

МиГ-29 «9-13»
Советский фронтовой истребитель

№ 72141
(DS7203)
1:72

MiG-29 «9-13»
Soviet Frontline Fighter

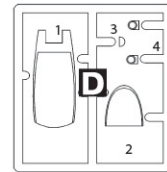
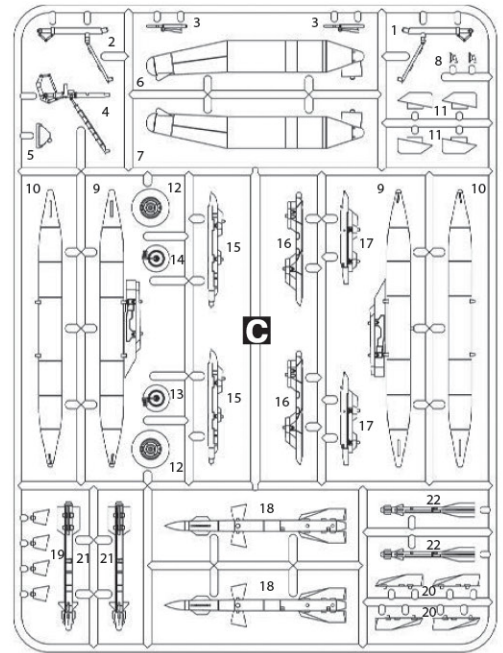
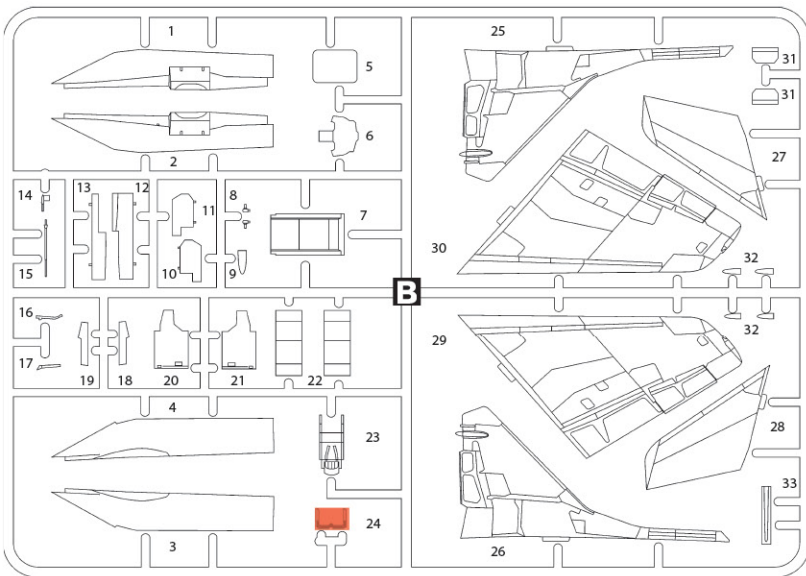
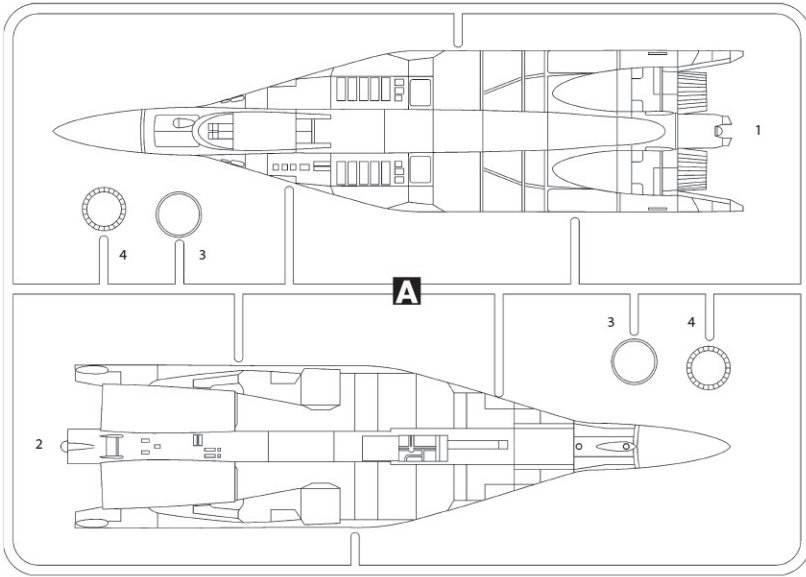

**ПРИ СБОРКЕ
 НЕ ИСПОЛЬЗУЕТСЯ
 PARTS NOT FOR USE**

**x2 СДЕЛАТЬ 2 ДЕТАЛИ
 MAKE 2 PCS**

**? ПРОИЗВОЛЬНЫЙ
 ВЫБОР
 OPTIONAL**

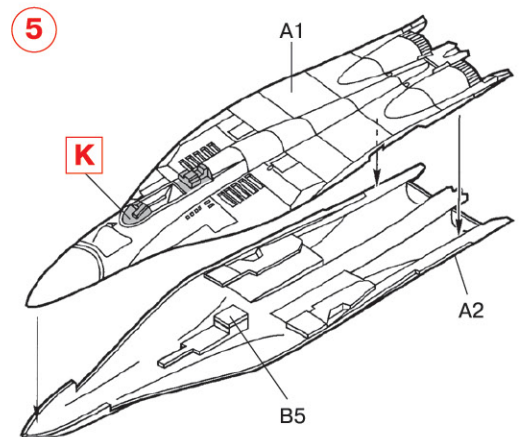
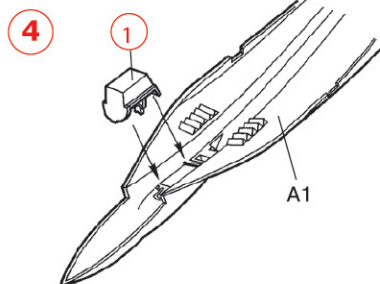
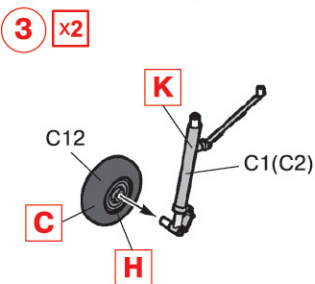
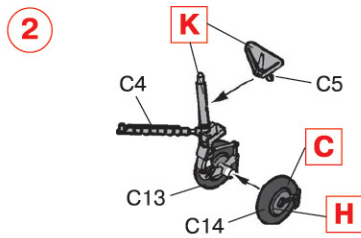
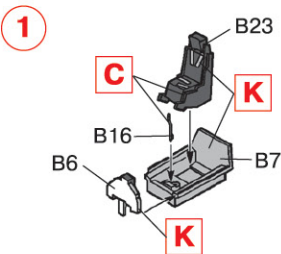

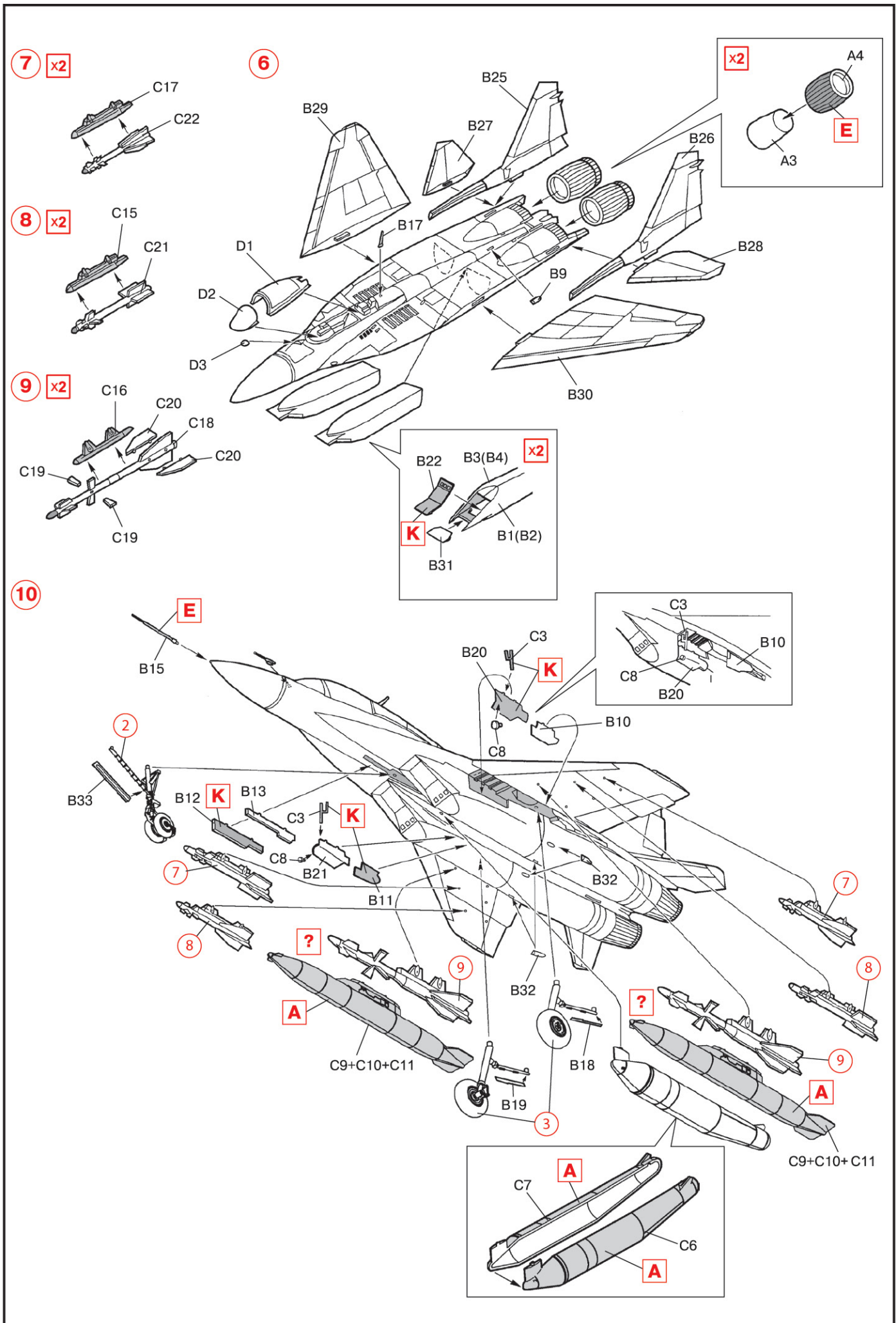

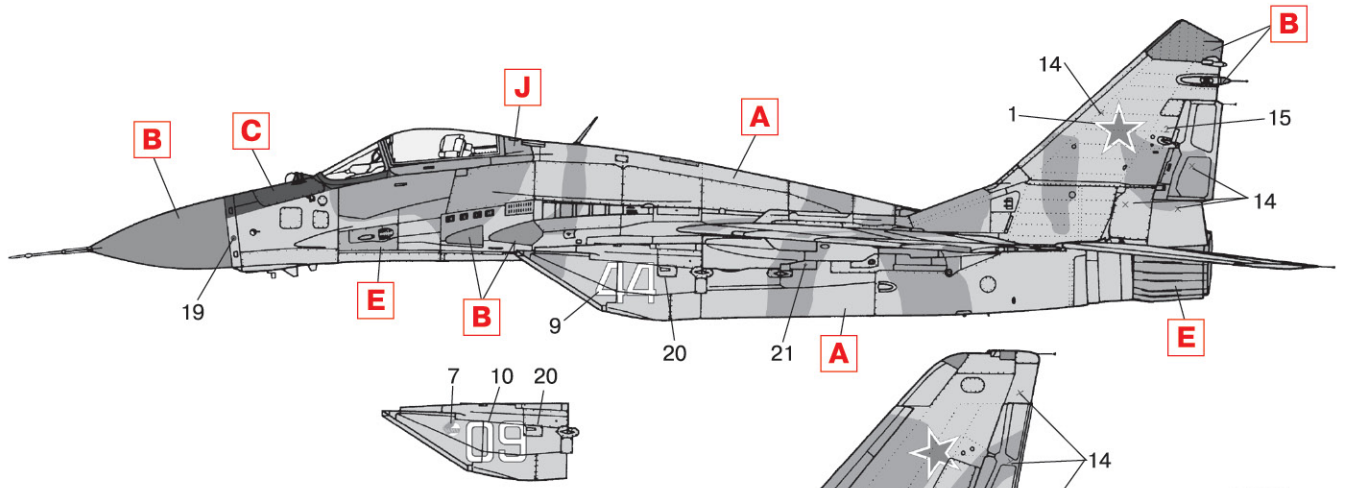

МиГ-29 тип "9-13", 733-й ИАП ВВС России, Дамгартен (Германия), 1994 г.
 MiG-29 "9-13" type, 733 IAP (Fighter Regiment) of Russian Air Force, Damgarten (Germany), 1994.

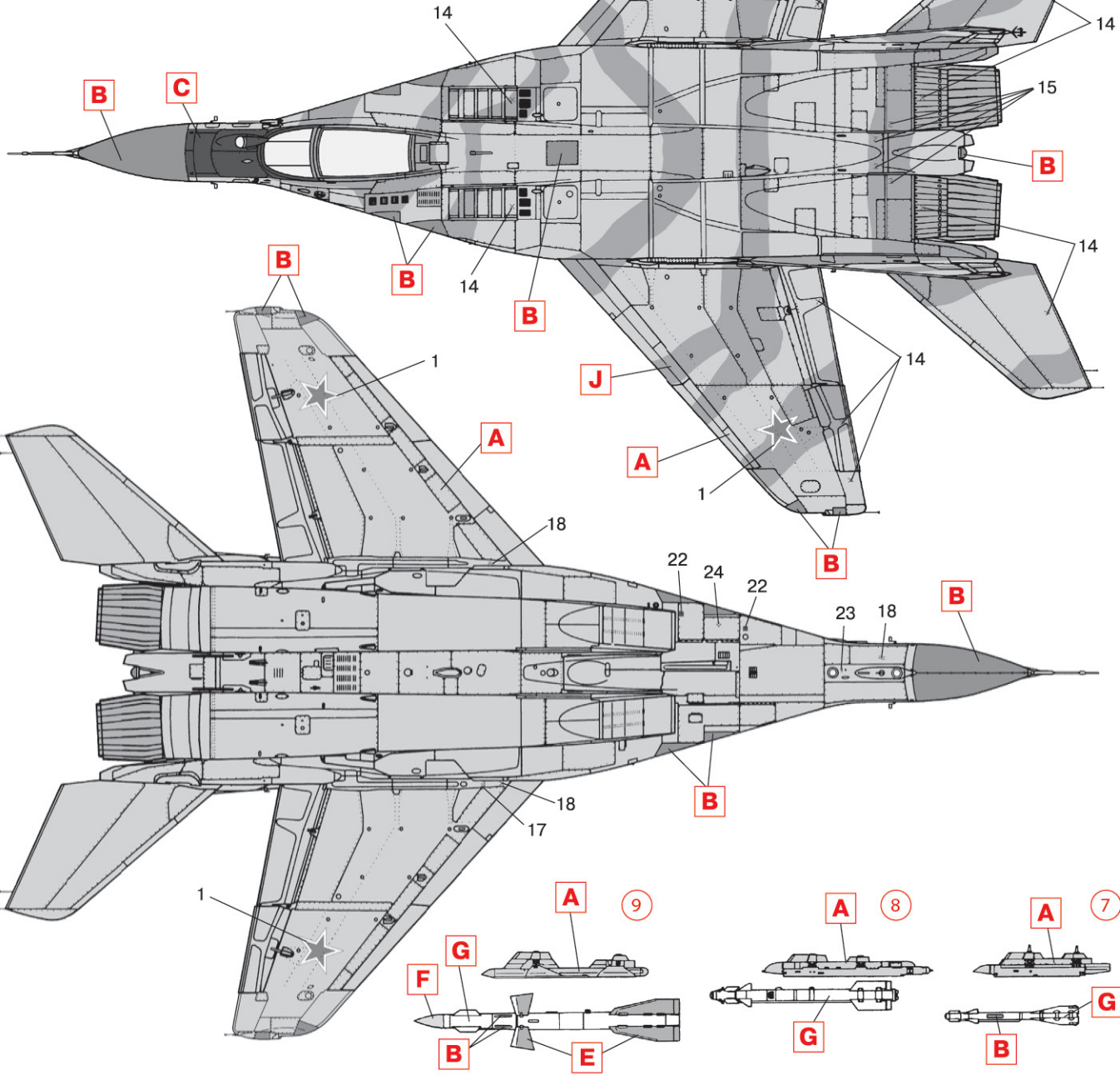

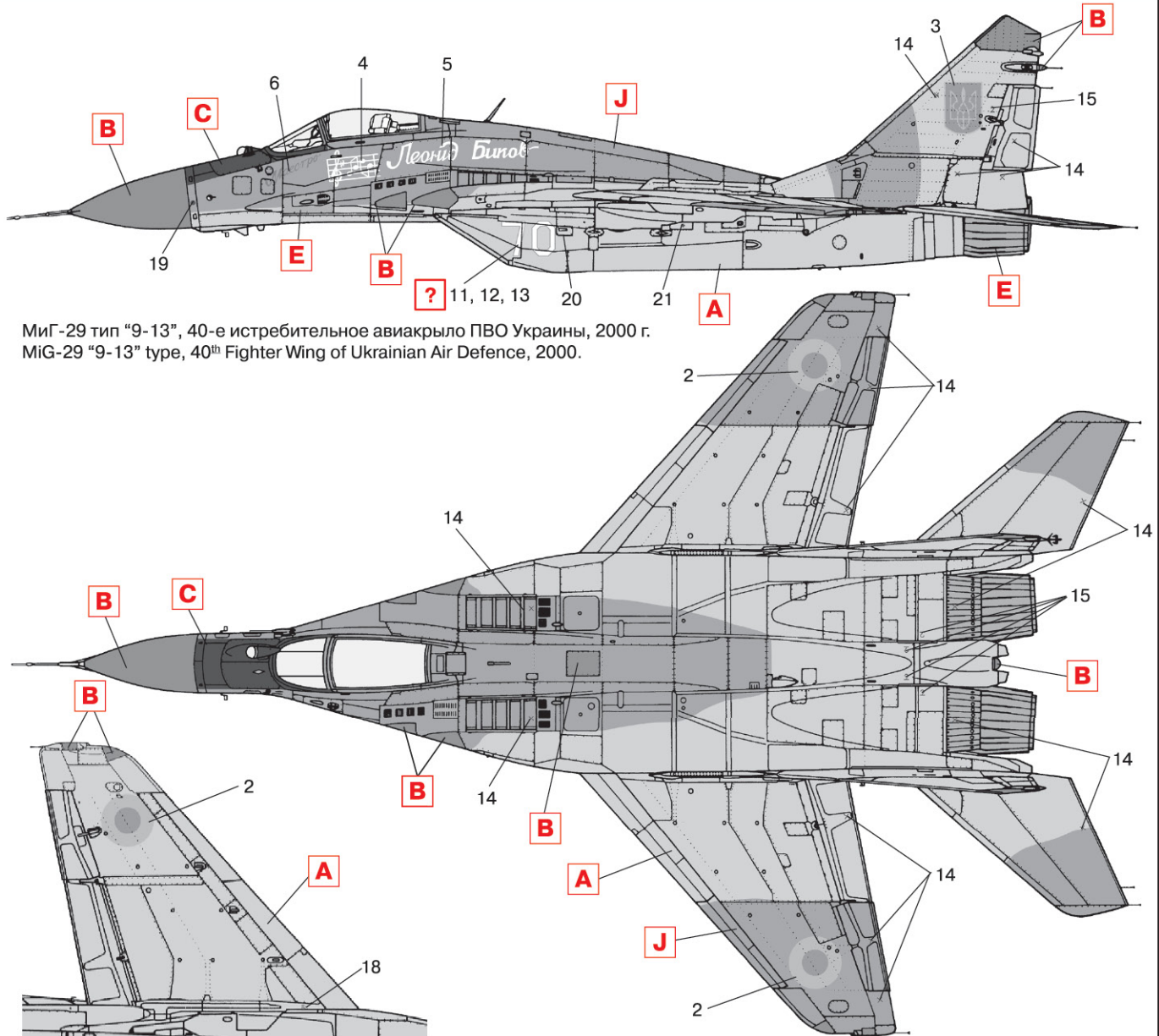

МиГ-29 тип "9-13", 40-е истребительное авиакрыло ПВО Украины, 2000 г.
MiG-29 "9-13" type, 40th Fighter Wing of Ukrainian Air Defence, 2000.

	Model Master		АКАН		Model Master		АКАН		
A	2133	USSR Fulcrum Gray	73092	Светло-серый	F	1709	Radome Tan	83089	Кремовый
B	1740	Dark Gull Gray	73010	Серый радиопрозрачный	G	1596	Semigloss White	78001	Белый, полуматовый
C	1749	Flat Black	78003	Черный, матовый	H	1571	Flat Green	73060	Зеленый
D	1401	Aluminium	76004	Яркий алюминий	J	2134	USSR Fulcrum Gray/ Green	73093	Серо-зеленый
E	1415	Burnt Metal	76017	Жженный металл	K	1731	Aircraft Gray	73068	Серый

ВНИМАНИЕ!

Работать с клеем и красками в проветриваемом помещении и не допускать открытого огня.

Для сборки модели рекомендуется применять полистирольный клей ПС или его зарубежные аналоги.

Отделяя детали от литников, используйте модельный нож для зачистки.

Метод нанесения аппликаций

Чистым ножом или ножницами аккуратно вырежьте необходимую аппликацию.

Вырезанную аппликацию погрузите в теплую воду на 20 секунд.

Приложив аппликацию к необходимому месту, аккуратно удалите подложку.

Марлевым тампоном удалите пузырьки воздуха и слегка прижмите аппликацию.

После высыхания аппликаций влажным тампоном удалите остатки клея вокруг них.

CAUTION!

When you use glue or paint, do not use near open flame, and use in well ventilated room.

Glue and paint are not included.

When you take parts off from the runner frame, use a modeling scissors and trim excess plastic with a cutter or a file.

Correct Method for Applying Decals

Clean model surface with wet cloth.

Cut each design out of decal sheet and dip them in warm water for 20 seconds.

Check with finger tip if design is loose on base paper. If so, place it on proper position on model and slide off base paper leaving design on model.

Move design to exact position with wet finger tip, and push out excess water and air bubbles under decal with soft cotton cloth.

When decals get dry, wipe off with wet cloth excess glue left around decals.

ООО ICM Холдинг
ул. Бориспольская 9, строение 64,
02099, Киев, Украина
Тел./факс: +38(044) 369 54 12
E-mail: export@icm.com.ua



ICM Holding
9 Boryspil'ska street, build. 64
02099, Kyiv, Ukraine
Tel./Fax: +38(044) 369 54 12
E-mail: export@icm.com.ua