



### Парижское такси Тип AG 1910 г.

«Рено» AG1 появился в 1907 году. Основным в ряду AG1 был автомобиль мощностью до 10-12 л.с., с закрытым кузовом «ландоле» для двух пассажиров и простым навесом над местом водителя.

Благодаря прочности и надежности эти автомобили стали в 1908 -1914 годах самыми популярными парижскими такси (больше 2000 штук).

5-6 сентября 1914 года 1300 парижских «Рено» AG1 были использованы французской армией для перевозки 6000 солдат из Парижа на битву у реки Марна, на которой французские войска остановили германское наступление.

Парижские такси «Рено» стали называть «марнскими такси», а французы говорили: «Такси спасли Париж».

#### Технические характеристики автомобиля «Модель AG1»

Число мест .....	4
Сухая масса, кг .....	1060
Длина, мм .....	3750
Ширина, мм .....	1550
Высота, мм.....	2150
База, мм .....	2620
Колея, передняя, мм.....	1250
Колея, задняя, мм .....	1275
Двигатель .....	«Рено», 2-цил., 1,2 л, 10 л.с.
Максимальная скорость, км/ч .....	45
Запас хода по шоссе, км .....	400

#### ВНИМАНИЕ!

Перед сборкой внимательно прочитать руководство по монтажу. Каждая деталь пронумерована. Соблюдать последовательность монтажа. Необходимые рабочие инструменты: нож и напильник для зачистки деталей; резиновая лента, клейкая лента и зажимы для сушки белья для прижимания склеиваемых деталей. Детали из пластика очистить в растворе мягкого моющего средства и высушить на воздухе для того, чтобы краска и переводные картинки лучше прилипали. Перед приклеиванием проверить, подходят ли детали; клей наносить экономно. Хром и краску удалить с поверхностей склеивания. Небольшие детали покрасить перед тем, как они будут удалены из рамок. Краску необходимо хорошо просушить, только после этого продолжать сборку. Каждую соответствующую переводную картинку отдельно вырезать и примерно на 20 секунд окунуть в теплую воду. На обозначенном месте картинку отделить от бумаги и прижать промокающей бумагой.

#### ИСПОЛЪЗУЕМЫЕ КРАСКИ / USED COLORS:

	Revell	Tamiya		
<b>A</b>	107	X1	Черный, глянцевый	Gloss Black
<b>B</b>	131	X7	Красный, глянцевый	Gloss Red
<b>C</b>	302	X18	Черный, полуматовый	Semigloss Black
<b>D</b>	112	X8	Желтый, глянцевый	Gloss Yellow
<b>E</b>	191	X32	Сталь	Steel

### Type AG 1910 Paris Taxi

Renault AG 1 car was appeared in 1907. The main in the AG1 series was a car up to 10-12 hp with a closed body «landaulet» for two passengers and a simple canopy over the driver's seat.

Due to the strength and reliability of these cars in 1908-1914 it became the most popular Parisian taxi (more than 2000 pieces).

On September 5-6, 1914, 1300 Parisian Renault AG1 were used by the French army to transport 6,000 soldiers from Paris to the Battle of the Marne, where the French troops stopped the German offensive.

Parisian taxis «Renault» began to be called «Taxi de la Marne», and the French said: «Taxi saved Paris.»

#### Technical Specifications of Model AG1 car

Seats.....	4
Empty weight, kg .....	1060
Length, mm .....	3750
Width, mm .....	1550
Height, mm .....	2150
Wheel base, mm .....	2620
Track front, mm .....	1250
Track rear, mm .....	1275
Engine.....	Renault, 2 cyl., 1,2 l, 10 hp
Max. Speed, km/h.....	45
Range, km .....	400

#### CAUTION!

Read the instructions thoroughly prior to assembly. Each component is numbered. Adhere to specified sequence of assembly. Tools required: knife and file for removal of components from frame; rubber bond, adhesive tape and clothes pegs for clamping components together after applying adhesive. Clean plastic components in a mild detergent solution and allow to air-dry so that paint and transfers adhere better. Prior to applying adhesive, check to see whether the components fit together; apply adhesive sparingly. Remove chrome and paint from the contact surfaces. Paint small components before removing them from the frame. Allow paint to dry well, and only then continue to assemble. Cut out each transfer individually and immerse in warm water for approx. 20 seconds. Slide transfer off paper and into designated position, then press on with blotting paper.

	Revell	Tamiya		
<b>F</b>	192	X12	Латунь	Bright Brass
<b>G</b>	183	XF84	Ржавчина	Rust
<b>H</b>	190	X11	Серебристый	Chrome Silver
<b>J</b>	382	X9	Светло-коричневый	Light Brown

**01** СТАДИЯ СБОРКИ  
ASSEMBLY STEP

**03** СБОРОЧНАЯ ЕДИНИЦА  
ASSEMBLY UNIT

**■** ПРИ СБОРКЕ НЕ ИСПОЛЬЗУЕТСЯ  
PARTS NOT FOR USE

**x2** СДЕЛАТЬ ДВЕ ДЕТАЛИ  
MAKE 2 PCS

**A** ИСПОЛЪЗУЕМАЯ КРАСКА  
USED COLOR

**?** ПРОИЗВОЛЬНЫЙ ВЫБОР  
OPTIONAL

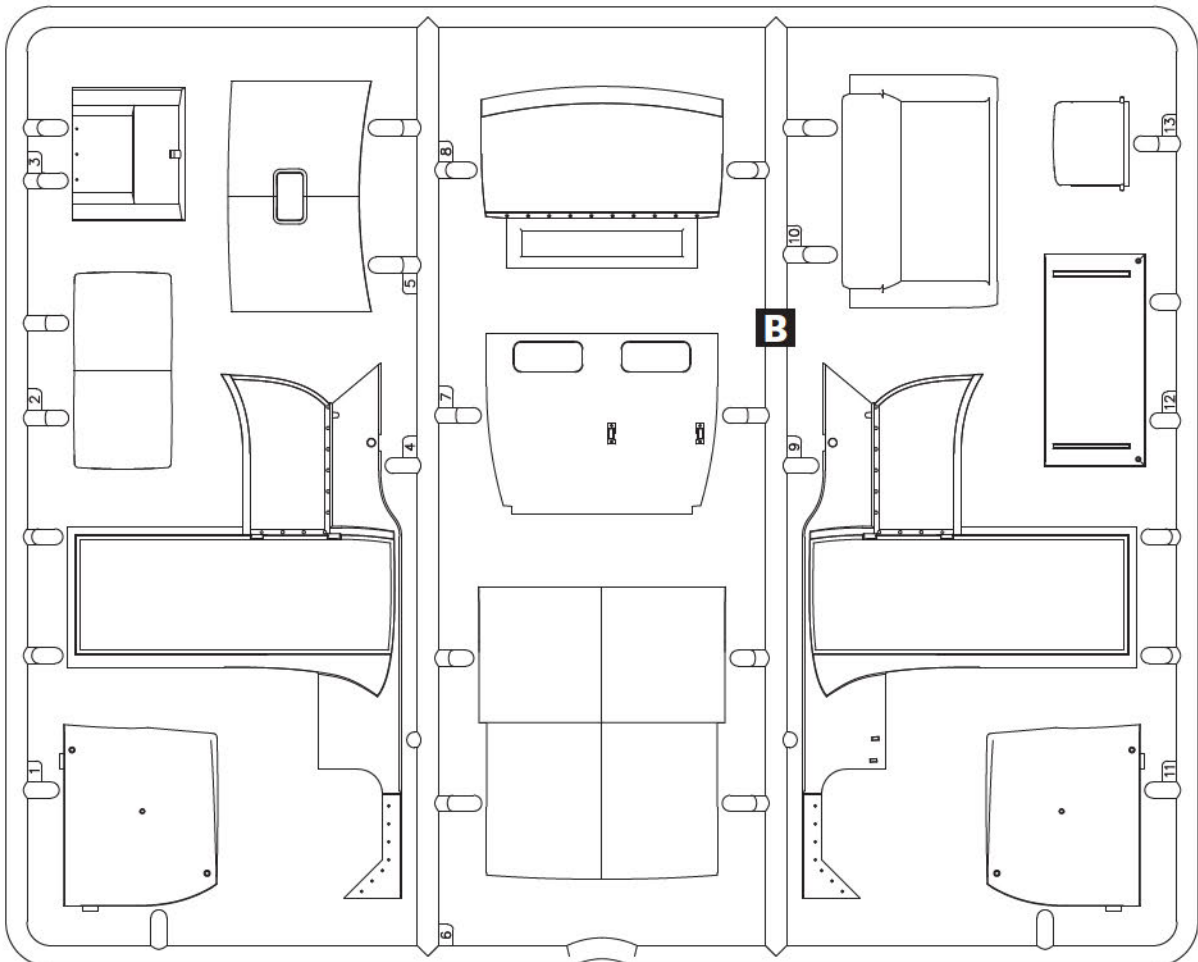
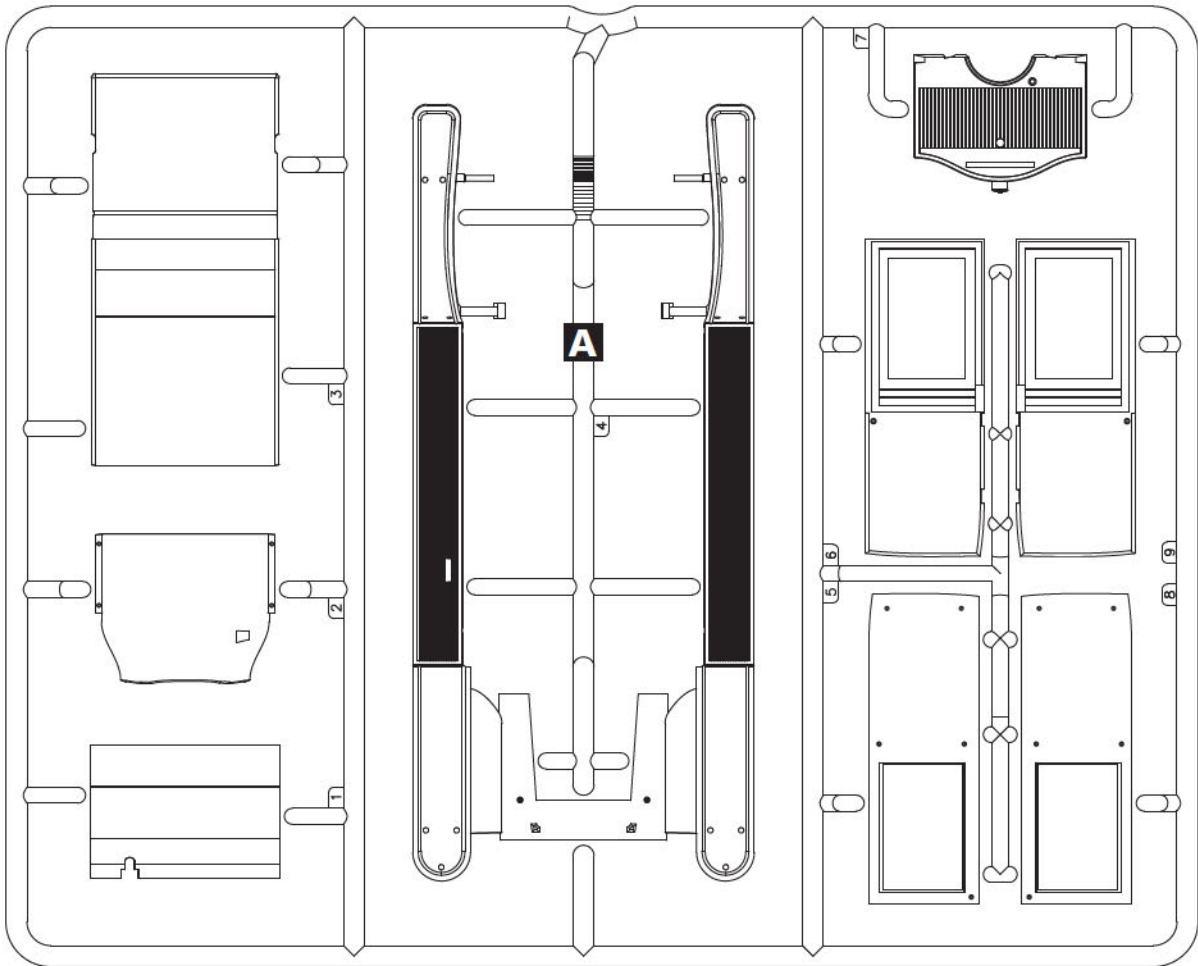

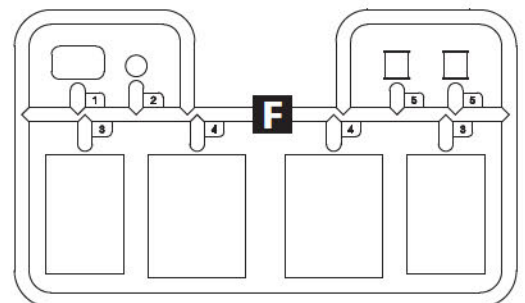
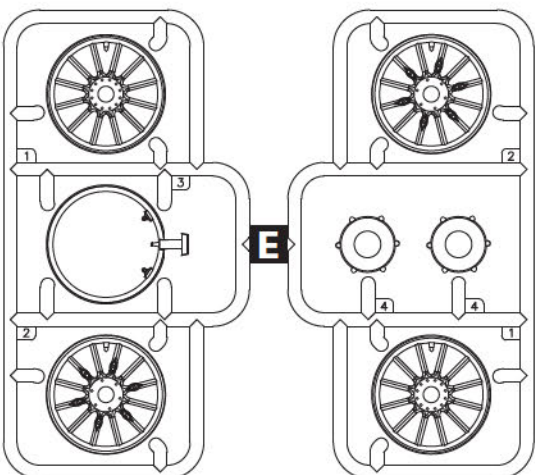
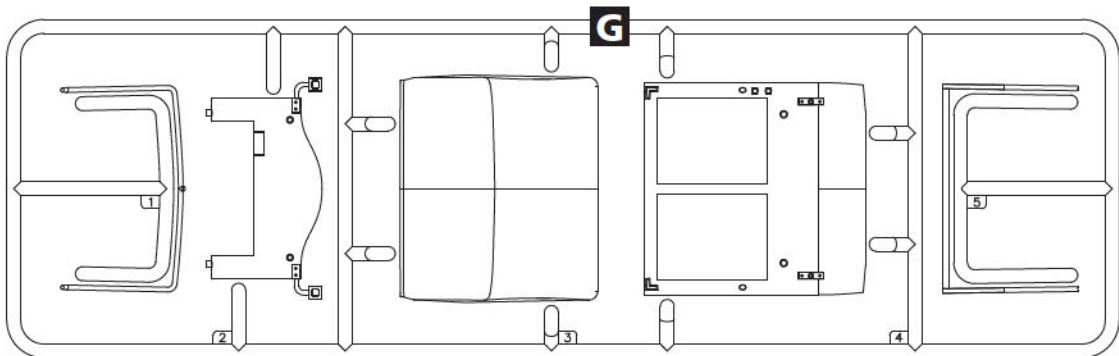
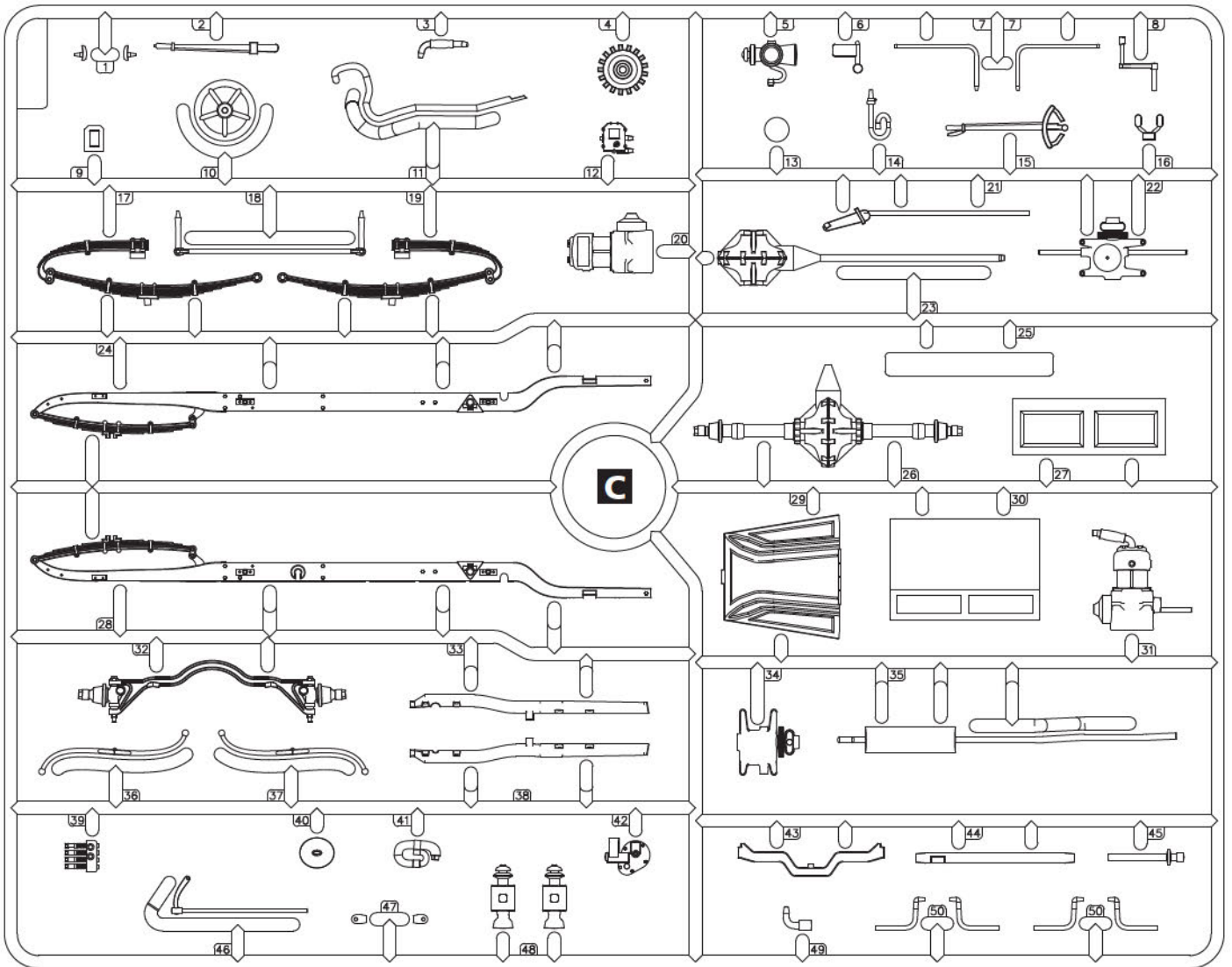

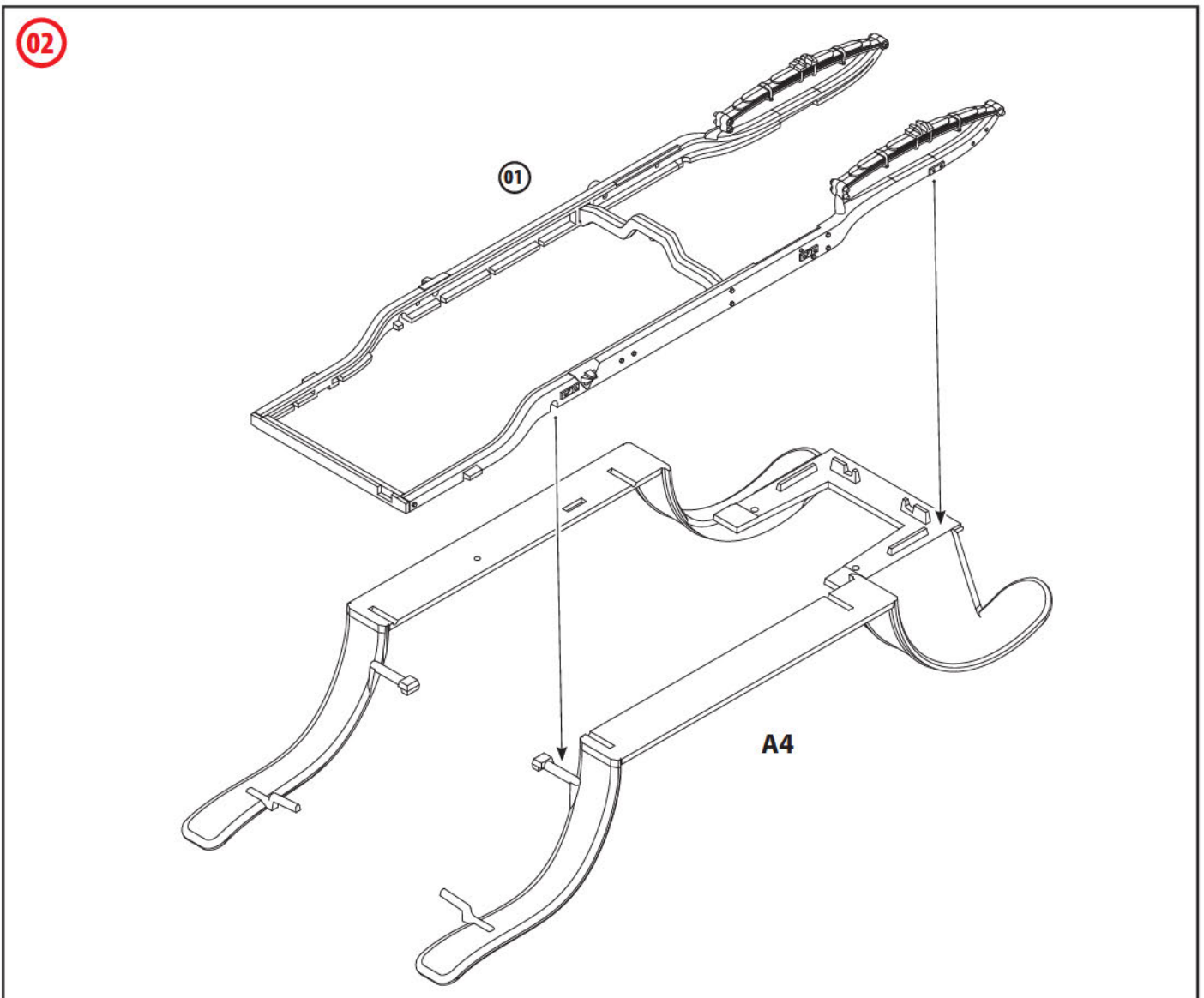
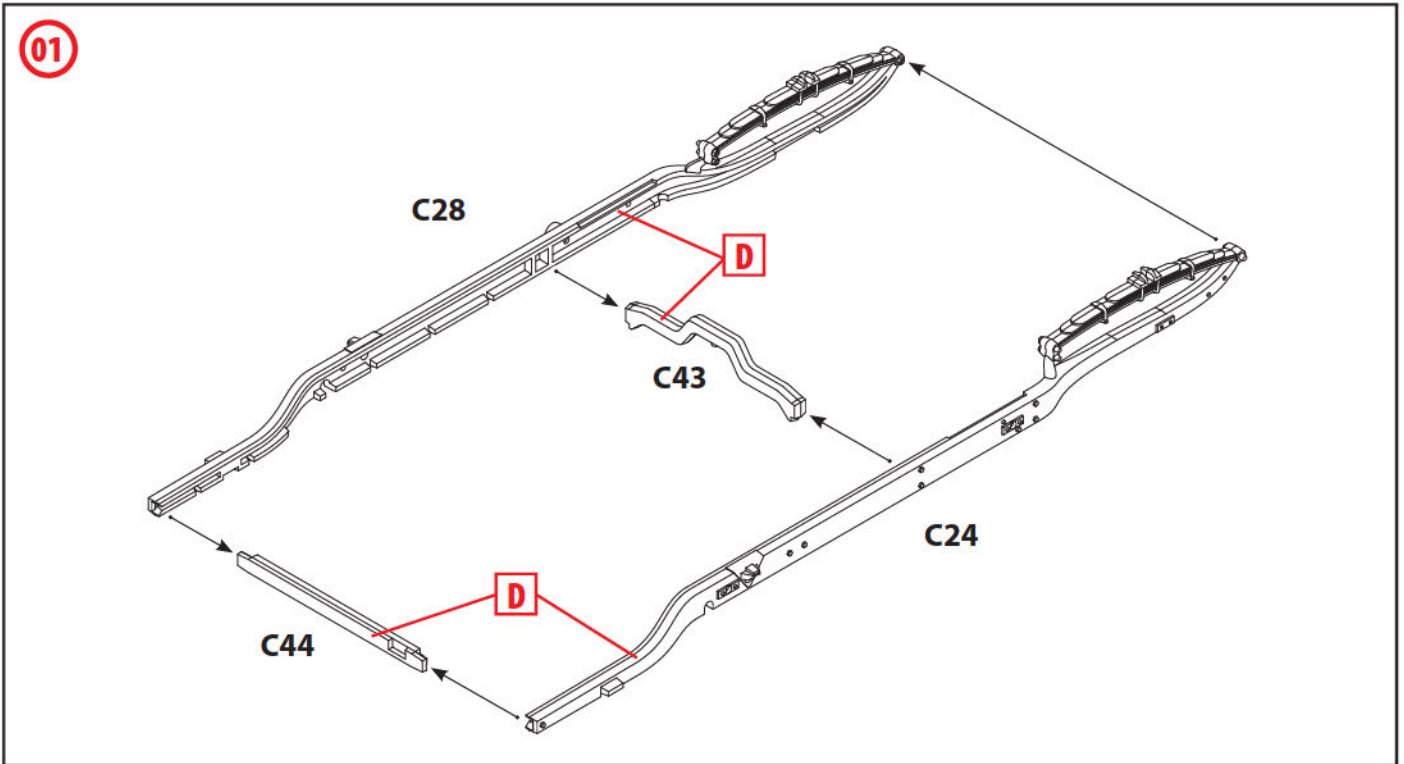

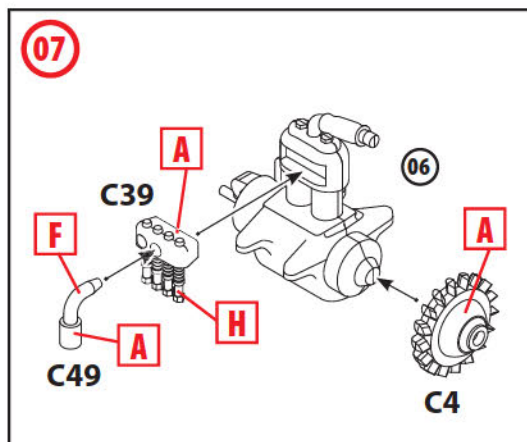
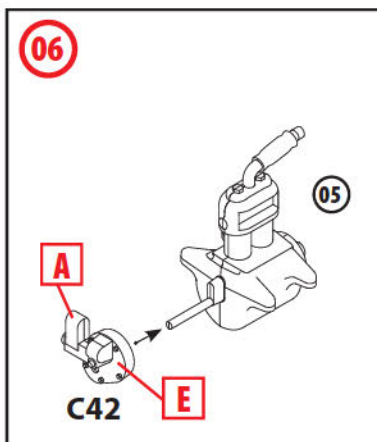
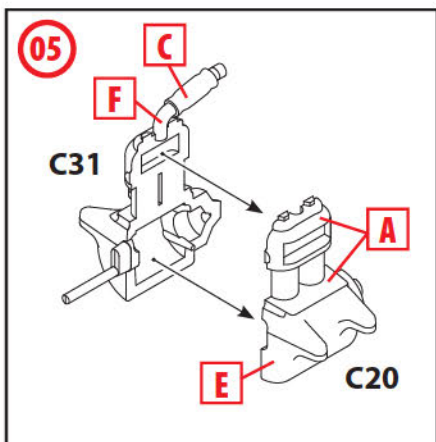
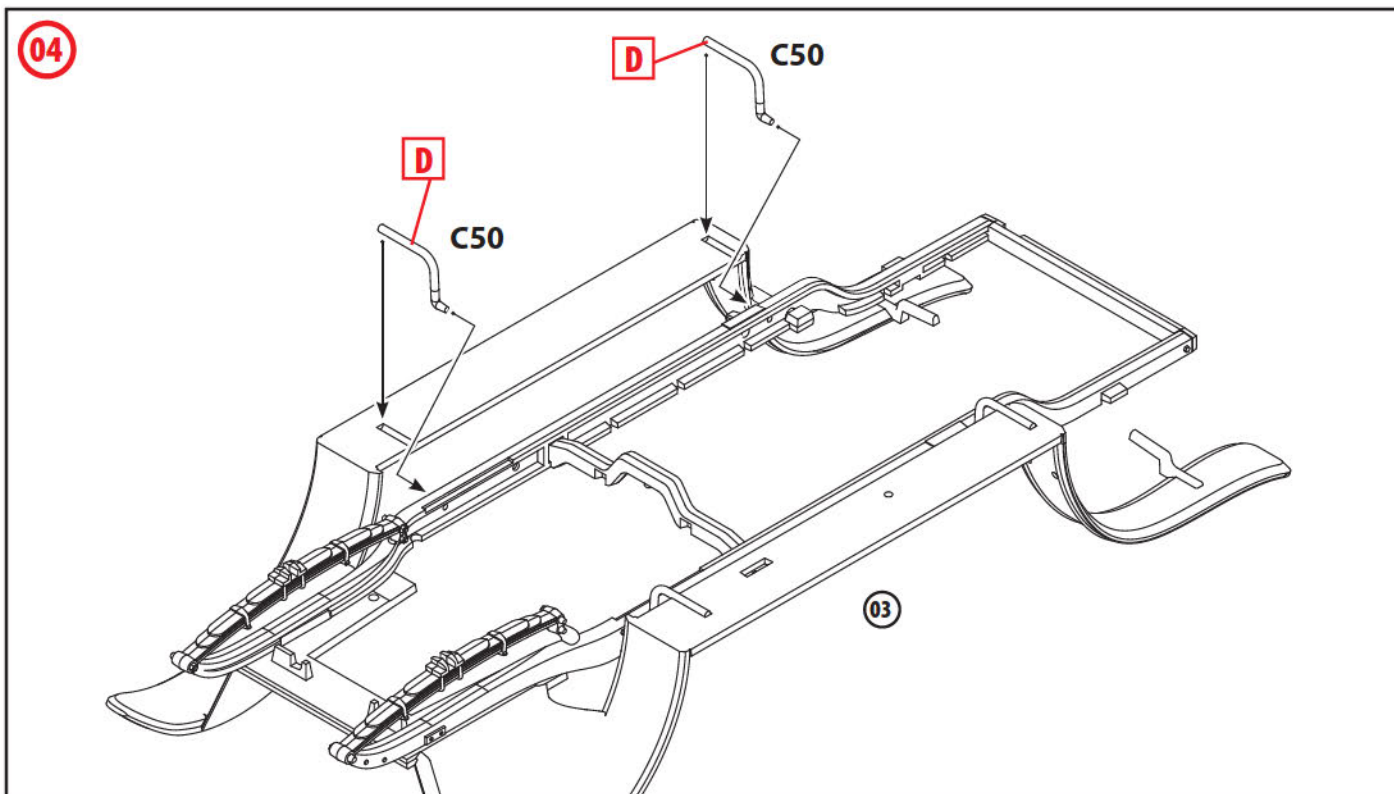
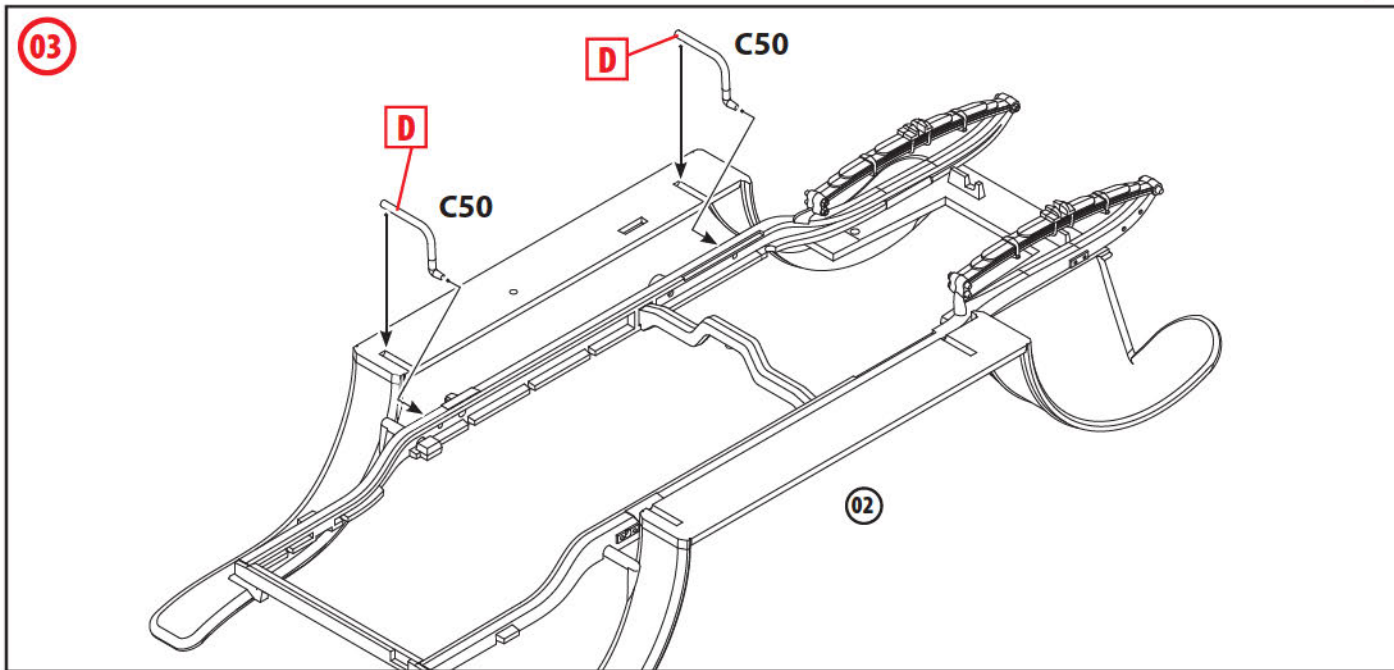

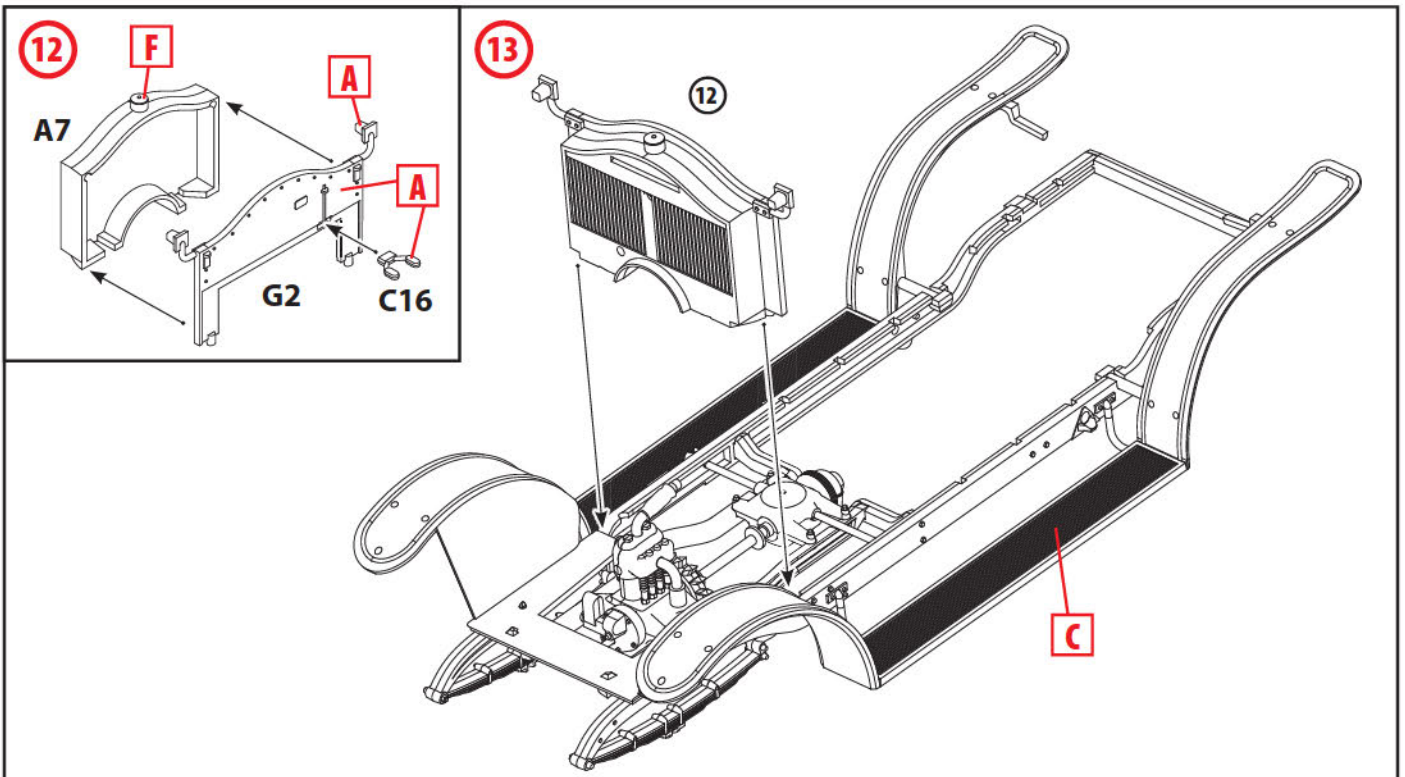
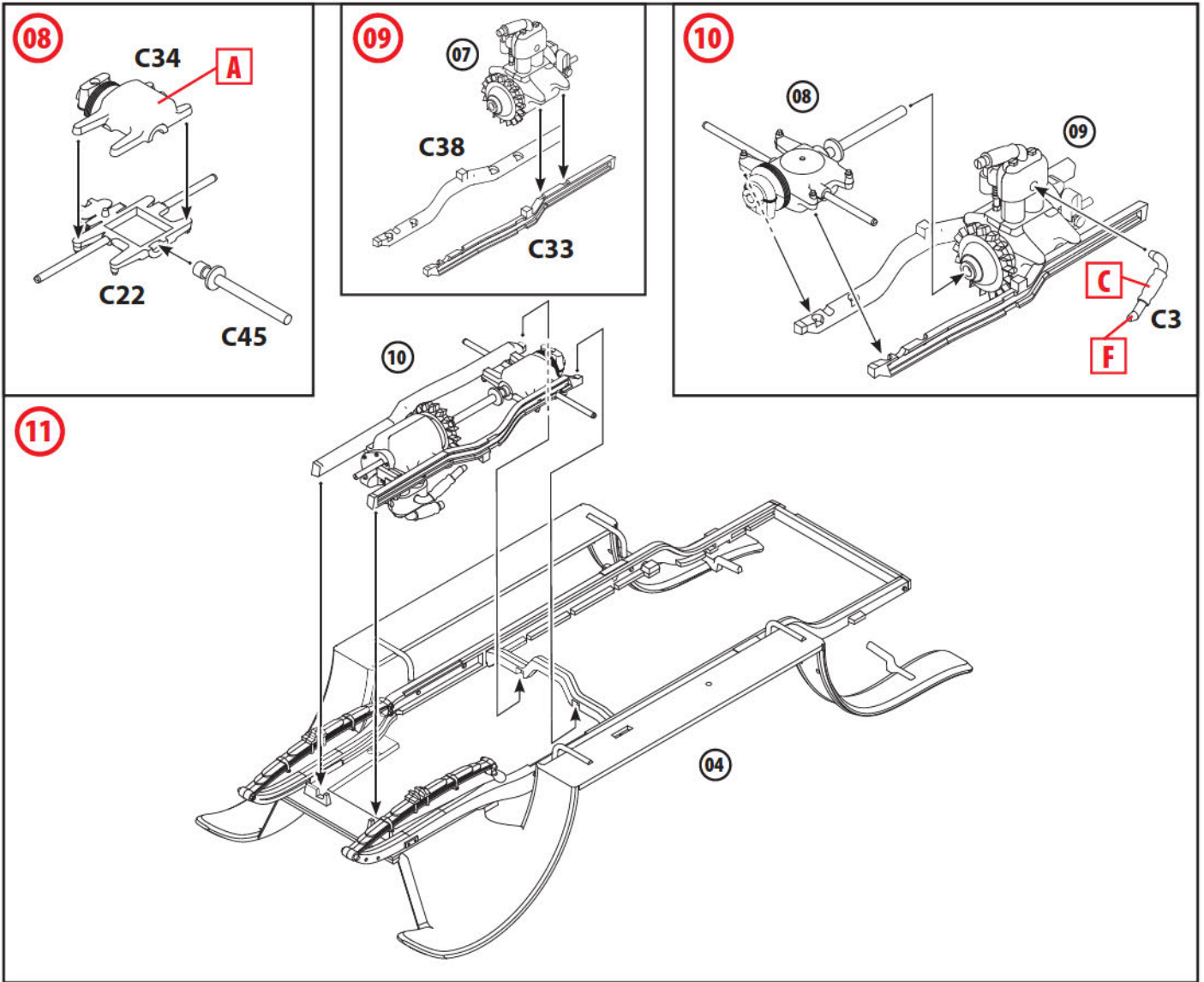

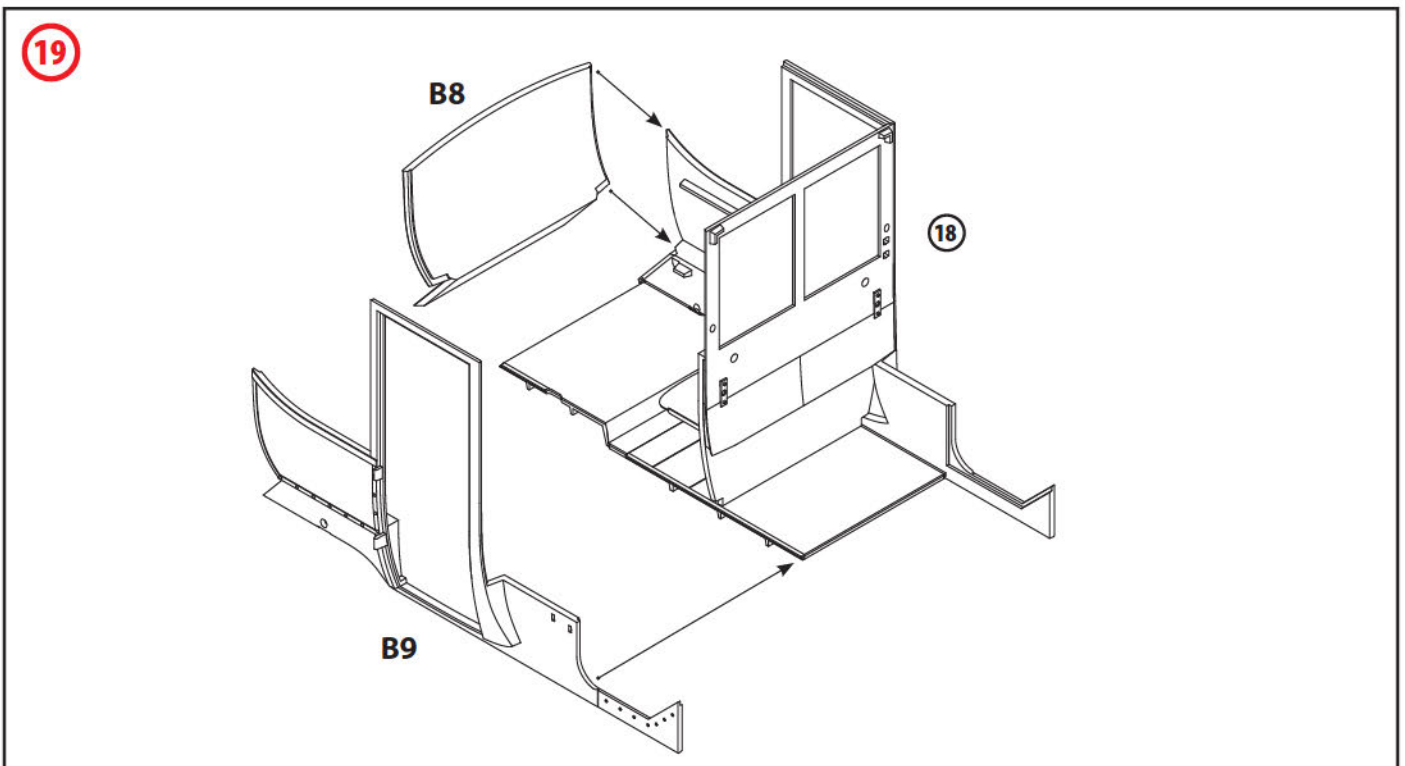
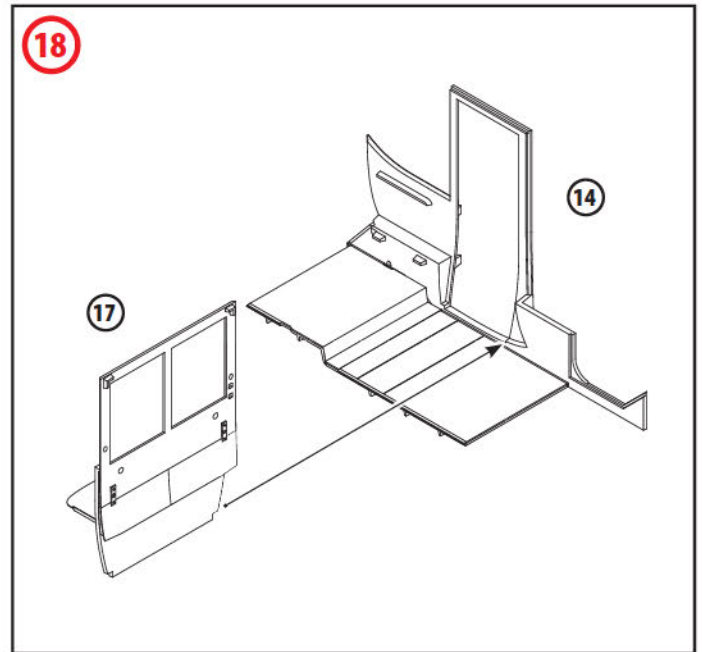
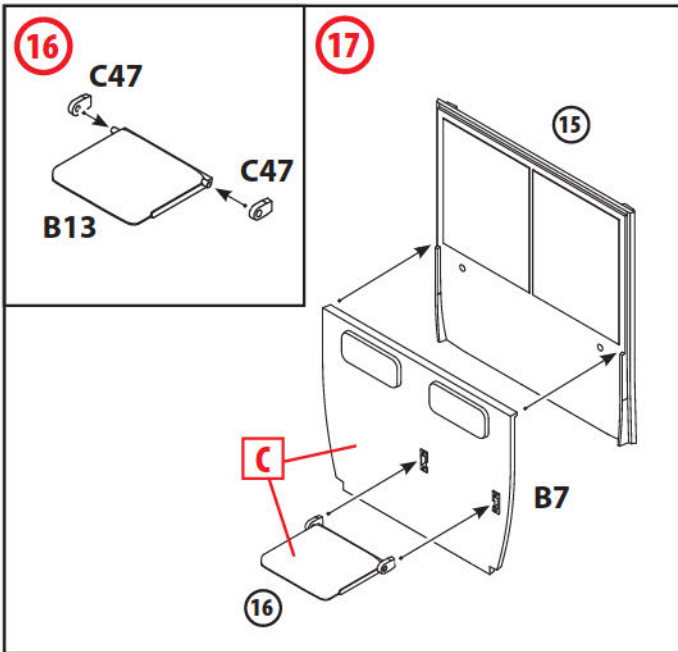
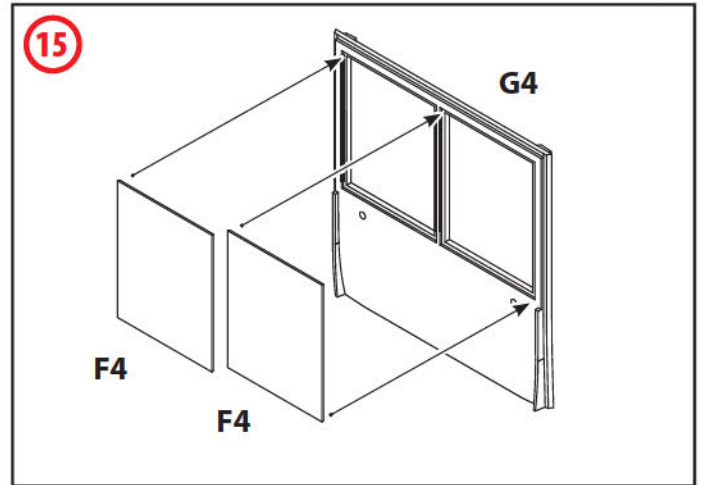
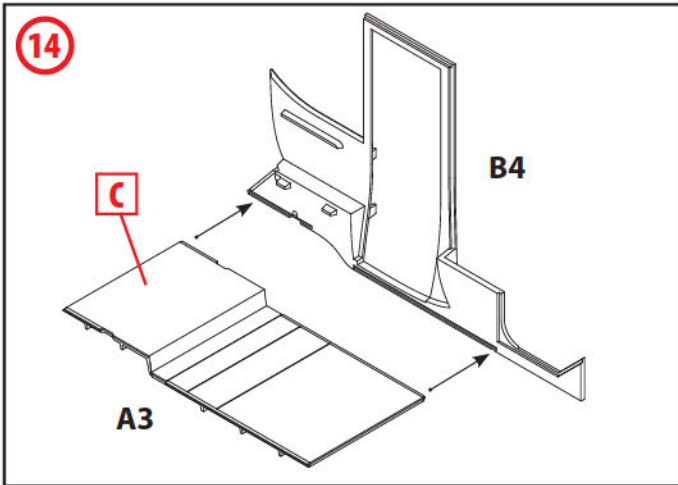

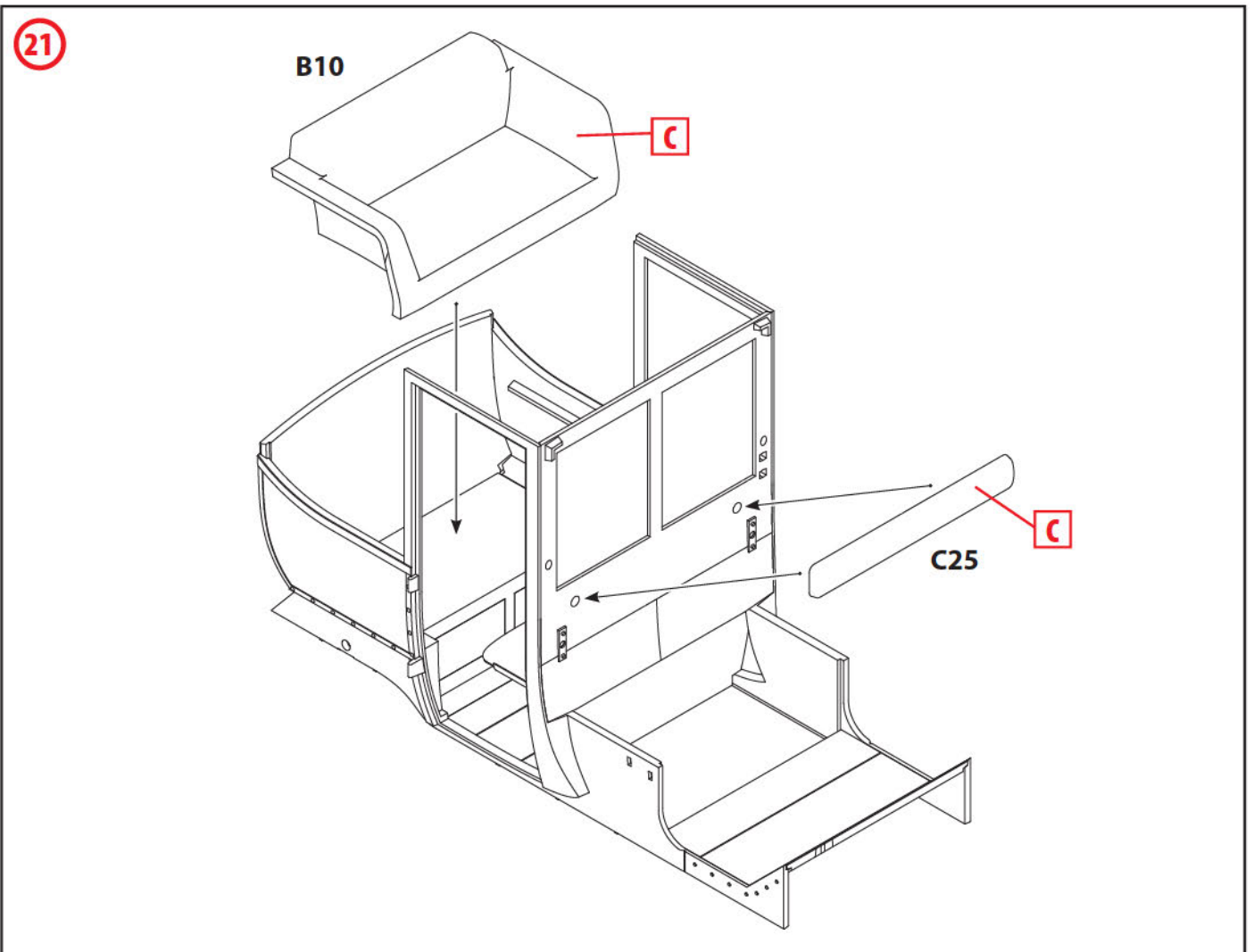
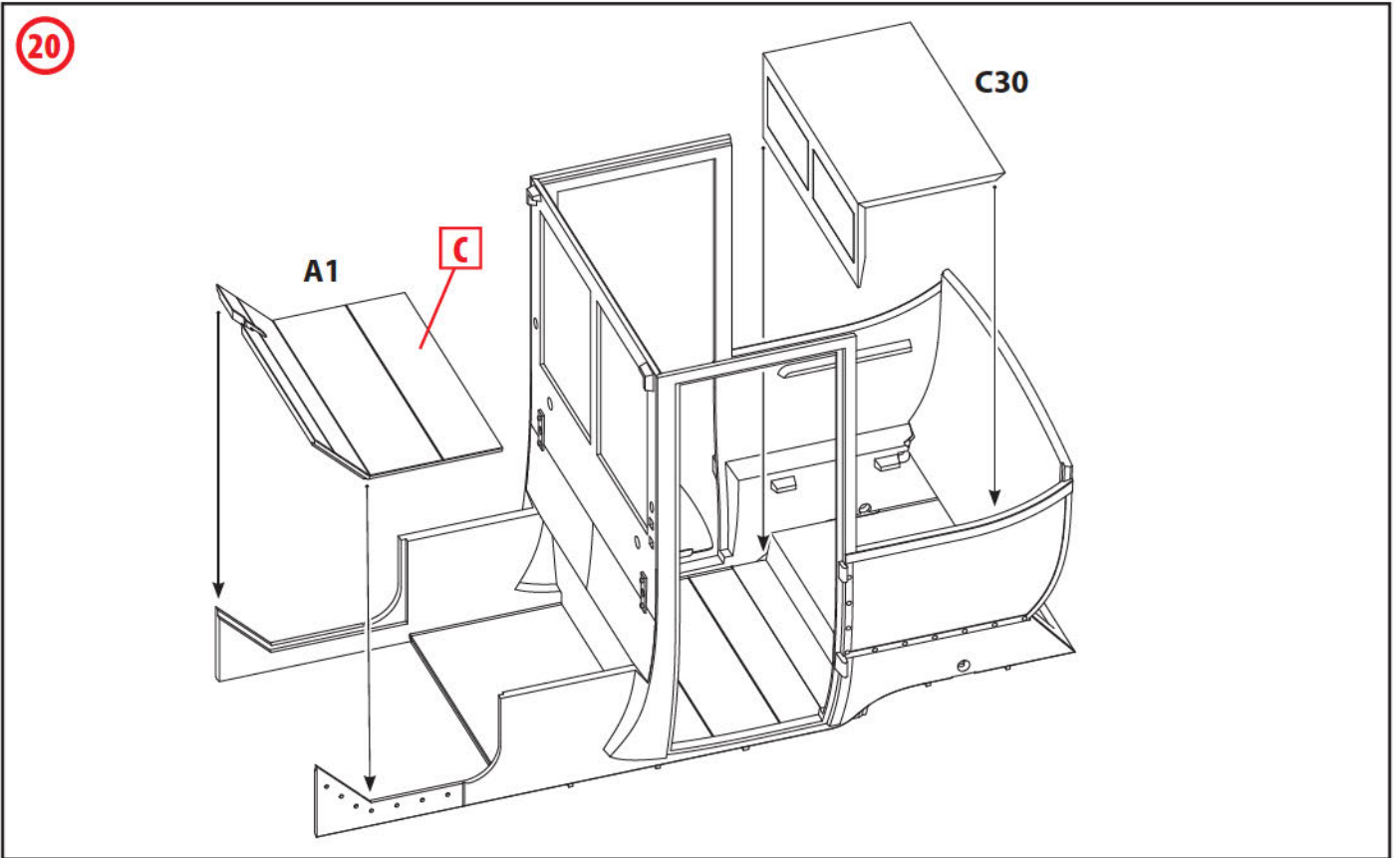



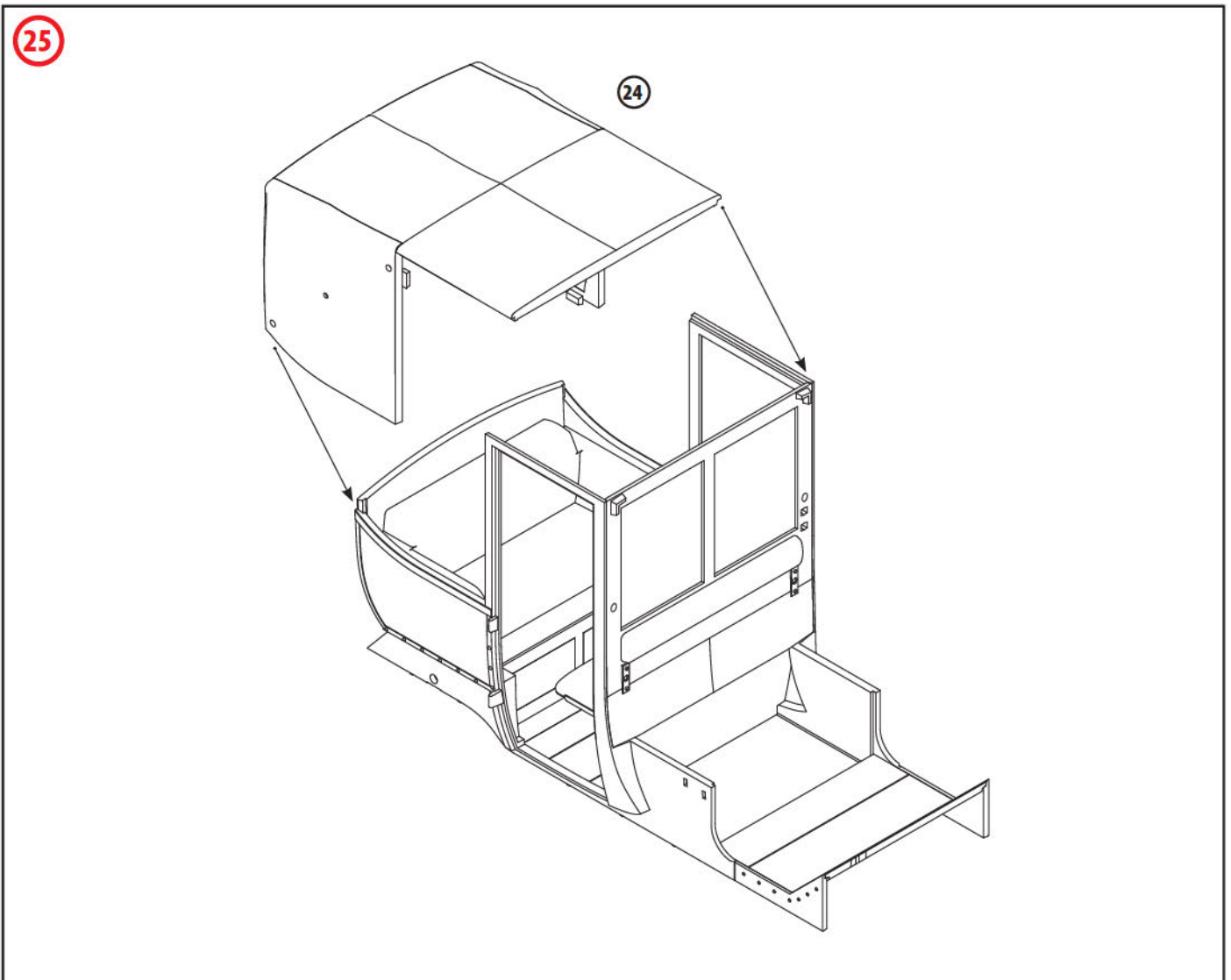
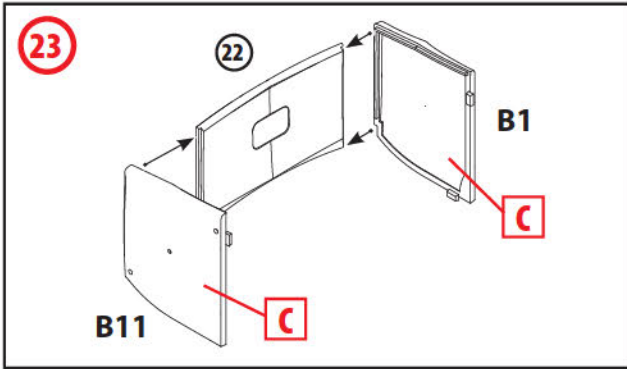
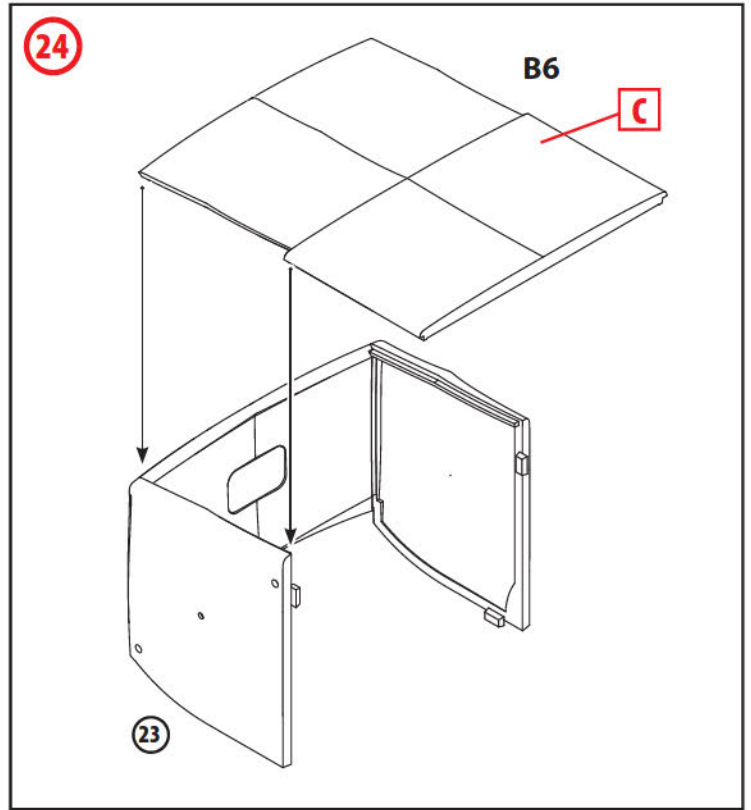
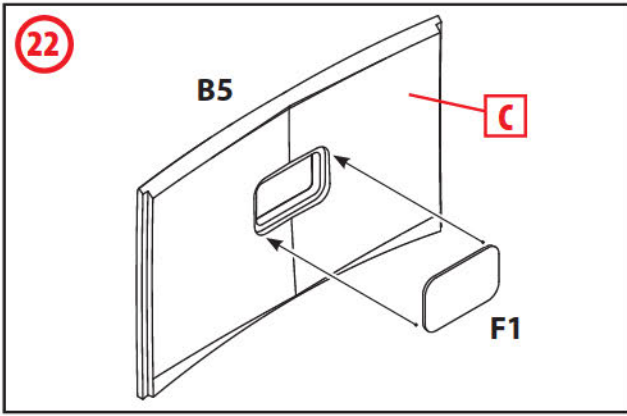

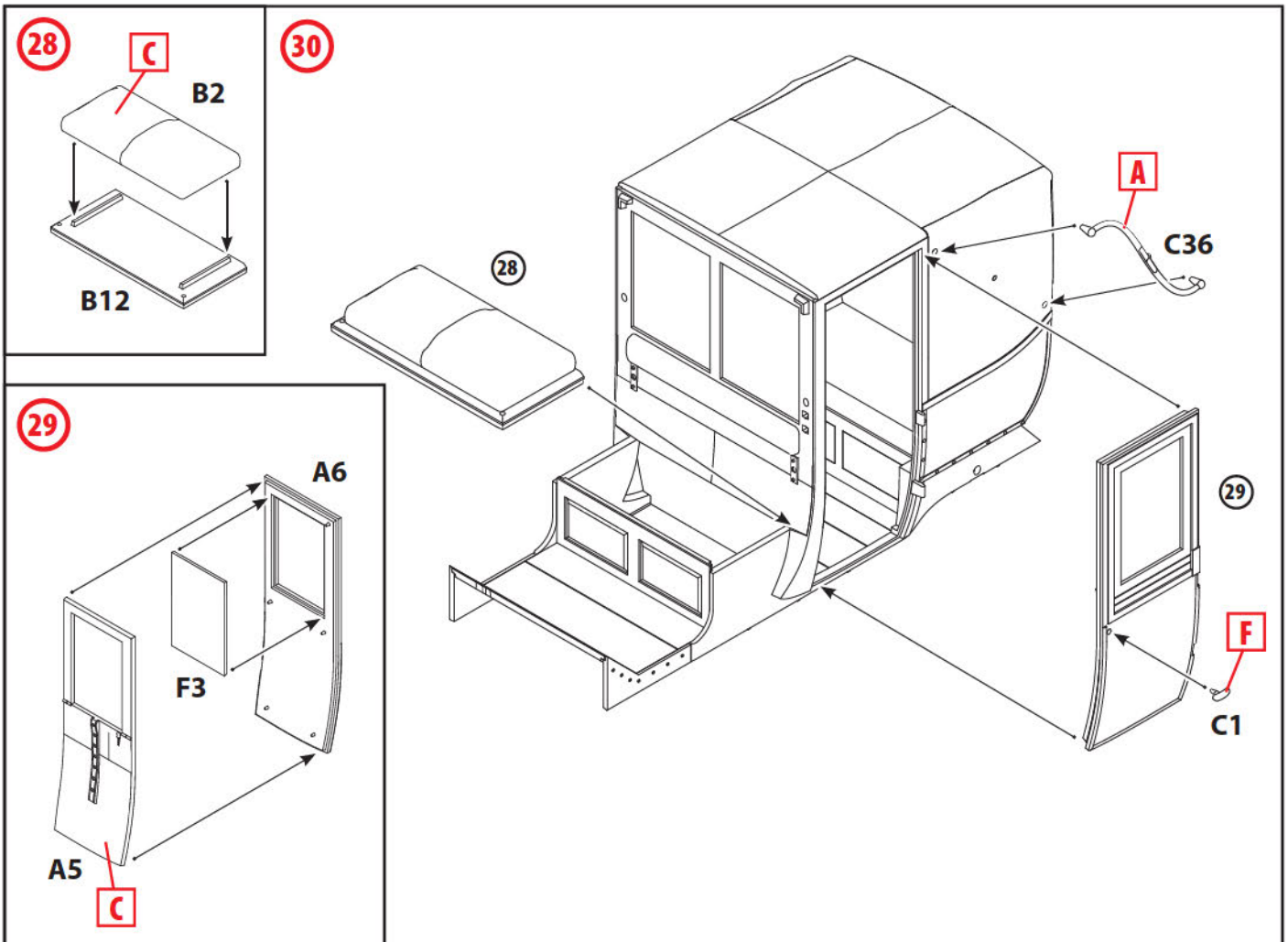
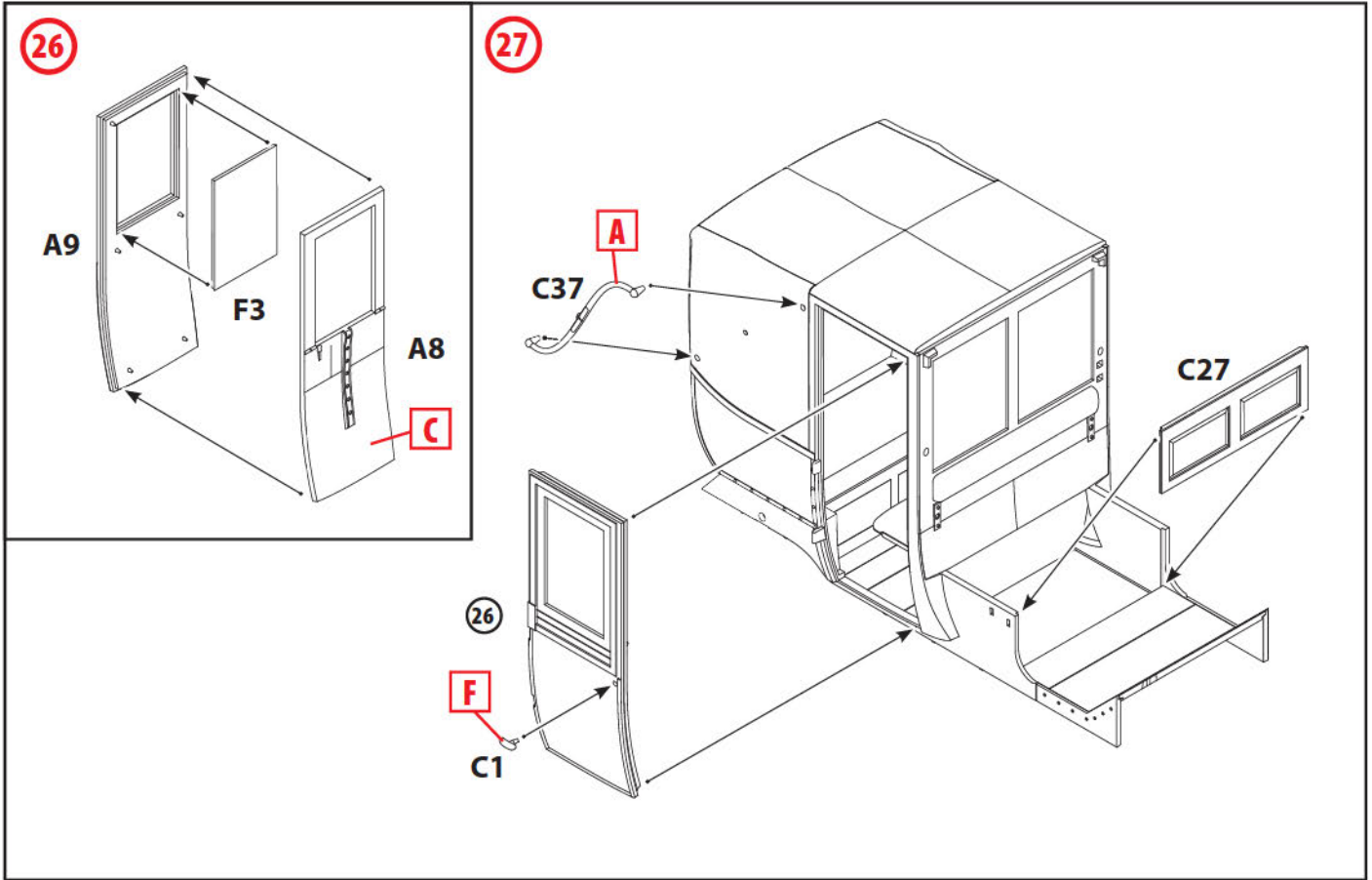

31

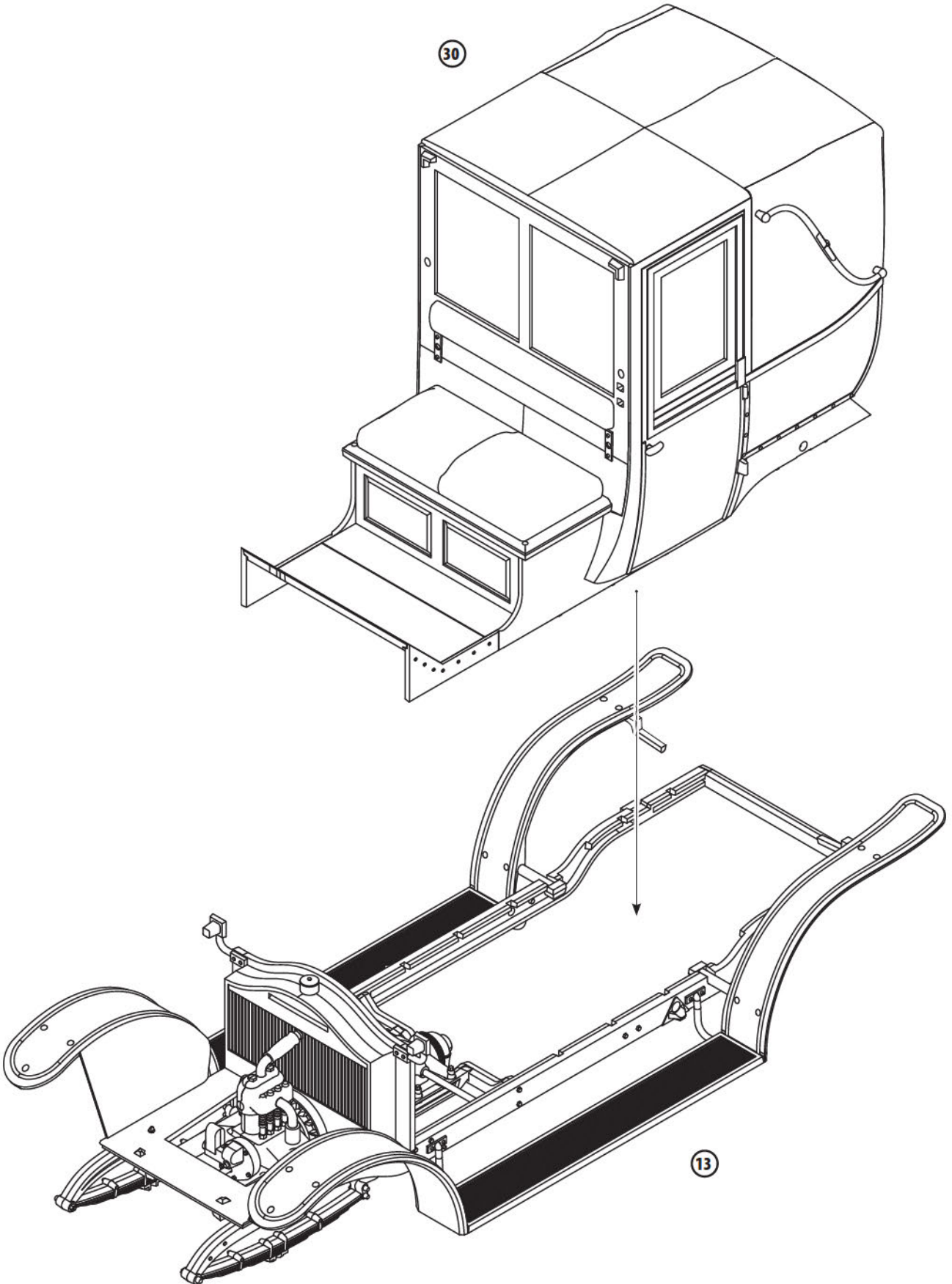

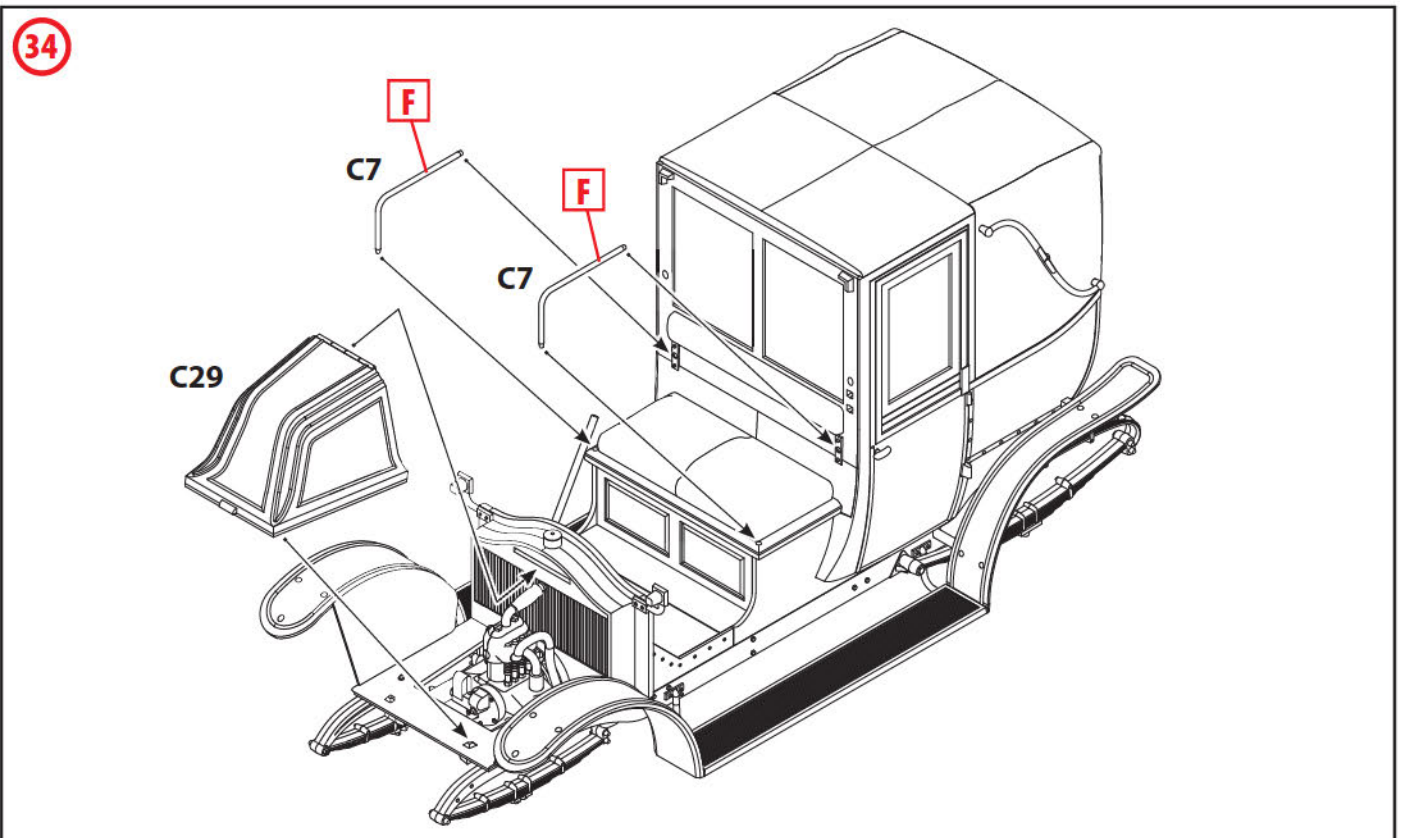
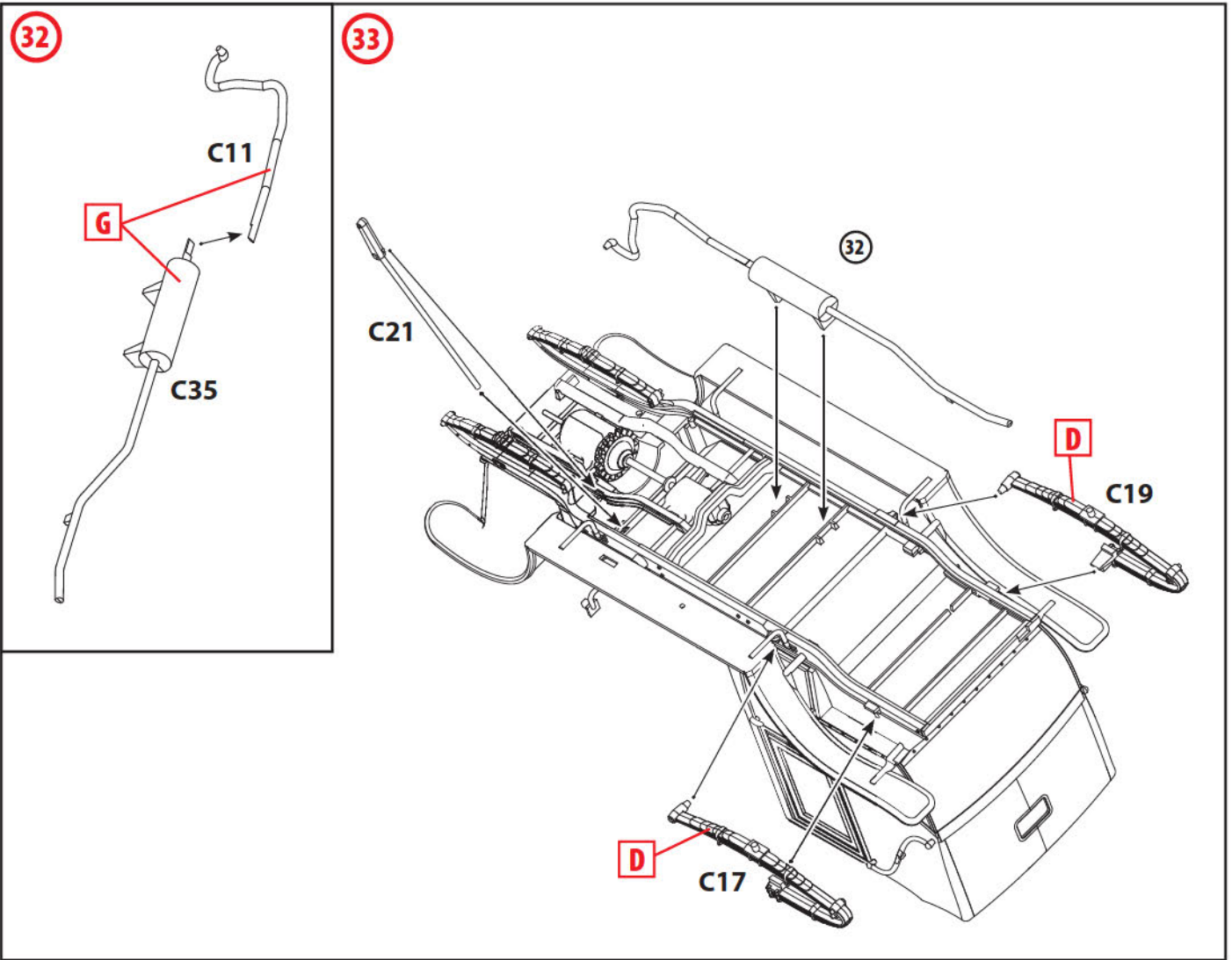

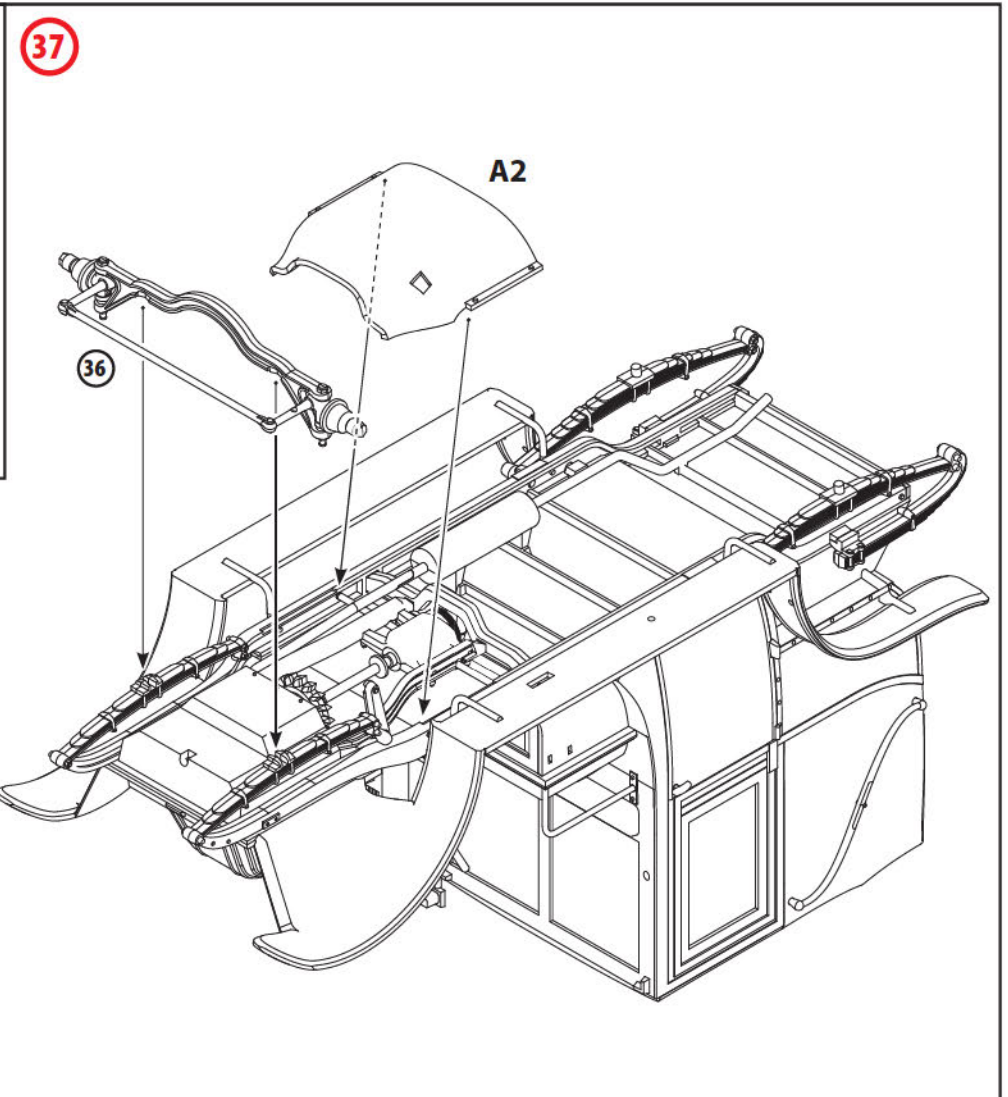
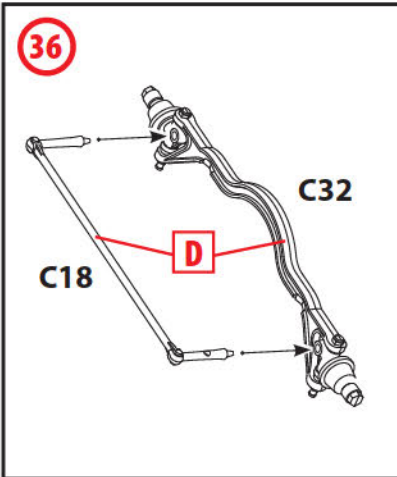
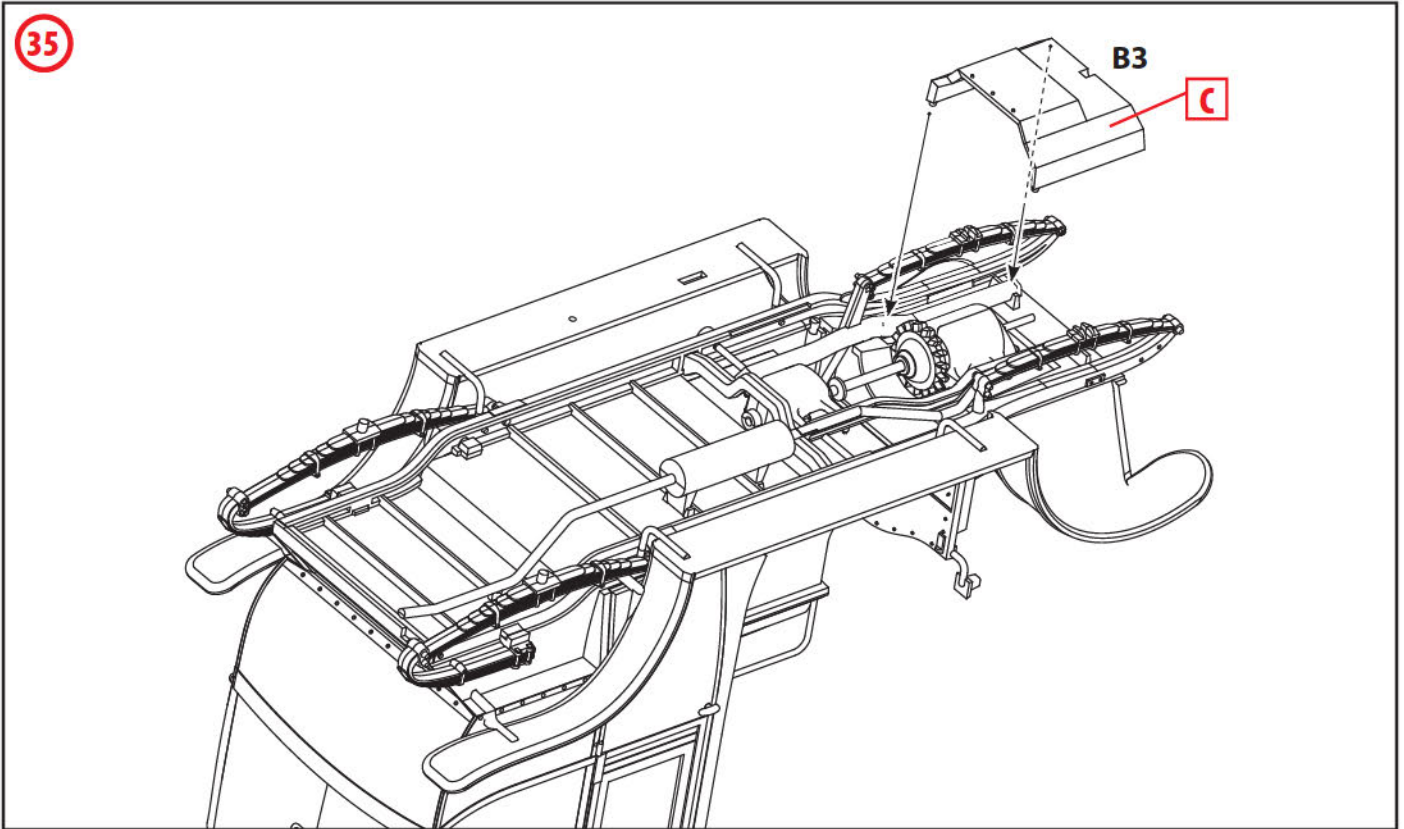

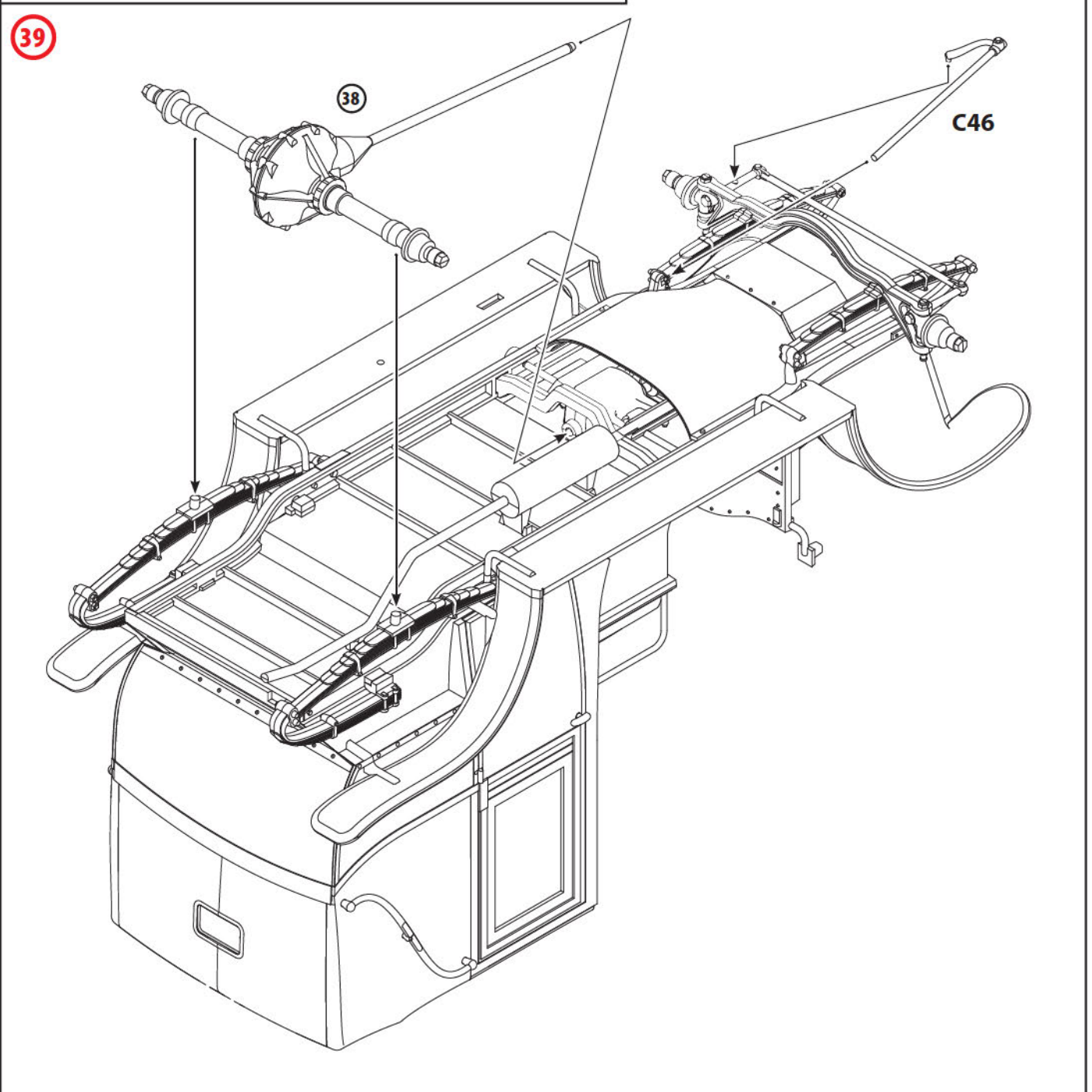
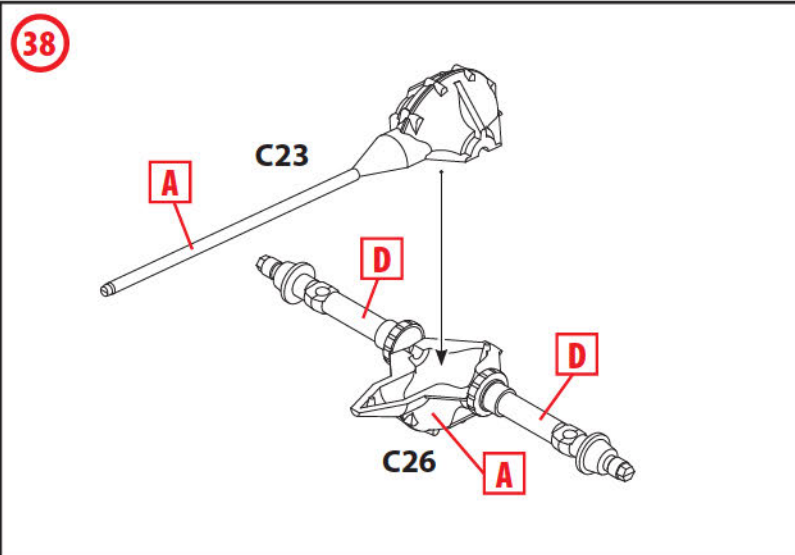

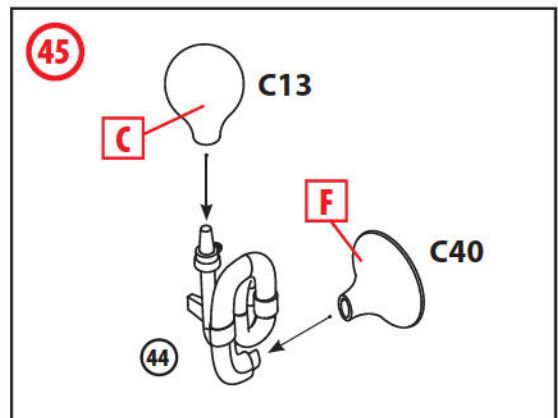
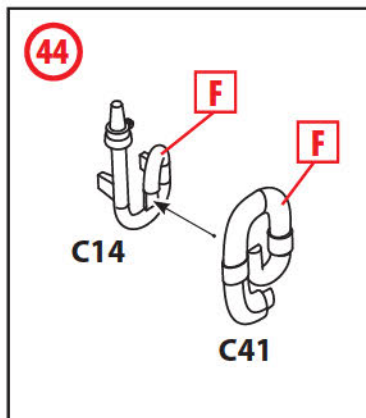
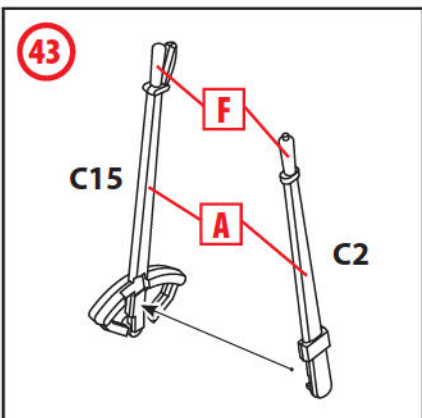
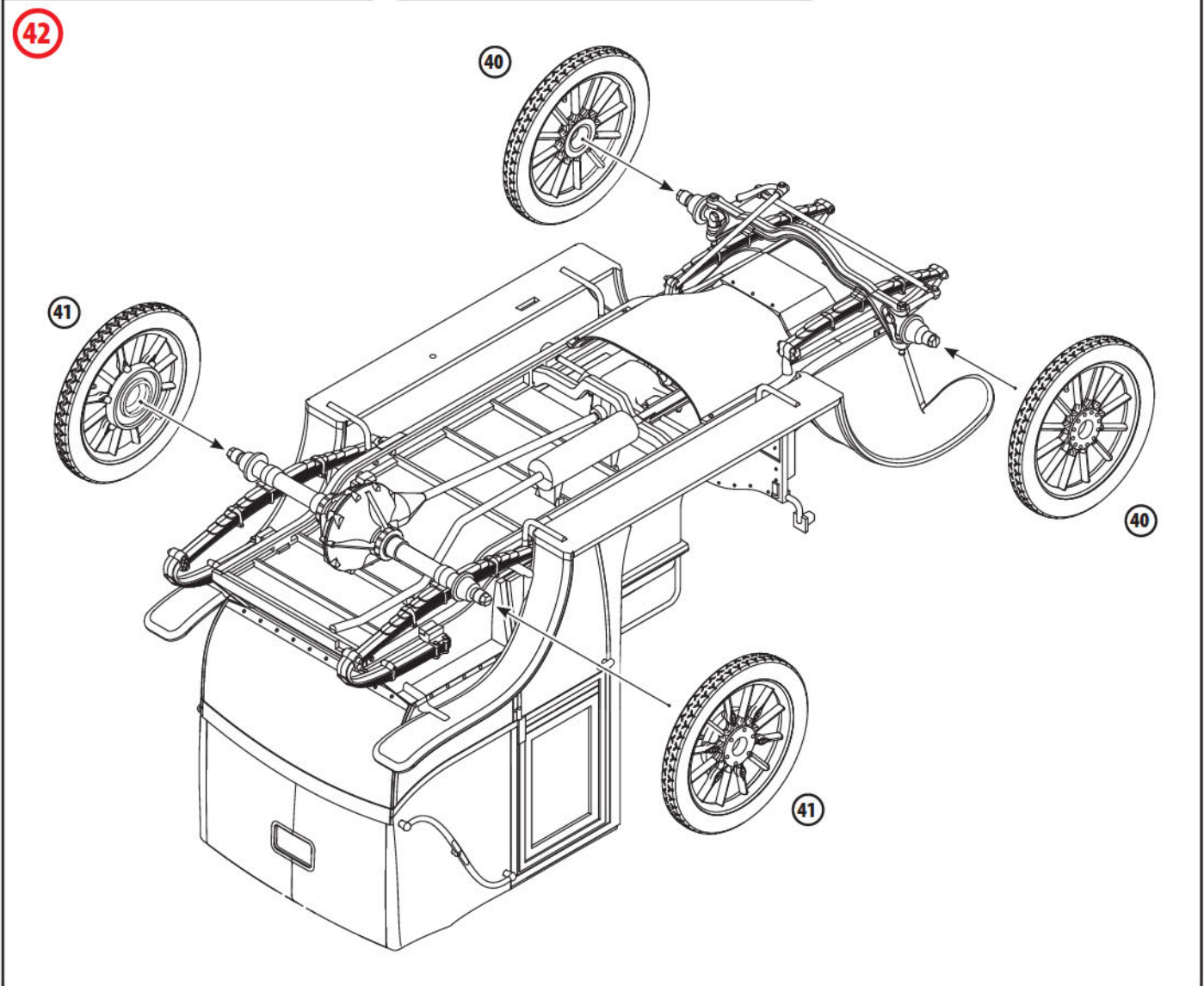
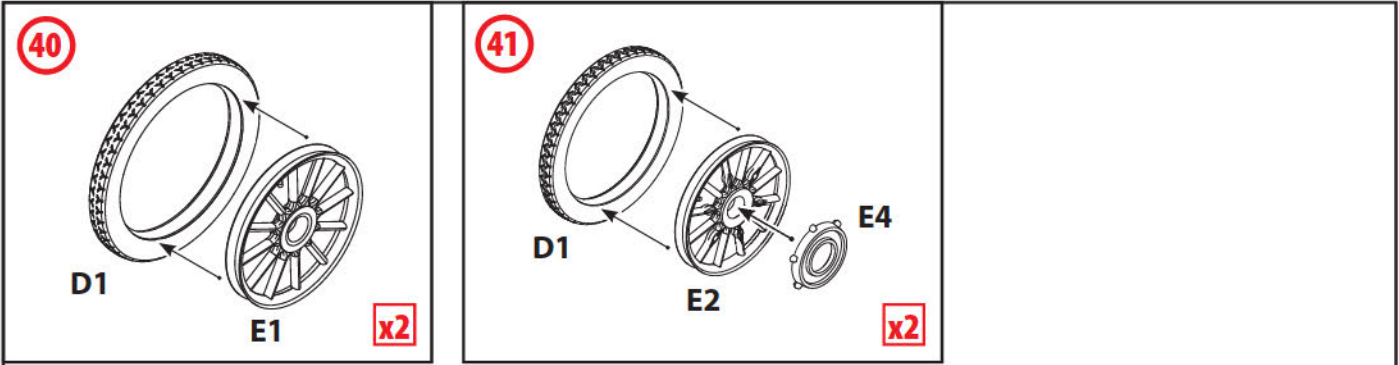

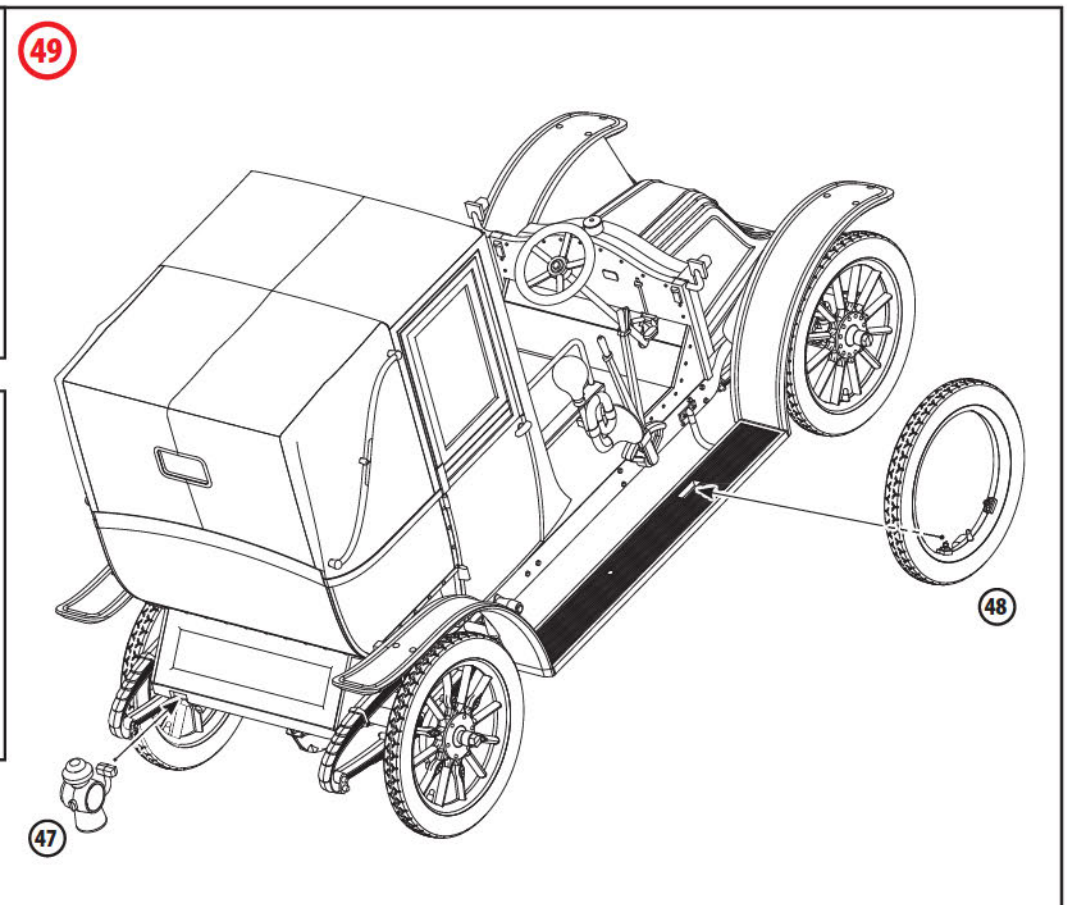
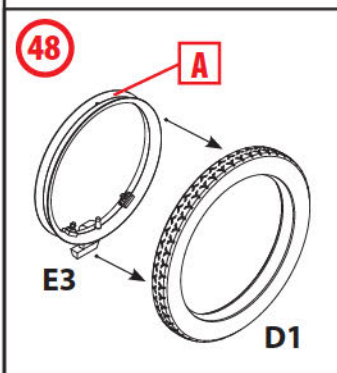
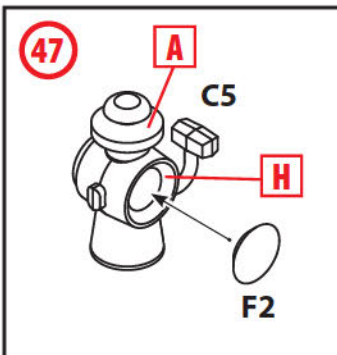
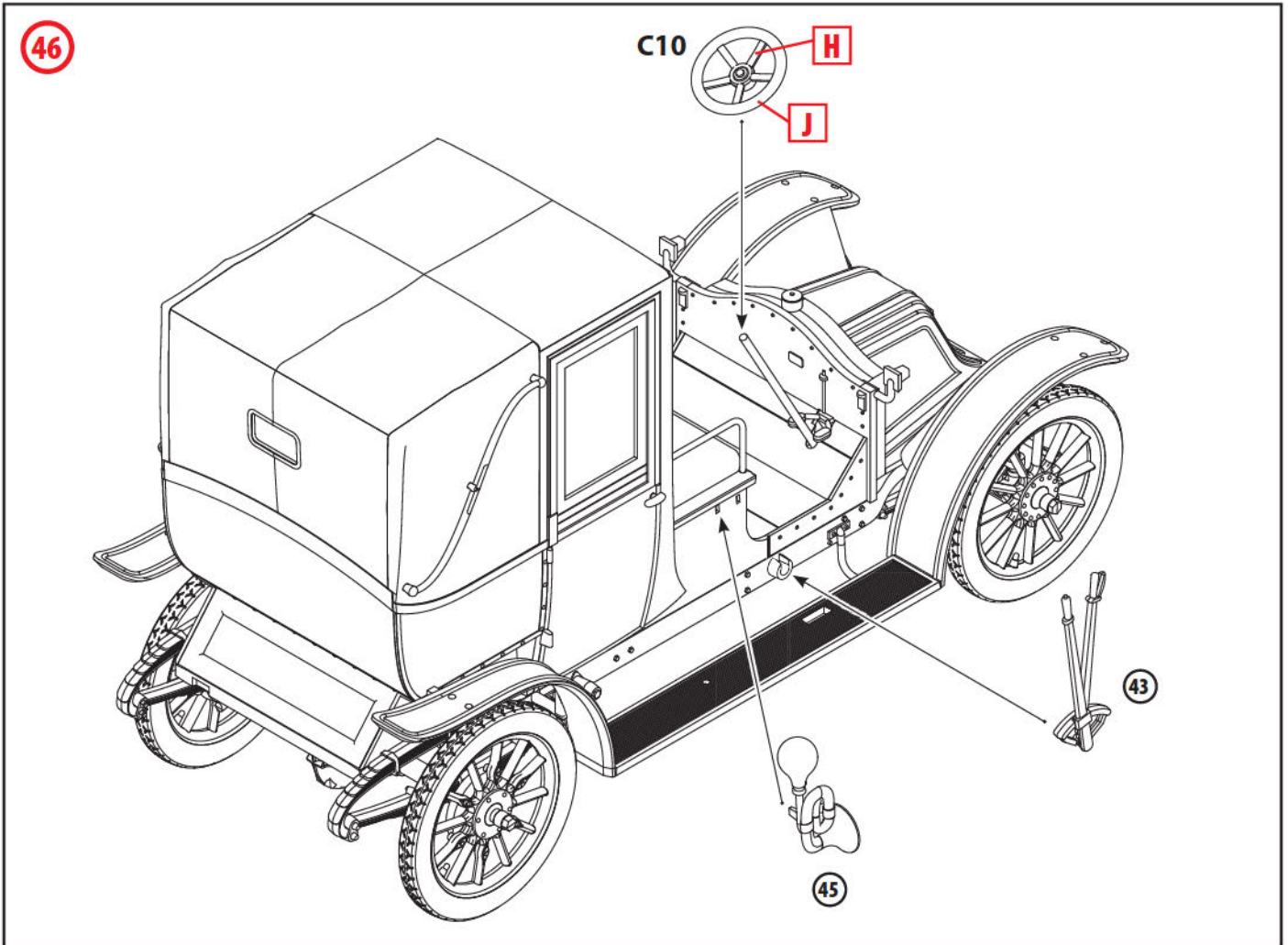



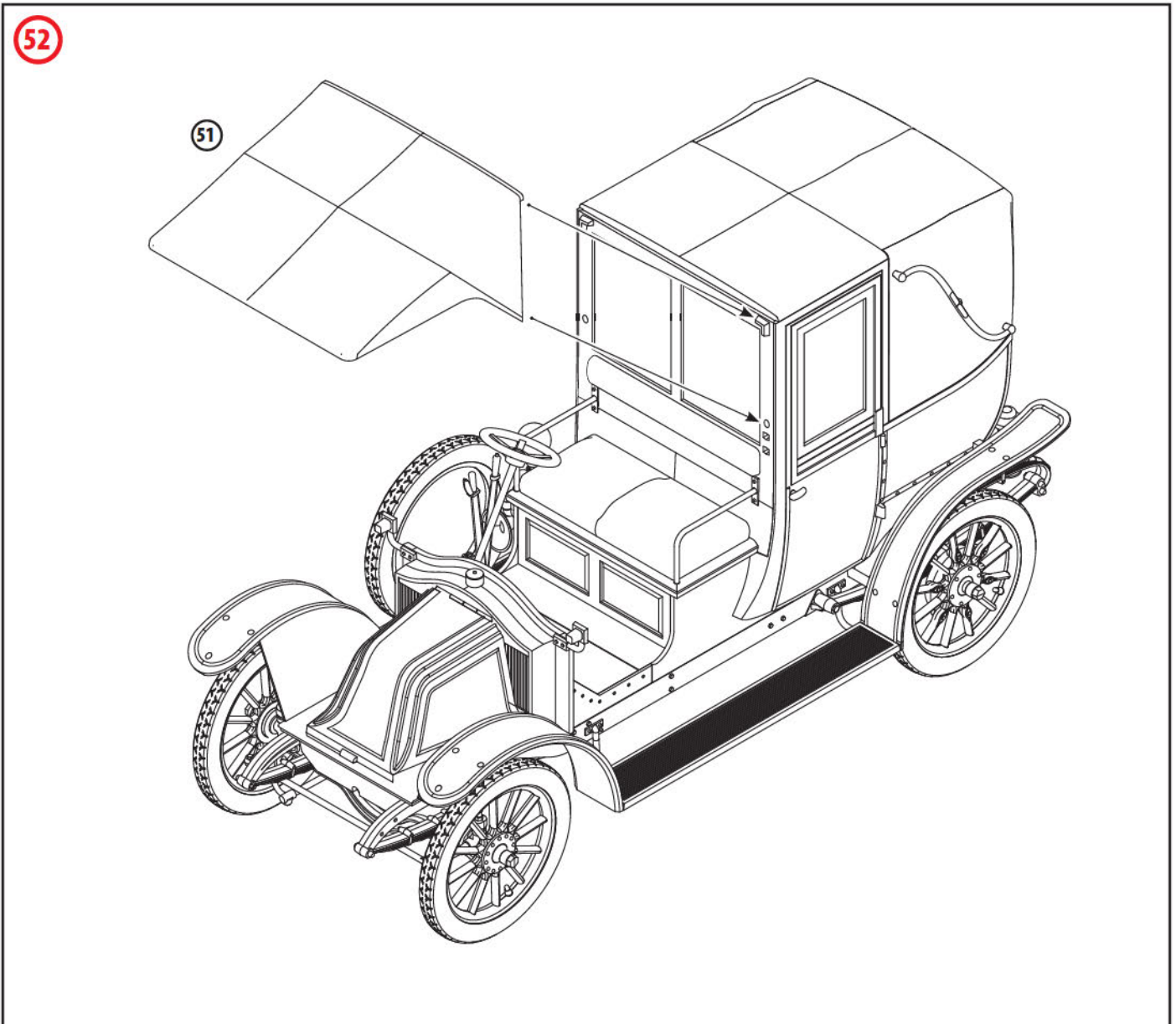
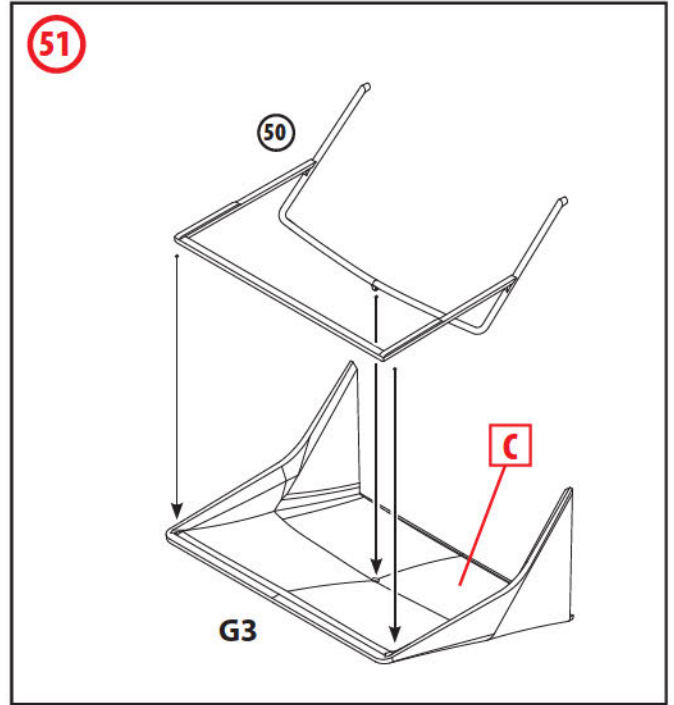
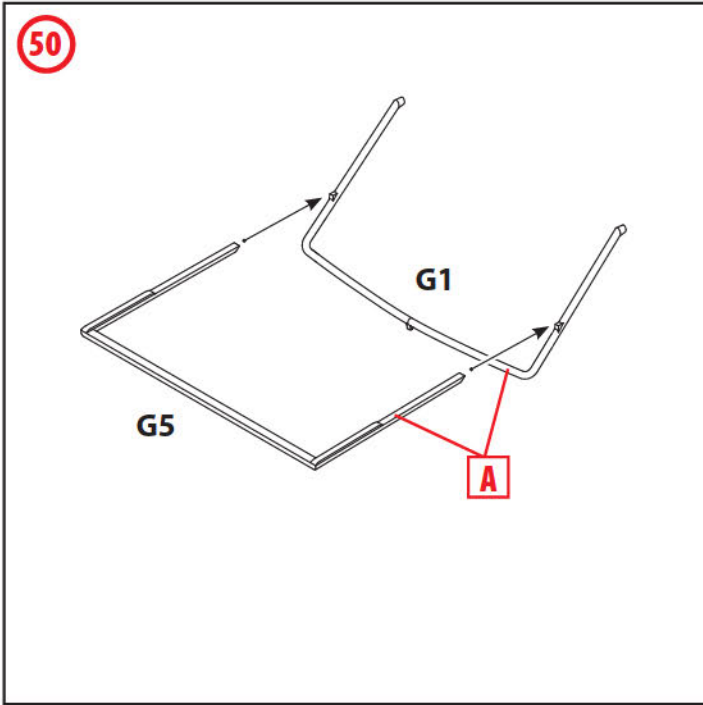

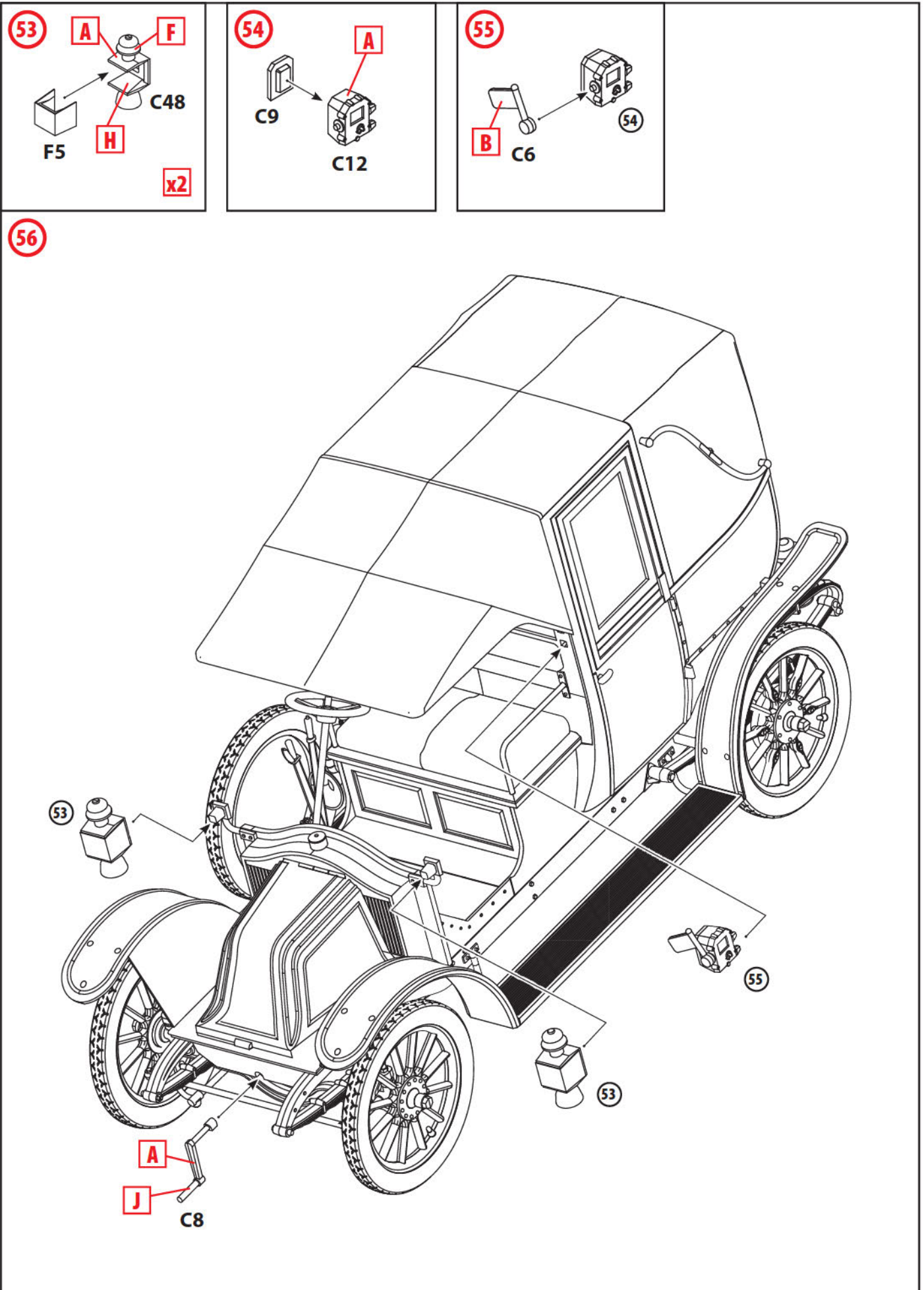

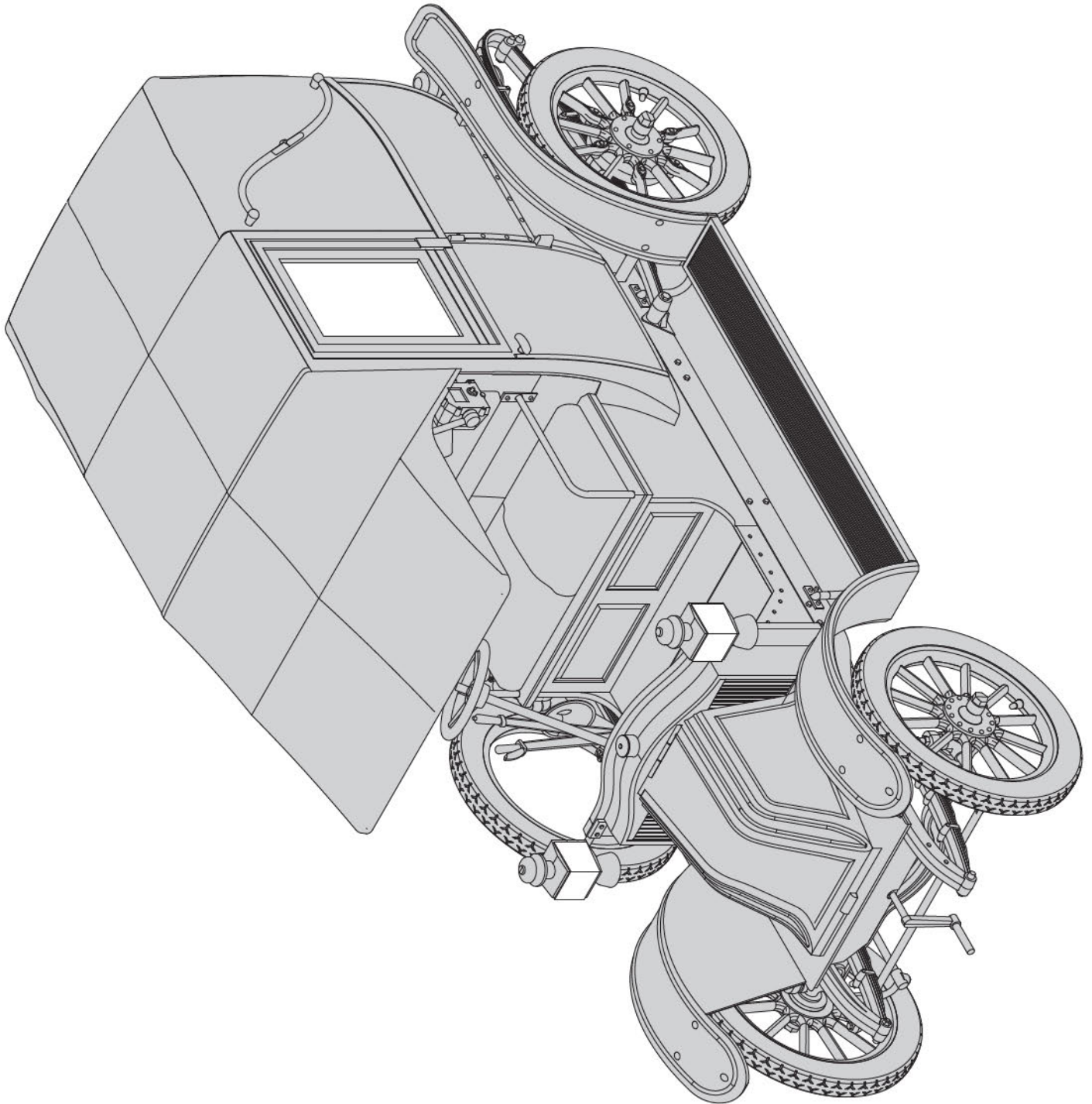

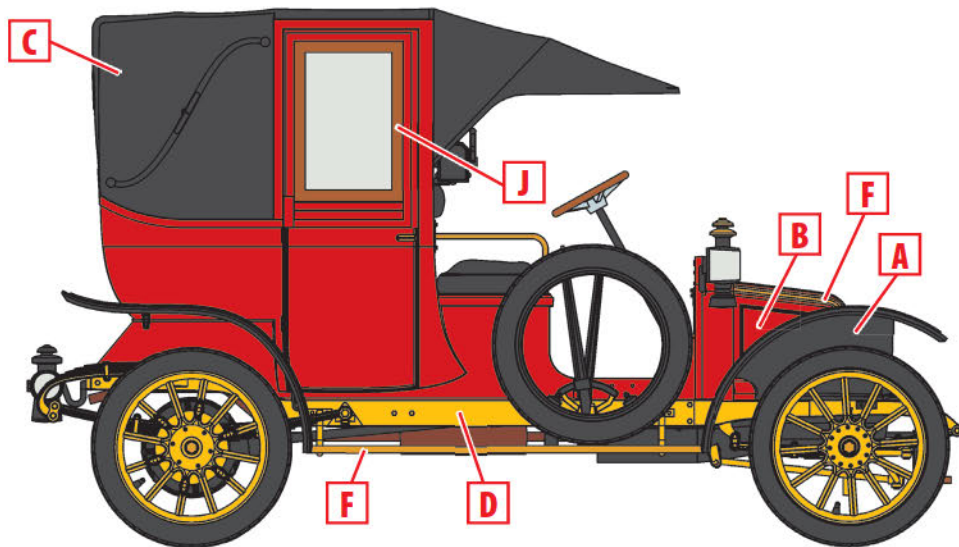
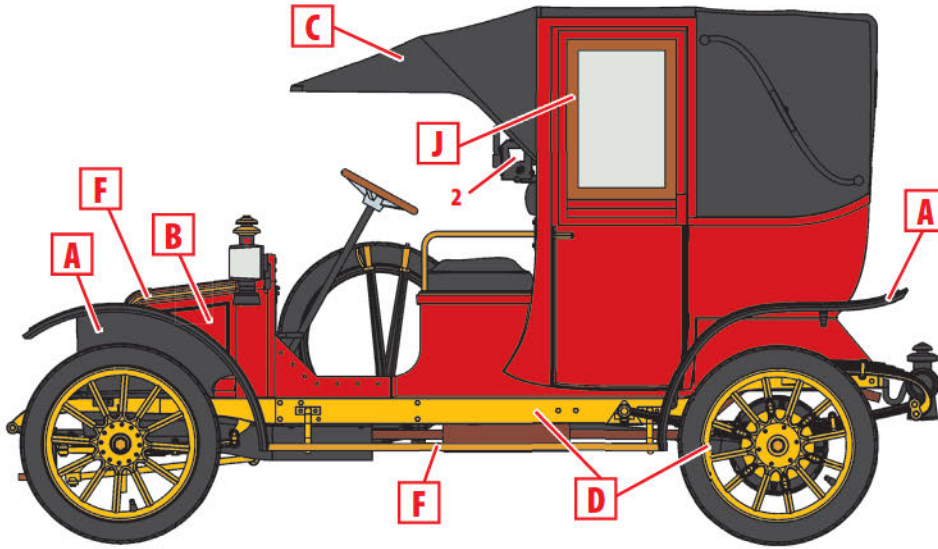
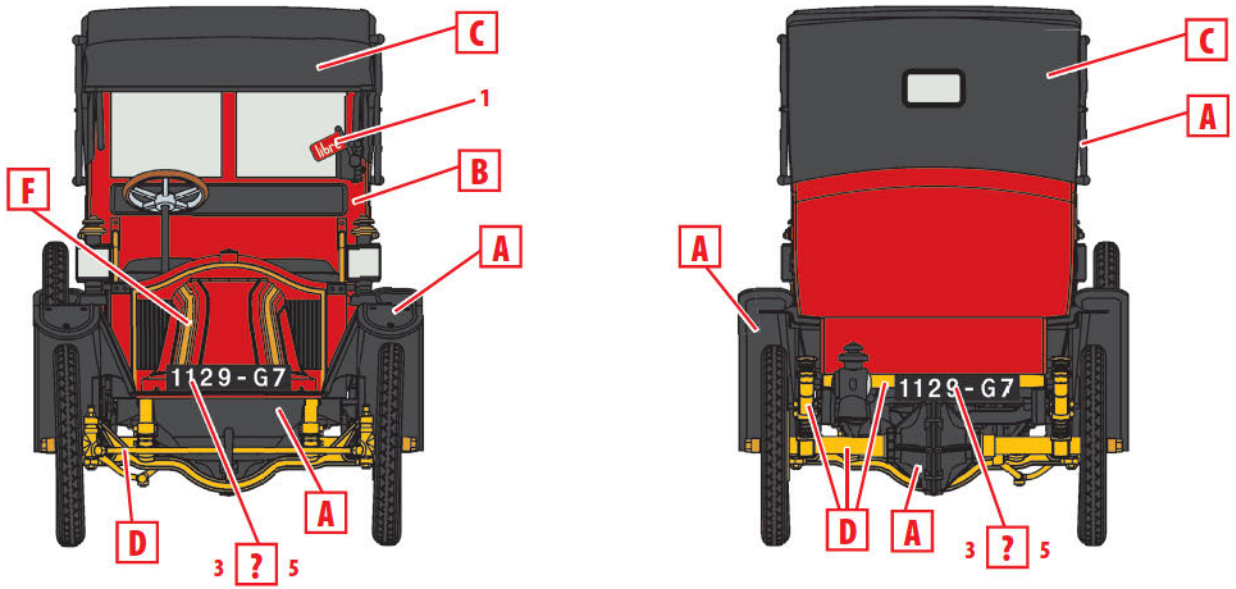

ООО ICM Холдинг  
 ул. Бориспольская 9, строение 64,  
 02099, Киев, Украина  
 Тел./факс: +38(044) 369 54 12  
 E-mail: export@icm.com.ua



ICM Holding  
 Borispolskaya, 9, build. 64,  
 02099, Kiev, Ukraine  
 Tel./Fax: +38(044) 369 54 12  
 E-mail: export@icm.com.ua