

“Спитфайр” Mk.VII
Британский истребитель
II Мировой войны

№ 48062
1:48

Spitfire Mk.VII
WWII British Fighter

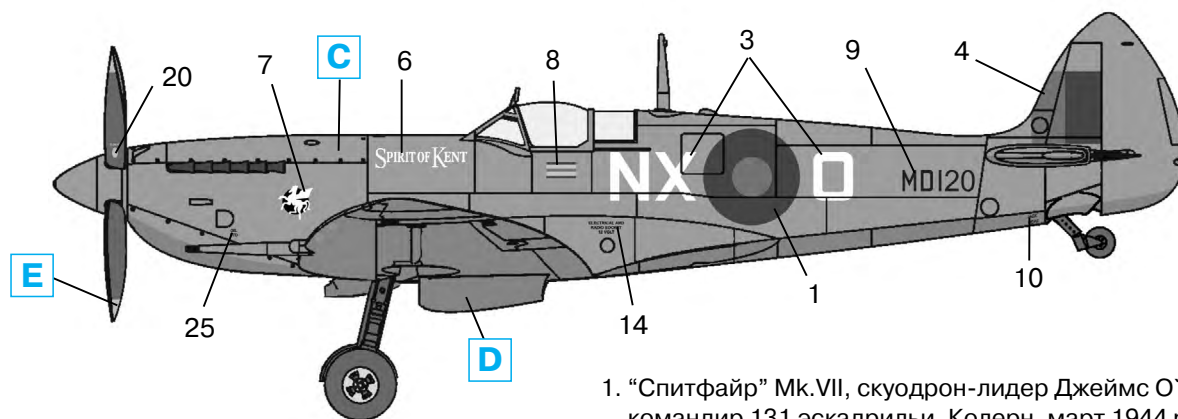

1. “Спитфайр” Mk.VII, skuoдpон-лидep Джеймс О`Меapа, командир 131 эскадрильи, Колерн, март 1944 p.
 Spitfire Mk.VII, Sqn.Ldr. James O`Meara, OC 131 Sqn., Colerne, March 1944.

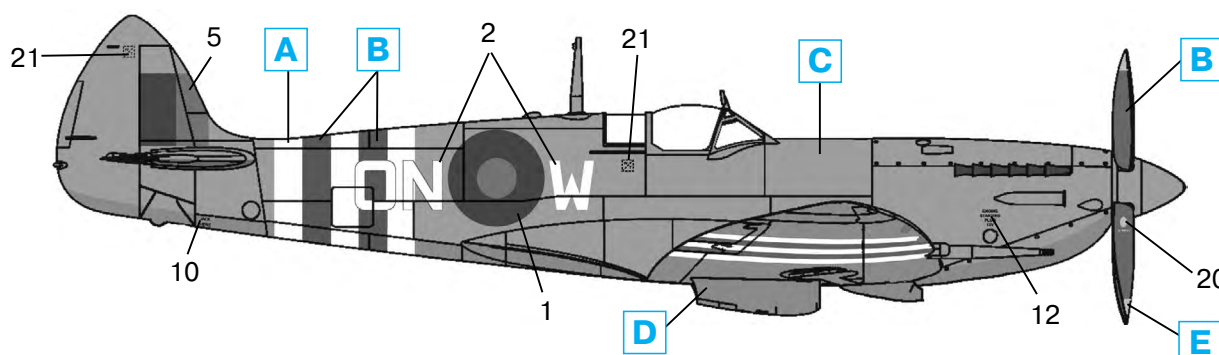

2. “Спитфайр” Mk.VII, флaинг-офицер В.Хиберт, 124 эскадрилья, Бредвел Бей, июнь 1944 p.
 Spitfire Mk.VII, Flg.Off. W.Hibbert, 124 Sqn., Bradwell Bay, June 1944

	Model Master					
A	1768	Белый, матовый	Flat White	D	1562	Голубой, матовый
B	1749	Черный, матовый	Flat Black	E	1708	Желтый, матовый
C	1721	Серый, матовый	Medium Gray	L	1701	Коричневый, матовый
						Military Brown

ВНИМАНИЕ!

Работать с клеем и красками в проветриваемом помещении и не допускать открытого огня. Для сборки модели рекомендуется применять полистирольный клей ПС или его зарубежные аналоги. Отделяя детали от литников, используйте модельный нож для зачистки.

Метод нанесения аппликаций

Чистым ножом или ножницами аккуратно вырежьте необходимую аппликацию.

Вырезанную аппликацию погрузите в теплую воду на 20 секунд.

Приложив аппликацию к необходимому месту, аккуратно удалите подложку.

Марлевым тампоном удалите пузырьки воздуха и слегка прижмите аппликацию.

После высыхания аппликаций влажным тампоном удалите остатки клея вокруг них.

CAUTION!

When you use glue or paint, do not use near open flame, and use in well ventilated room.

Glue and paint are not included.

When you take parts off from the runner frame, use a modeling scissors and trim excess plastic with a cutter or a file.

Correct Method for Applying Decals

Clean model surface with wet cloth.

Cut each design out of decal sheet and dip them in warm water for 20 seconds.

Check with finger tip if design is loose on base paper. If so, place it on proper position on model and slide off base paper leaving design on model.

Move design to exact position with wet finger tip, and push out excess water and air bubbles under decal with soft cotton cloth.

When decals get dry, wipe off with wet cloth excess glue left around decals.

ООО ICM Холдинг
 ул. Бориспольская 9, строение 64,
 02099, Киев, Украина
 Тел./факс: +38(044) 369 54 12
 E-mail: export@icm.com.ua



ICM Holding
 Borispolskaya, 9, build. 64,
 02099, Kiev, Ukraine
 Tel./Fax: +38(044) 369 54 12
 E-mail: export@icm.com.ua

