



Gloster Gladiator Mk.I

Британский истребитель II МВ

Gloster Gladiator стал последним британским истребителем-бипланом. Он состоял на вооружении Королевских ВВС, Королевского флота и ВВС многих других стран в конце 30-х годов. Эти истребители применялись в Норвежской кампании, во время битвы за Британию и на Средиземноморье. Всего в 1936-1938 г.г. было выпущено 746 самолетов.

Модификация Mk.I оснащалась двигателем Mercury IX с двухлопастным винтом Watts.

Тактико-технические характеристики Gladiator Mk.I

Длина, м	8,36
Размах крыла, м	9,83
Взлетный вес, кг	2206
Двигатель	Bristol Mercury IX, 830 л.с.
Максимальная скорость, км/ч	414
Потолок, м	10210
Дальность, км	708
Вооружение	4 7,69-мм пулемета Browning

ВНИМАНИЕ!

Перед сборкой внимательно прочитать руководство по монтажу. Каждая деталь пронумерована. Соблюдать последовательность монтажа. Необходимые рабочие инструменты: нож и напильник для зачистки деталей; резиновая лента, клейкая лента и зажимы для сушки белья для прижимания склеиваемых деталей. Детали из пластика очистить в растворе мягкого моющего средства и высушить на воздухе для того, чтобы краска и переводные картинки лучше прилипали. Перед приклеиванием проверить, подходят ли детали; клей наносить экономно. Хром и краску удалить с поверхностей склеивания. Небольшие детали покрасить перед тем, как они будут удалены из рамок. Краску необходимо хорошо просушить, только после этого продолжать сборку. Каждую соответствующую переводную картинку отдельно вырезать и примерно на 20 секунд окунуть в теплую воду. На обозначенном месте картинку отделить от бумаги и прижать промокающей бумагой.

Gloster Gladiator Mk.I

WWII British Fighter

Gloster Gladiator was the last British biplane fighter. It was in service with the Royal Air Force, the Royal Navy and the Air Force of many other countries in the late 30s. It was used in Norwegian campaign, Battle of Britain and in the Mediterranean. In total 746 aircraft were built in 1936-1938.

Mk.I version had Mercury IX engine with 2-blade Watts propeller.

Tactical and Technical Specifications of Gladiator Mk.I

Length, m	8,36
Wingspan, m	9,83
Start weight, kg	2206
Engine	Bristol Mercury IX, 830 hp
Max. Speed, km/h	414
Service ceiling, m	10210
Range, km	708
Armament	4 7,69 mm Browning machine guns

CAUTION!

Read the instructions thoroughly prior to assembly. Each component is numbered. Adhere to specified sequence of assembly. Tools required: knife and file for removal of components from frame; rubber bond, adhesive tape and clothes pegs for clamping components together after applying adhesive. Clean plastic components in a mild detergent solution and allow to air-dry so that paint and transfers adhere better. Prior to applying adhesive, check to see whether the components fit together; apply adhesive sparingly. Remove chrome and paint from the contact surfaces. Paint small components before removing them from the frame. Allow paint to dry well, and only then continue to assemble. Cut out each transfer individually and immerse in warm water for approx. 20 seconds. Slide transfer off paper and into designated position, then press on with blotting paper.

ИСПОЛЬЗУЕМЫЕ КРАСКИ / USED COLORS:

	Revell	Tamiya		
A	108	XF1	Черный, матовый	Flat Black
B	105	XF2	Белый, матовый	Flat White
C	168	XF61	Темно-зеленый, матовый	Dark Green
D	182	XF52	Коричневый, матовый	Dark Earth
E	199	XF16	Алюминий	Aluminium
F	191	X32	Сталь	Steel
G	109	X10	Темная сталь	Gun Metal

	Revell	Tamiya		
H	167	XF5	Зеленый, матовый	Flat Green
J	731	X27	Красный, прозрачный	Clear Red
K	161	X25	Зеленый, прозрачный	Clear Green
L	137	X34	Ржавчина	Rust
M	195	X33	Бронза	Bronze
N	107	X1	Черный, глянцевый	Gloss Black
P	156	XF8	Синий, матовый	Flat Blue

01 СТАДИЯ СБОРКИ
ASSEMBLY STEP

? ПРОИЗВОЛЬНЫЙ ВЫБОР
OPTIONAL

✂ ОТРЕЗАТЬ
CUT OFF

03 СБОРОЧНАЯ ЕДИНИЦА
ASSEMBLY UNIT

x2 СДЕЛАТЬ ДВЕ ДЕТАЛИ
MAKE 2 PCS

✂ НЕ КЛЕИТЬ
DO NOT CEMENT

□ ПРИ СБОРКЕ НЕ ИСПОЛЬЗУЕТСЯ
PARTS NOT FOR USE

***** СДЕЛАТЬ САМОМУ
SCRATCH BUILD

A ИСПОЛЬЗУЕМАЯ КРАСКА
USED COLOR

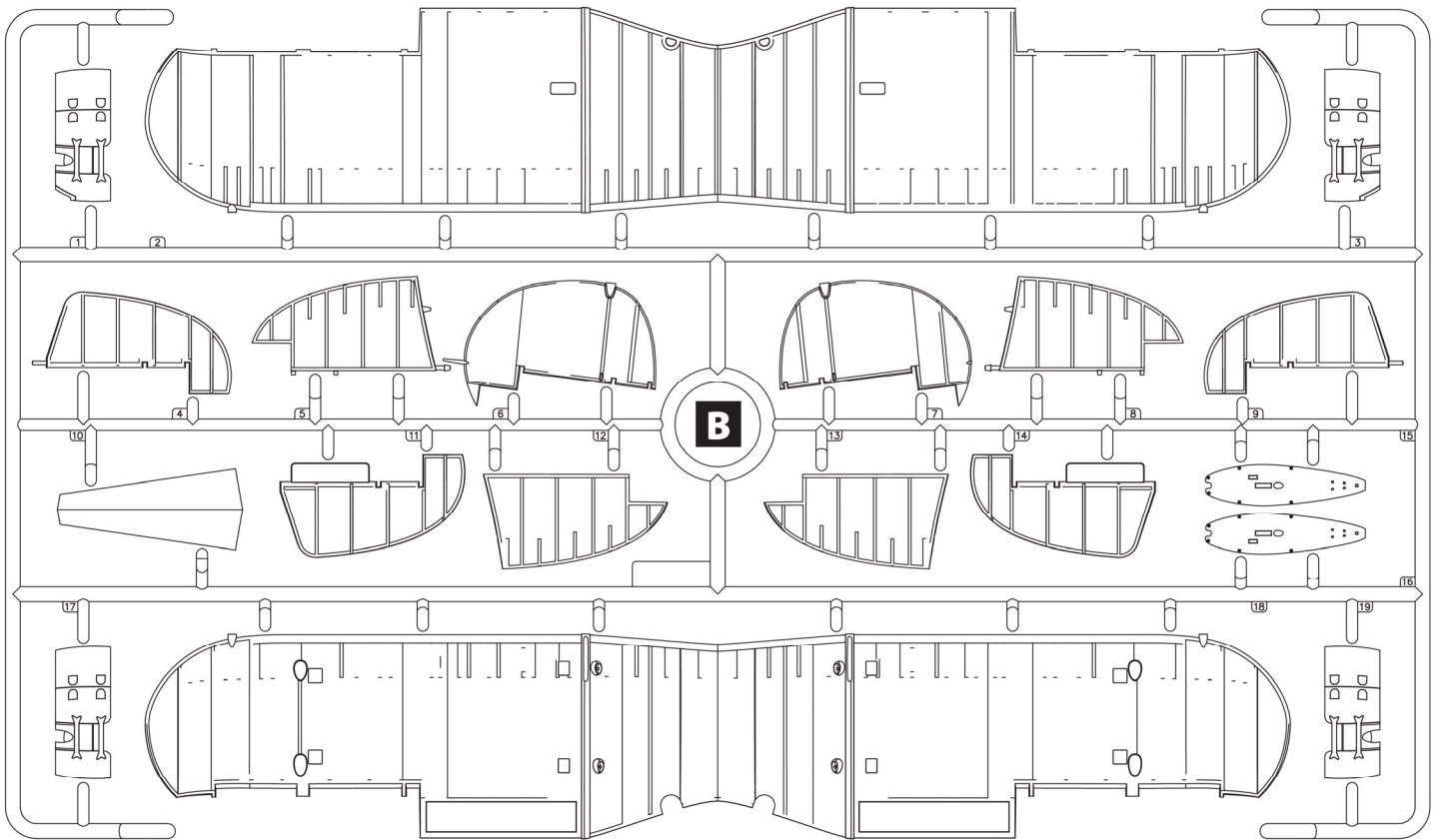
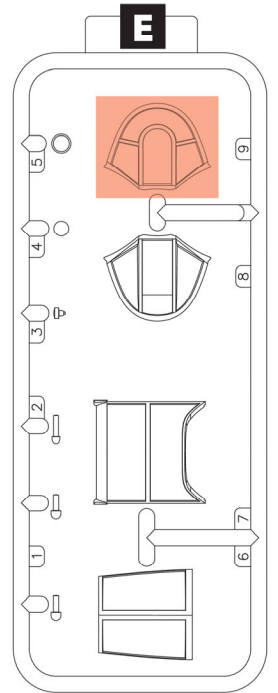
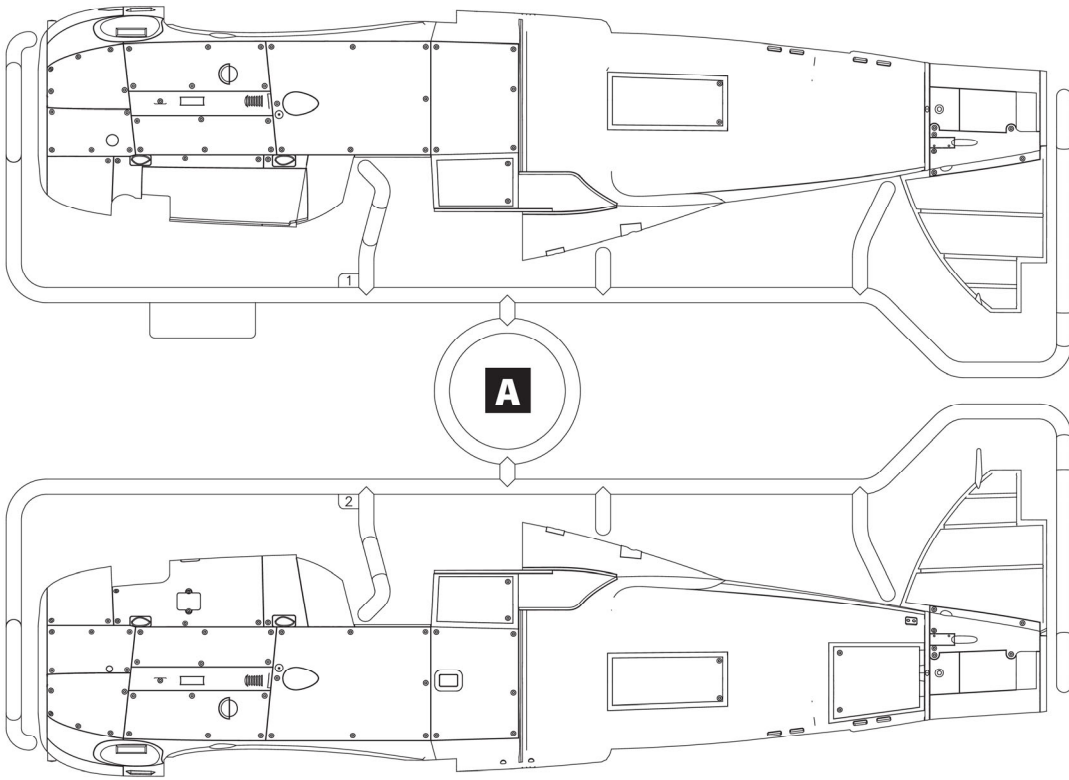

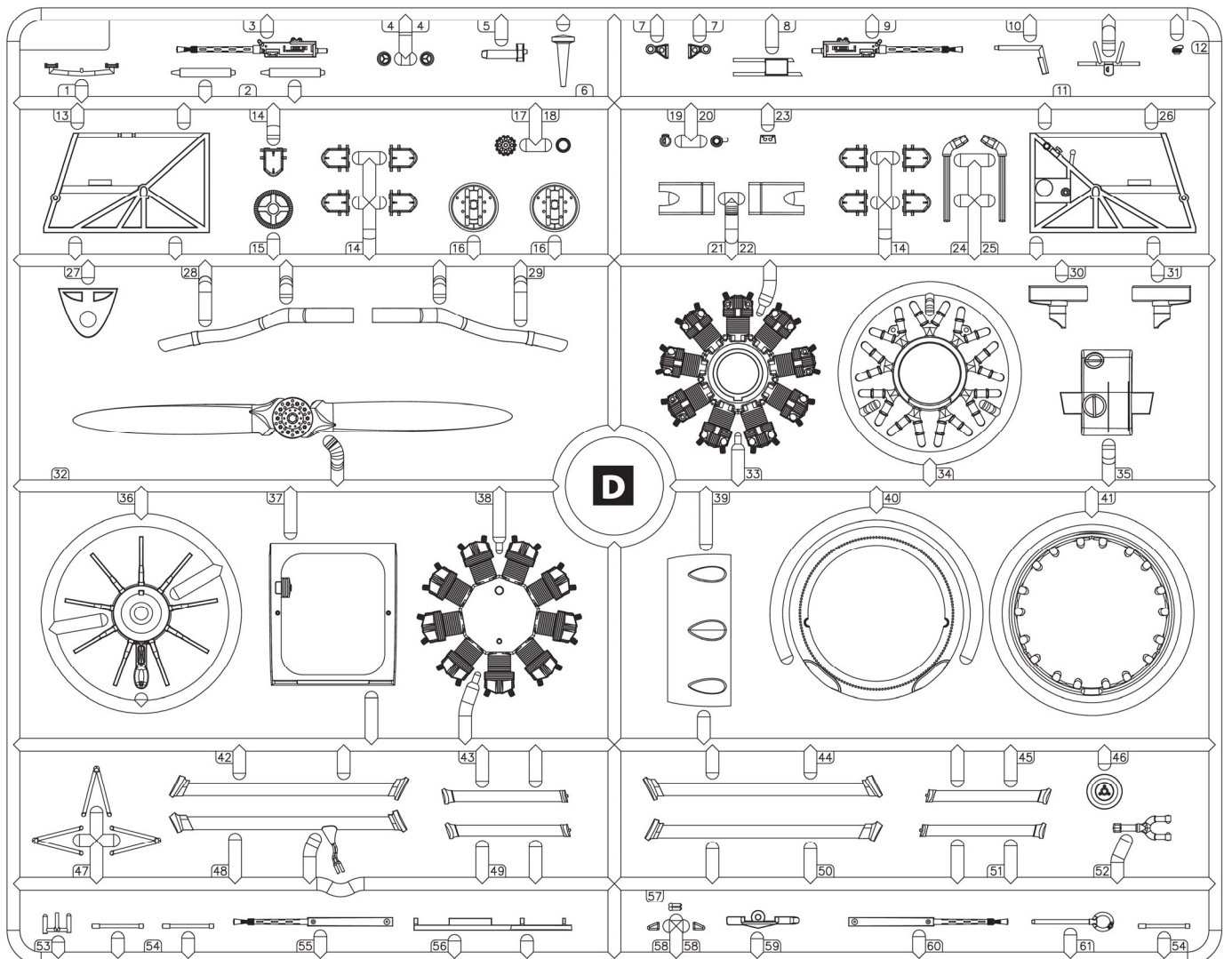
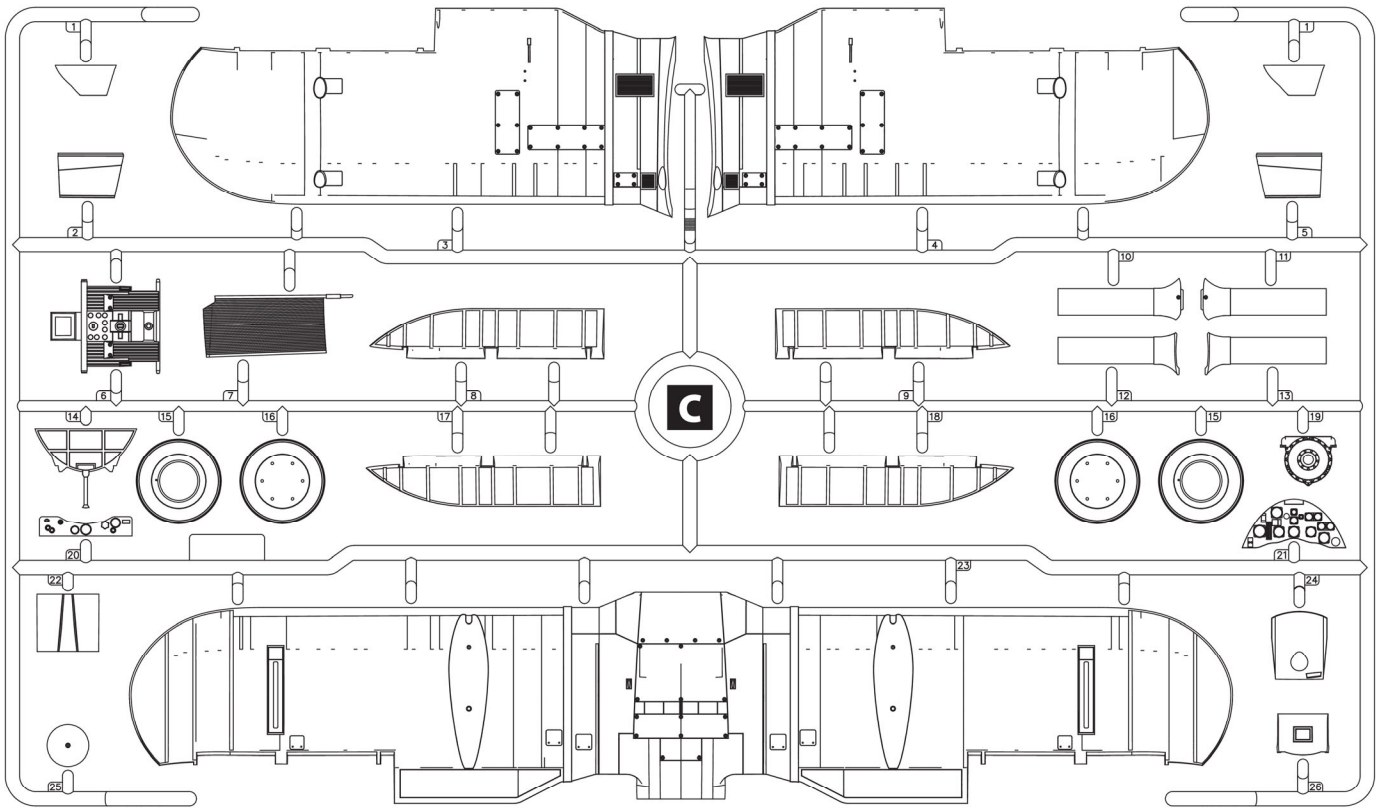

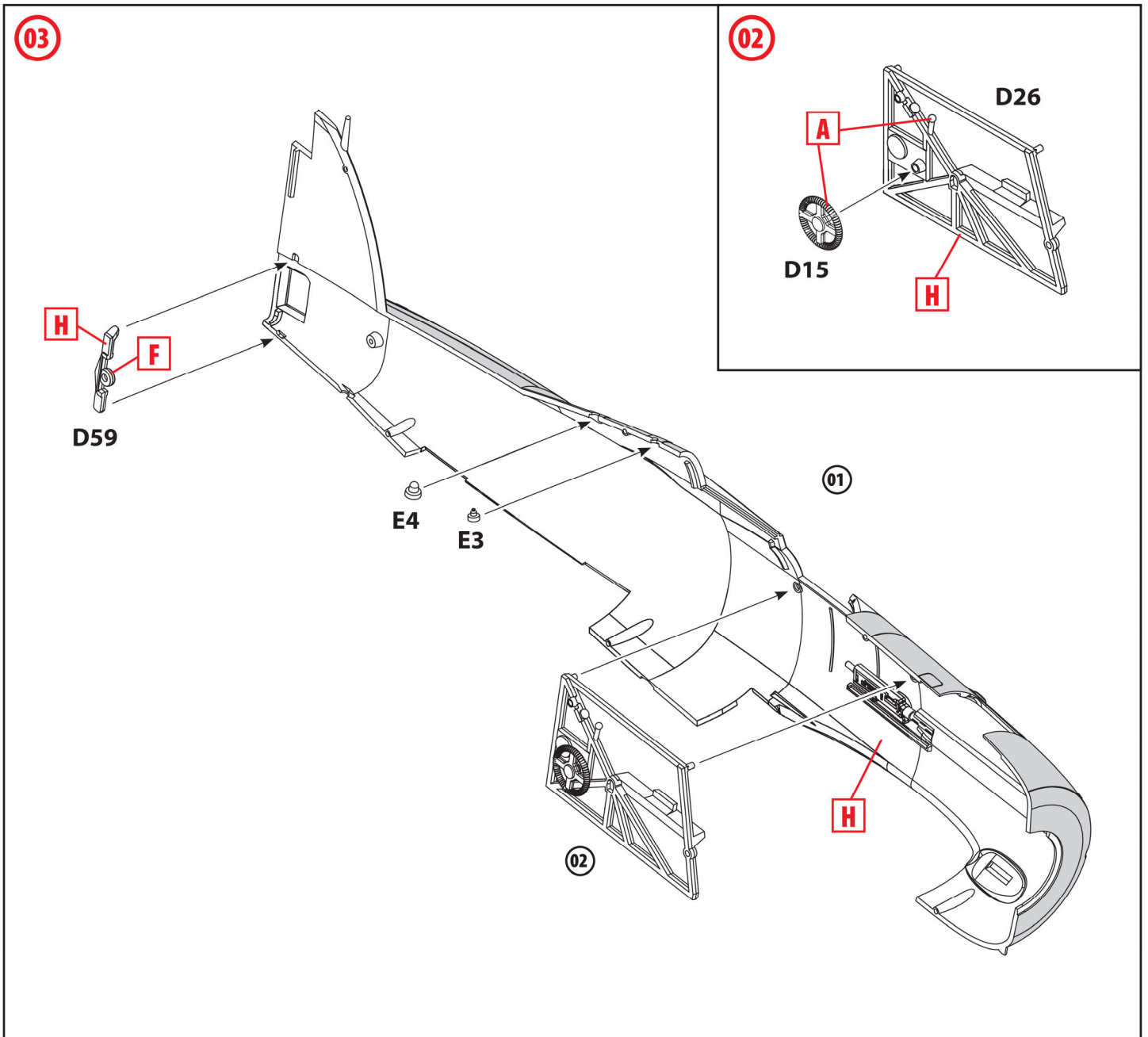
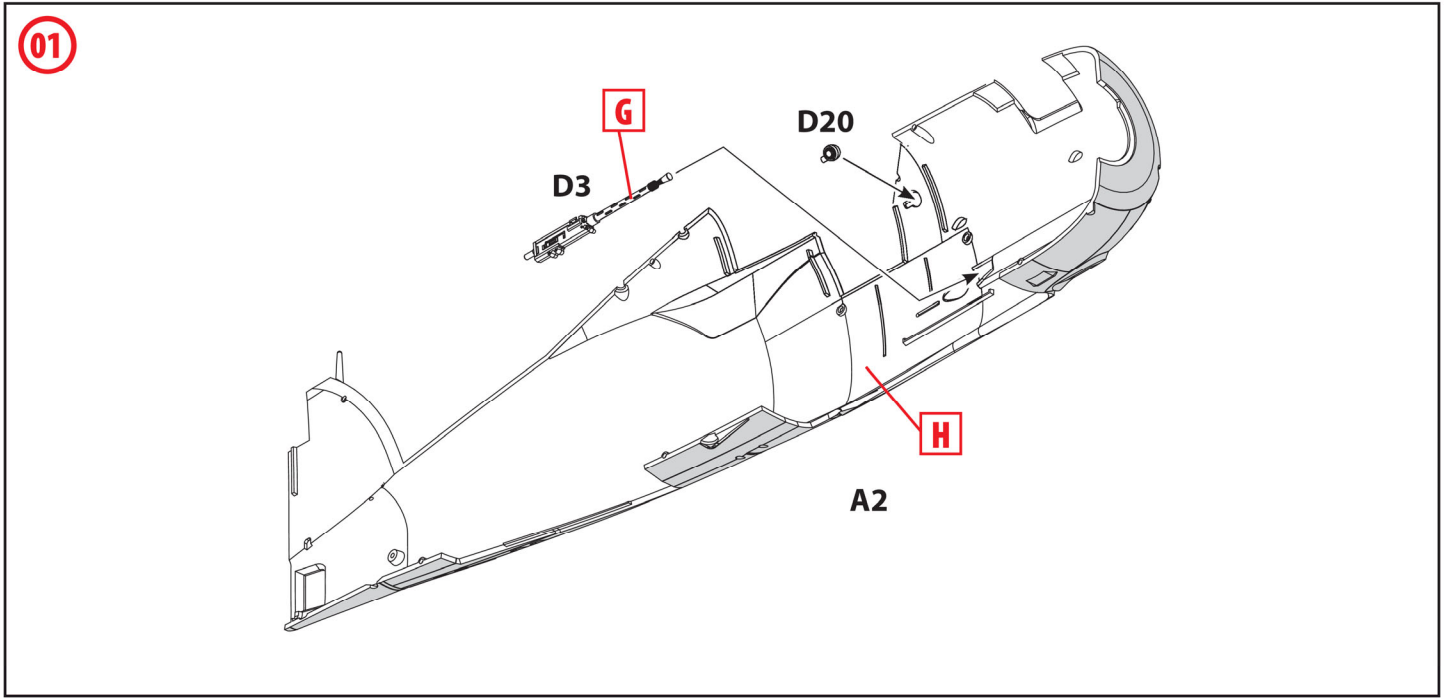

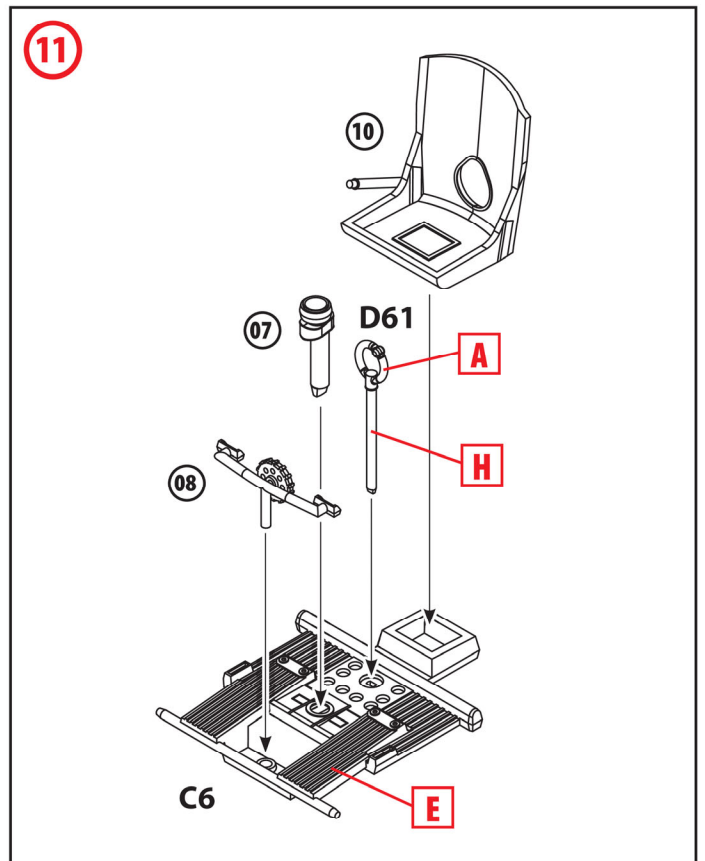
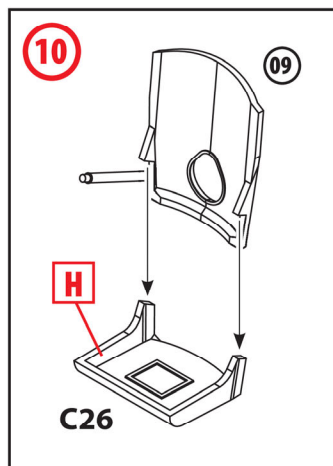
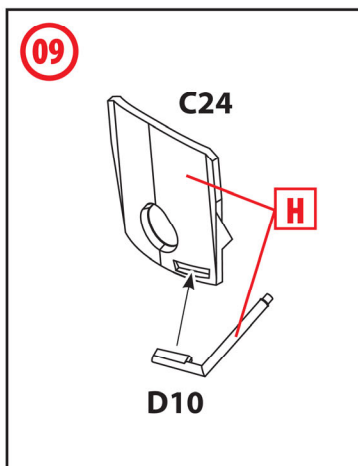
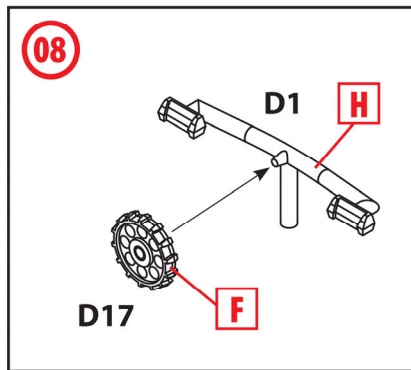
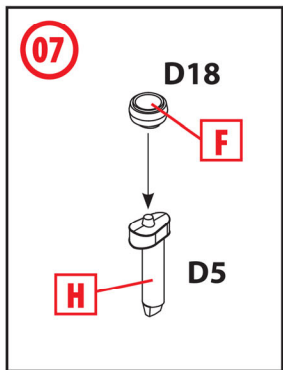
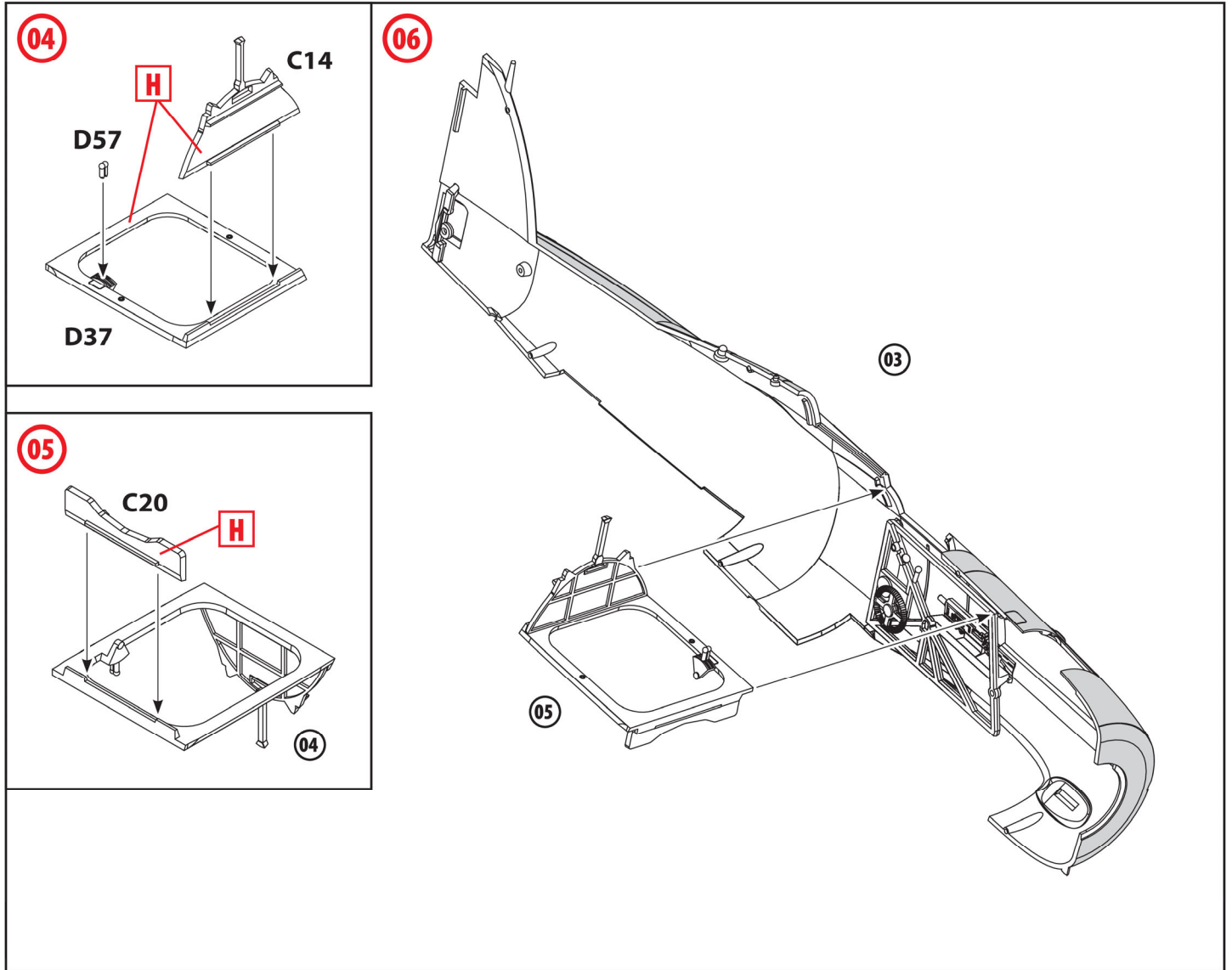

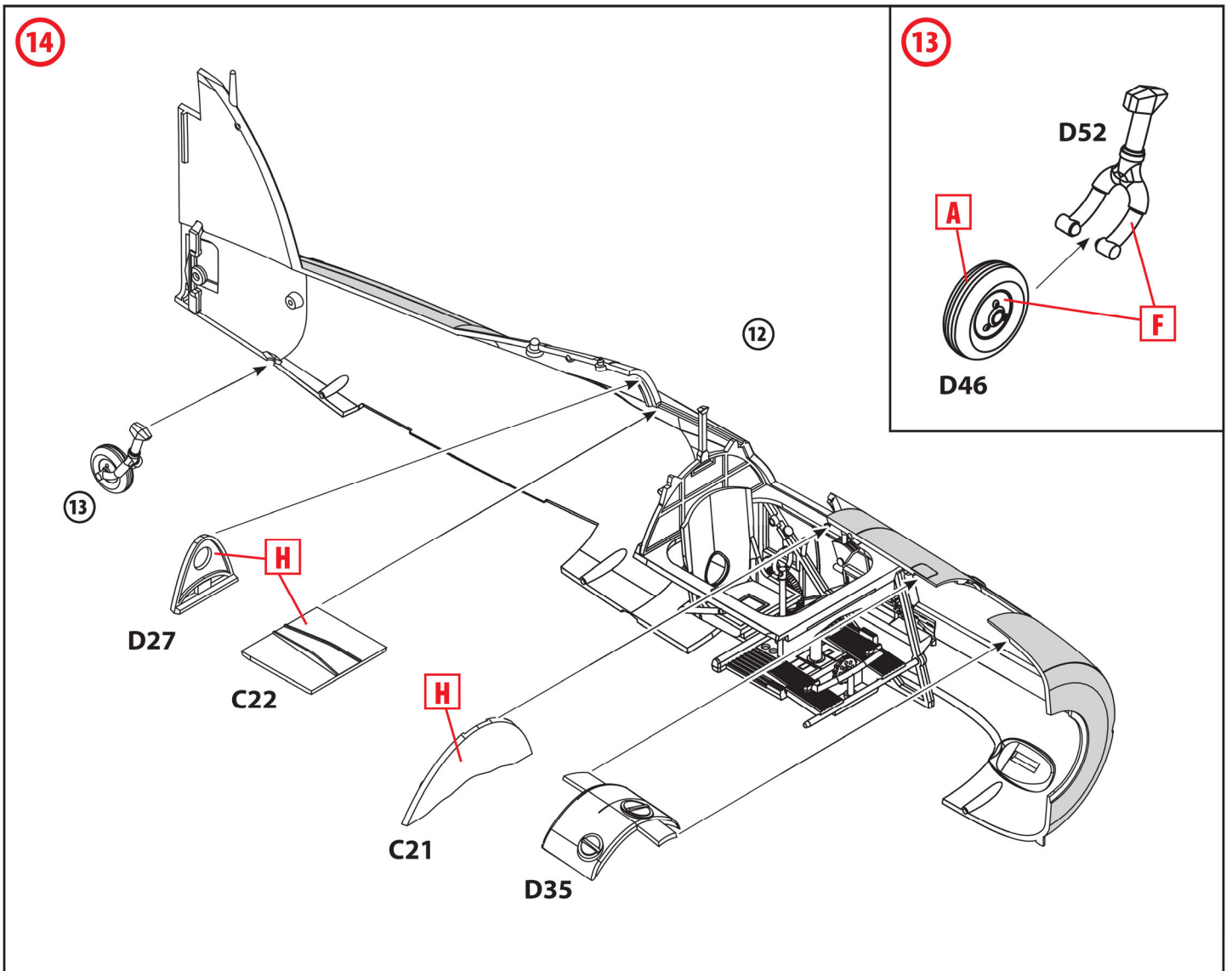
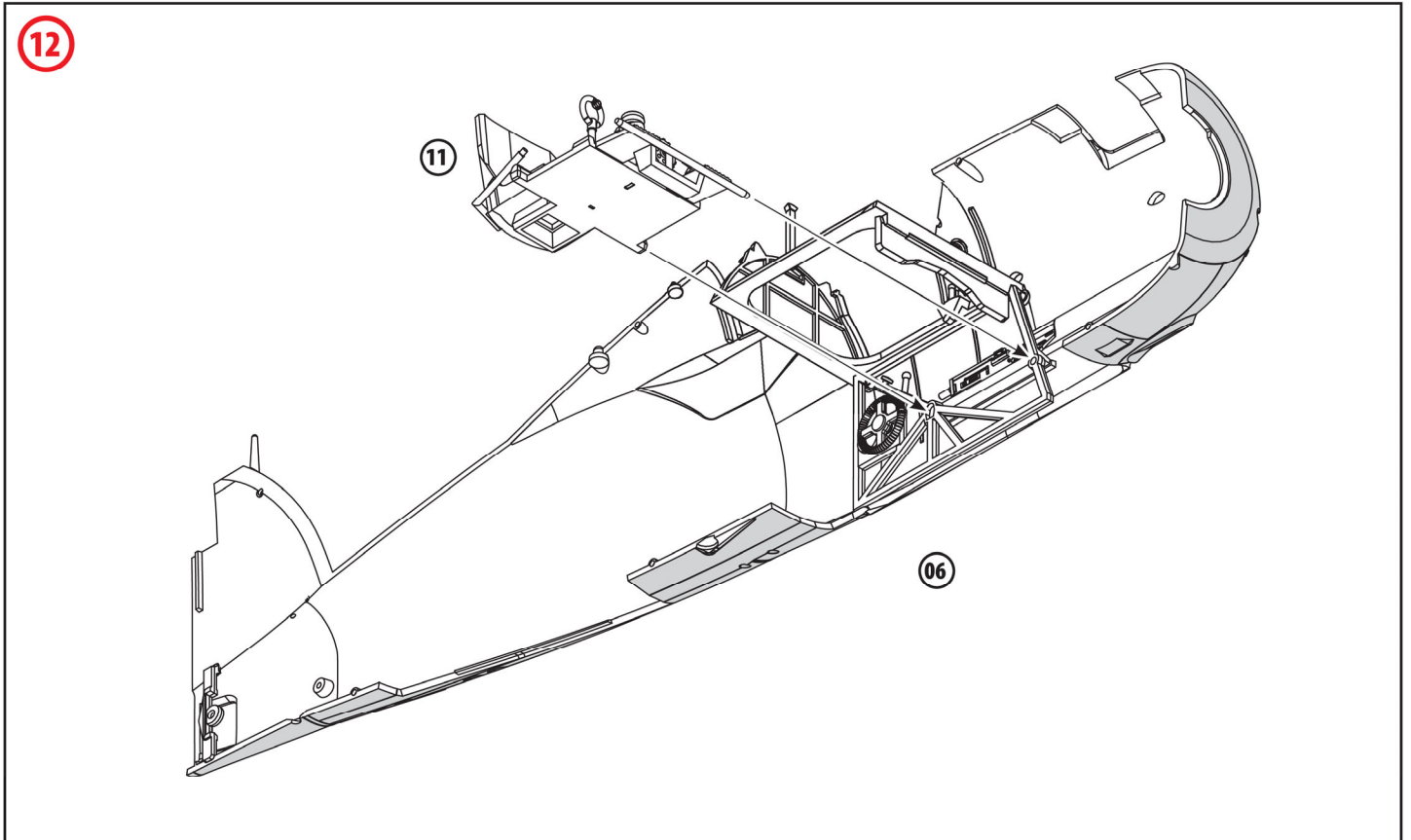

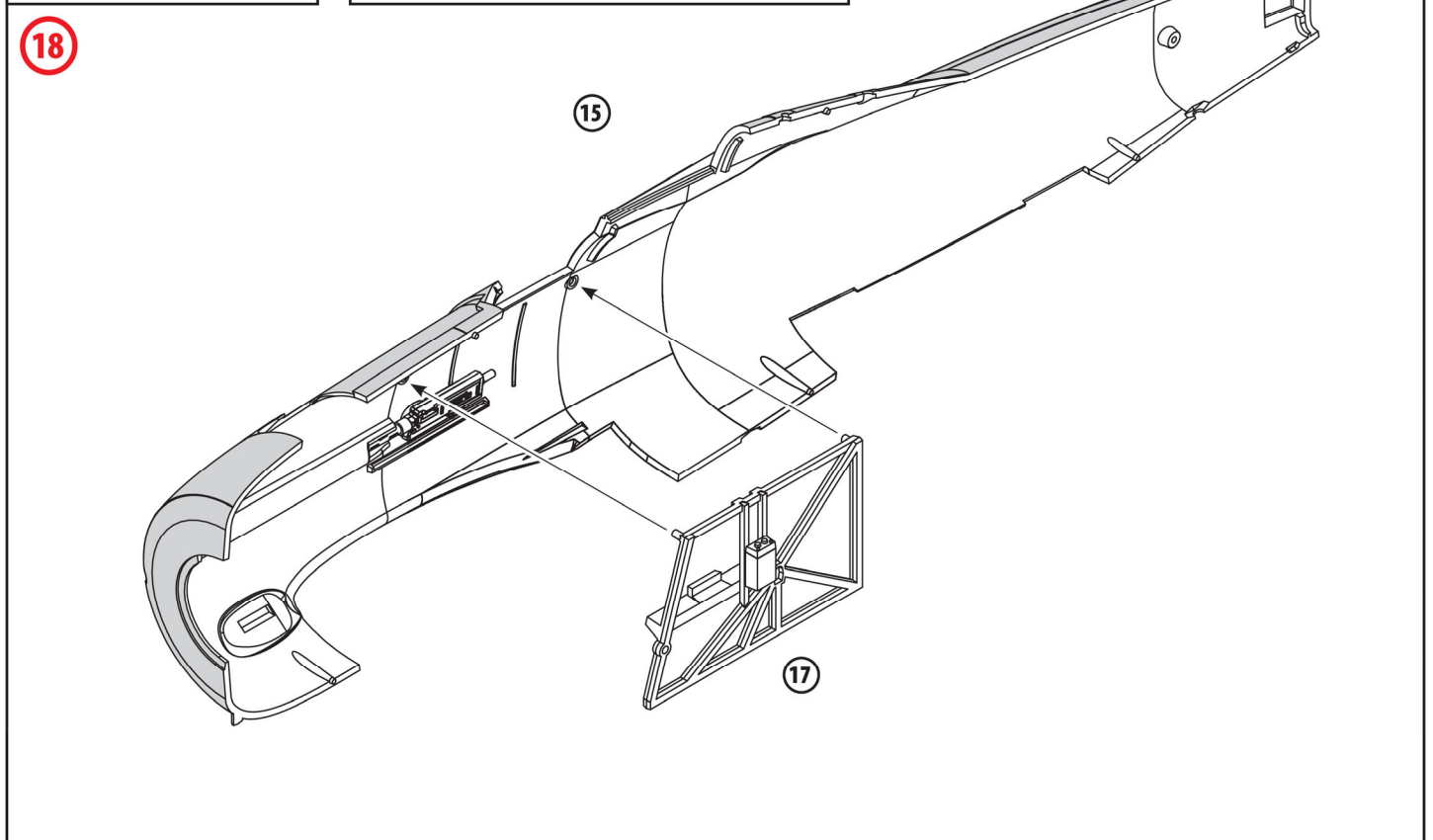
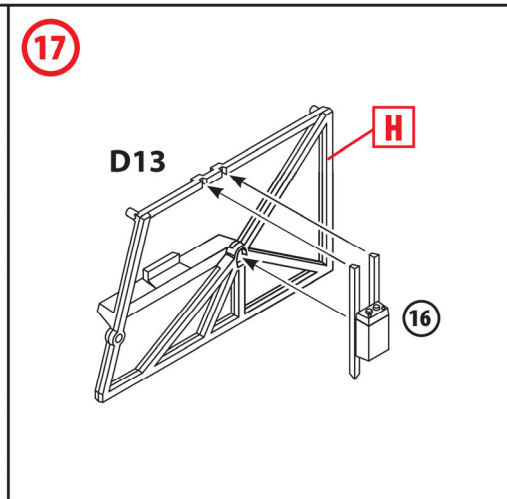
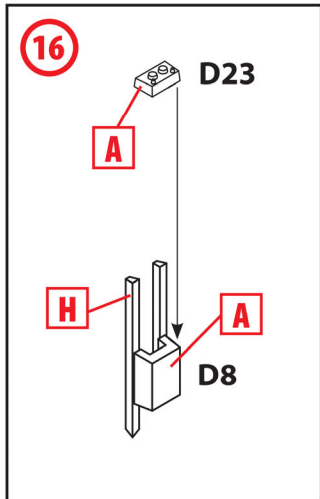
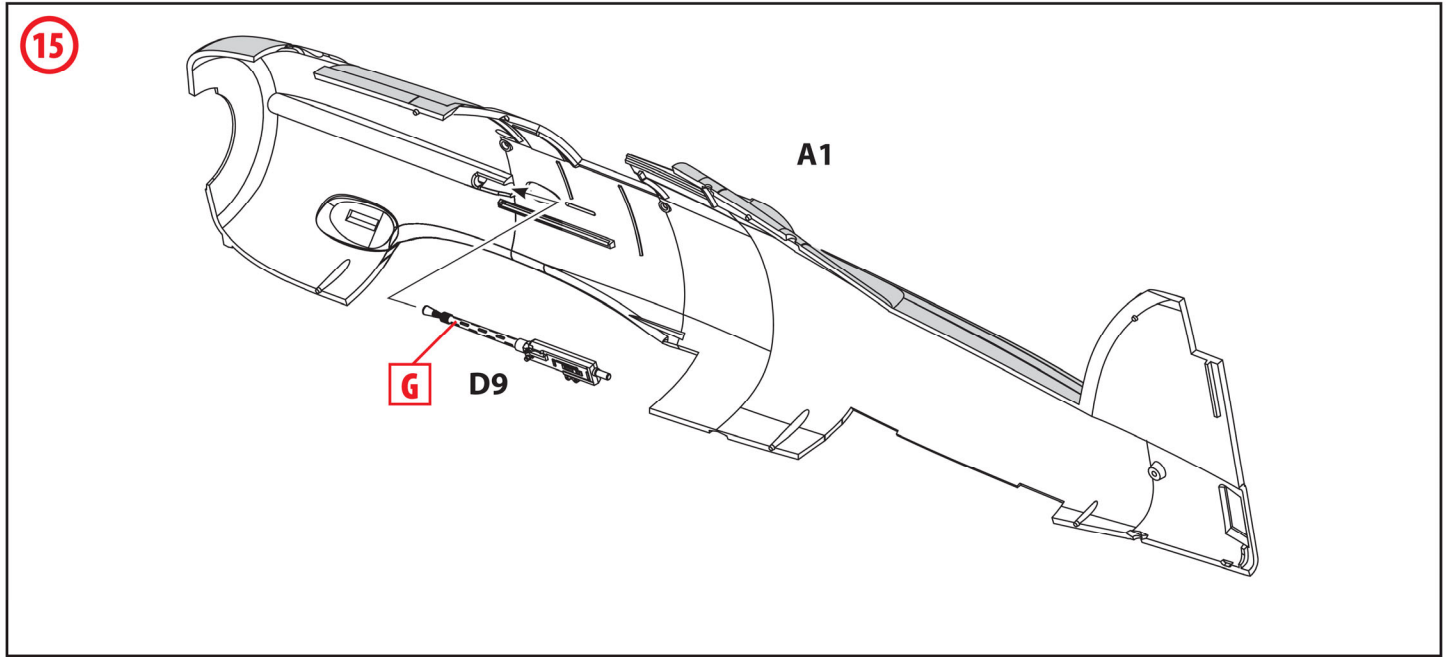

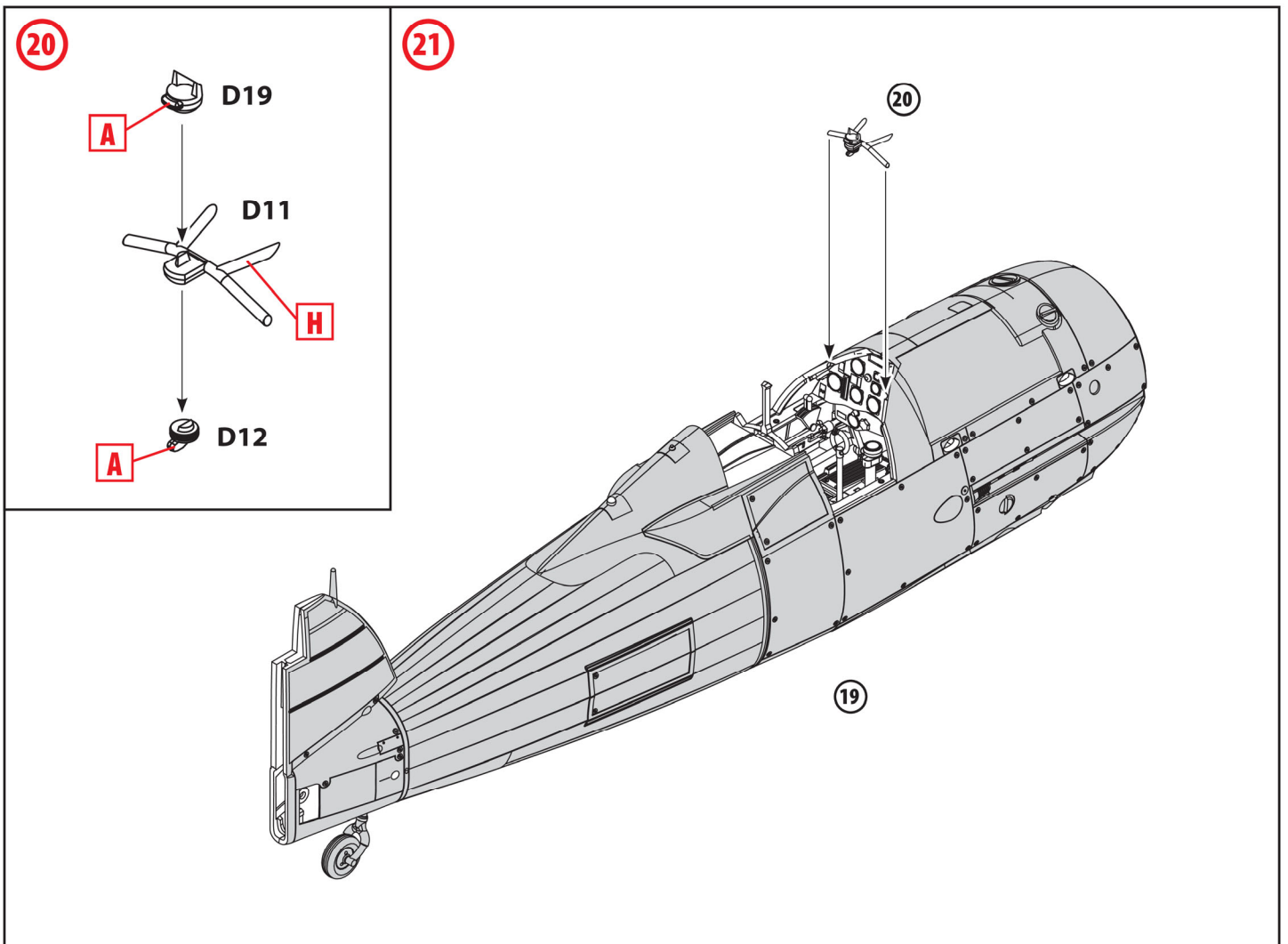
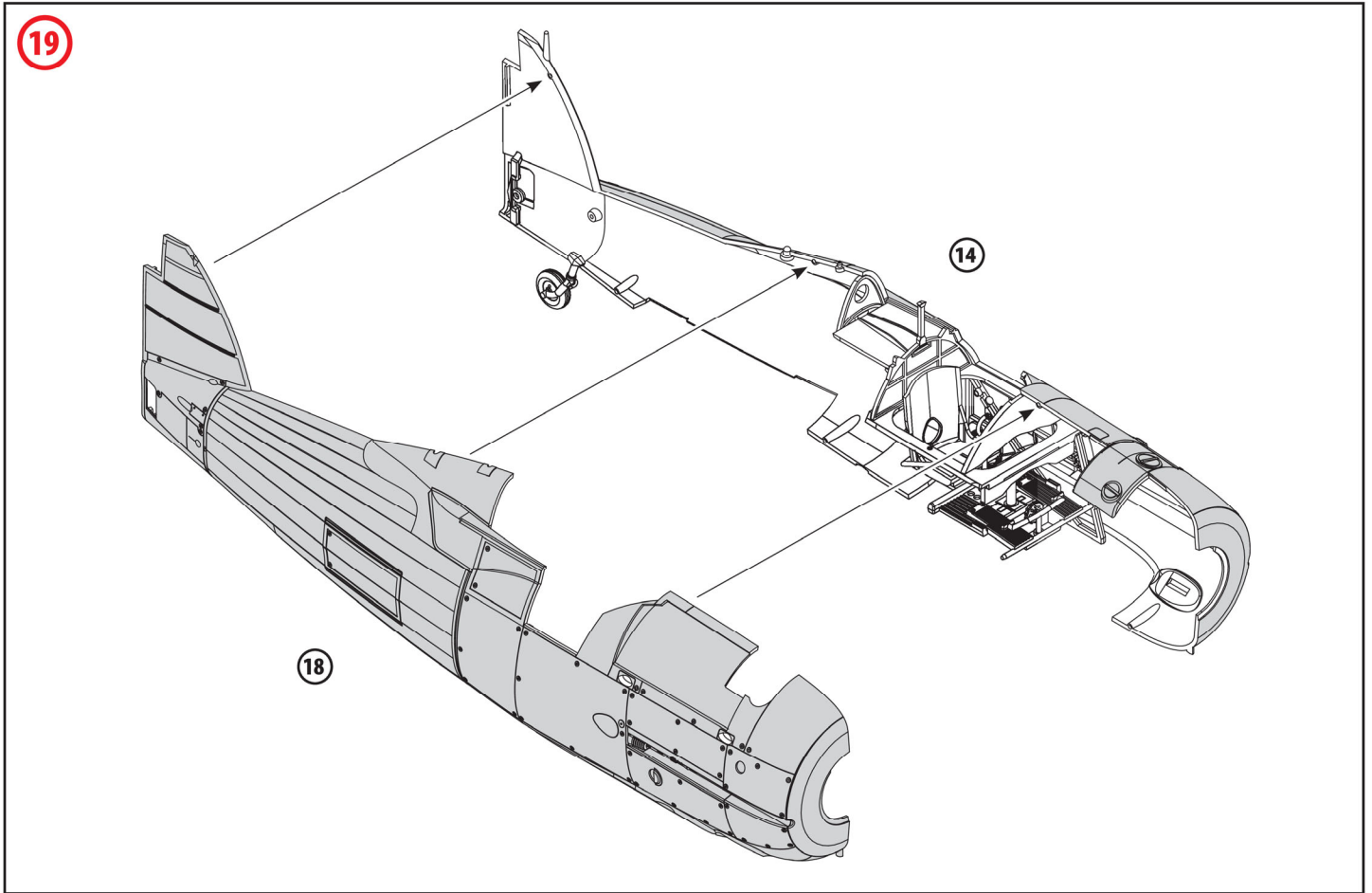

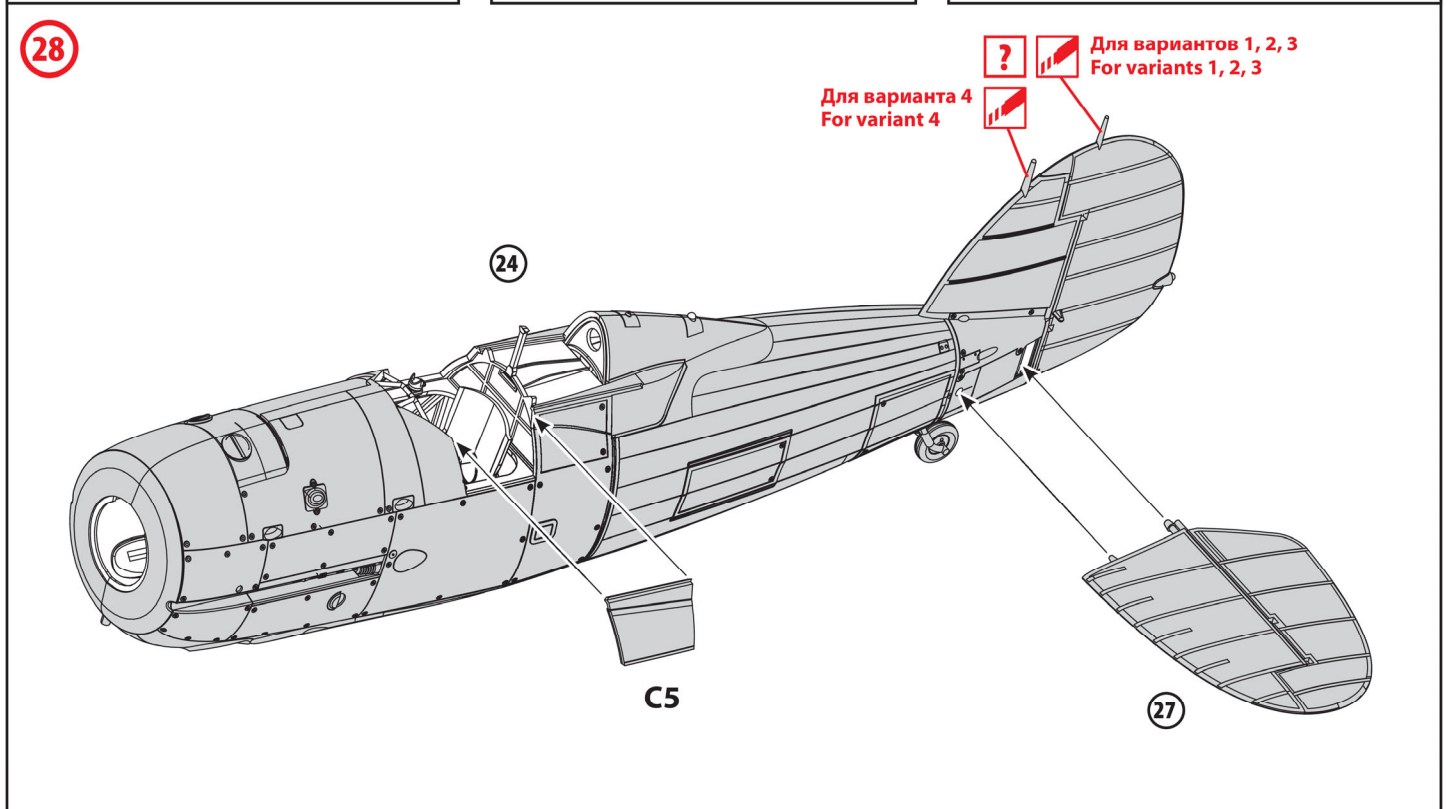
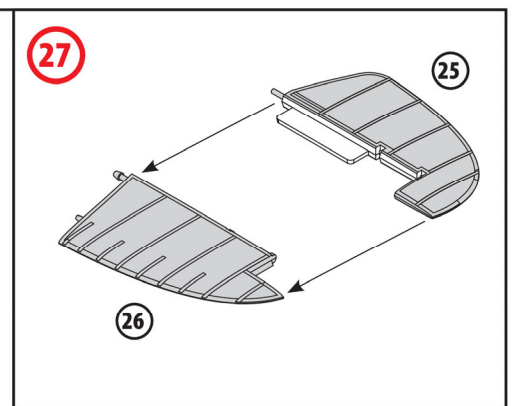
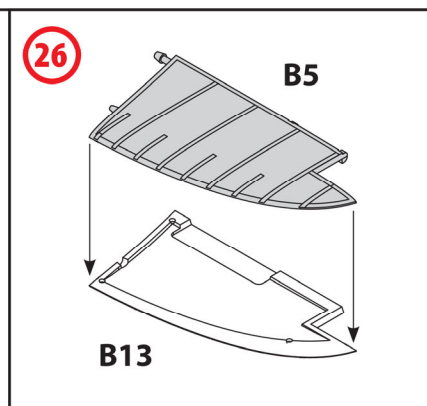
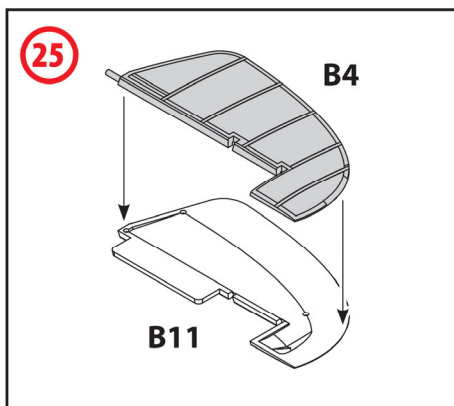
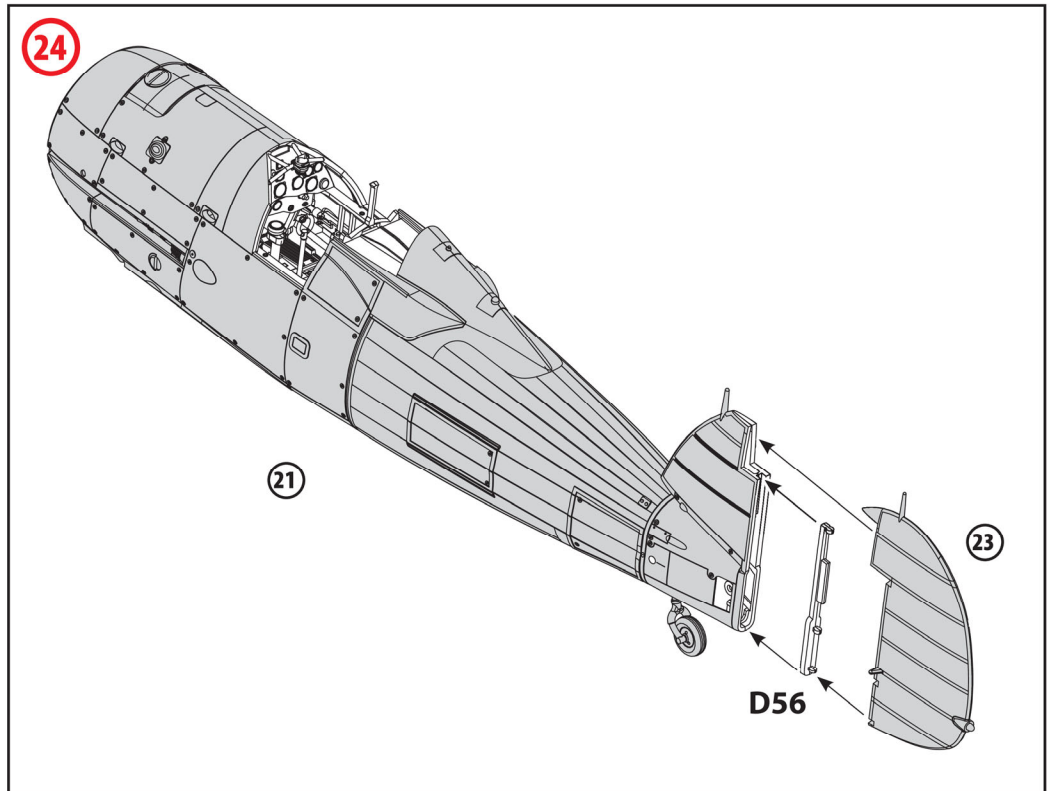
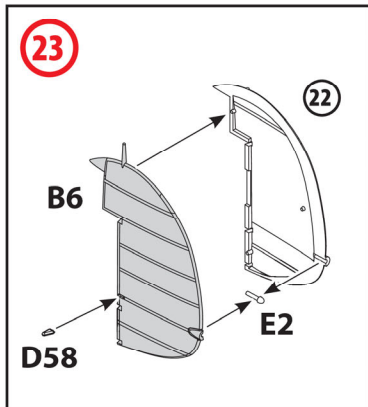
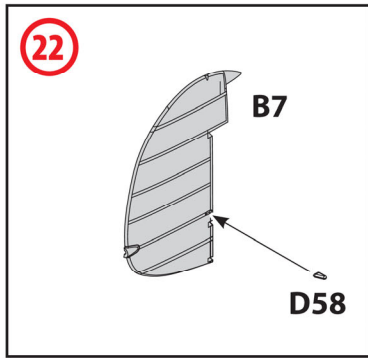

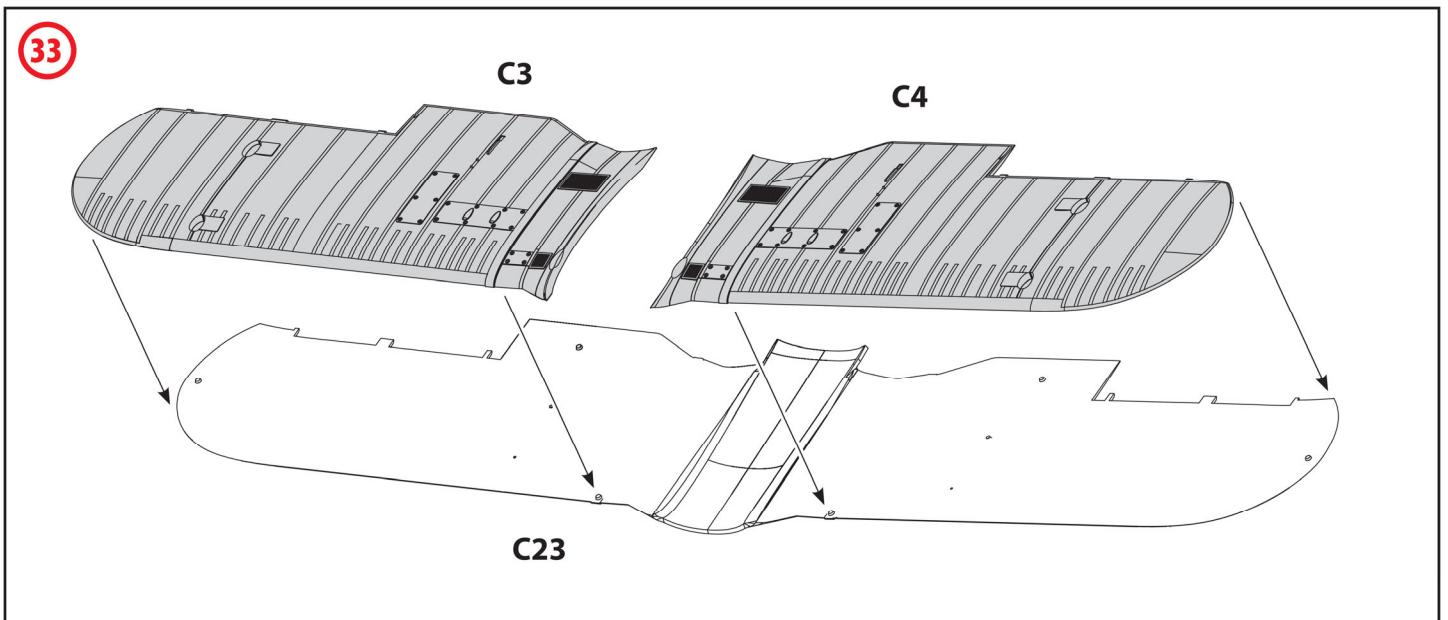
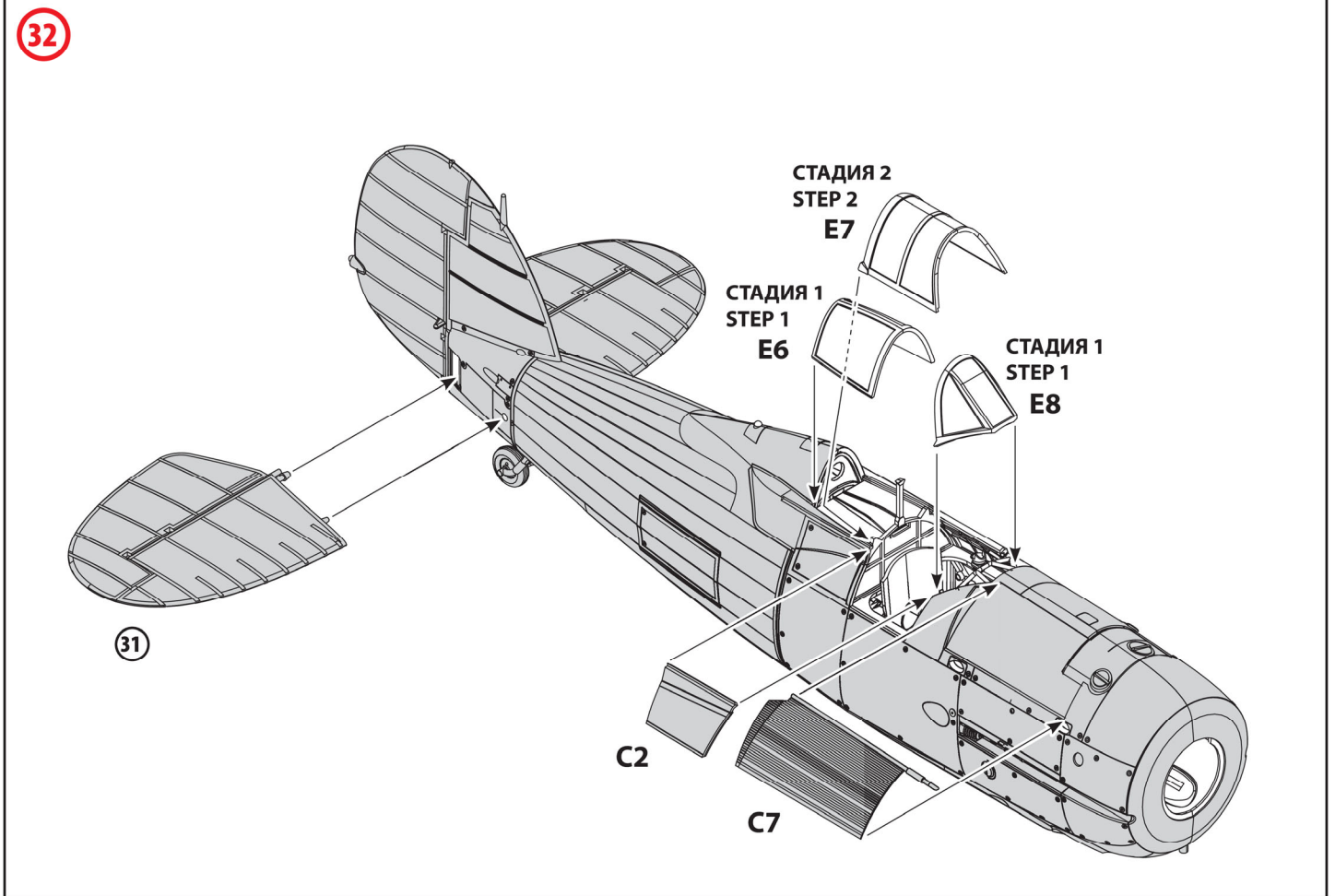
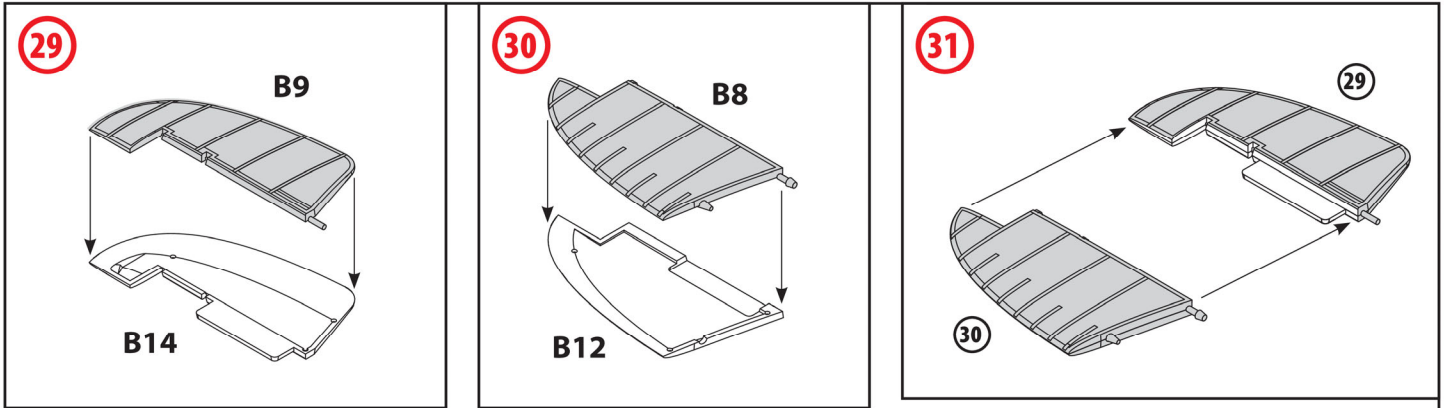

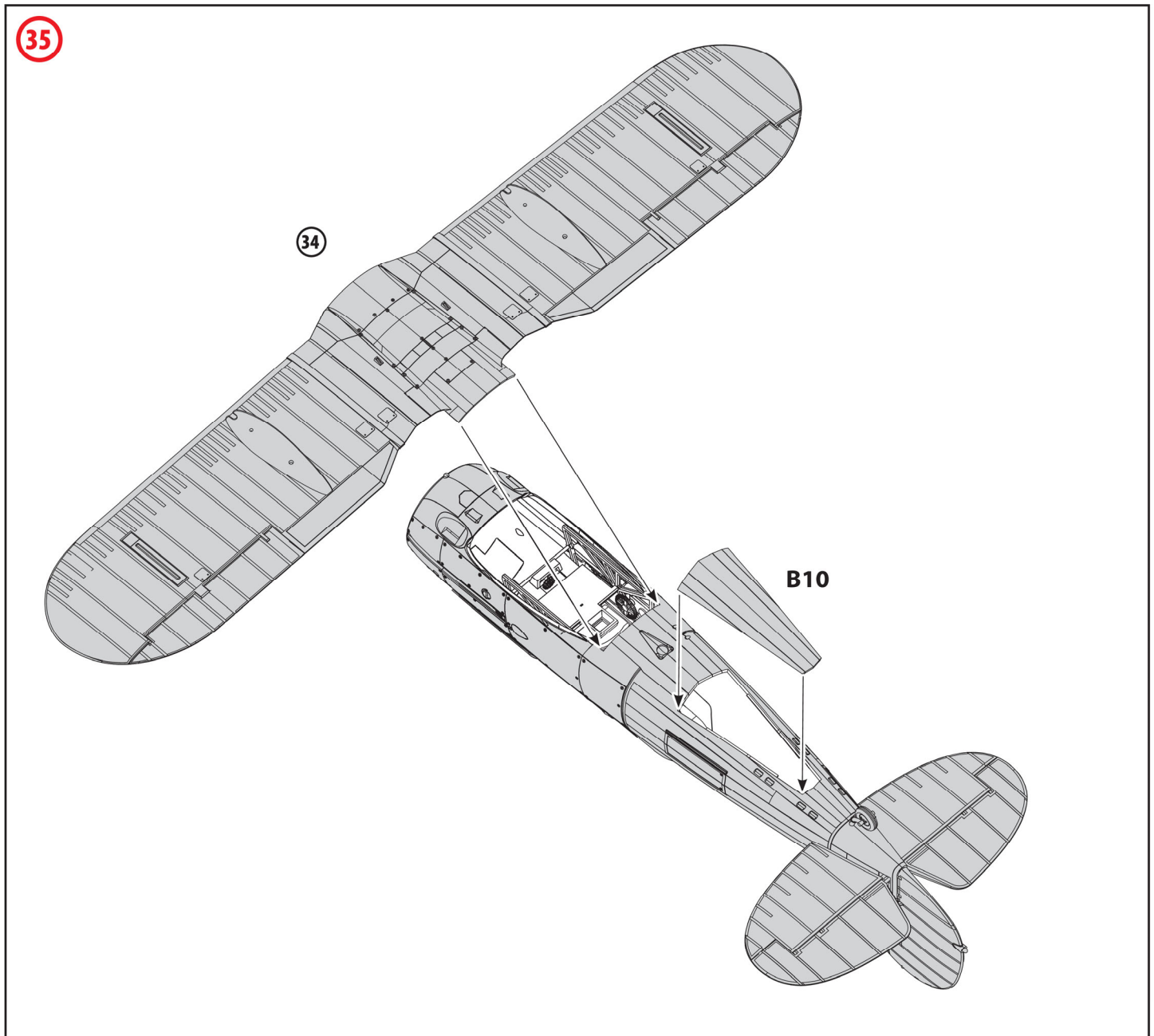
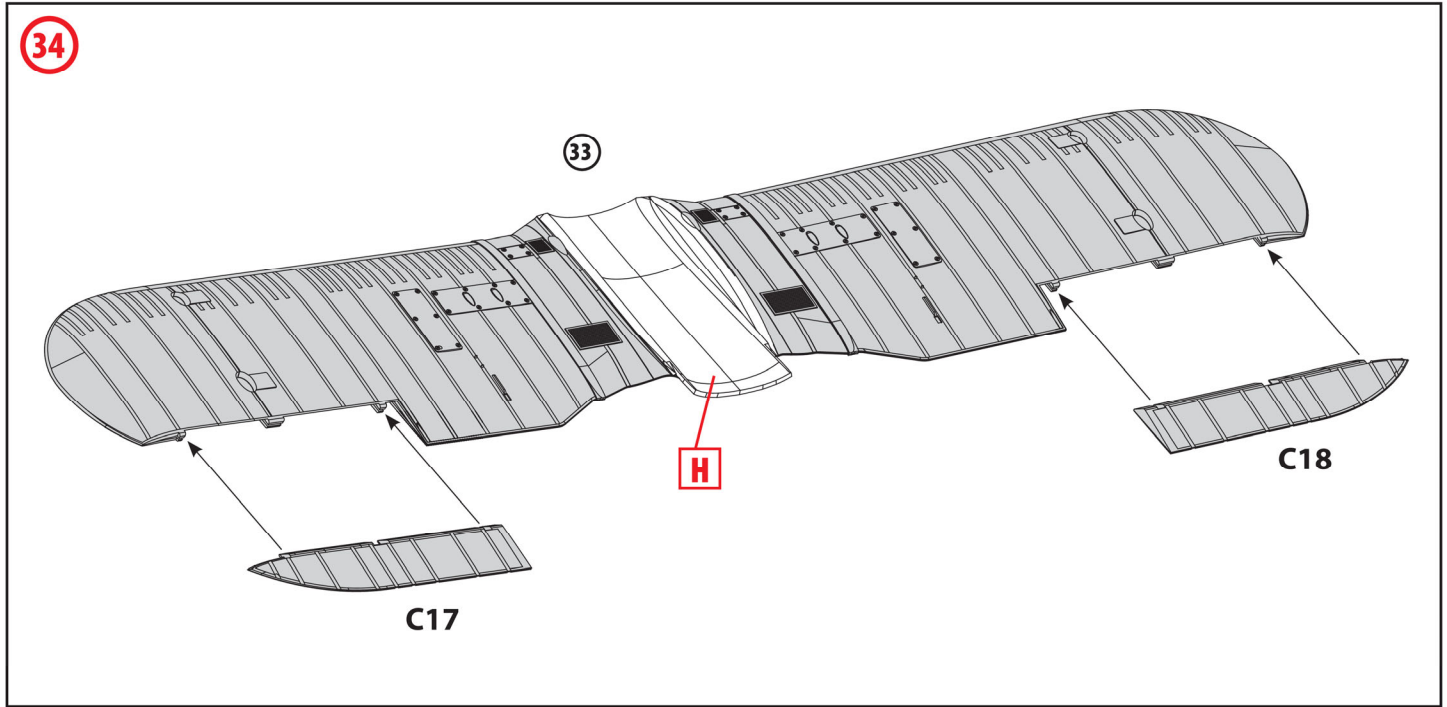

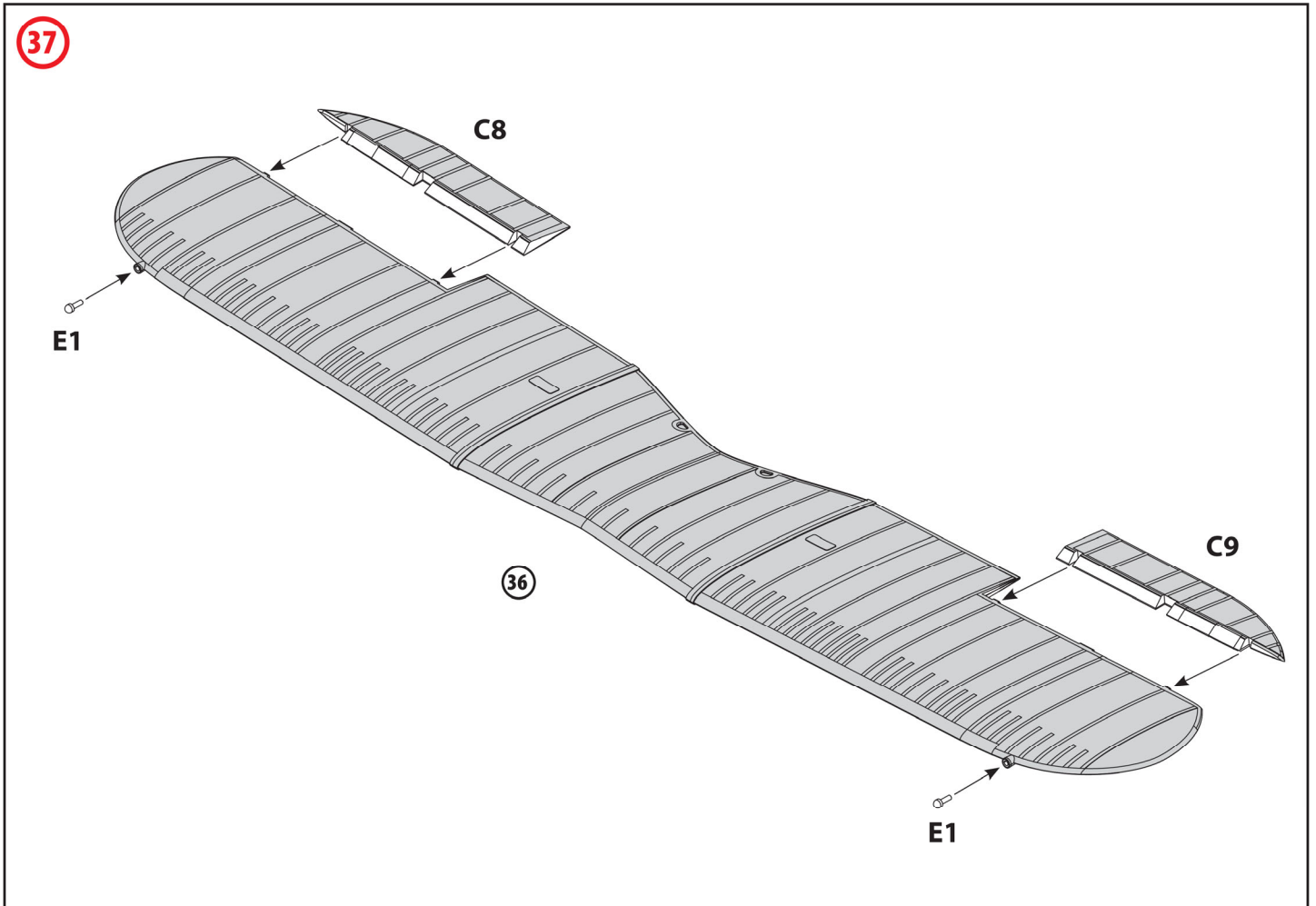
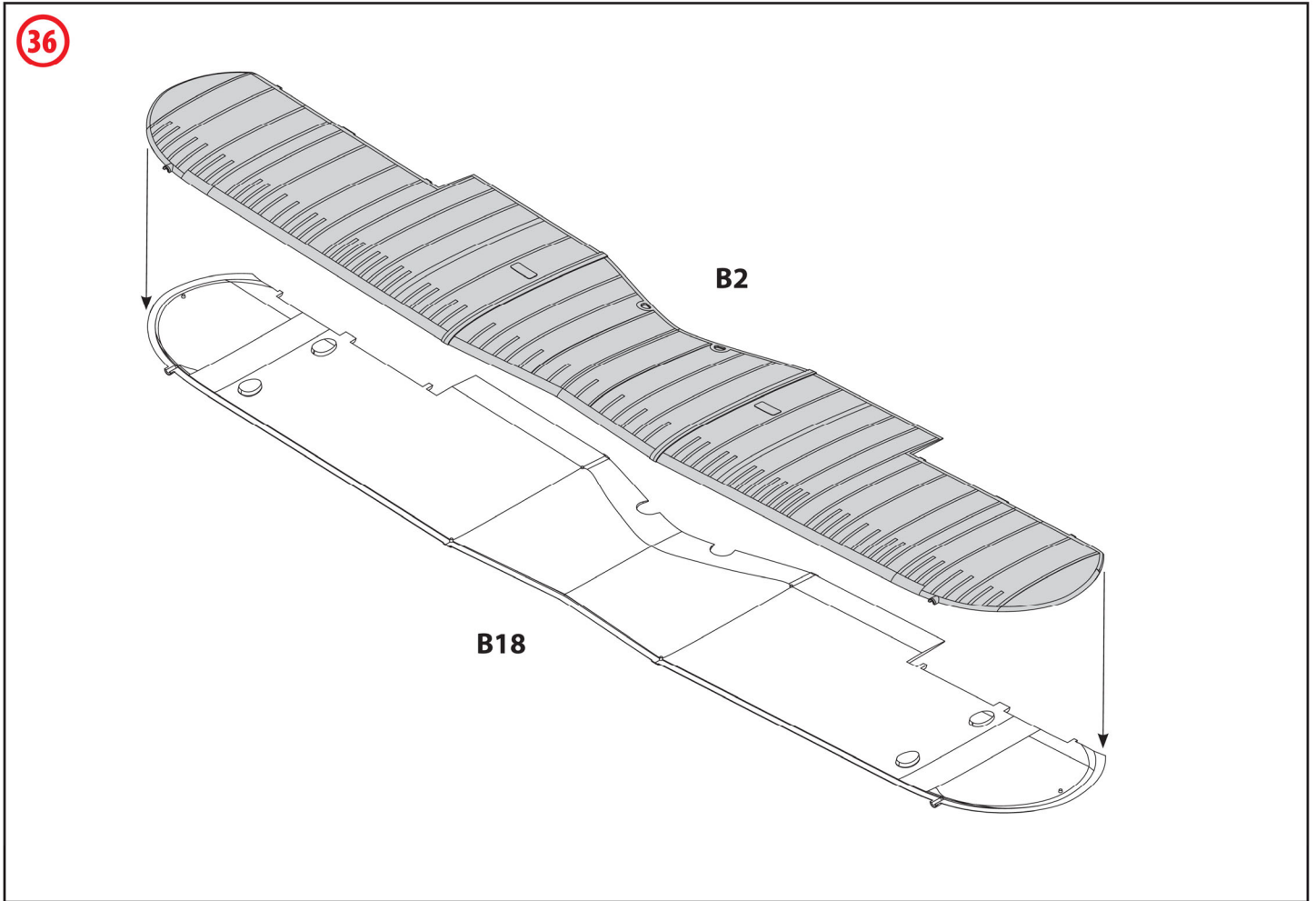

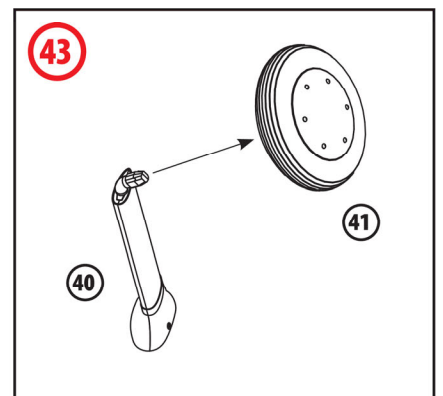
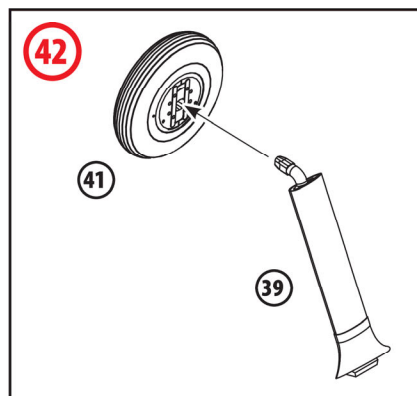
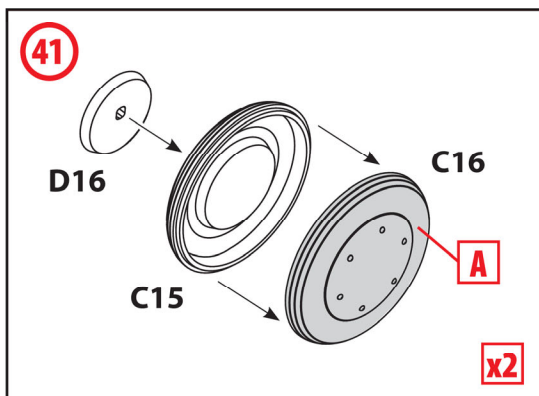
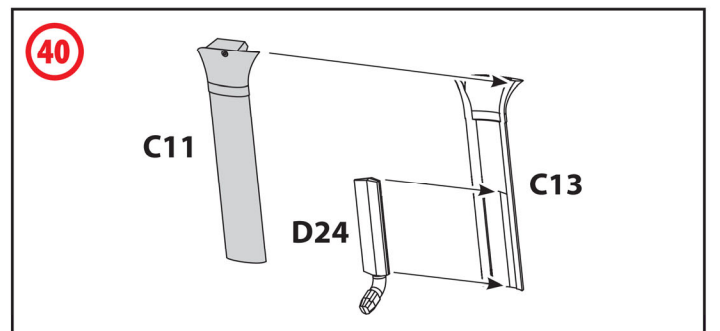
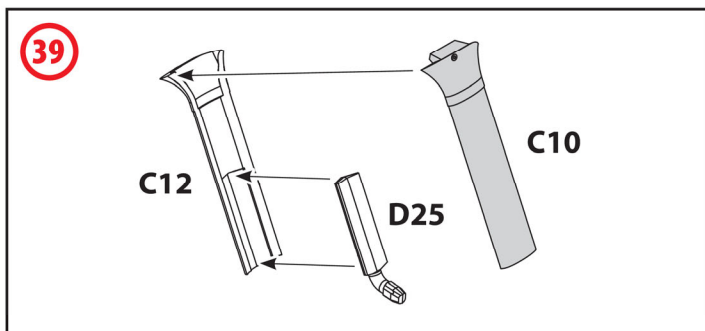
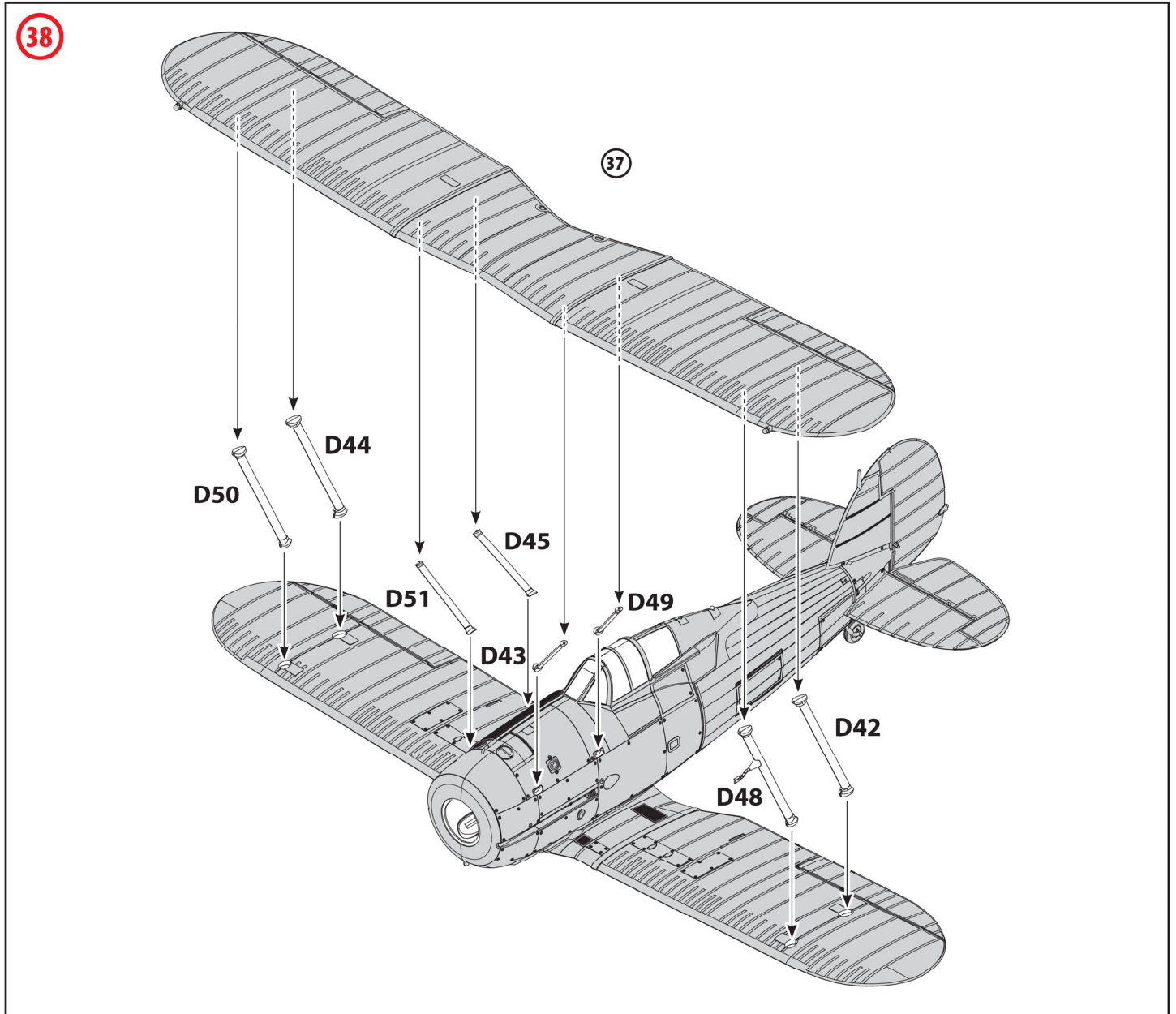

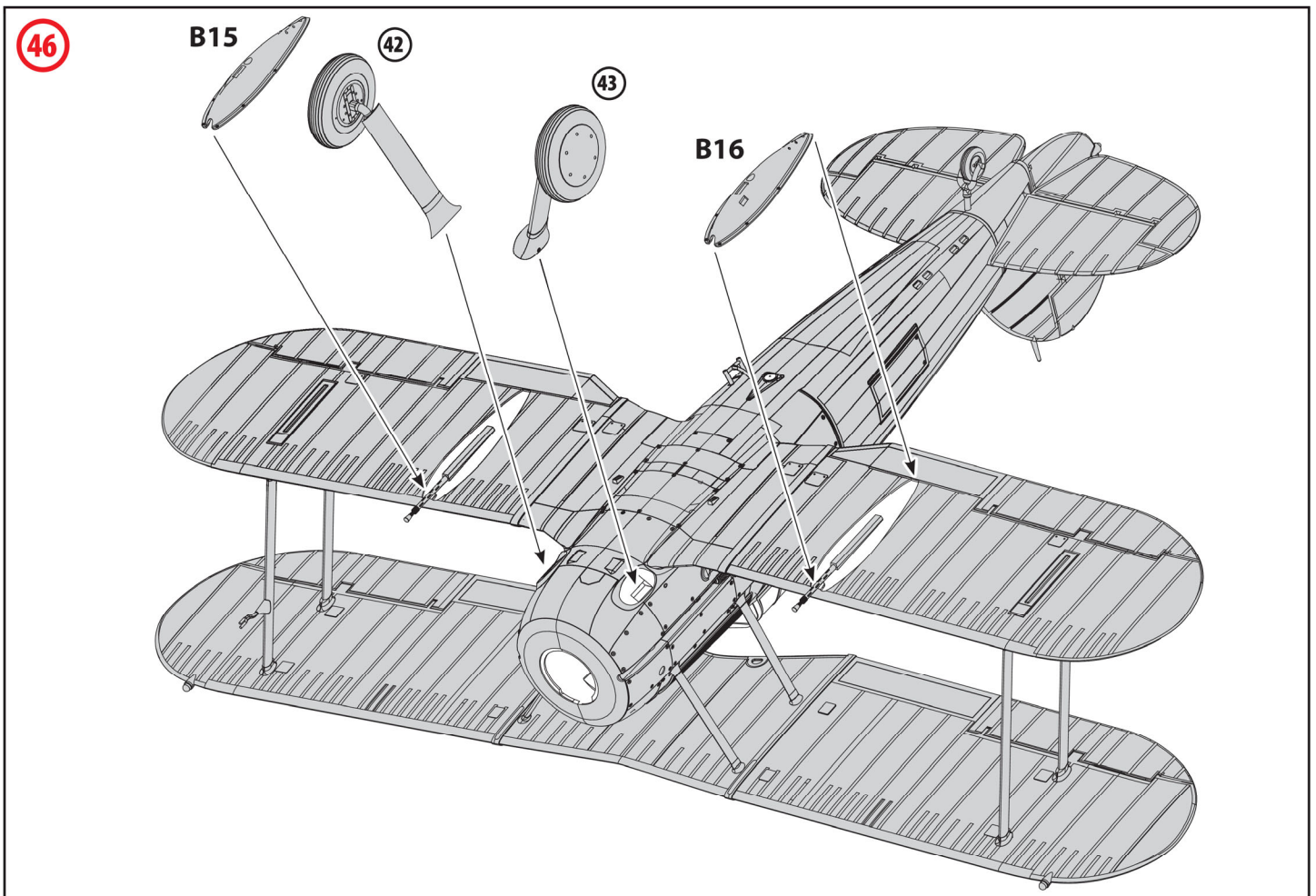
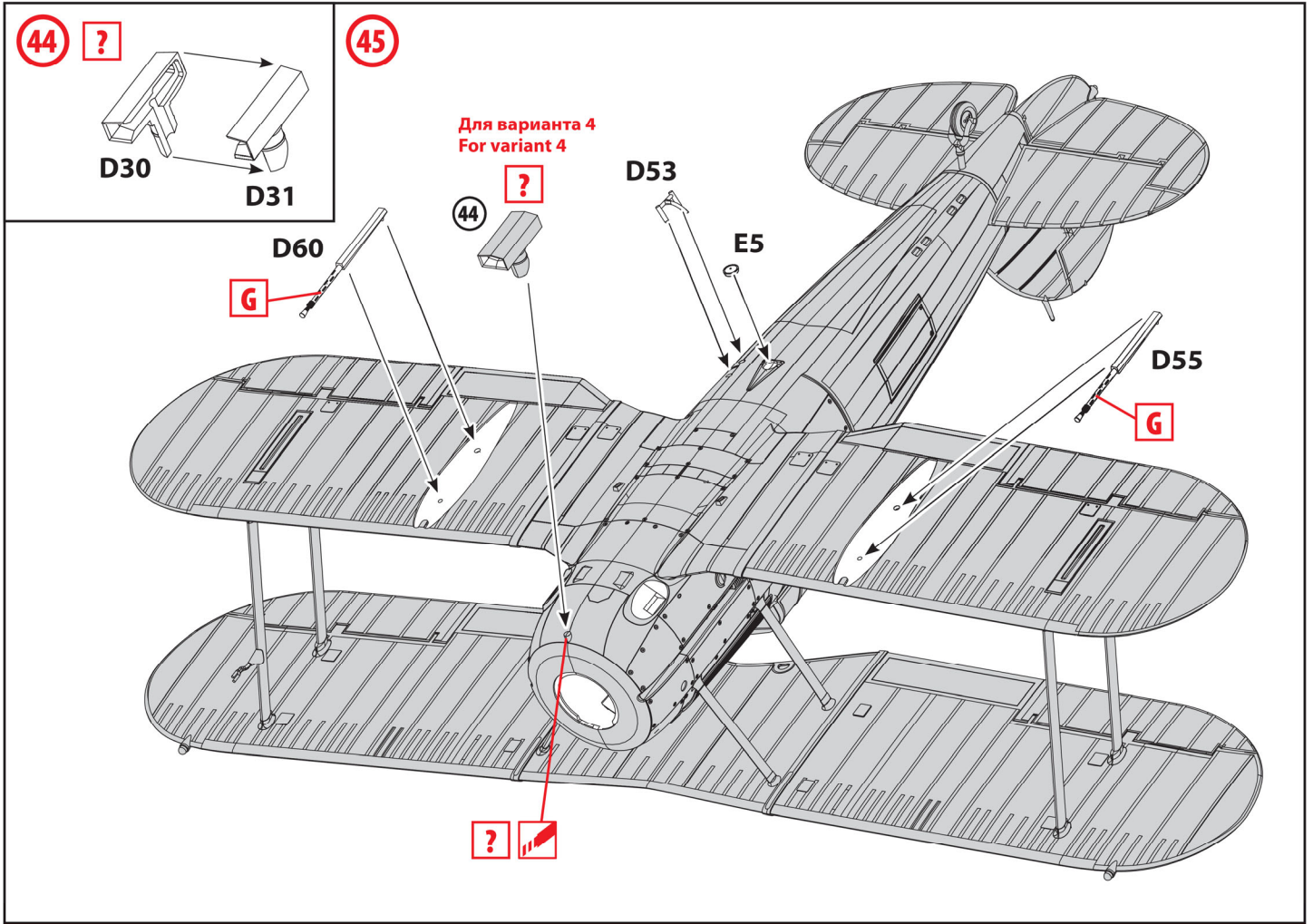

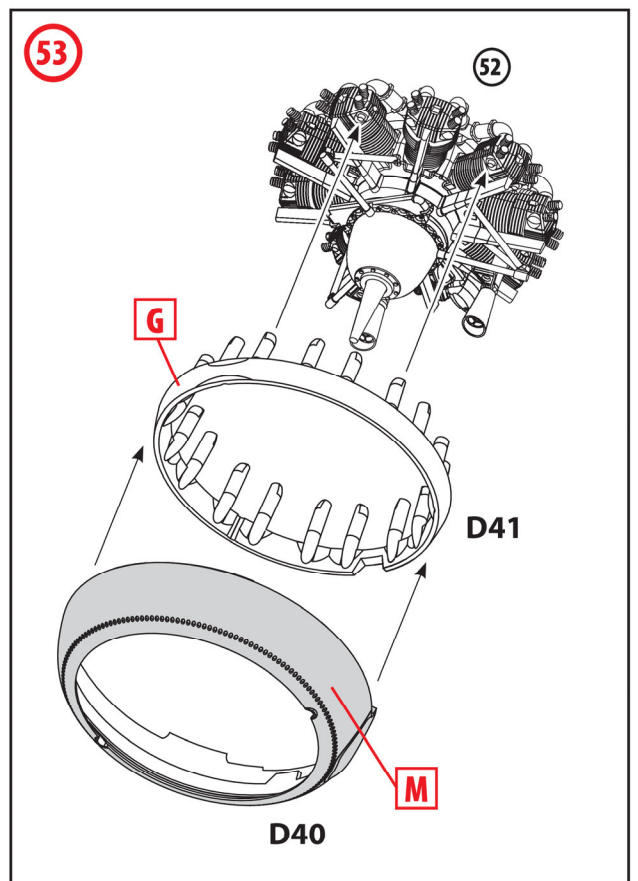
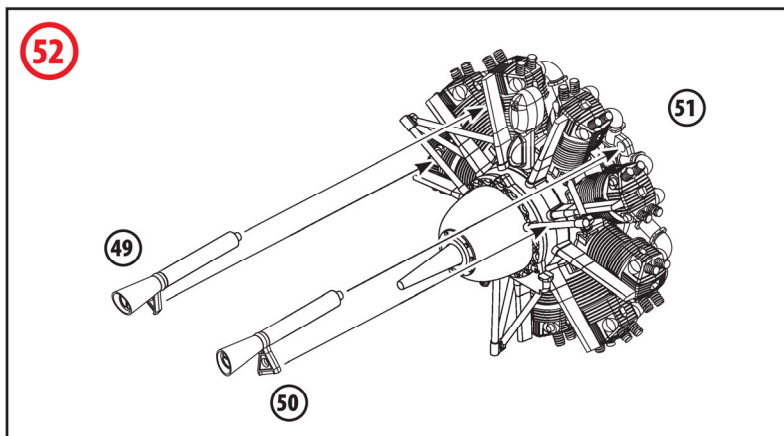
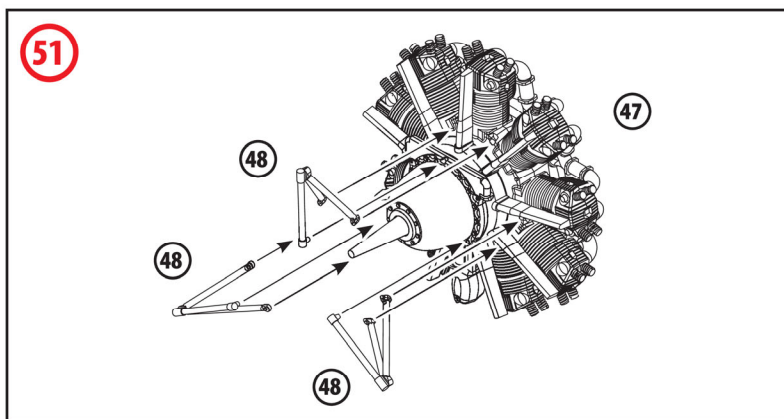
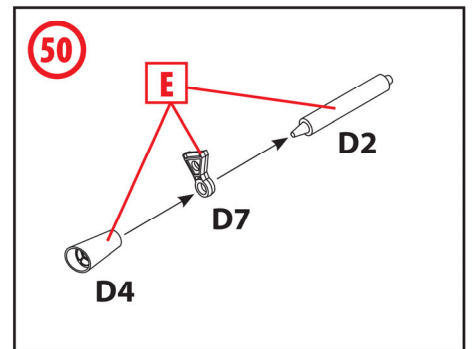
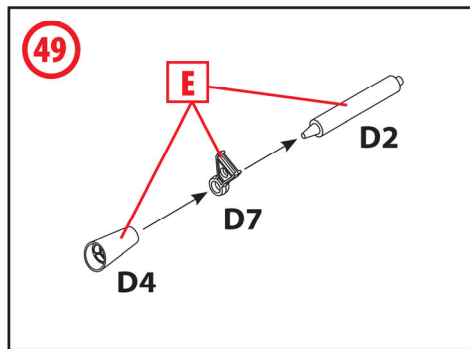
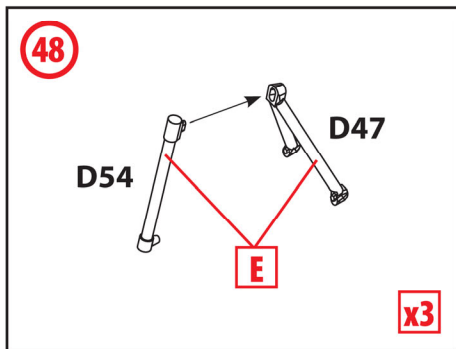
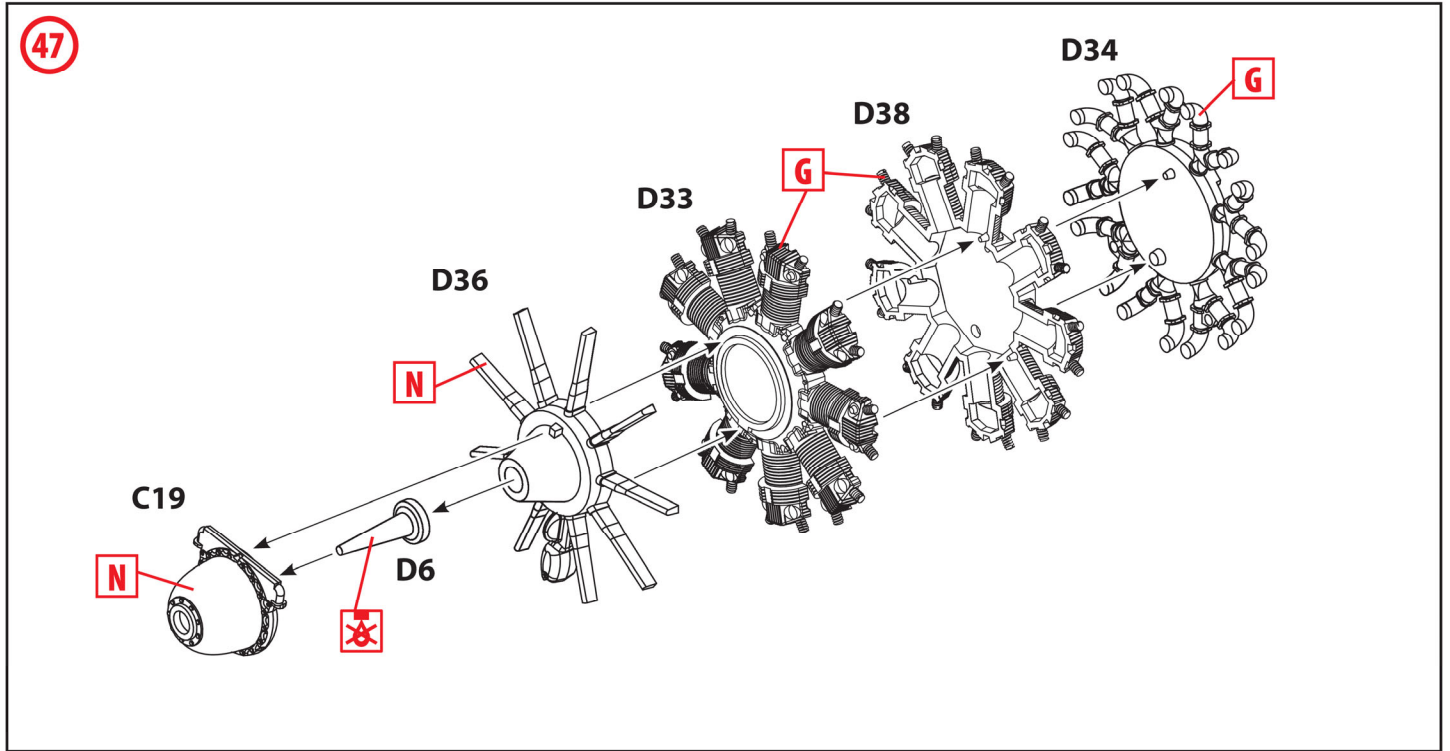

54 ВАРИАНТ СБОРКИ 1
 ASSEMBLY VARIANT 1

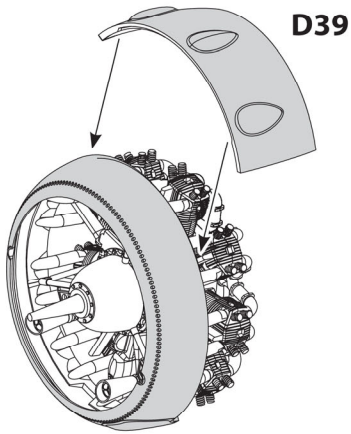

54 ВАРИАНТ СБОРКИ 2
 ASSEMBLY VARIANT 2

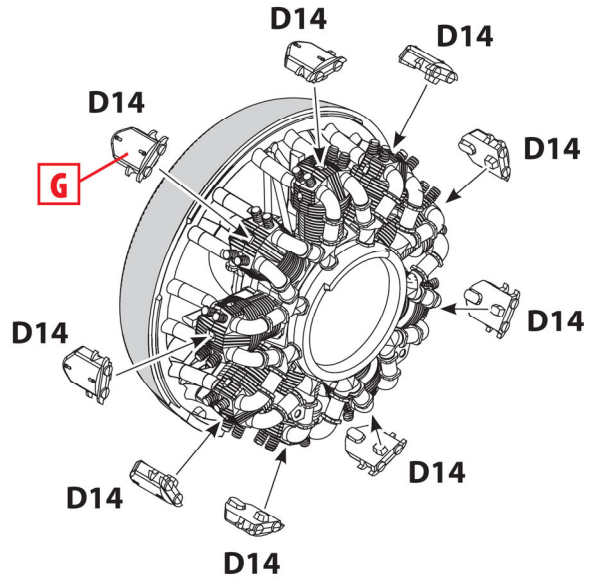

55

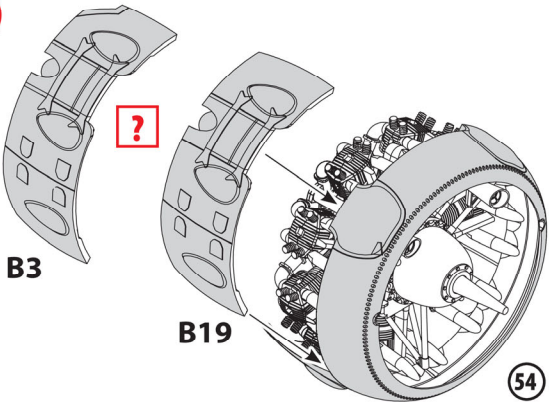

55

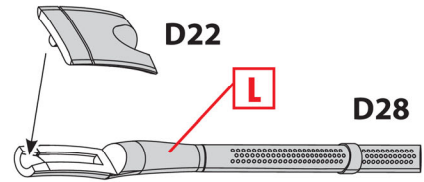

56

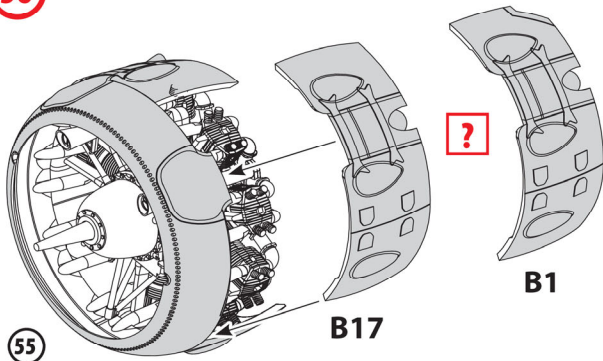

56

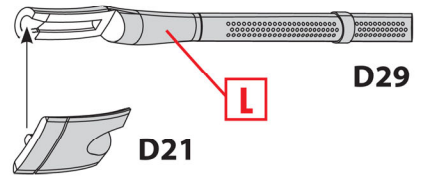

57

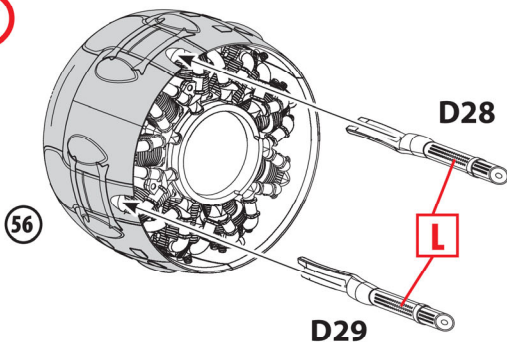

57

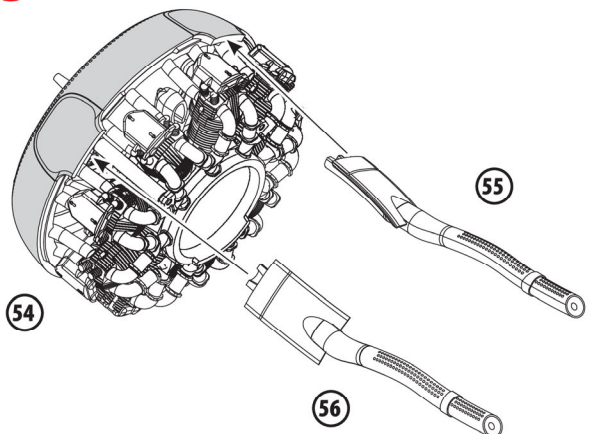

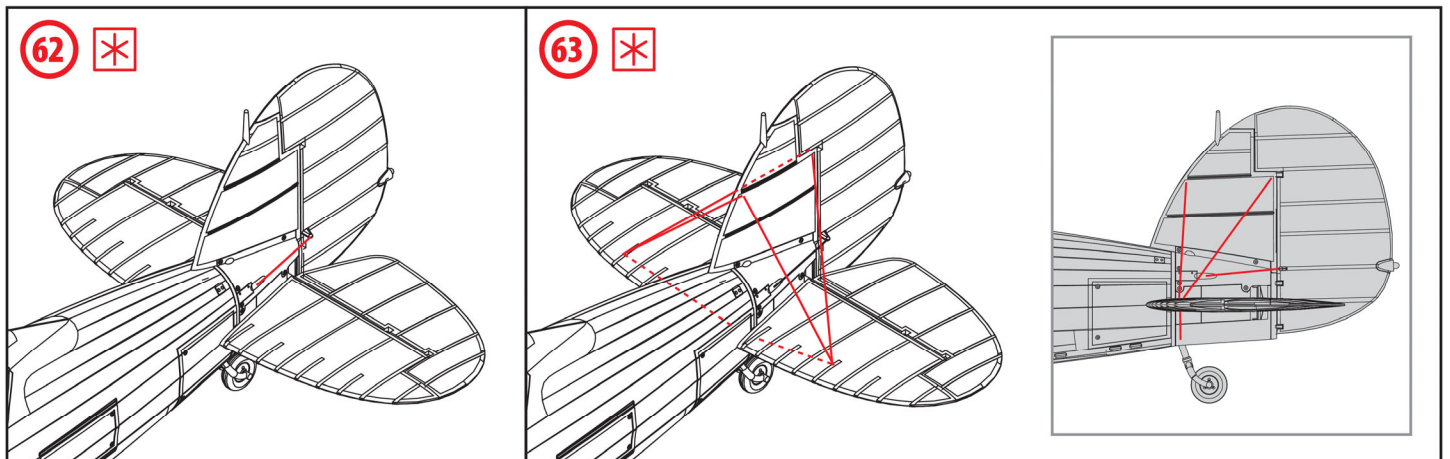
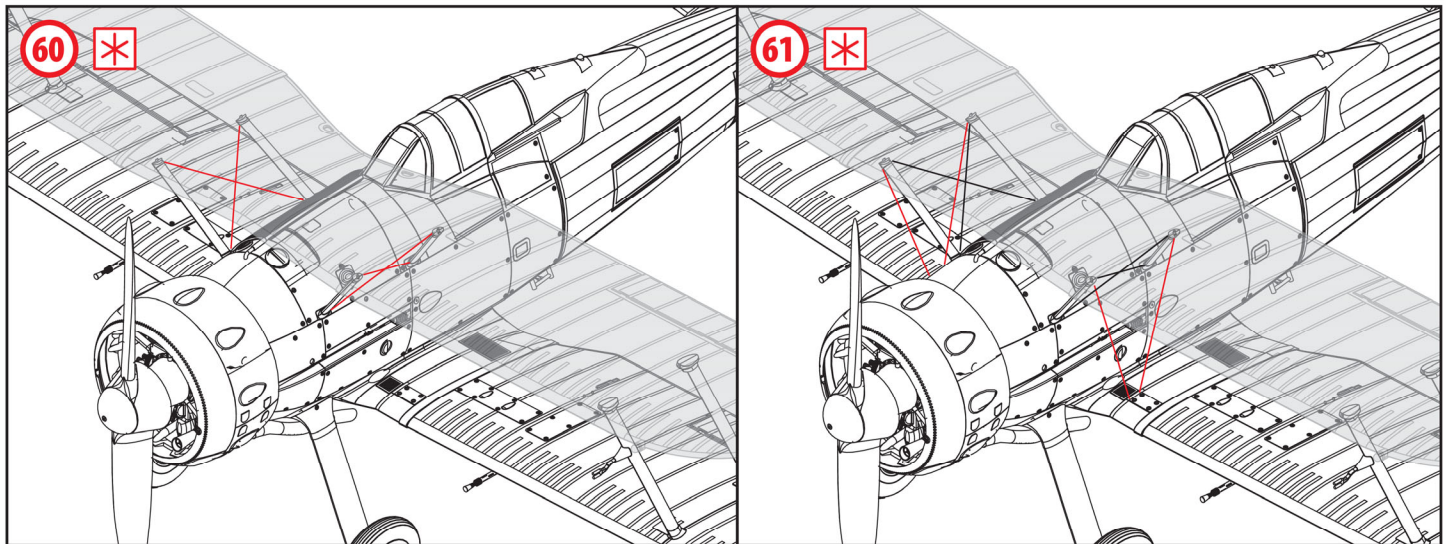
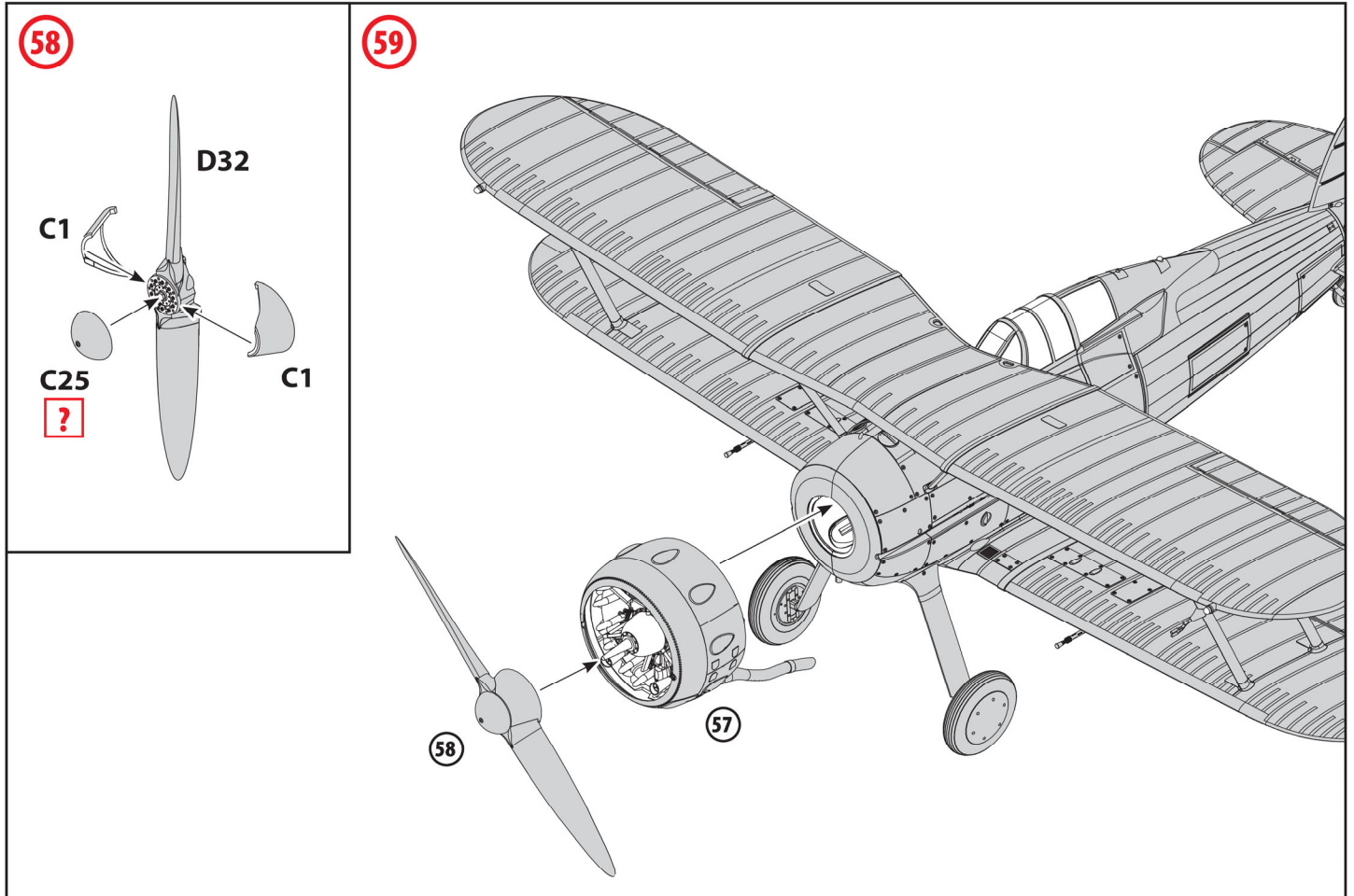

64 *

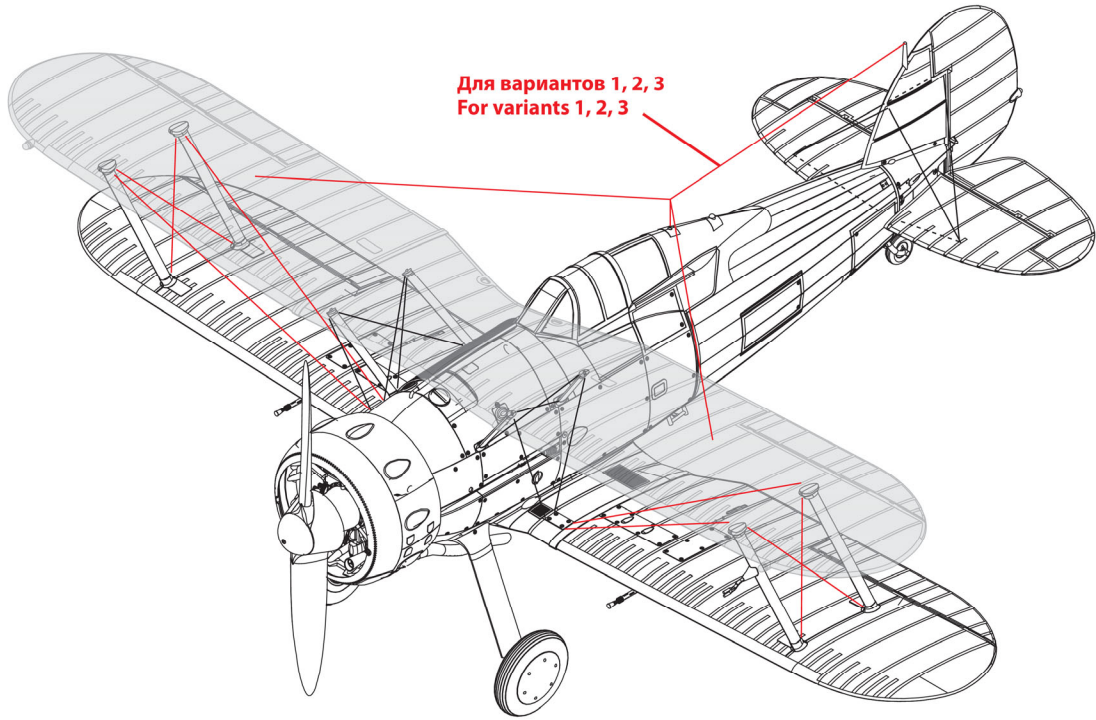

65 *

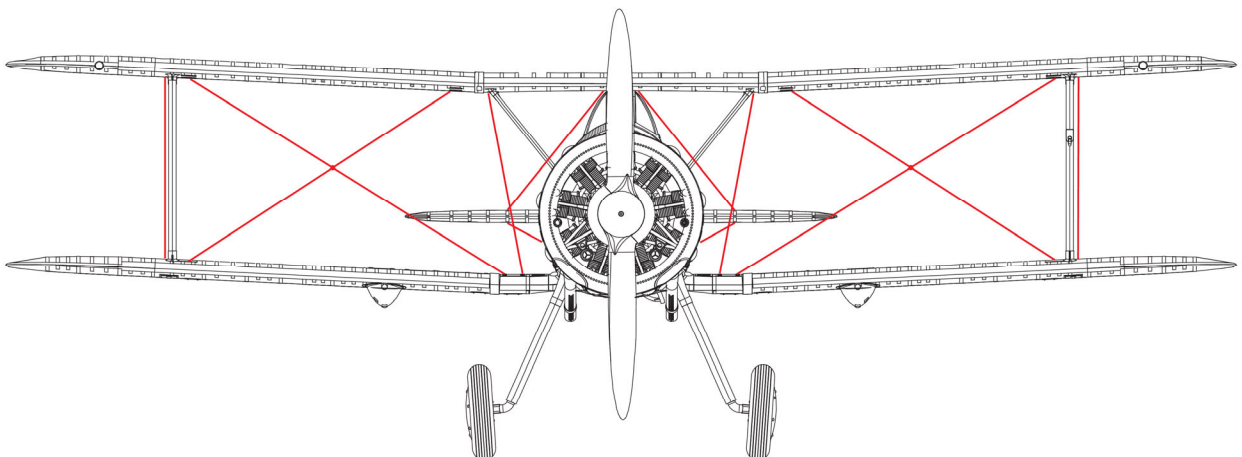
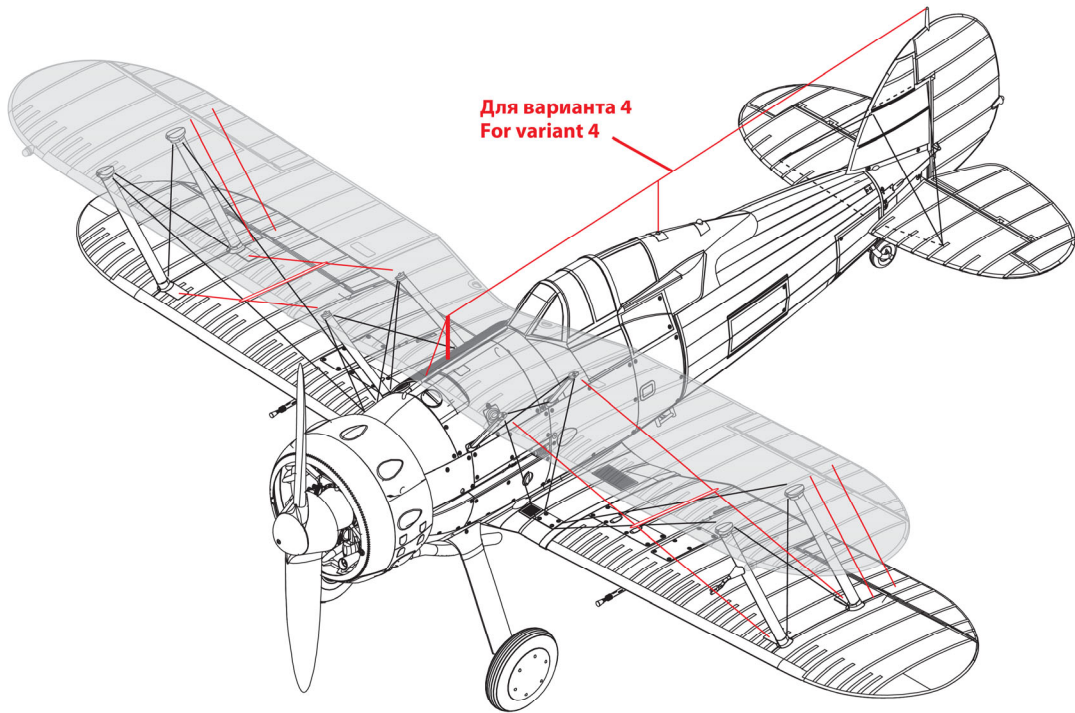

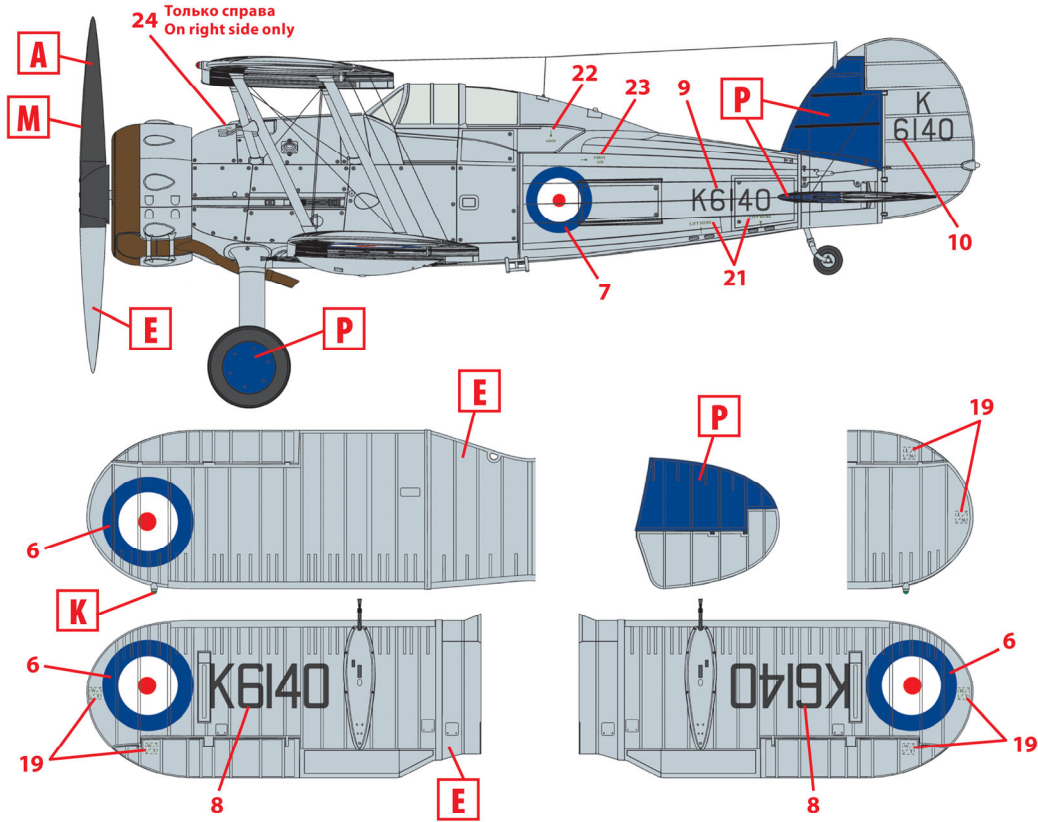

1. Gloster Gladiator Mk.I, 72-я эскадрилья, Британия, 1938 г.
 Gloster Gladiator Mk.I, No 72 (F) Squadron, Britain, 1938

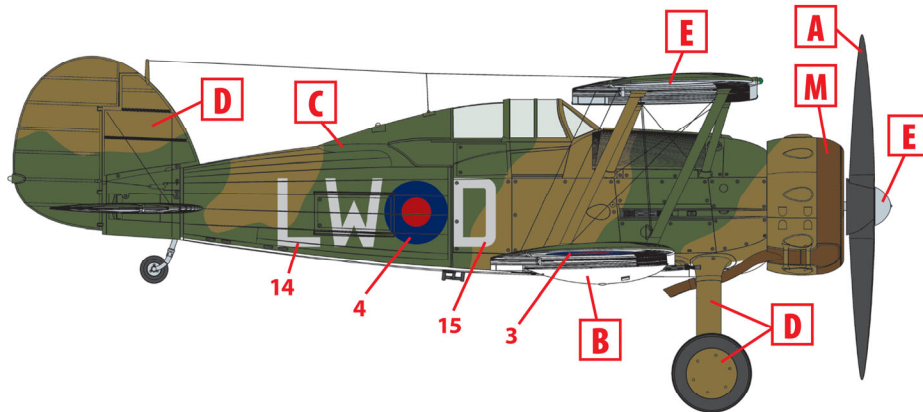

2. Gloster Gladiator Mk.I, 607-я эскадрилья, Британия, август 1939 г.
 Gloster Gladiator Mk.I, No 607 Squadron, Britain, August 1939

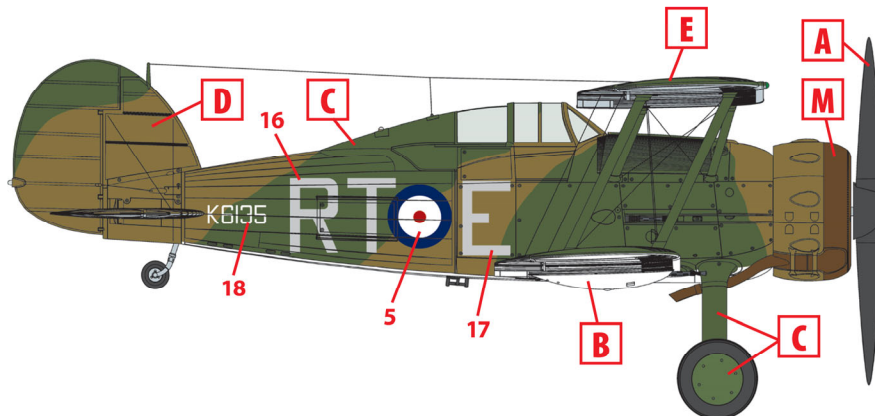

3. Gloster Gladiator Mk.I, 112-я эскадрилья, Египет, 1940 г.
 Gloster Gladiator Mk.I, No 112 Squadron, Egypt, 1940

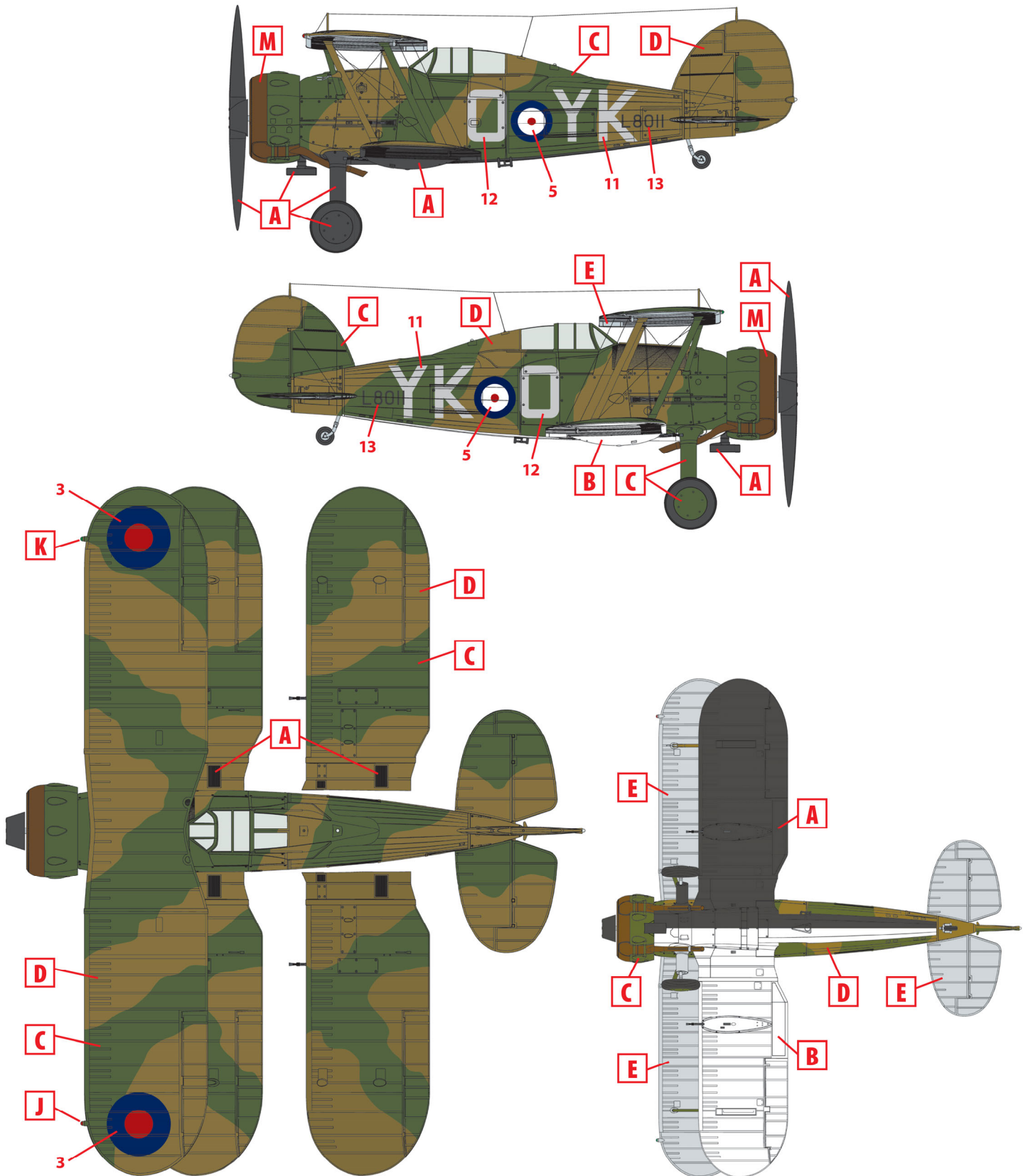

4. Gloster Gladiator Mk.I, пилот - М. Т. Сент-Джон Пэттл, 80-я эскадрилья, Египет, начало 1940 г.
 Gloster Gladiator Mk.I, flown by Flt Lt M.T.St.J. Pattle, No 80 Squadron, Amriya, Egypt, early 1940

ООО ICM Холдинг
 ул. Бориспольская 9, строение 64,
 02099, Киев, Украина
 Тел./факс: +38(044) 369 54 12
 E-mail: export@icm.com.ua



ICM Holding
 Borispolskaya, 9, build. 64,
 02099, Kiev, Ukraine
 Tel./Fax: +38(044) 369 54 12
 E-mail: export@icm.com.ua