

**Франко-прусская война  
(1870 - 1871)  
Прусская линейная пехота**

**French-German War  
(1870 - 1871)  
Prussian Line Infantry**

**1:35**

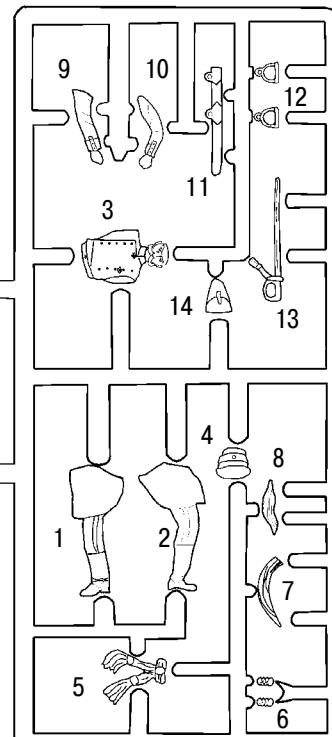
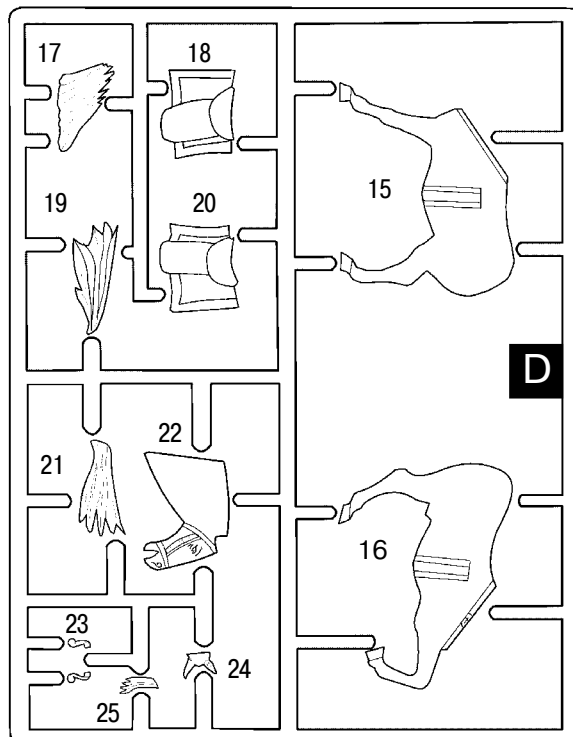
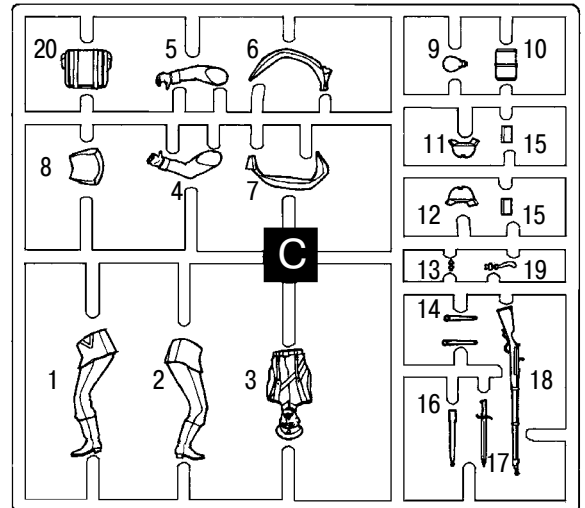
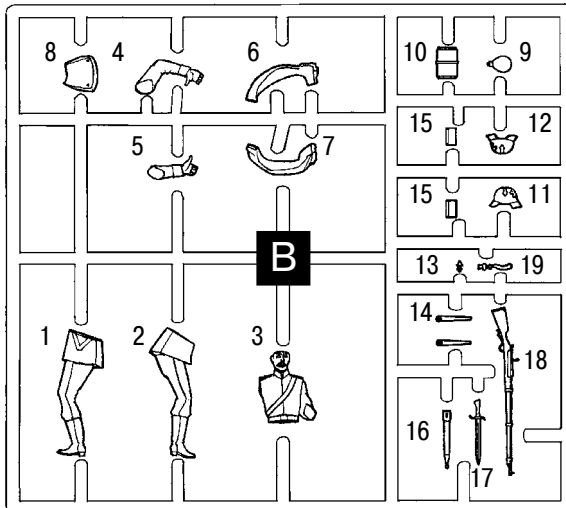
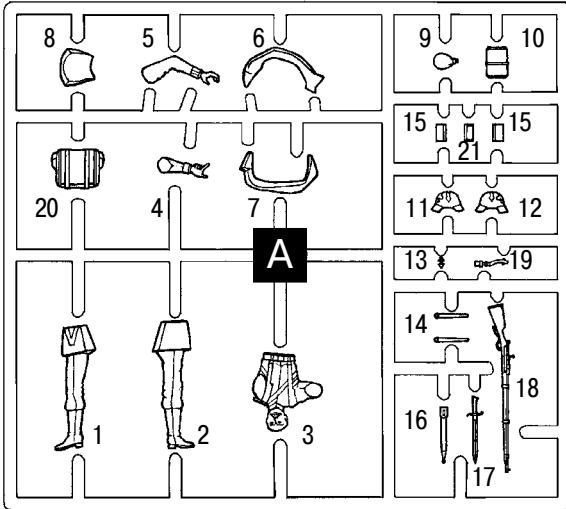

ФИГУРА А  
FIGURE A

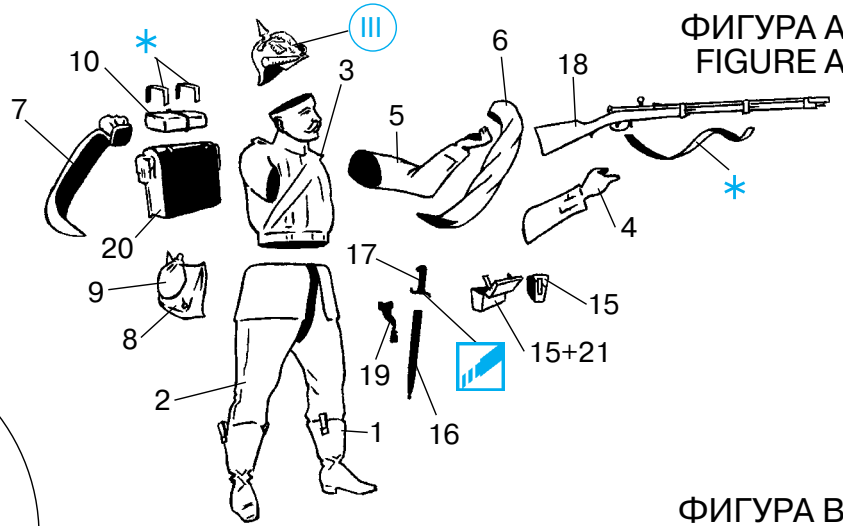

ФИГУРА В  
FIGURE B

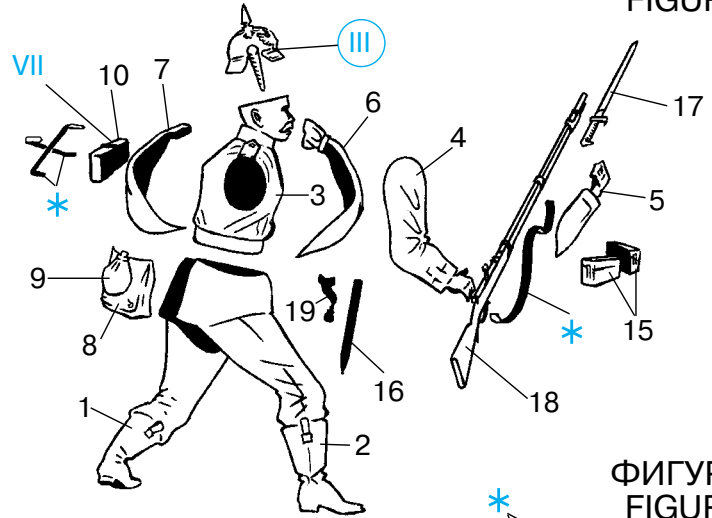

ФИГУРА С  
FIGURE C

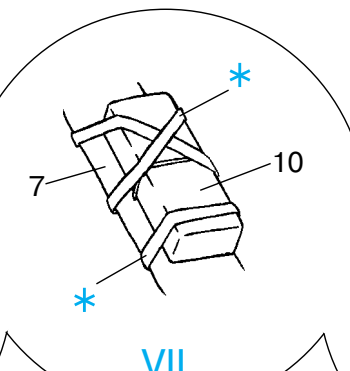
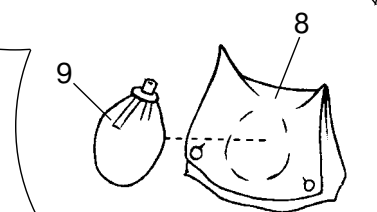
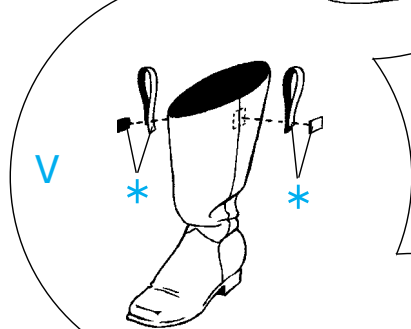
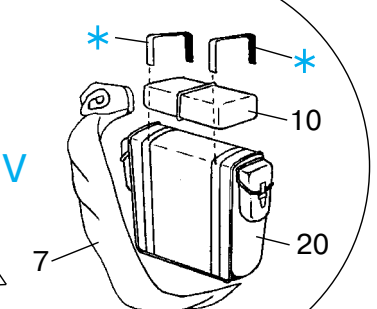
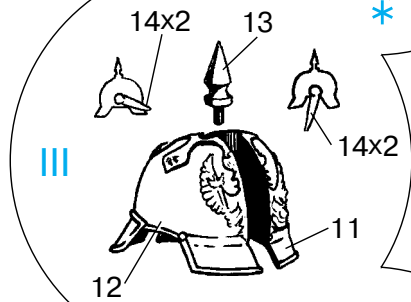
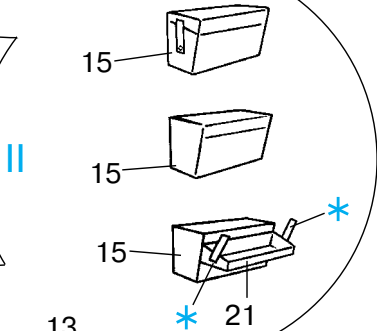
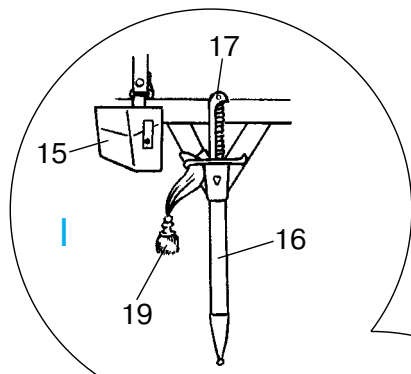

\* SCRATCHBUILT / СДЕЛАТЬ САМОМУ

 CUT OFF / ОТРЕЗАТЬ

ФИГУРА D  
FIGURE D

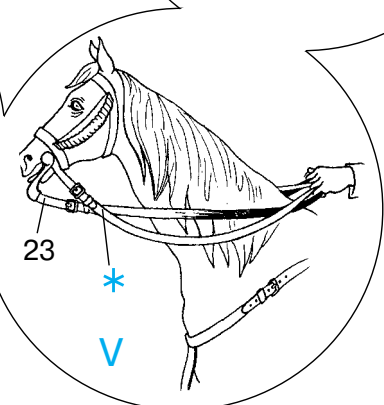
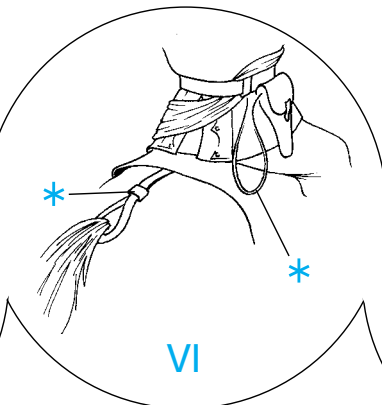
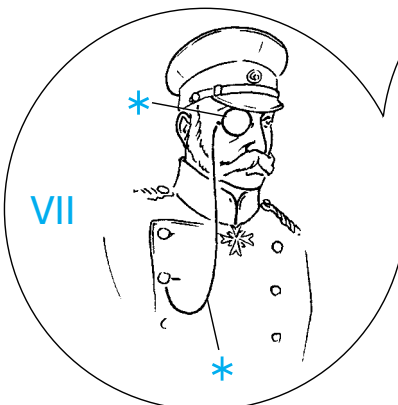
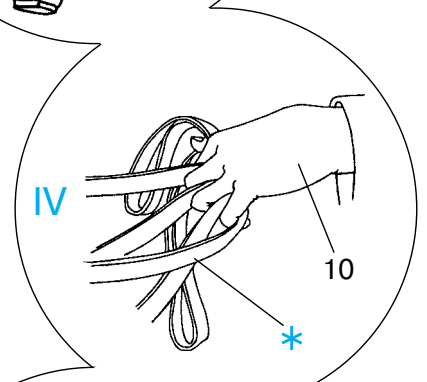
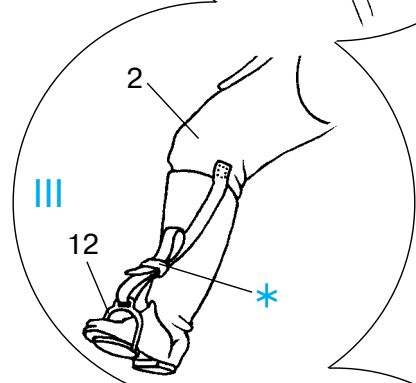
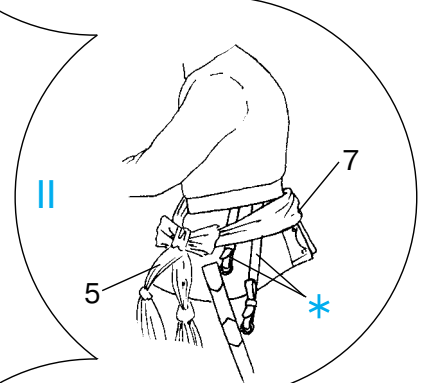
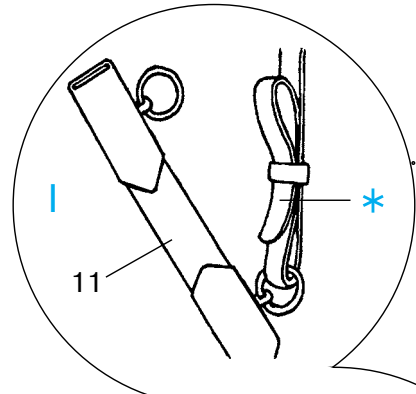
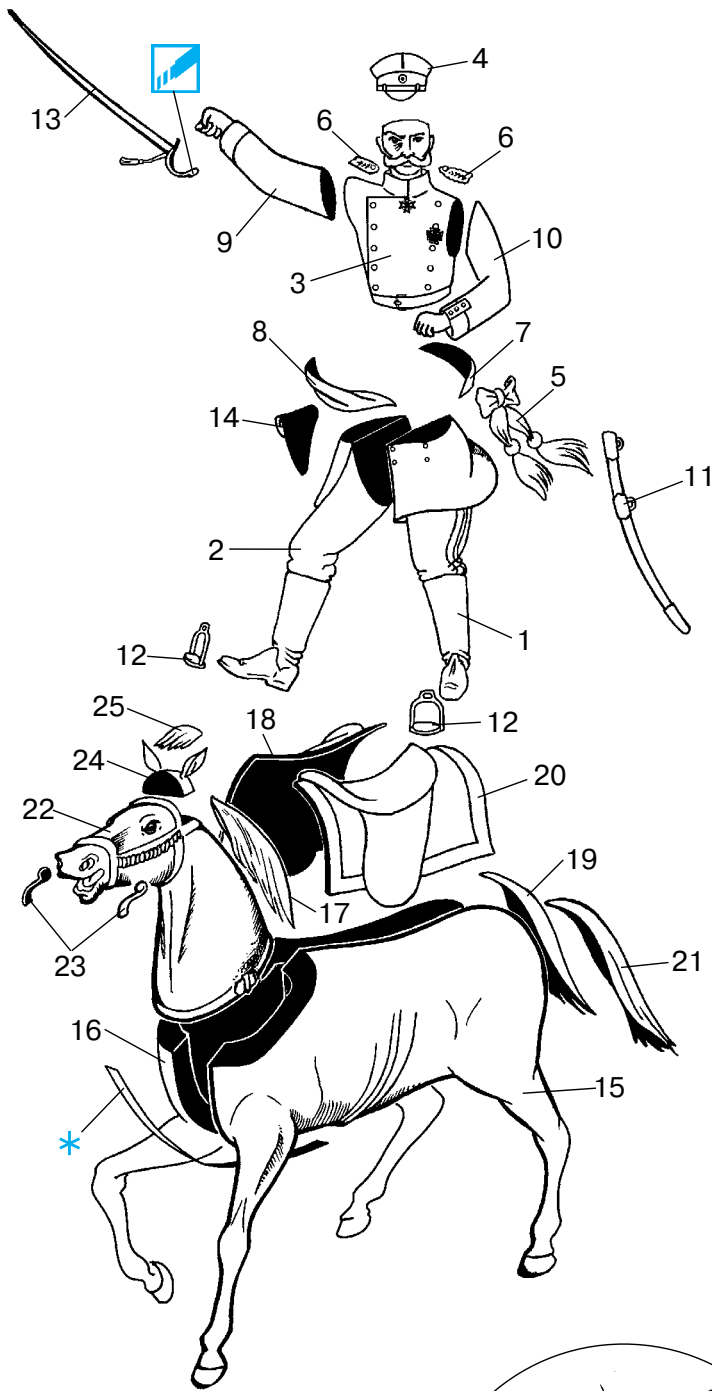

**ВНИМАНИЕ!**

Работать с клеем и красками в проветриваемом помещении и не допускать открытого огня.

Для сборки модели рекомендуется применять полистирольный клей ПС или его зарубежные аналоги.

Отделяя детали от литников, используйте модельный нож для зачистки.

**CAUTION!**

When you use glue or paint, do not use near open flame, and use in well ventilated room.

Glue and paint are not included.

When you take parts off from the runner frame, use a modeling scissors and trim excess plastic with a cutter or a file.

	Humbrol		
<b>A</b>	104	Тёмно-синий, матовый	Matt Oxford Blue
<b>B</b>	33	Чёрный, матовый	Matt Black
<b>C</b>	60	Красный, матовый	Matt Scarlet
<b>D</b>	64	Светло-серый, матовый	Matt Light Grey
<b>E</b>	87	Серо-стальной, матовый	Matt Steel Grey
<b>F</b>	186	Коричневый, матовый	Matt Brown
<b>G</b>	34	Белый, матовый	Matt White
<b>H</b>	22	Белый, глянцевый	White
<b>J</b>	54	Латунь	Brass
<b>K</b>	74	Светло-жёлтый, матовый	Matt Linen
<b>L</b>	61	Телесный, матовый	Matt Flesh
<b>M</b>	27003	Полированная сталь	Polished Steel

ООО ICM Холдинг  
ул. Бориспольская 9, строение 64,  
02099, Киев, Украина  
Тел./факс: +38(044) 369 54 12  
E-mail: [export@icm.com.ua](mailto:export@icm.com.ua)



ICM Holding  
Borispolskaya, 9, build. 64,  
02099, Kiev, Ukraine  
Tel./Fax: +38(044) 369 54 12  
E-mail: [export@icm.com.ua](mailto:export@icm.com.ua)