

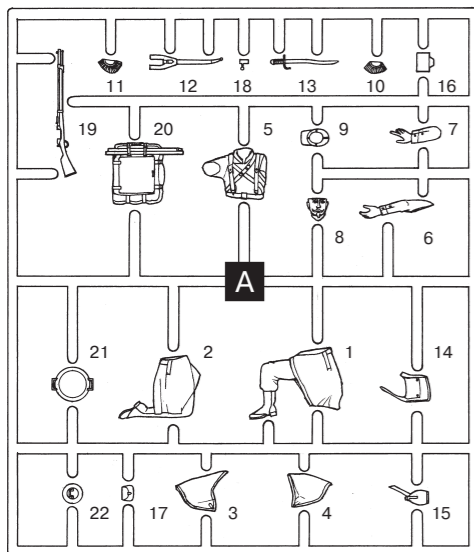

Франко-прусская война
(1870 – 1871)
Французская линейная пехота

French-German War
(1870 – 1871)
French Line Infantry

1:35



A

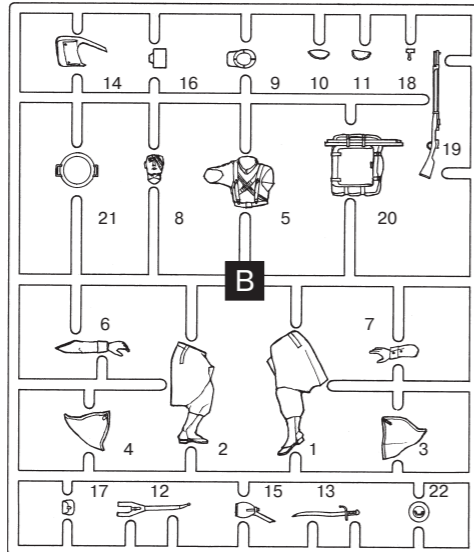

B

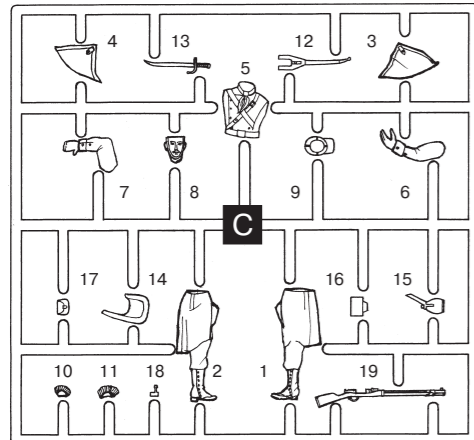

C

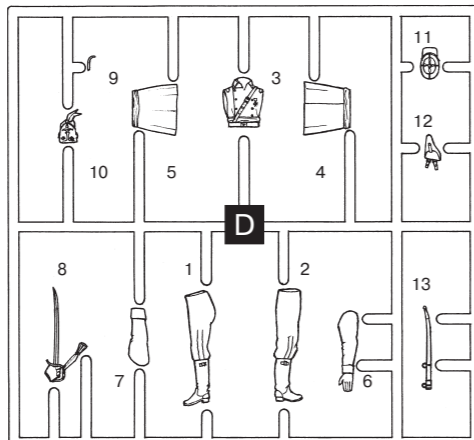

D



ВНИМАНИЕ!

Работать с клеем и красками в проветриваемом помещении и не допускать открытого огня.

Для сборки модели рекомендуется применять полистирольный клей ПС или его зарубежные аналоги.

Отделяя детали от литников, используйте модельный нож для зачистки.

CAUTION!

When you use glue or paint, do not use near open flame, and use in well ventilated room.

Glue and paint are not included.

When you take parts off from the runner frame, use a modeling scissors and trim excess plastic with a cutter or a file.

	Humbrol			Humbrol			
A	21	Gloss Black	Чёрный, глянцевый	K	104	Matt Oxford Blue	Тёмно-синий, матовый
B	71	Satin Oak	Дерево	L	174	Satin Signal Red	Красный, полуматовый
C	63	Matt Sand	Песочный, матовый	M	133	Satin Brown	Коричневый, полуматовый
D	27003	Polished Steel	Полированная сталь	N	27001	Matt Aluminium	Алюминий, матовый
E	9	Gloss Tan	Коричневый, глянцевый	O	12	Metallic Cooper	Медь
F	54	Metallic Brass	Латунь	P	85	Satin Coal Black	Чёрный, полуматовый
G	130	Satin White	Белый, полуматовый	R	191	Chrome Silver	Серебряный хром
H	16	Metallic Gold	Золото	S	153	Matt Insignia Red	Красный, матовый
J	62	Matt Leather	Кожа	T	61	Matt Flesh	Телесный, матовый

Фигура А
Figure A

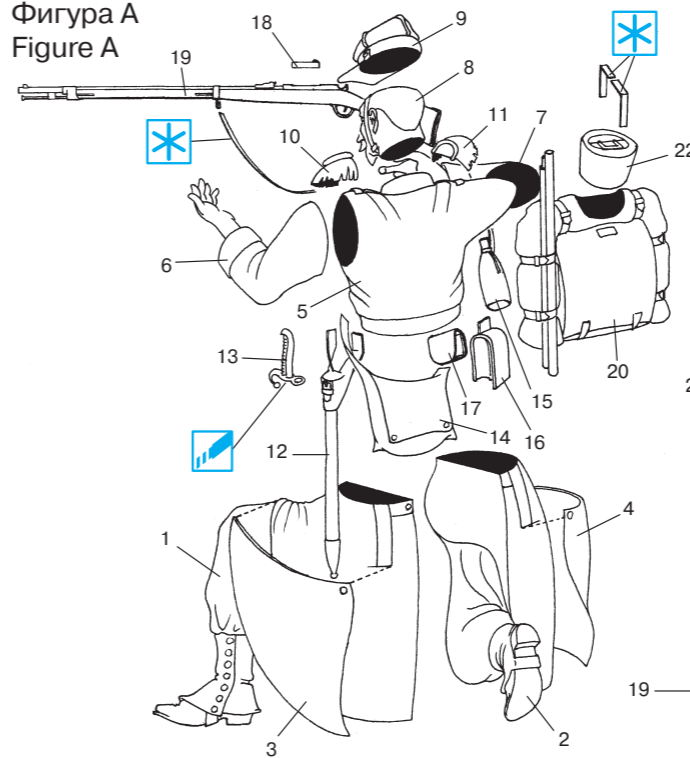

Фигура С
Figure C

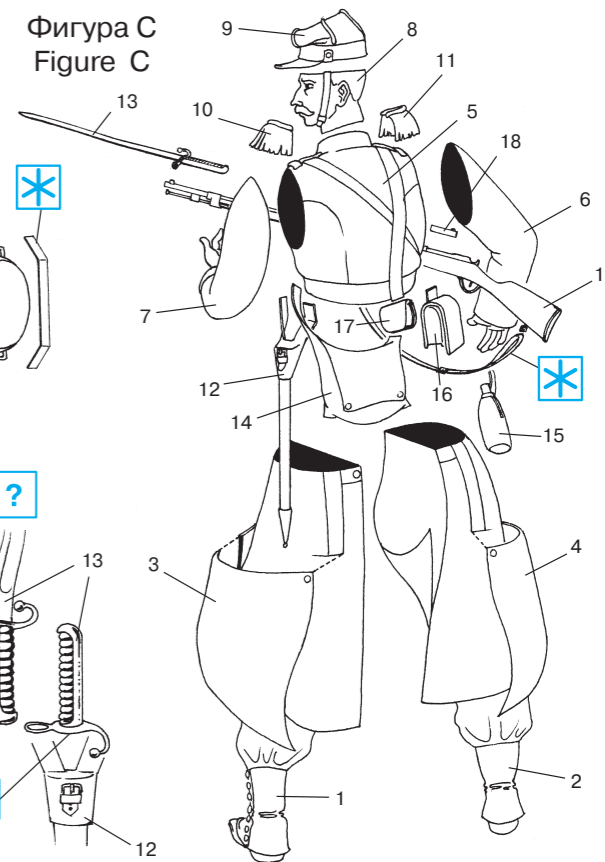

Фигура В
Figure B

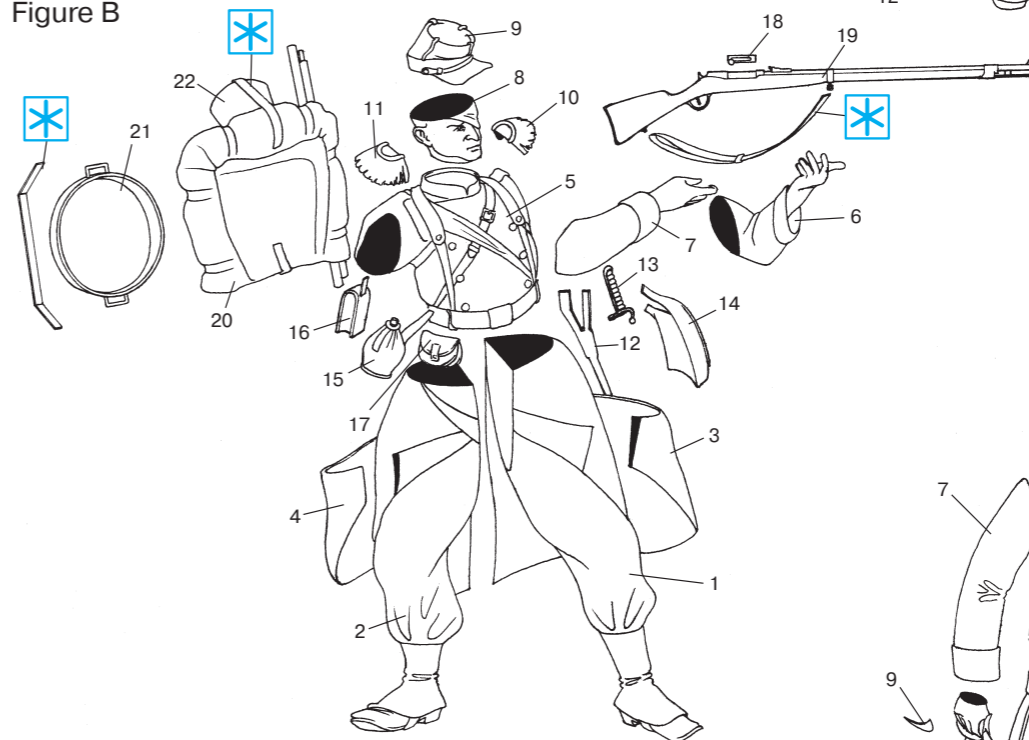

Фигура D
Figure D

