

APA-50M (ZiL-131)

1/72 SCALE MODEL KIT No 72815 (DS7203)



АПА-50М (ЗіЛ-131),

аеродромний пересувний електроагрегат

В 1966 році в СРСР було розпочато виробництво вантажного автомобіля підвищеної прохідності ЗиЛ-131, що відрізнявся надійністю та невибагливістю, мав гарні експлуатаційні характеристики та широко використовувався у армії Радянського Союзу. На його базі було створено ряд спеціалізованих автомобілів різного призначення, у тому числі й автомобілів для аеродромного обслуговування літаків. АПА-50М використовувався для подачі електричного живлення, запуску та обслуговування авіаційних двигунів, бортової апаратури та бортових систем літаків. Для вироблення електричної енергії він мав автономний дизельний двигун, розміщений у спеціальному кузові. Управління усіма функціями здійснювалося з кабіни водія. Цей автомобіль застосовувався як на військових, так і на цивільних аеродромах.

Тактико-технічні характеристики АПА-50М (ЗіЛ-131)

Повна вага, кг	10550
Довжина, мм	7300
Ширина, мм	2530
Висота, мм	2480
Двигун	8-ціль., 6,0 л., 150 к.с.
Двигун приводу генератора	Дизельний, У1Д6-С3

ФАРБИ, ЩО ВИКОРИСТОВУЮТЬСЯ / USED COLORS:

COLOR	ICM <i>New in the Best</i>	Revell	Tamiya
A Чорний Black	1002	8	XF1
B Гумовий чорний Rubber Black	1039	6	XF85
C 4B0 4B0 Green	1073	361	XF62
D Червоний Deep Red	1007	131	-
E Коричнева шкіра Leather Brown	1053	-	XF10

Для отримання глянцевого, сатинового чи матового ефекту – використовуйте наші лаки!

For a glossy, satin or matte effect - use our varnishes!



2001
МАТОВИЙ ЛАК
VARNISH MATT



2002
САТИНОВИЙ ЛАК
VARNISH SATIN



2003
ГЛЯНЦЕВИЙ ЛАК
VARNISH GLOSS

01 СТАДІЯ СКЛАДАННЯ
ASSEMBLY STEP

A ФАРБА, ЩО ВИКОРИСТОВУЄТЬСЯ
USED COLOR

■ ПРИ ЗБИРАННІ НЕ ВИКОРИСТОВУЄТЬСЯ
PARTS NOT FOR USE

03 СКЛАДАЛЬНА ОДИНИЦЯ
ASSEMBLY UNIT

x2 ЗРОБИТИ ДВІ ДЕТАЛІ
MAKE 2 PCS

✂ ВІДРІЗАТИ
CUT OFF

У В А Г А !
Перед складанням уважно прочитати керівництво з монтажу. Кожна деталь пронумерована. Дотримуватися послідовності монтажу. Необхідні робочі інструменти: ніж і напилек для зачистки деталей; гумова стрічка, клейка стрічка і прищипки для білини (для притиснення склеюваних деталей). Деталі з пластику очистити в розчині м'якого миючого засобу і висушити на повітрі для того, щоб фарба і первідні картини краще прилипали. Перед приклеюванням перевірити, чи підходять деталі; клей наносити економно. Хром і фарбу видалити з поверхонь склеювання. Невеликі деталі пофарбувати перед тим, як вони будуть видалені з рамок. Фарбу необхідно добре просушити, тільки після цього продовжувати складання. Кожну відповідну первідну картинку вирізати окремо і приблизно на 20 секунд занурити в теплу воду. На позначеному місці картинку відокремити від паперу і притиснути промокальним папером.

С А У Т І О Н !
Read the instructions thoroughly prior to assembly. Each component is numbered. Adhere to specified sequence of assembly. Tools required: knife and file for removal of components from frame; rubber bond, adhesive tape and clothes pegs for clamping components together after applying adhesive. Clean plastic components in a mild detergent solution and allow to air-dry so that paint and transfers adhere better. Prior to applying adhesive, check to see whether the components fit together; apply adhesive sparingly. Remove chrome and paint from the contact surfaces. Paint small components before removing them from the frame. Allow paint to dry well, and only then continue to assemble. Cut out each transfer individually and immerse in warm water for approx. 20 seconds. Slide transfer off paper and into designated position, then press on with blotting paper.

ТОВ ICM Холдинг
вул. Бориспільська 9, корпус 64,
02099, Київ, Україна
Тел./факс: +38(044) 369 54 12
E-mail: export@icm.com.ua



ICM Holding
9 Boryspilska str., build. 64
02099, Kyiv, Ukraine
Tel./Fax: +38(044) 369 54 12
E-mail: export@icm.com.ua

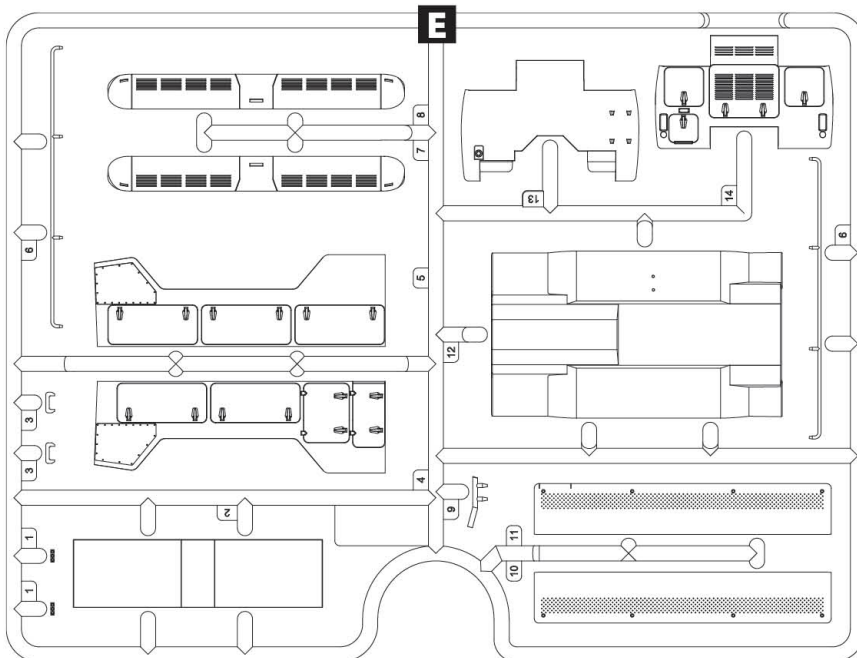
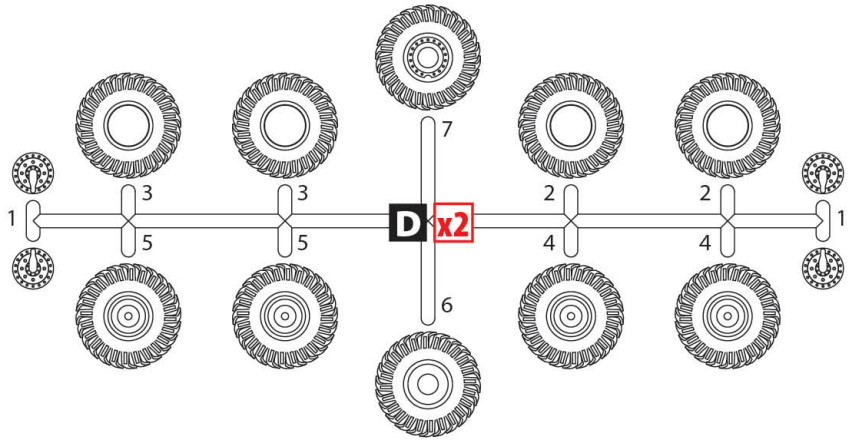
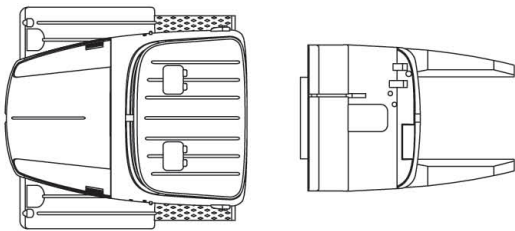
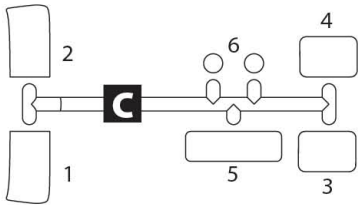
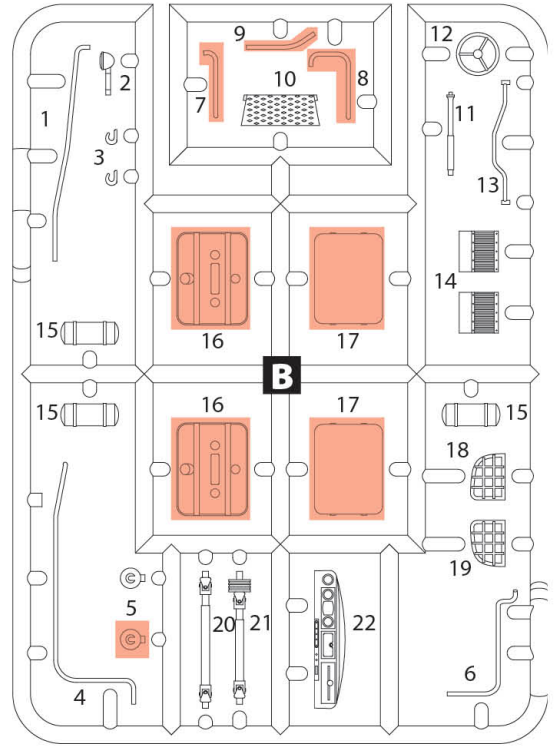
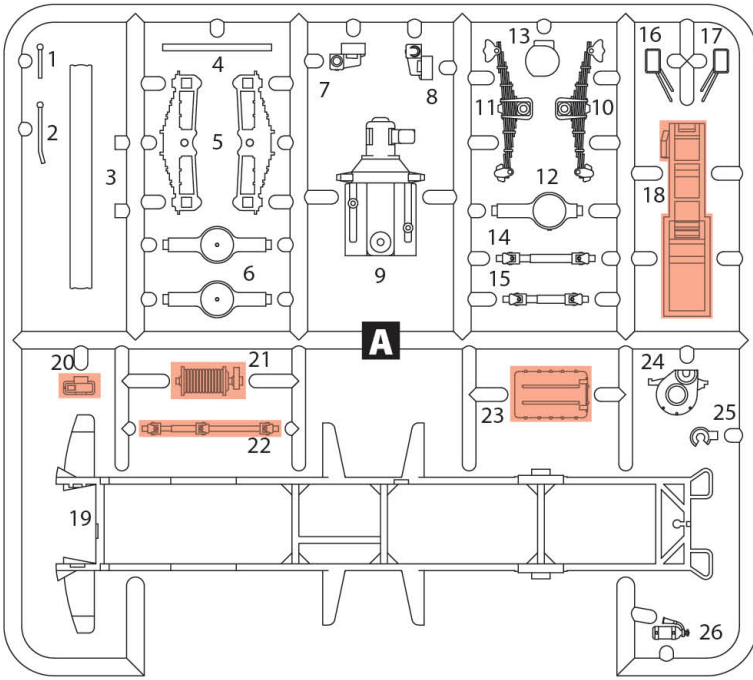

02

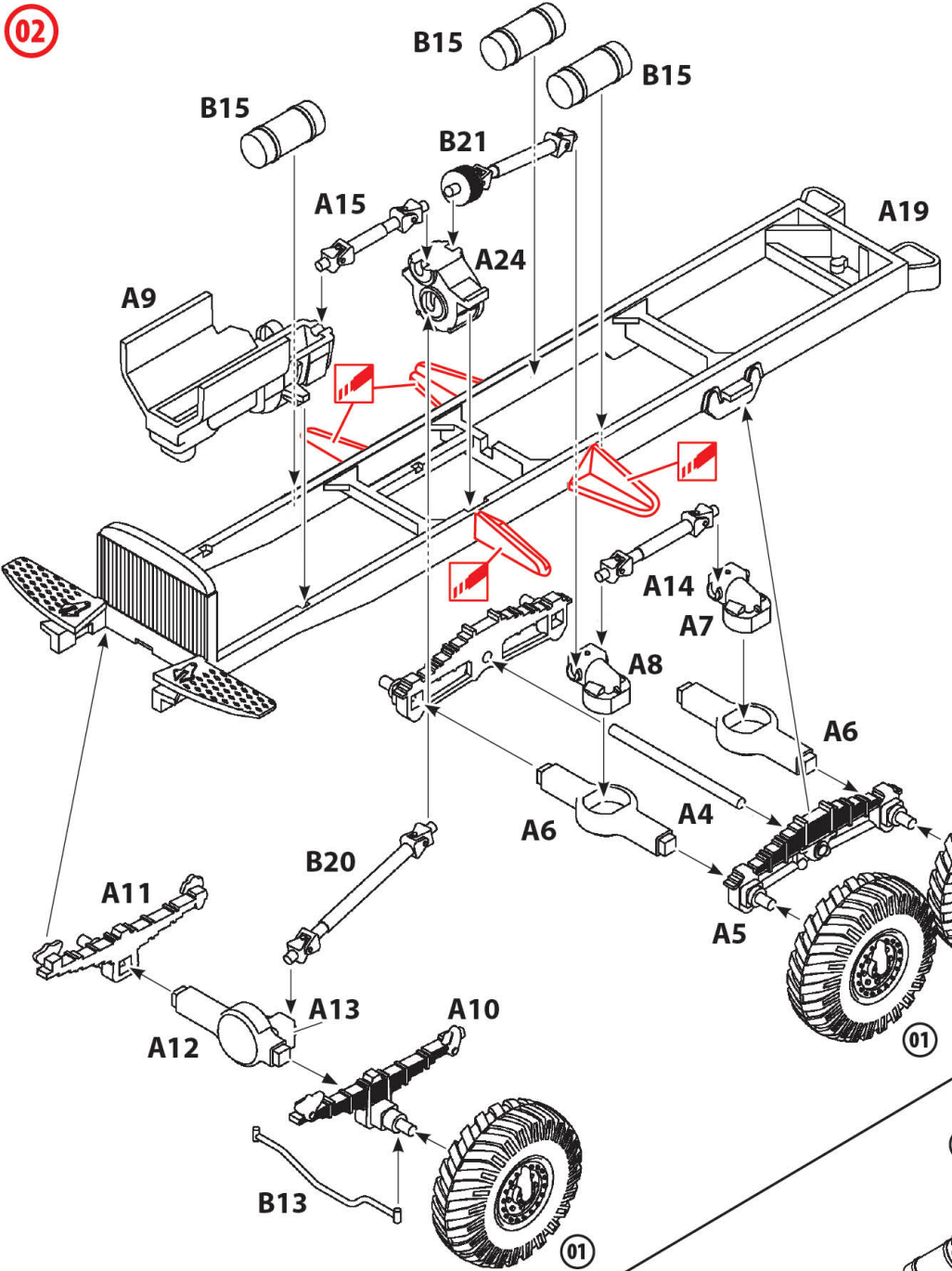

01

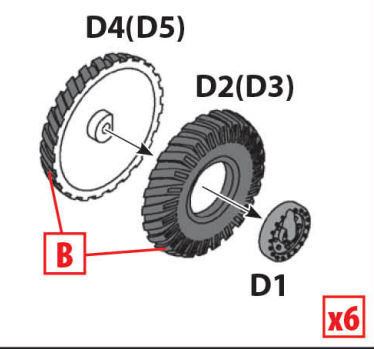

03

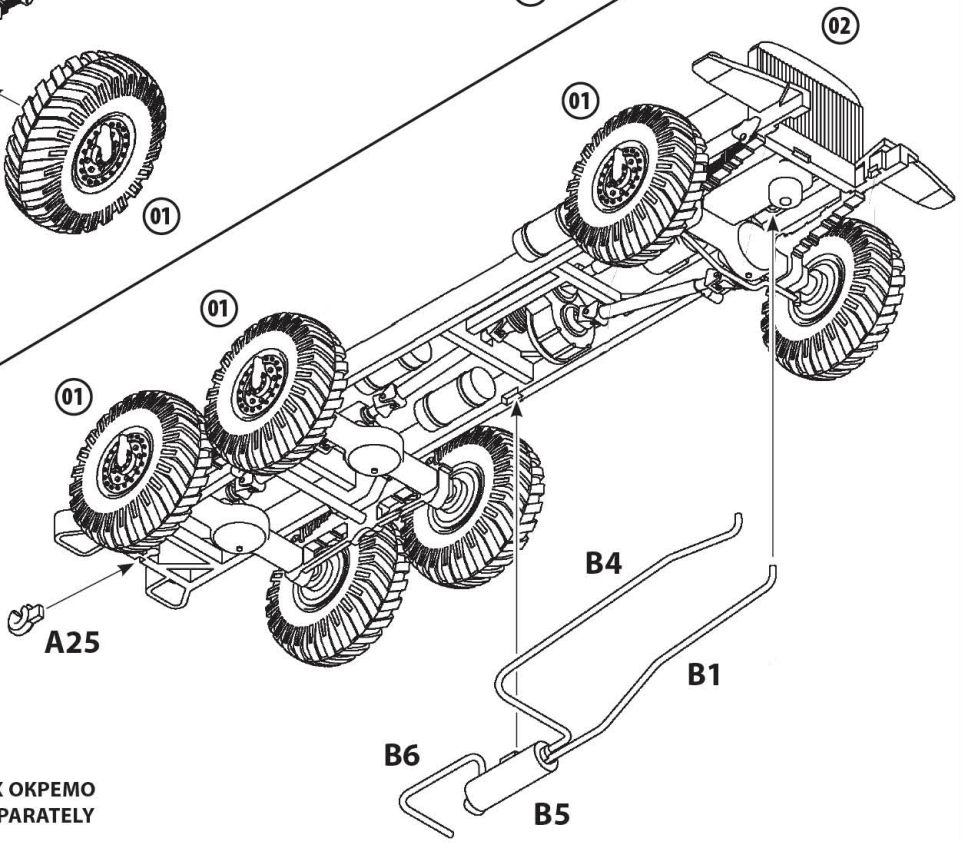

A УСІ ДЕТАЛІ, ОКРІМ ЗАЗНАЧЕНИХ ОКРЕМО
ALL DETAILS EXCEPT MARKED SEPARATELY

04

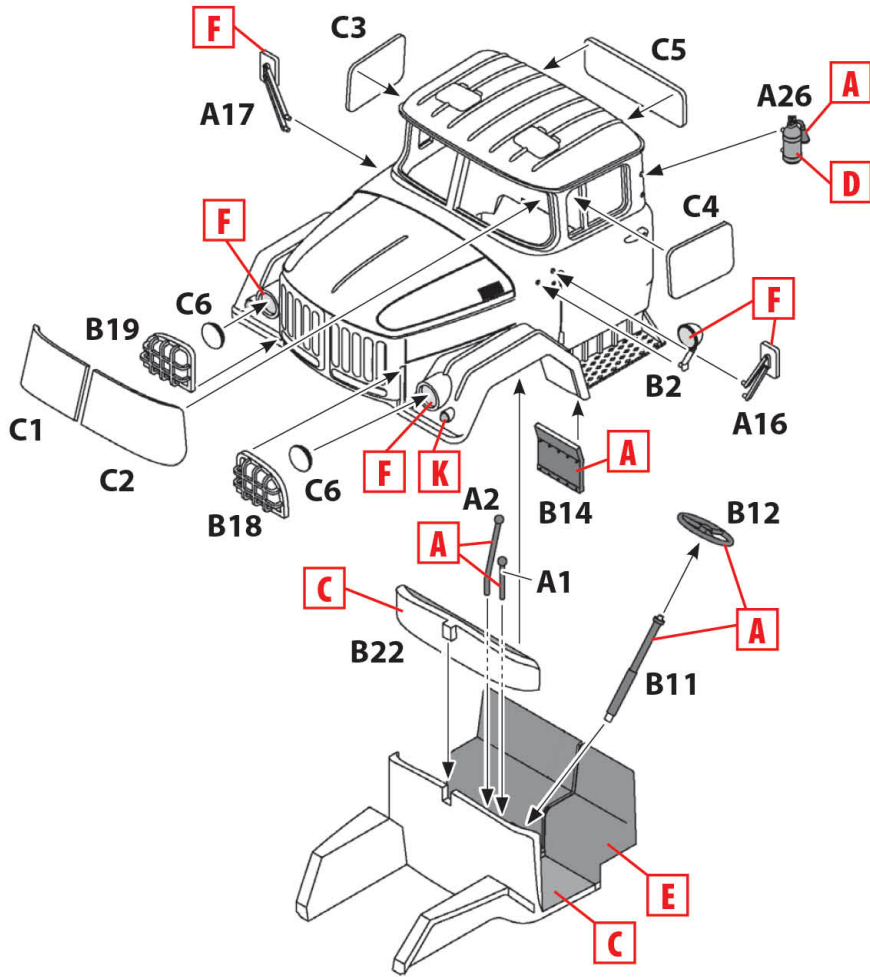

05

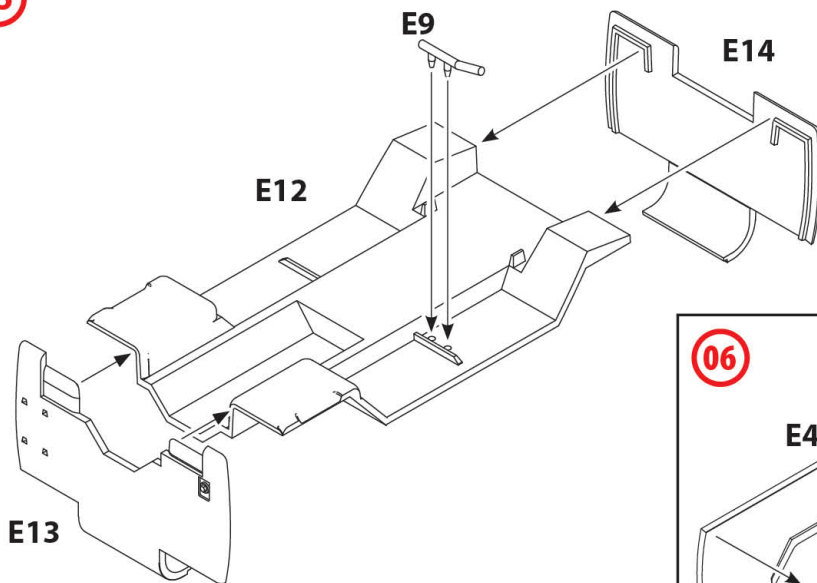

06

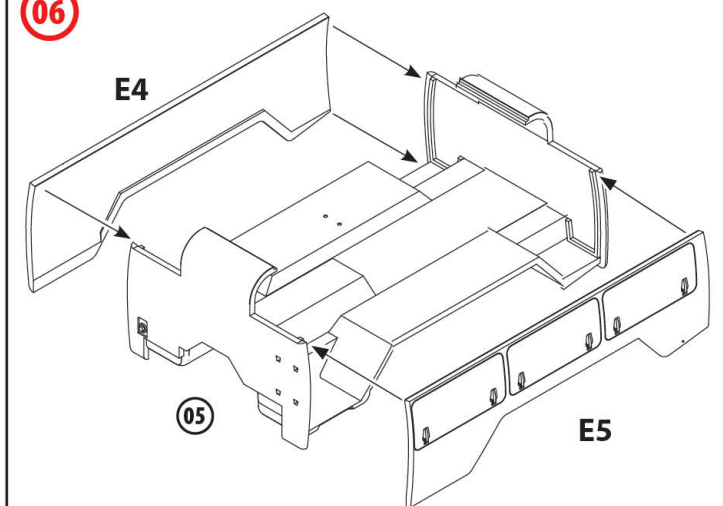

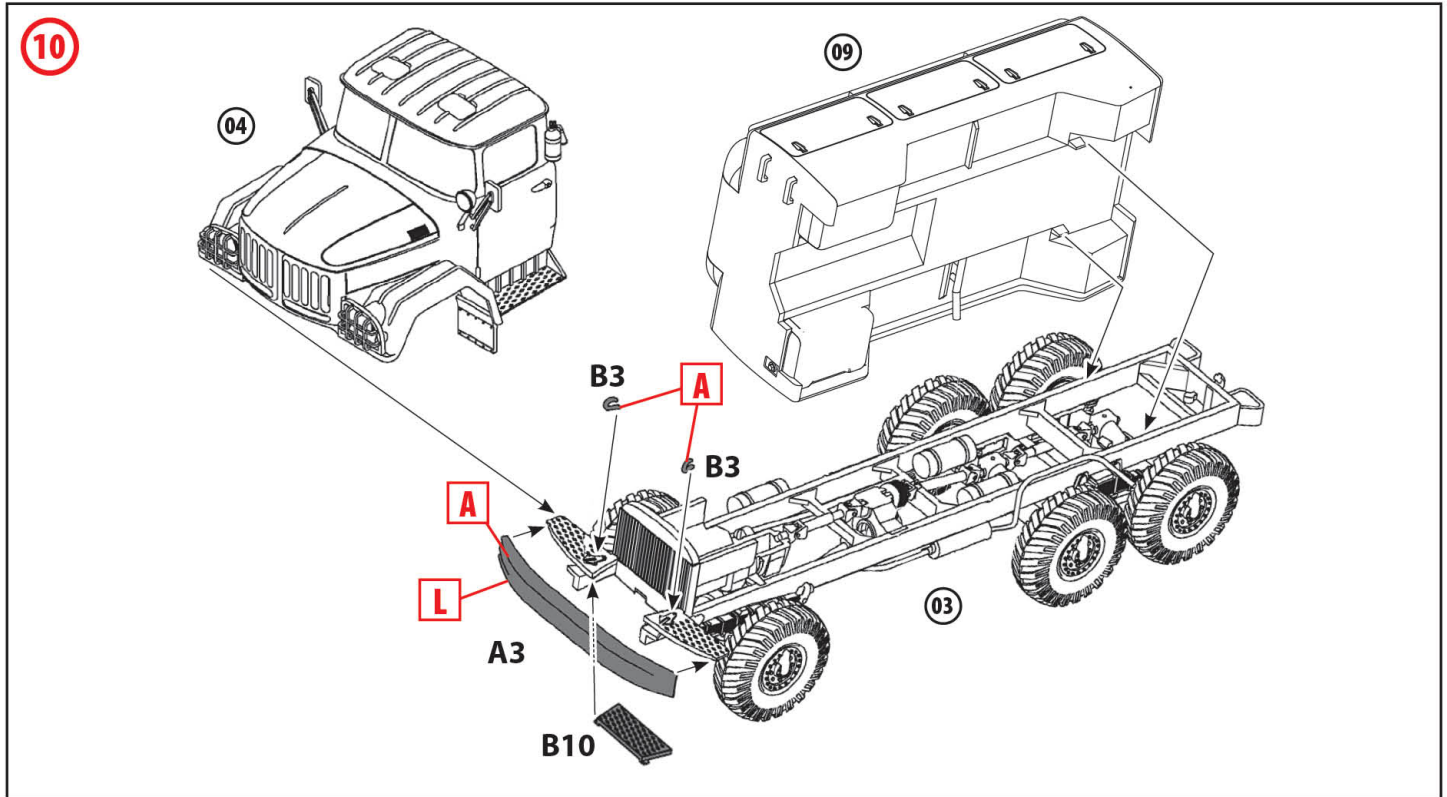
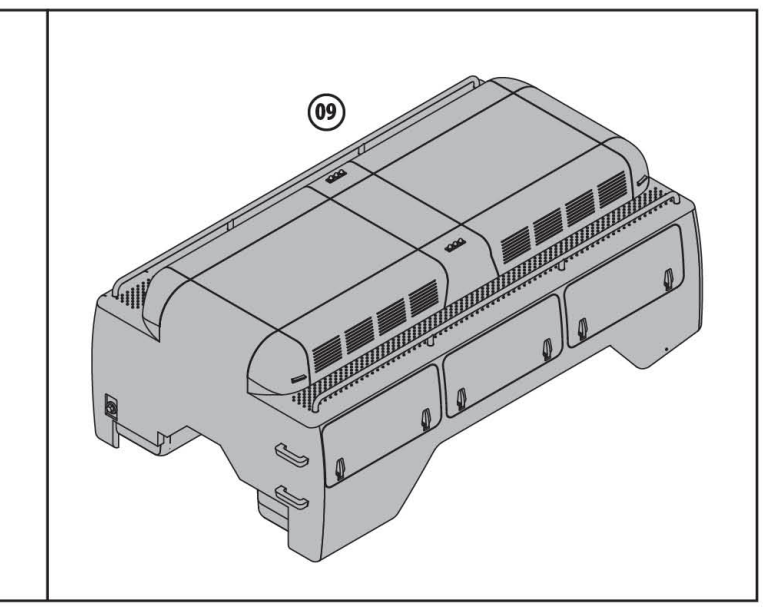
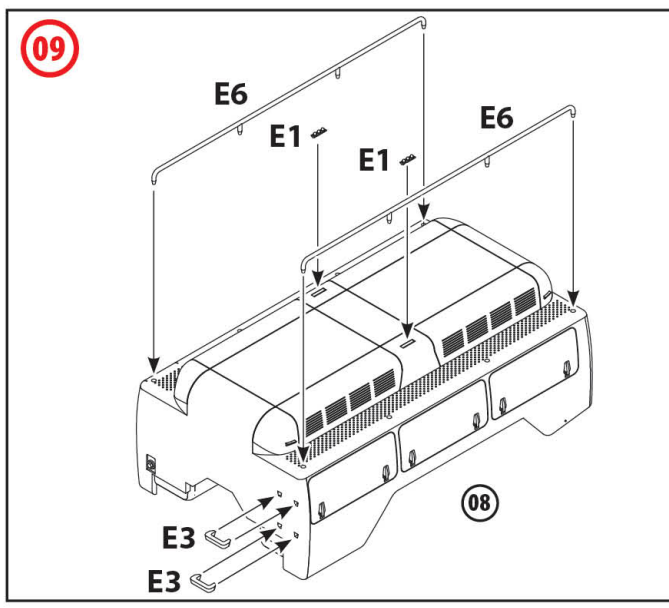
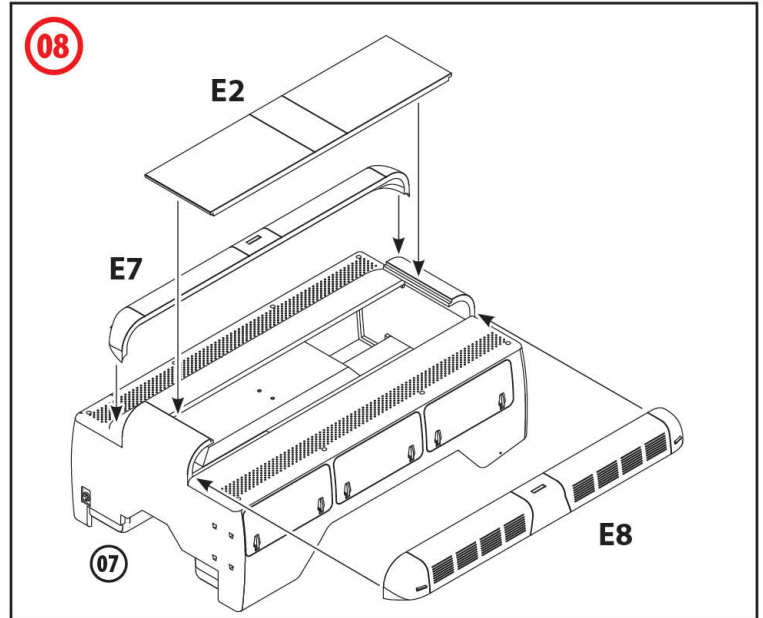
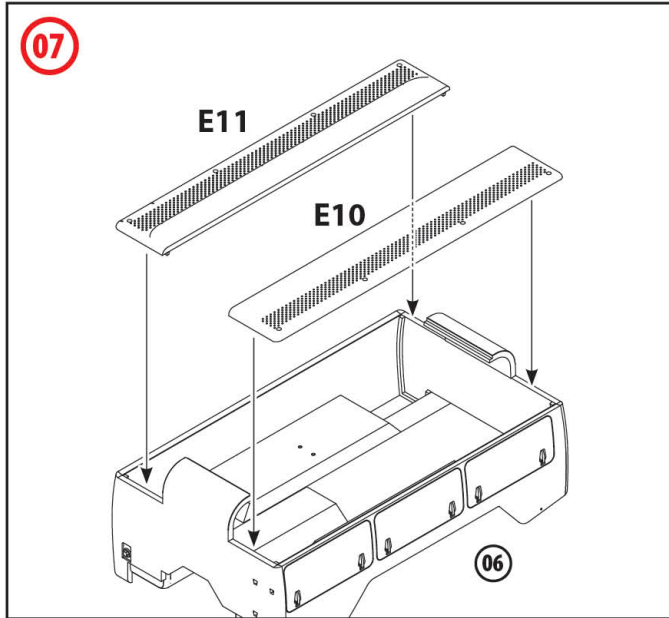

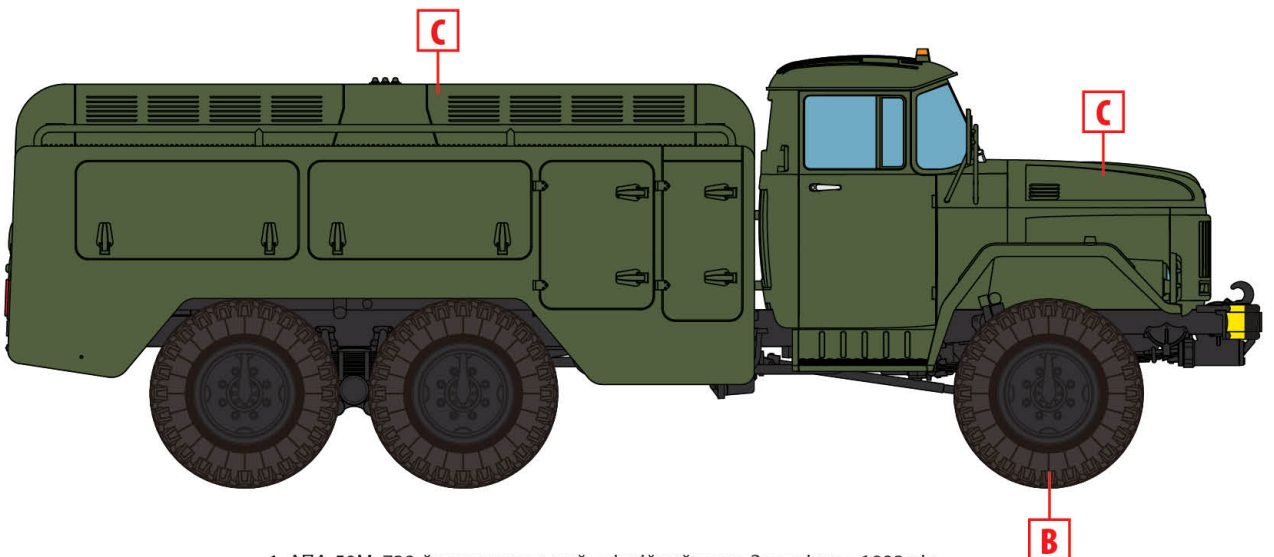
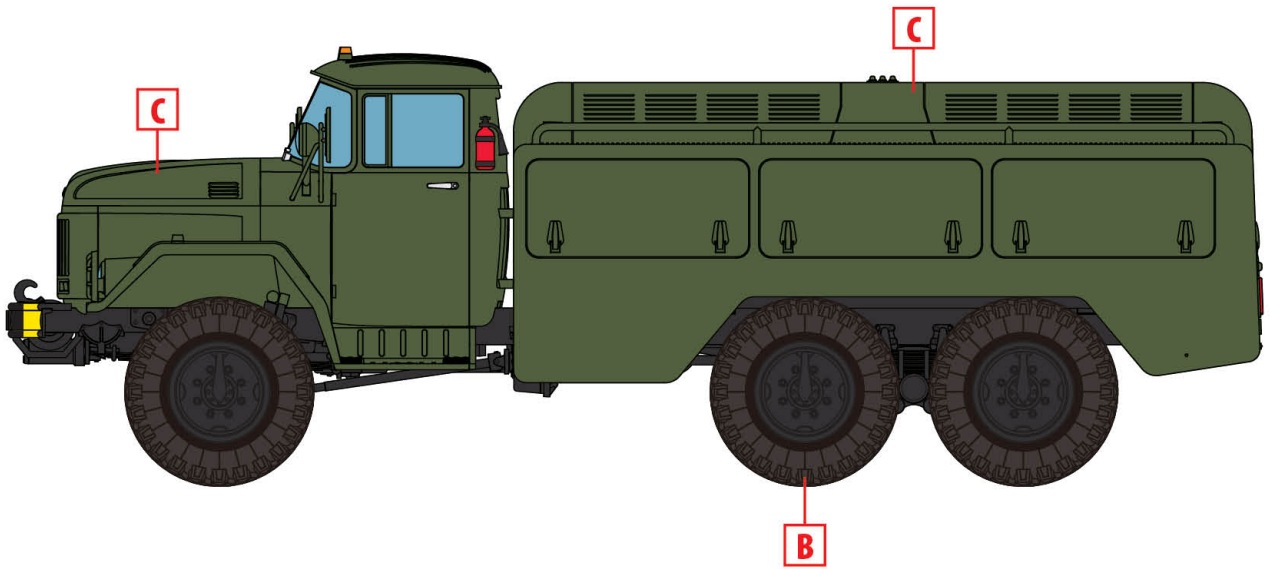
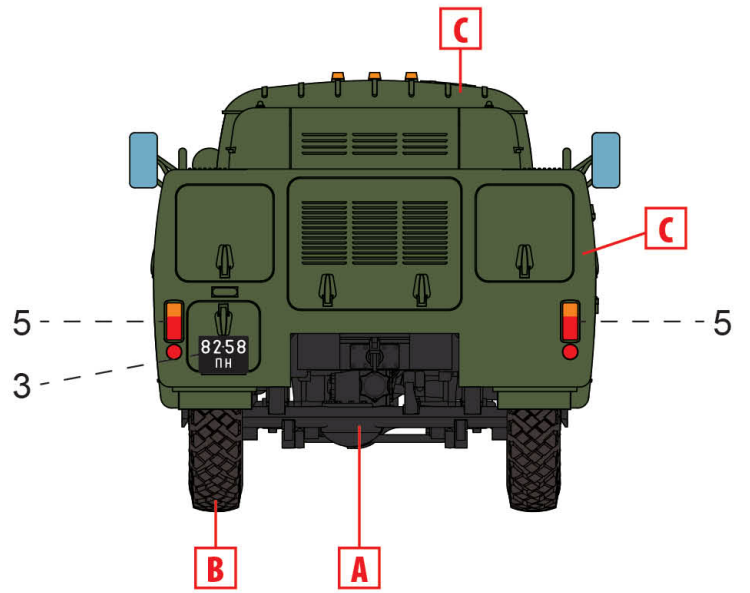
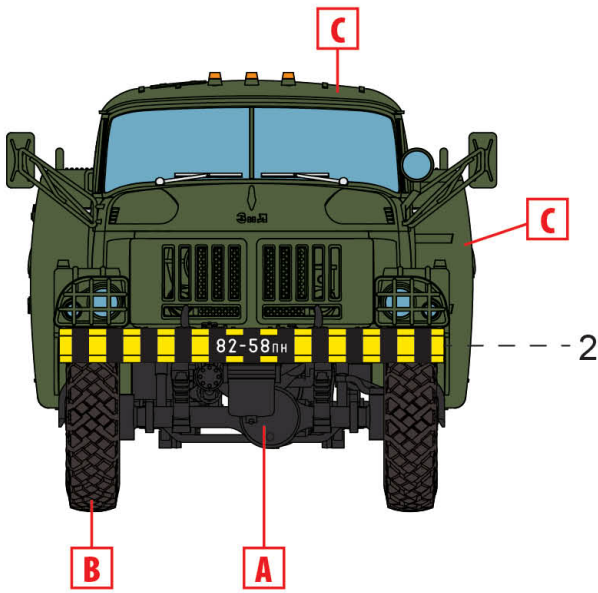

1. АПА-50М, 738-й винищувальний авіаційний полк, Запоріжжя, 1982 рік
APA-50M, 738th Fighter Aviation Regiment, Zaporozhye, 1982

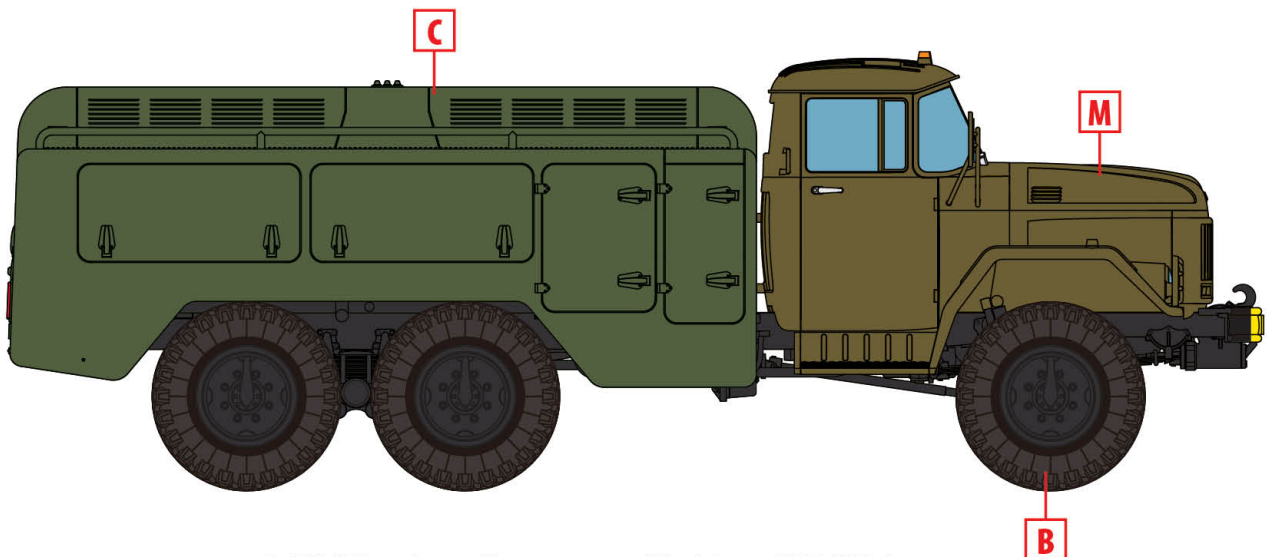
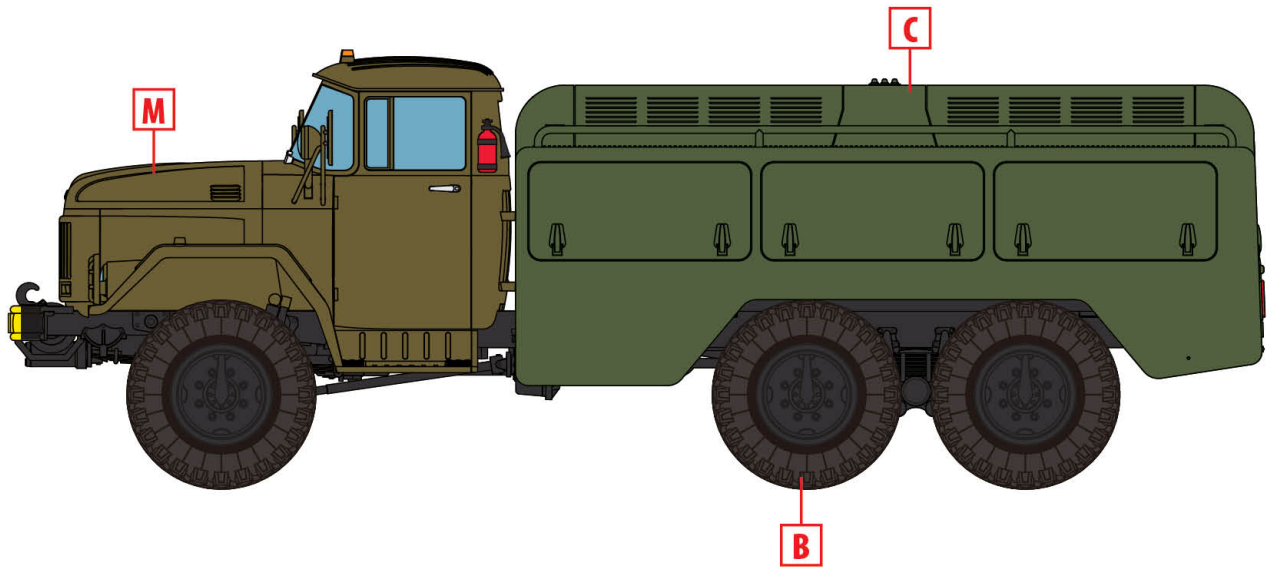
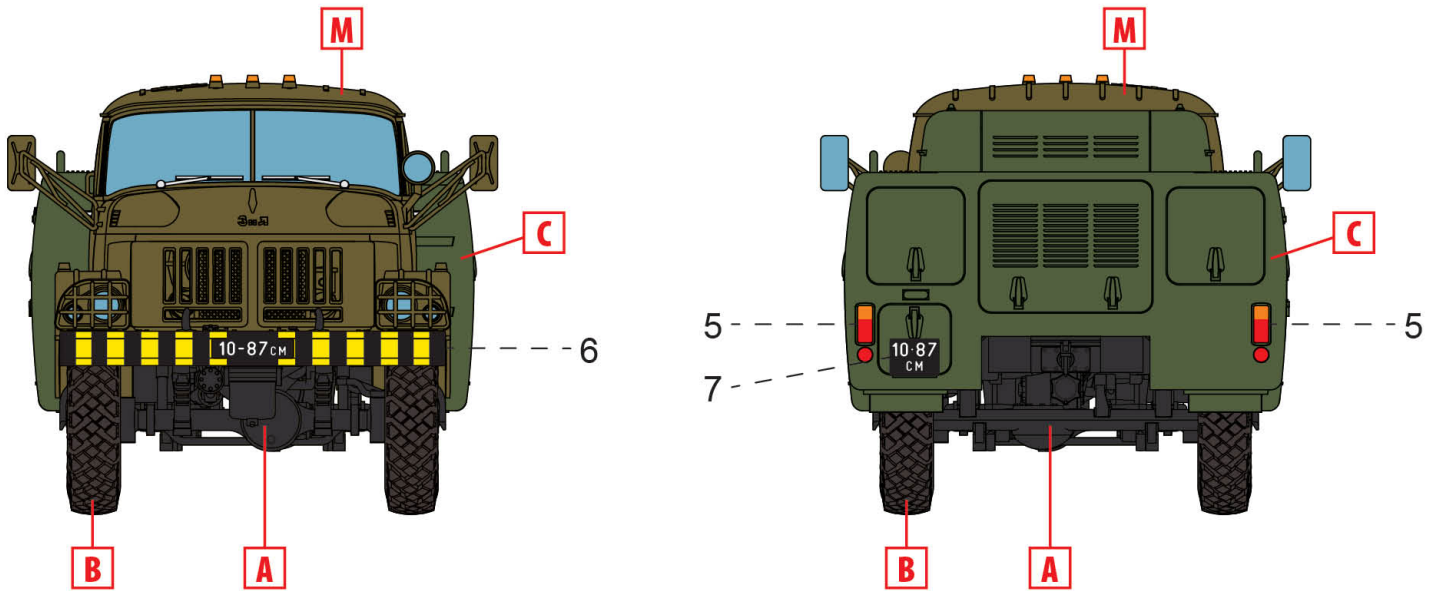

2. АПА-50М, невідома військова частина, Збройні сили СРСР, 1980-ті роки
 APA-50M, unknown military unit, Soviet Armed Forces, 1980s

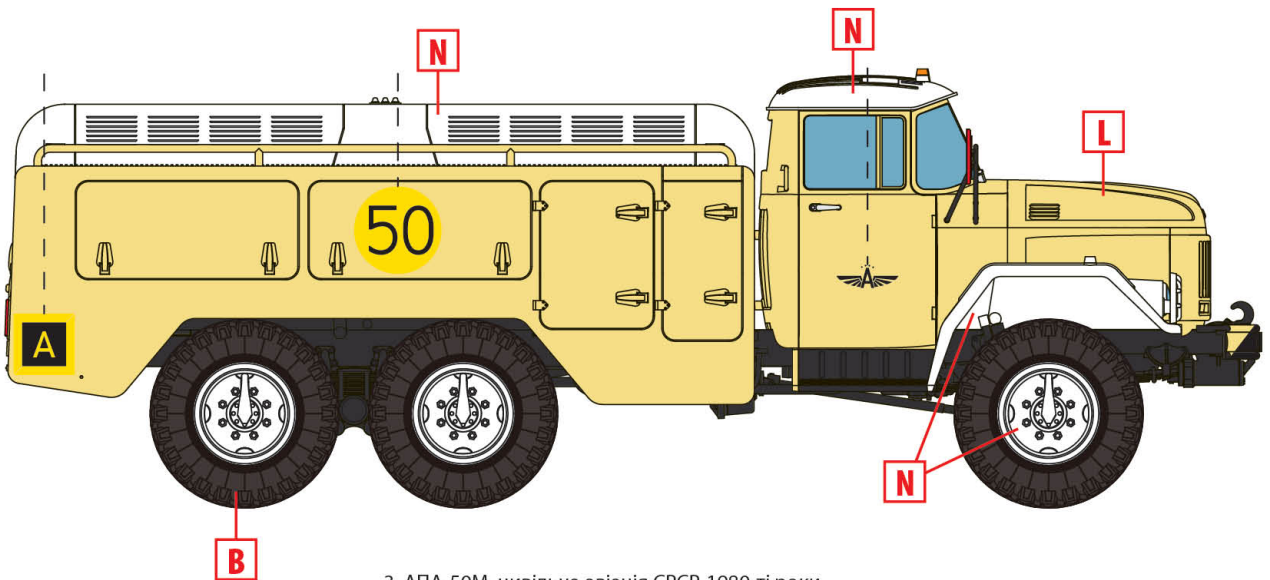
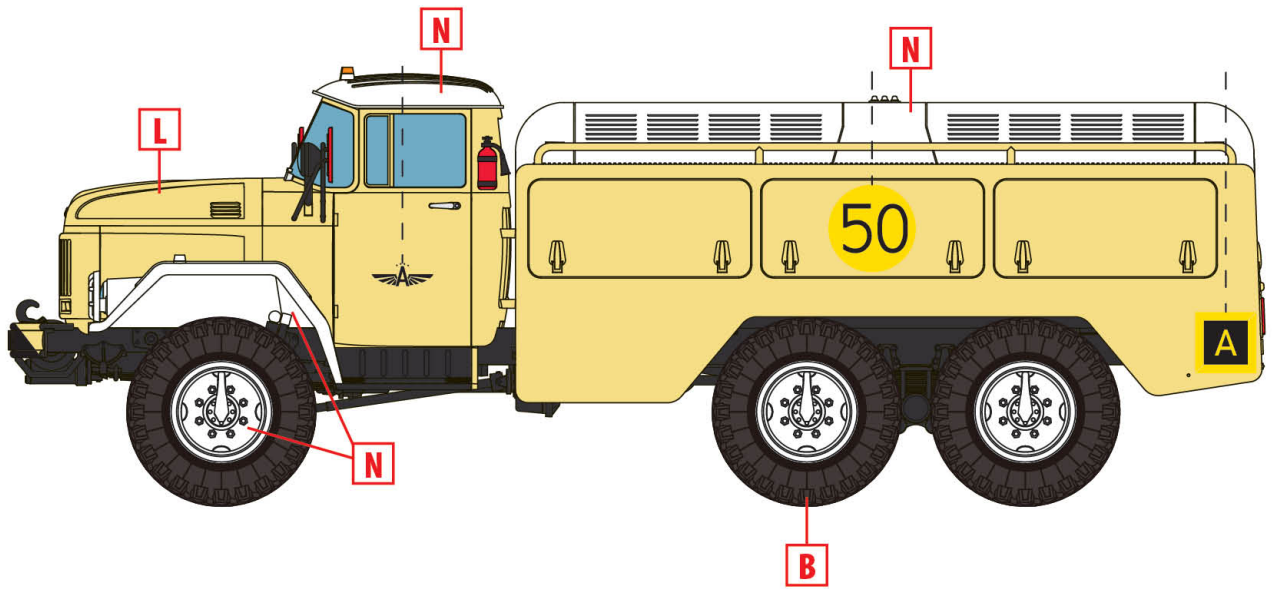
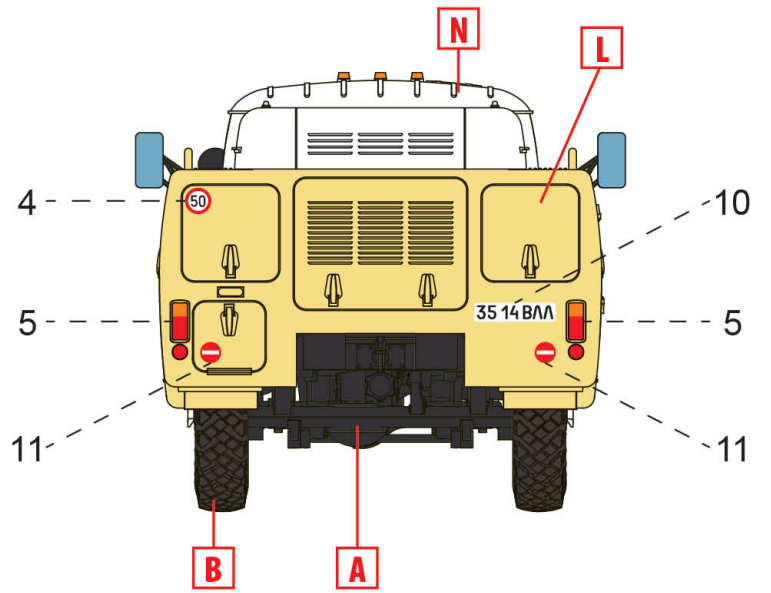
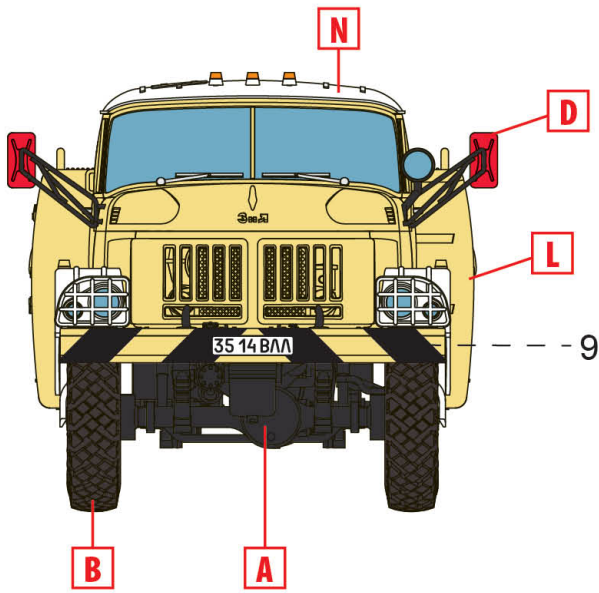

3. АПА-50М, цивільна авіація СРСР, 1980-ті роки
APA-50M, civil aviation of the USSR, 1980s