

UNIMOG S 404

1/35 SCALE MODEL KIT № 35137



Unimog S 404, Німецький військовий радіоавтомобіль

Окрім стандартної вантажної версії, серед армійських автомобілів Unimog S досить поширеним був варіант автомобіля з кузовом-фургоном ('Koffer'). Такими варіантами кузовів було обладнано близько 16 000 автомобілів, і вони мали найтриваліший термін експлуатації серед усіх вантажівок серії Unimog S. Переважна частина таких автомобілів використовувалася як машини радіозв'язку. Їх легко було відрізнити за характерними люками, гніздами антен на даху та складаною великою антеною на задній стінці кузова, яка для роботи розгорталася вручну та в розкладеному положенні досягала висоти 6 метрів. Внутрішнє обладнання включало різні радіостанції, наприклад, EM 25, SEM 25 або SEM 35. Забарвлення радіомашин було стандартним для Бундесверу, спочатку це був стандартний оливковий колір RAL 6014, який у 1980-х роках був поступово замінений на триколірний камуфляжний варіант

Тактико-технічні характеристики Unimog S 404 «Koffer»

Вага пустого, т	3,0
Довжина, мм	4930
Ширина, мм	2170
База, мм	2900
Тип двигуна	бензиновий 6-цил., 2,2 л, 82 кс.
Максимальна швидкість, км/год	95

Unimog S 404, German Military Radio Truck

In addition to the standard truck versions of the Unimog S, there was quite common among army cars a body-van ('Koffer') variant. Some 16,000 vehicles were fitted with these body variants, and they had the longest service life among Unimog S series truck. Most of these vehicles were used as radio communication machines. They were easily distinguished by their special type of hatches, antenna nests on the roof, and a complex large antenna on the rear wall of the body. Internal equipment included various radio stations such as EM 25, SEM 25 or SEM 35. The colouring of the radios was standard for the Bundeswehr, initially it was the standard olive colour RAL 6014, which in the 1980s was gradually replaced by a tricolor camouflage variant. The car was popular in the Bundeswehr and was used by various units until the late 1990s.

Tactical and Technical Specifications of Unimog S 404 "Koffer"

Empty weight, t	3.0
Length, mm	4930
Width, mm	2170
Wheel base, mm	2900
Engine	6-cylinder, petrol, 2.2 l, 82 hp
Max. Speed, km/h	95

ФАРБИ, ЩО ВИКОРИСТОВУЮТЬСЯ / USED COLORS:

COLOR	ICM
A Рижо-коричневий Middle Stone	1060
B US Темно-зелений US Dark Green	1072
C Корабельний червоний Hull Red	1052
D 4B0 4B0 Green	1073
E Масляна сталь Oily Steel	1026
F Чорна гума Rubber Black	1039
G Чорний Black	1002
H Червоний Deep Red	1007
K Світла земля Light Earth	1056
L Іржа Medium Rust	1049
M Темна земля Tan Earth	1058
N Білий White	1001



Для отримання глянцевого, сатинового чи матового ефекту – використовуйте наші лаки!

For a glossy, satin or matte effect – use our varnishes!

2001 МАТОВИЙ ЛАК VARNISH MATT	2002 САТИНОВИЙ ЛАК VARNISH SATIN	2003 ГЛЯНЦЕВИЙ ЛАК VARNISH GLOSS
-------------------------------------	--	--

01 СТАДІЯ СКЛАДАННЯ
ASSEMBLY STEP

A ФАРБА, ЩО ВИКОРИСТОВУЄТЬСЯ
USED COLOR

■ ПРИ ЗБИРАННІ НЕ ВИКОРИСТОВУЄТЬСЯ
PARTS NOT FOR USE

03 СКЛАДАЛЬНА ОДИНИЦЯ
ASSEMBLY UNIT

? ДОВІЛЬНИЙ ВИБІР
OPTIONAL

✂ НЕ КЛЕЙТИ
DO NOT CEMENT

✂ ВІДРІЗАТИ
CUT OFF

x2 ЗРОБИТИ ДВІ ДЕТАЛІ
MAKE 2 PCS

У В А Г А !
Перед складанням уважно прочитати керівництво з монтажу. Кожна деталь пронумерована. Дотримуватися послідовності монтажу. Необхідні робочі інструменти: ніж і напилек для зачистки деталей; гумова стрічка, клейка стрічка і прищипки для білизни (для притиснення склеюваних деталей). Деталі з пластику очистити в розчині м'якого миючого засобу і висушити на повітрі для того, щоб фарба і первірні картинки краще прилипали. Перед приклеюванням перевірити, чи підходять деталі; клей наносити економно. Хром і фарбу видалити з поверхонь склеювання. Невеликі деталі пофарбувати перед тим, як вони будуть видалені з рамок. Фарбу необхідно добре просушити, тільки після цього продовжувати складання. Кожну відповідну первірну картинку вирізати окремо і приблизно на 20 секунд занурити в теплу воду. На позначеному місці картинку відокремити від паперу і притиснути промокальним папером.

С А У Т І О N I !
Read the instructions thoroughly prior to assembly. Each component is numbered. Adhere to specified sequence of assembly. Tools required: knife and file for removal of components from frame; rubber bond, adhesive tape and clothes pegs for clamping components together after applying adhesive. Clean plastic components in a mild detergent solution and allow to air-dry so that paint and transfers adhere better. Prior to applying adhesive, check to see whether the components fit together; apply adhesive sparingly. Remove chrome and paint from the contact surfaces. Paint small components before removing them from the frame. Allow paint to dry well, and only then continue to assemble. Cut out each transfer individually and immerse in warm water for approx. 20 seconds. Slide transfer off paper and into designated position, then press on with blotting paper.

A

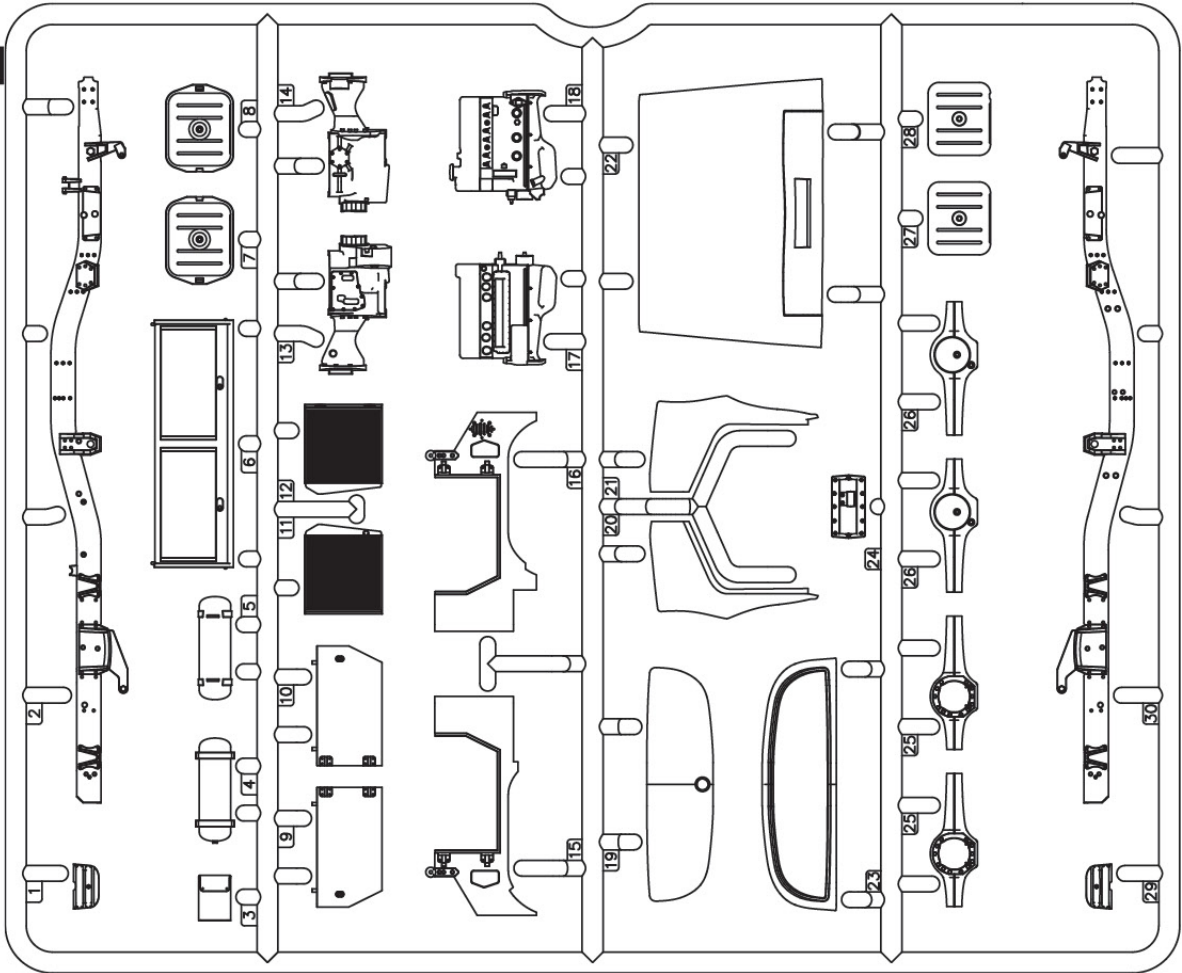

B

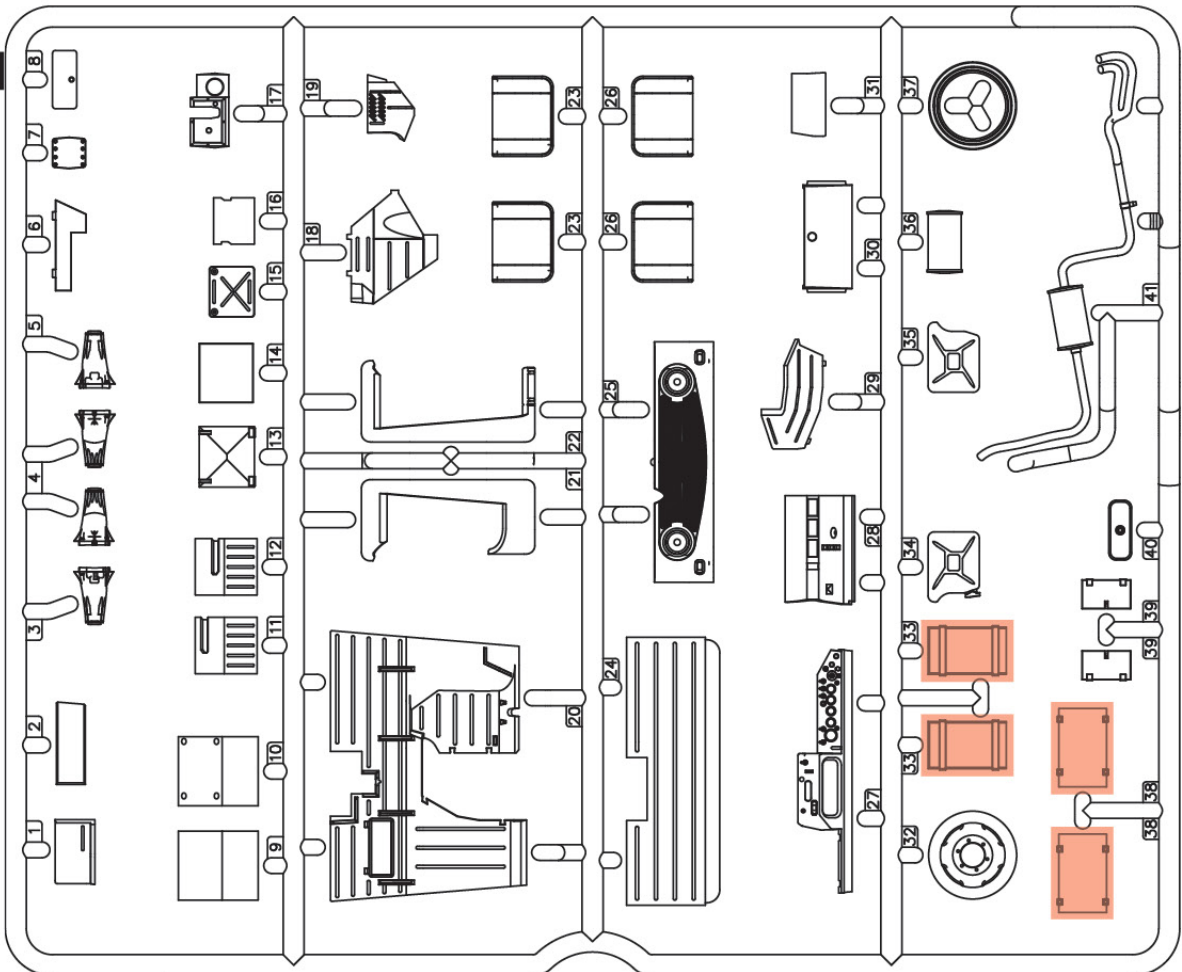

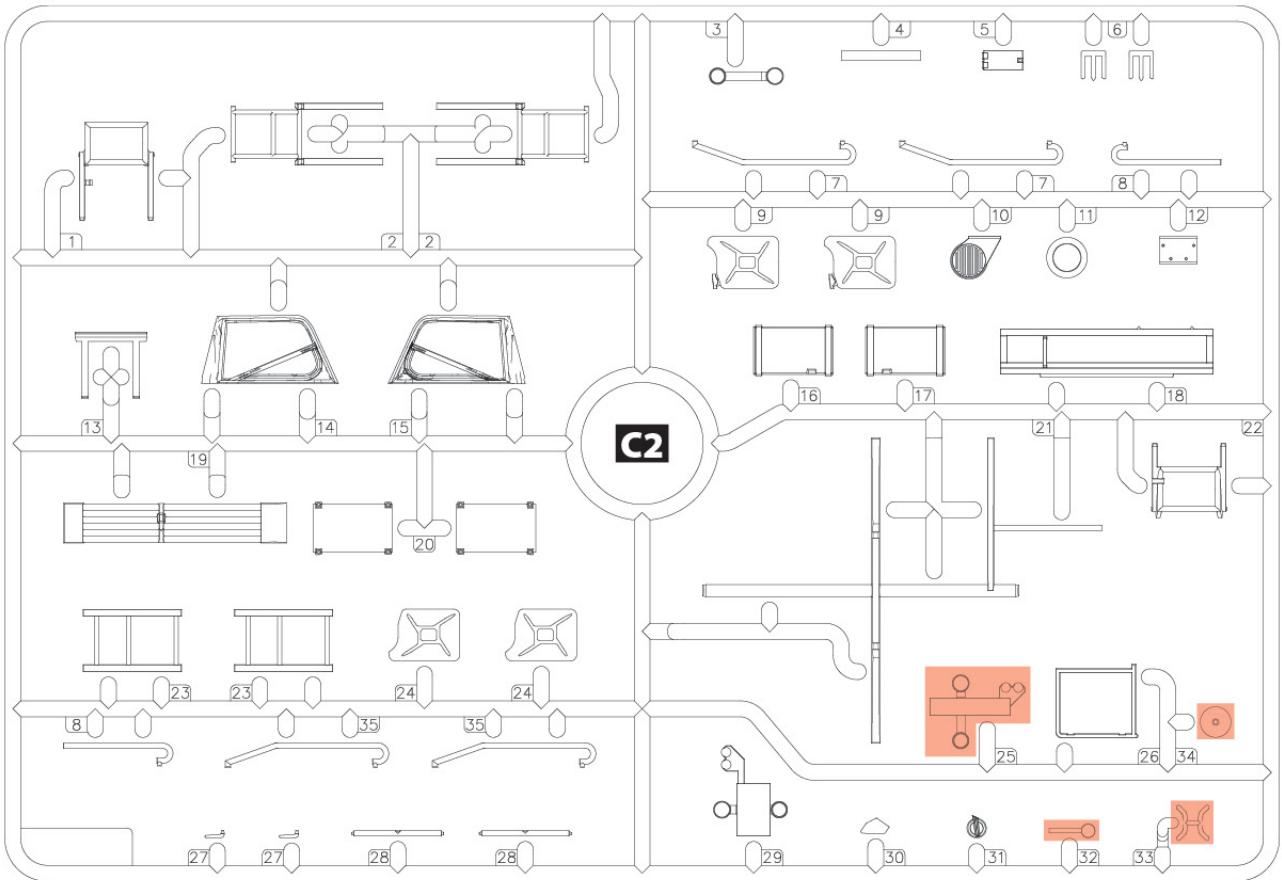
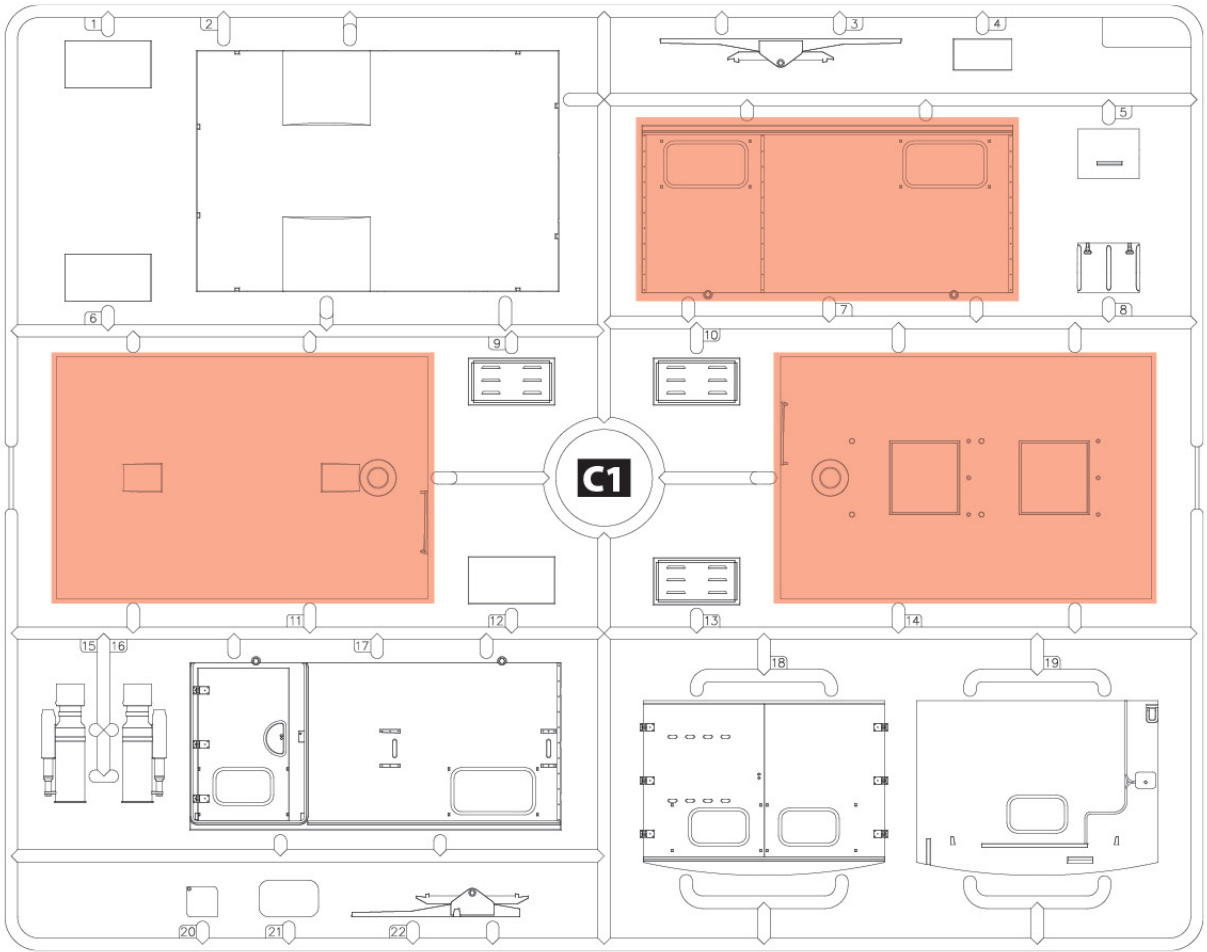

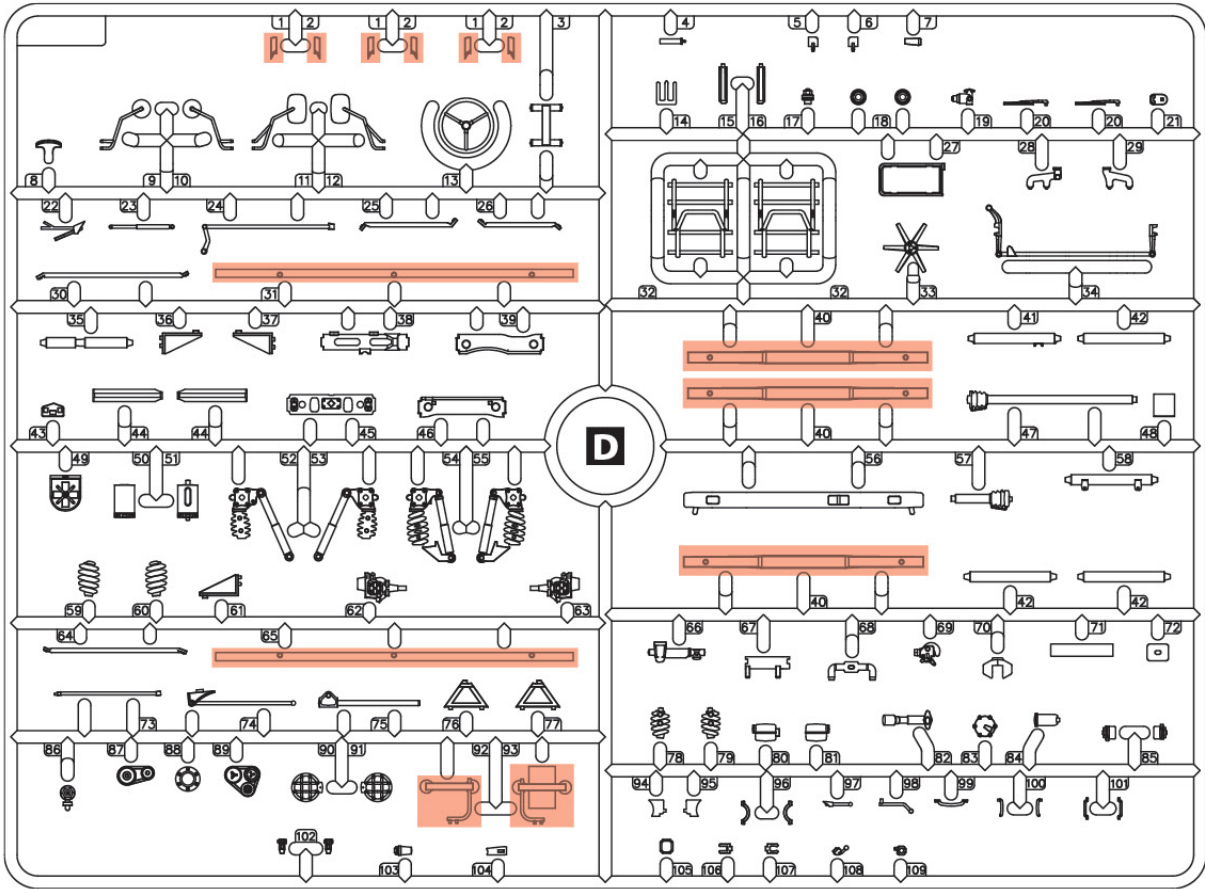

F1

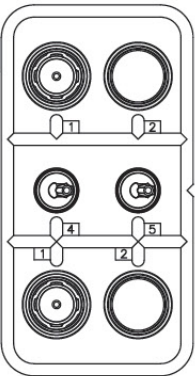

F2

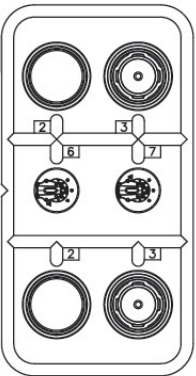

E

x5

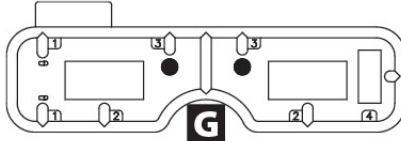

G

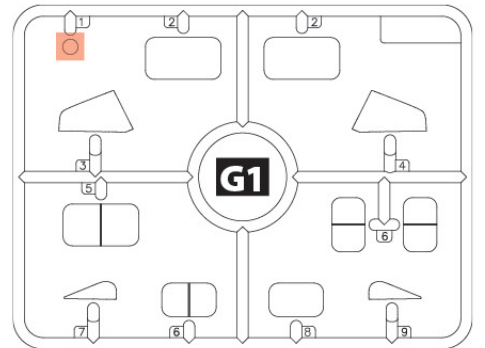

H

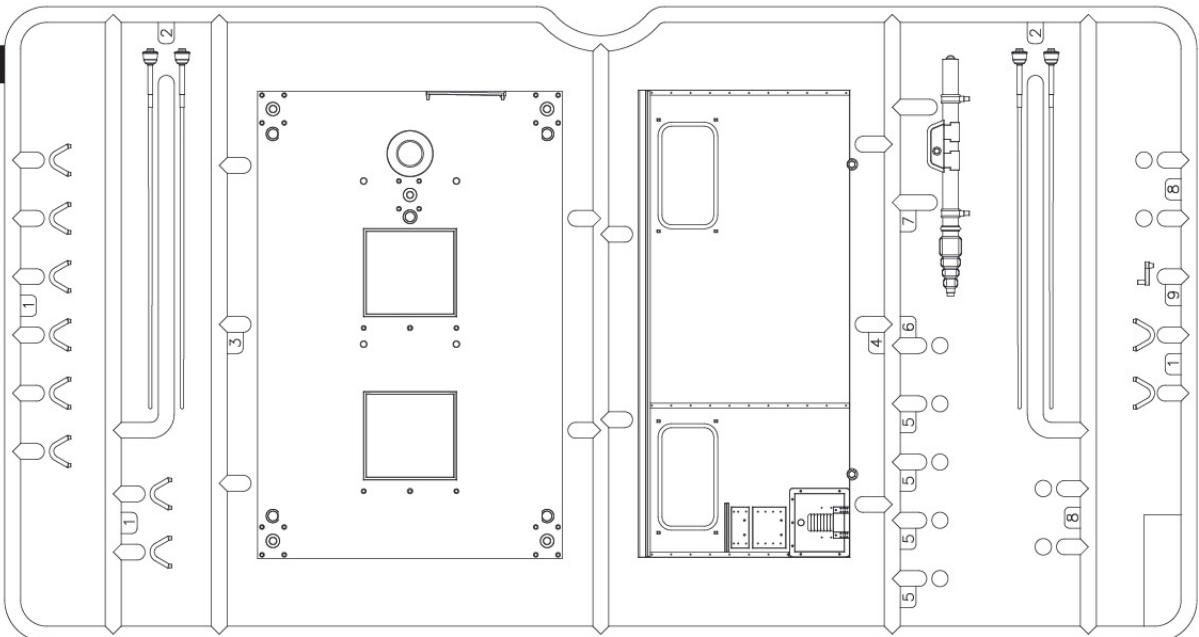

ВСІ ДЕТАЛІ, КРИМ
ЗАЗНАЧЕНИХ ОКРЕМО:
ALL DETAILS EXCEPT MARKED
SEPARATELY:

B ДЛЯ ВАРІАНТІВ 1, 2
FOR VARIANTS 1, 2

D ДЛЯ ВАРІАНТІВ 3, 4
FOR VARIANT 3, 4

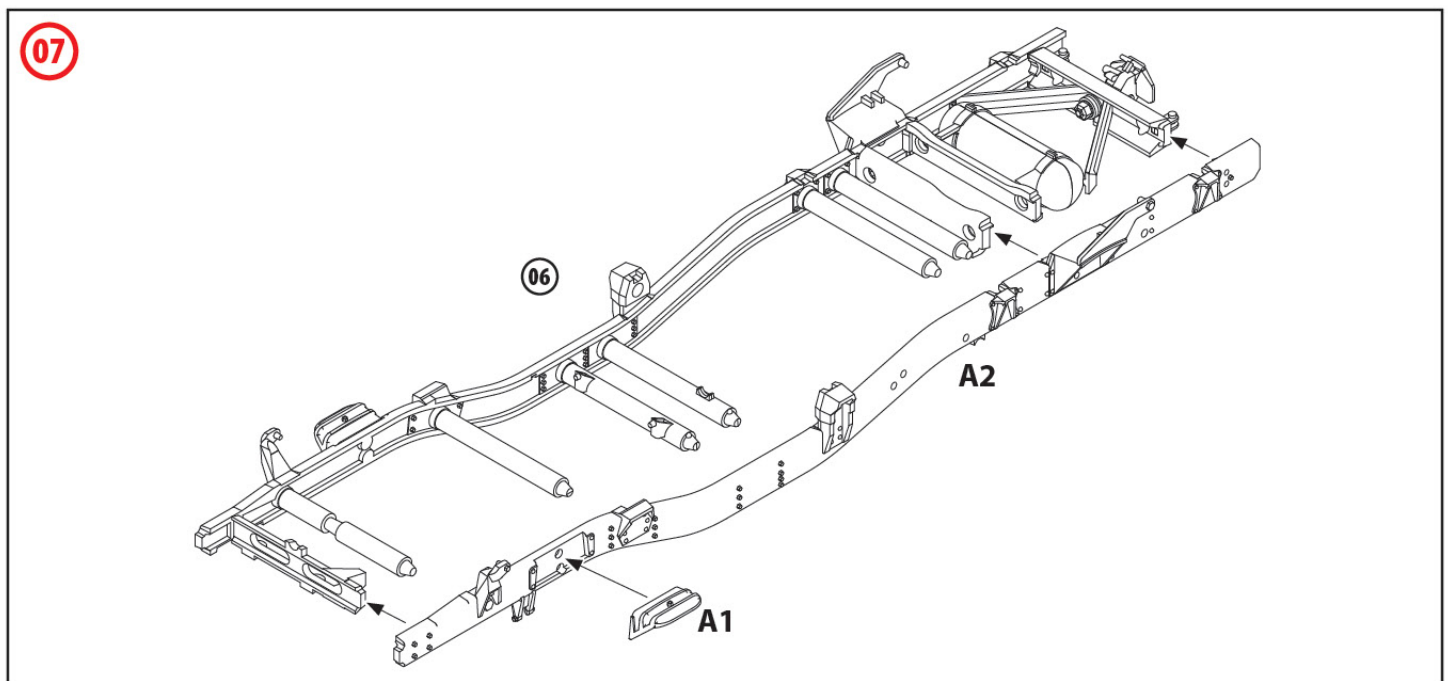
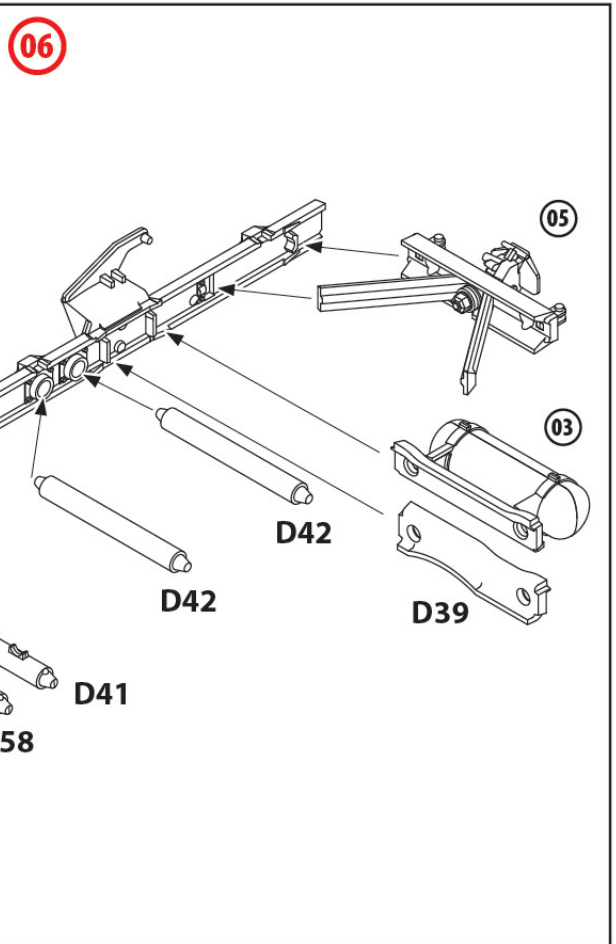
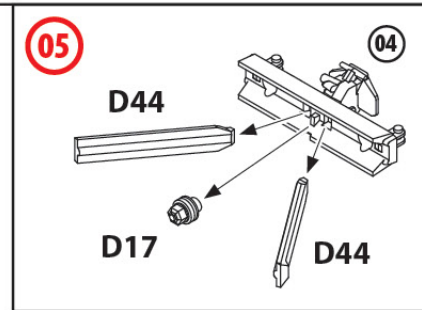
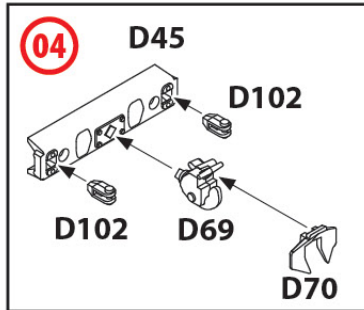
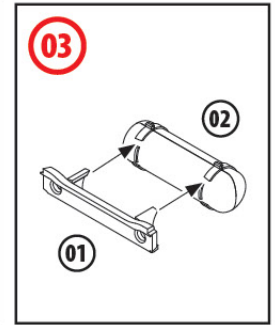
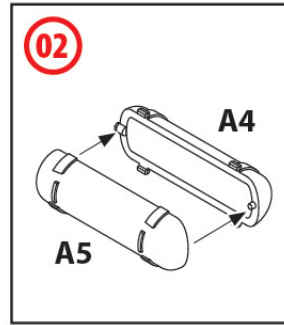
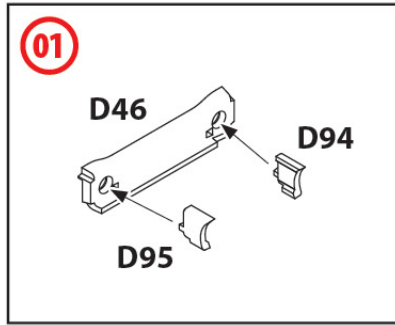

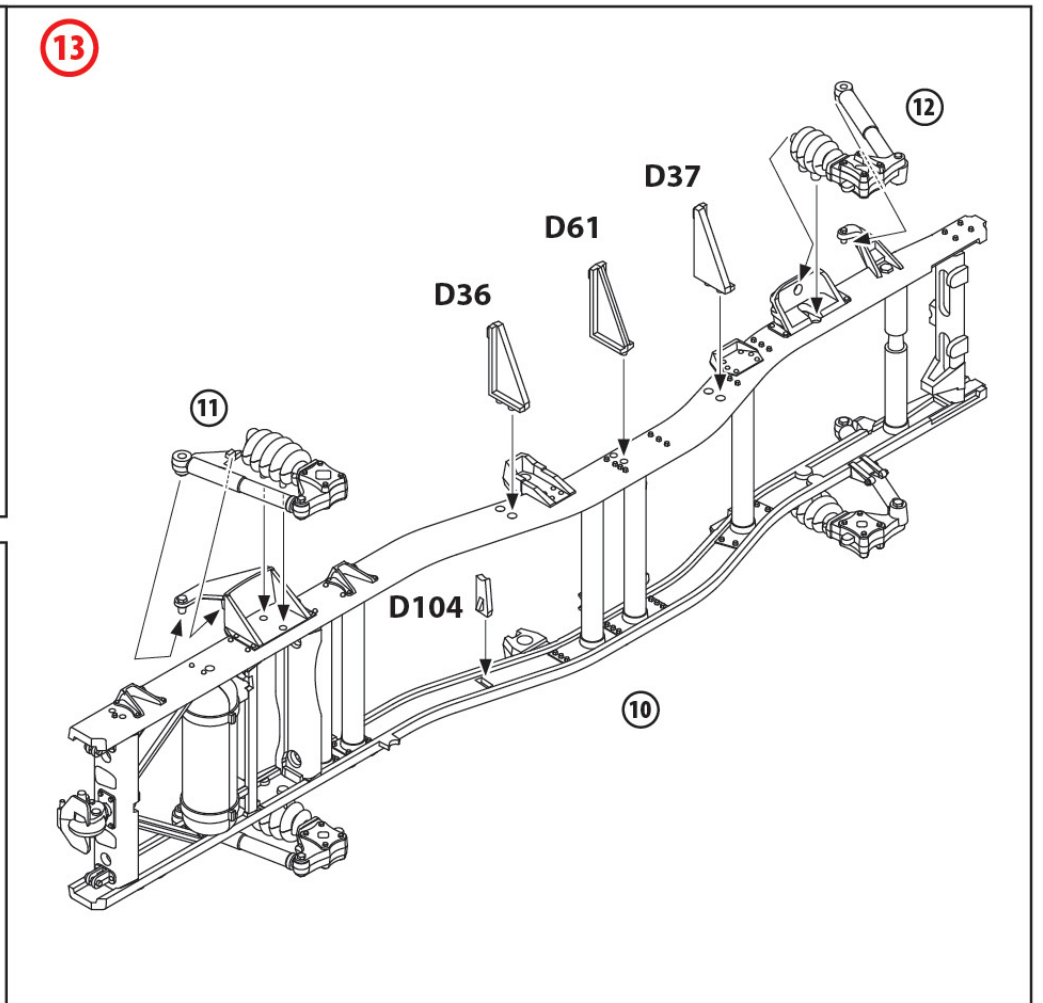
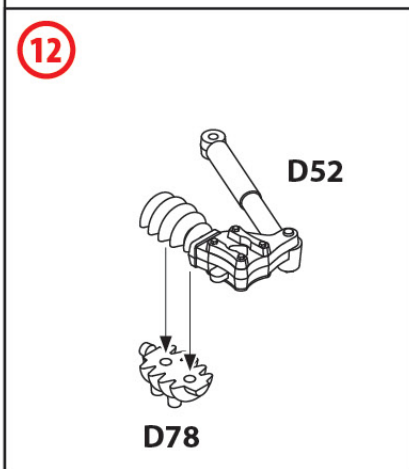
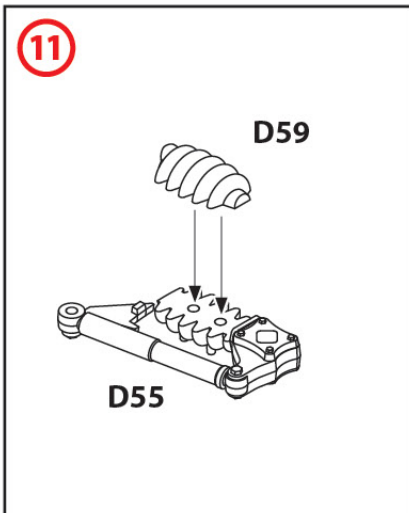
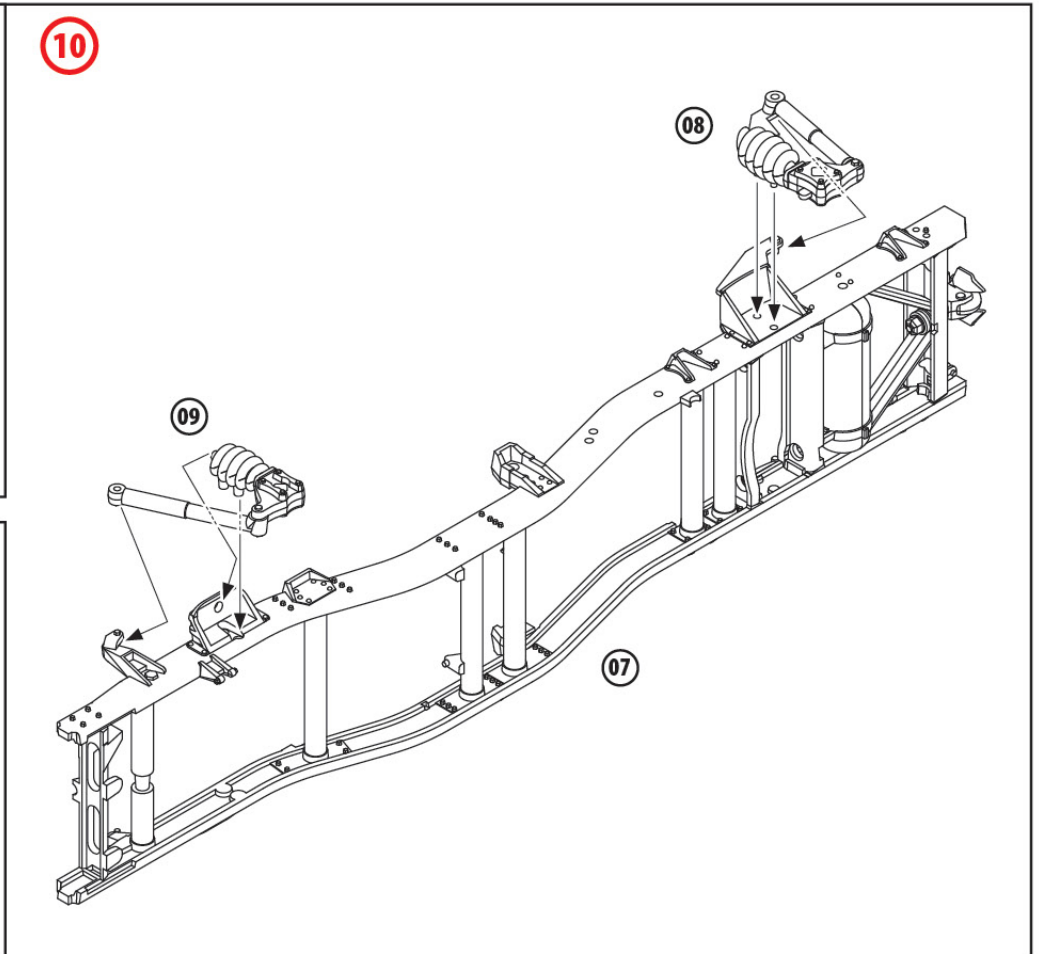
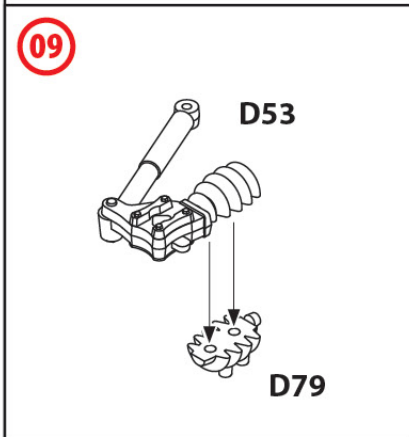
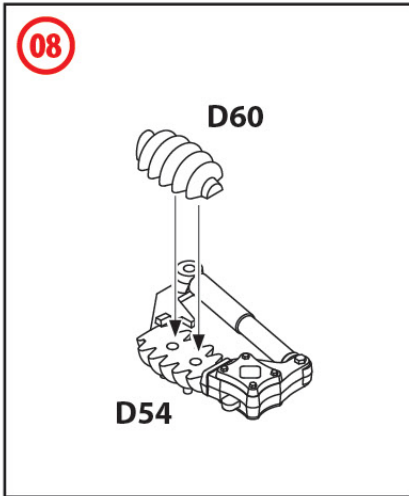

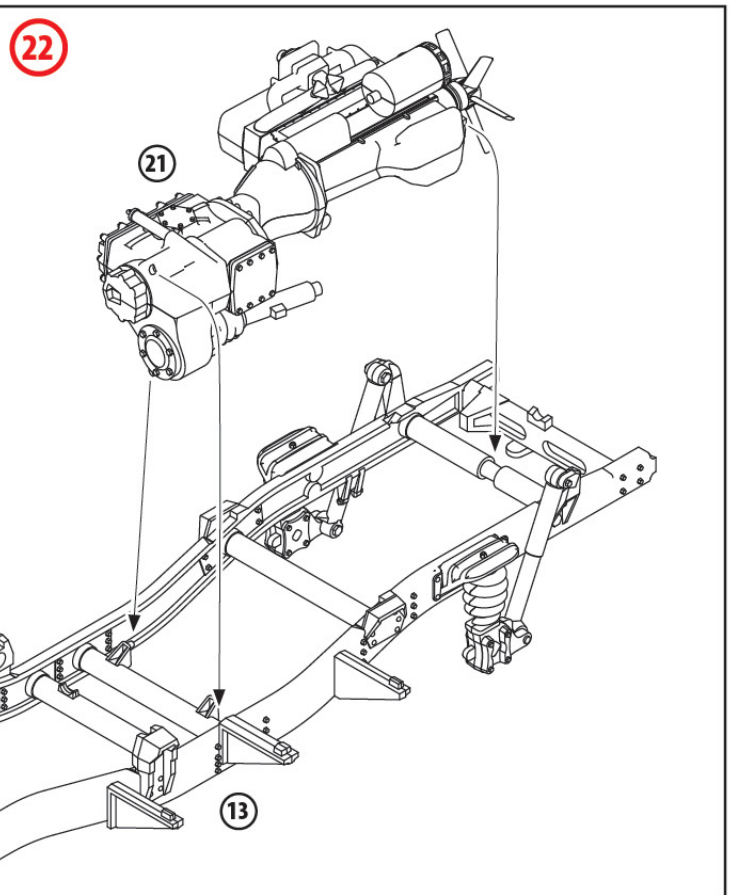
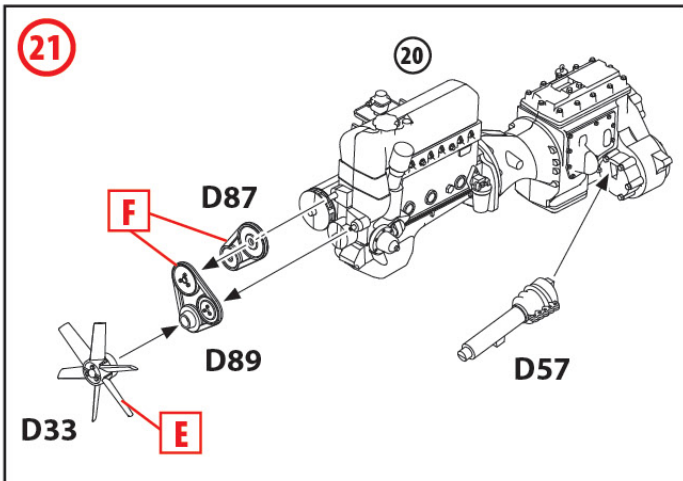
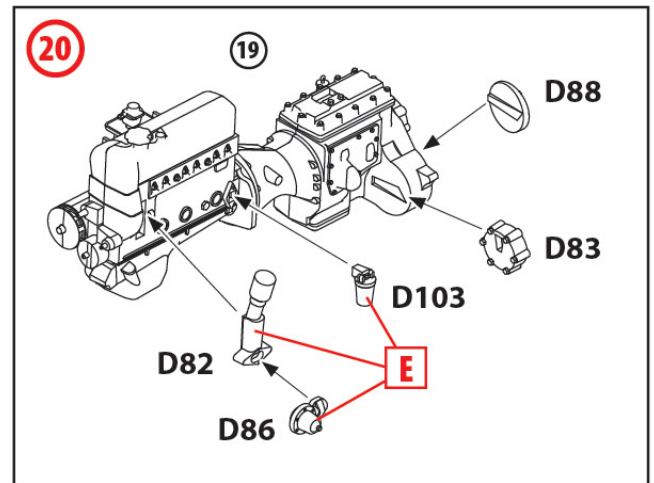
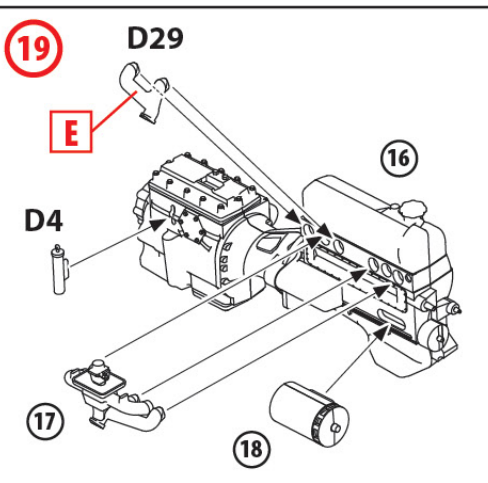
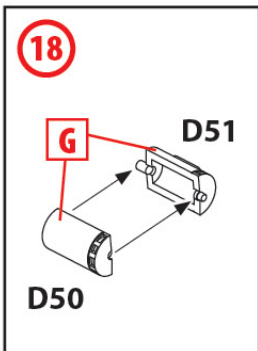
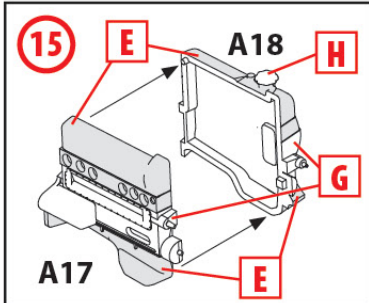
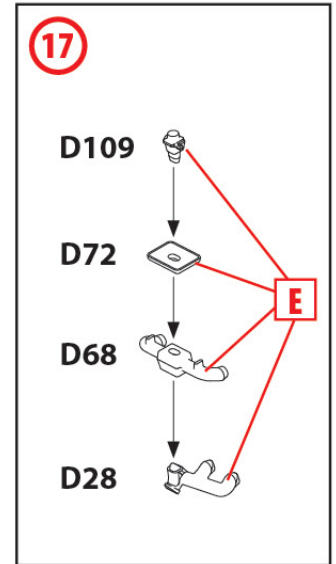
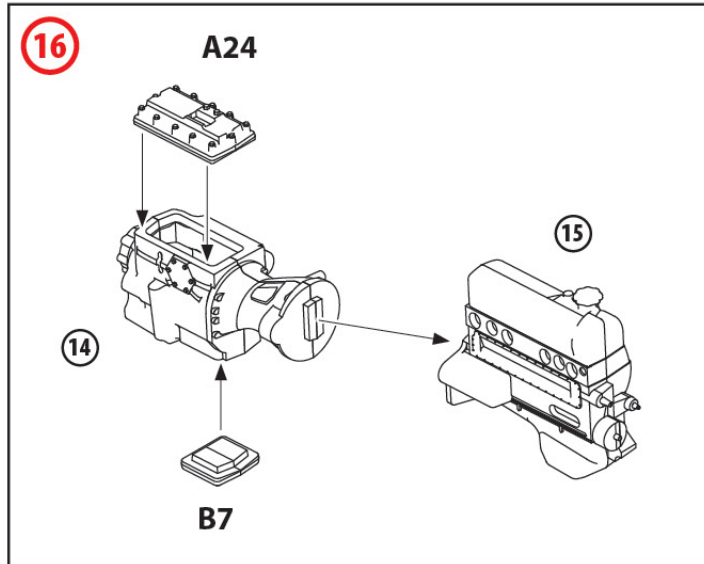
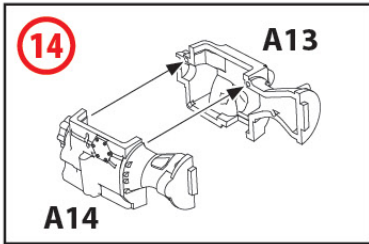

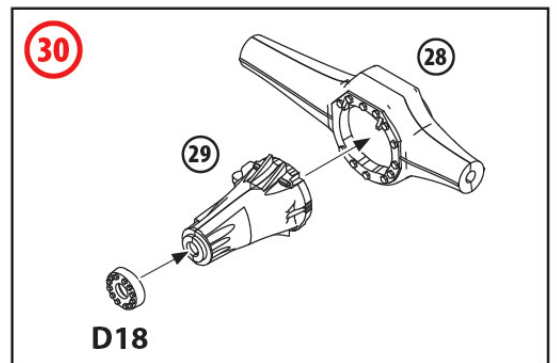
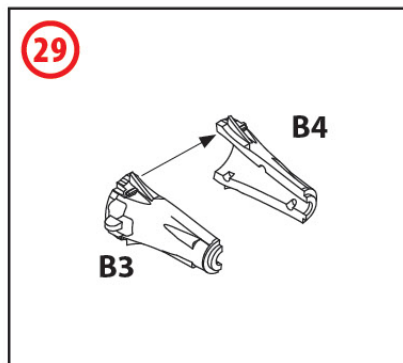
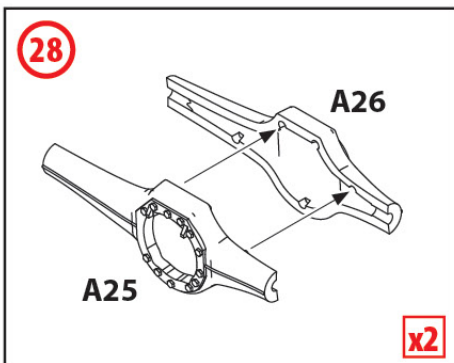
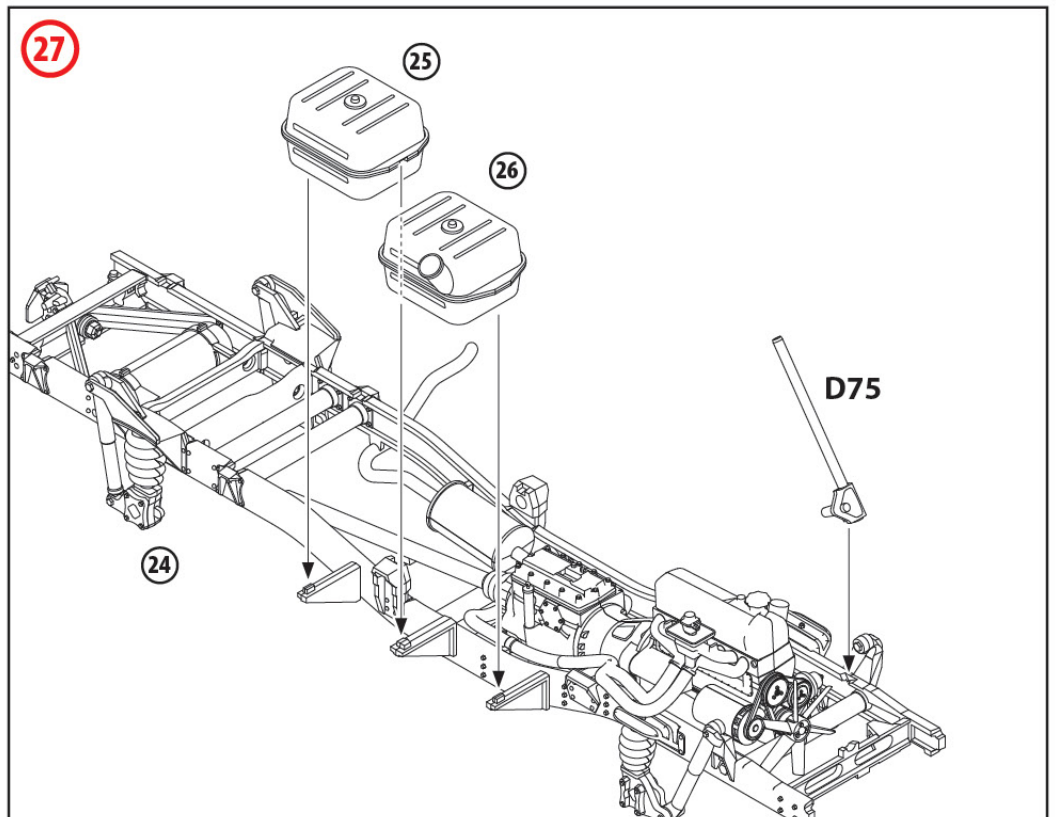
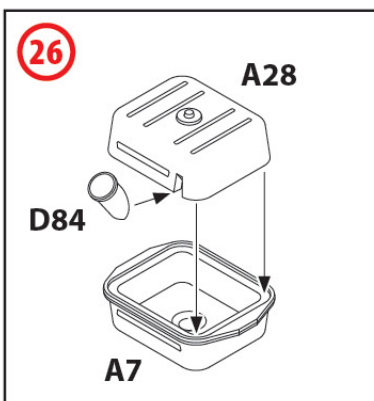
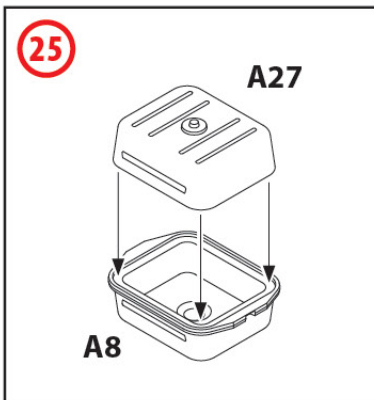
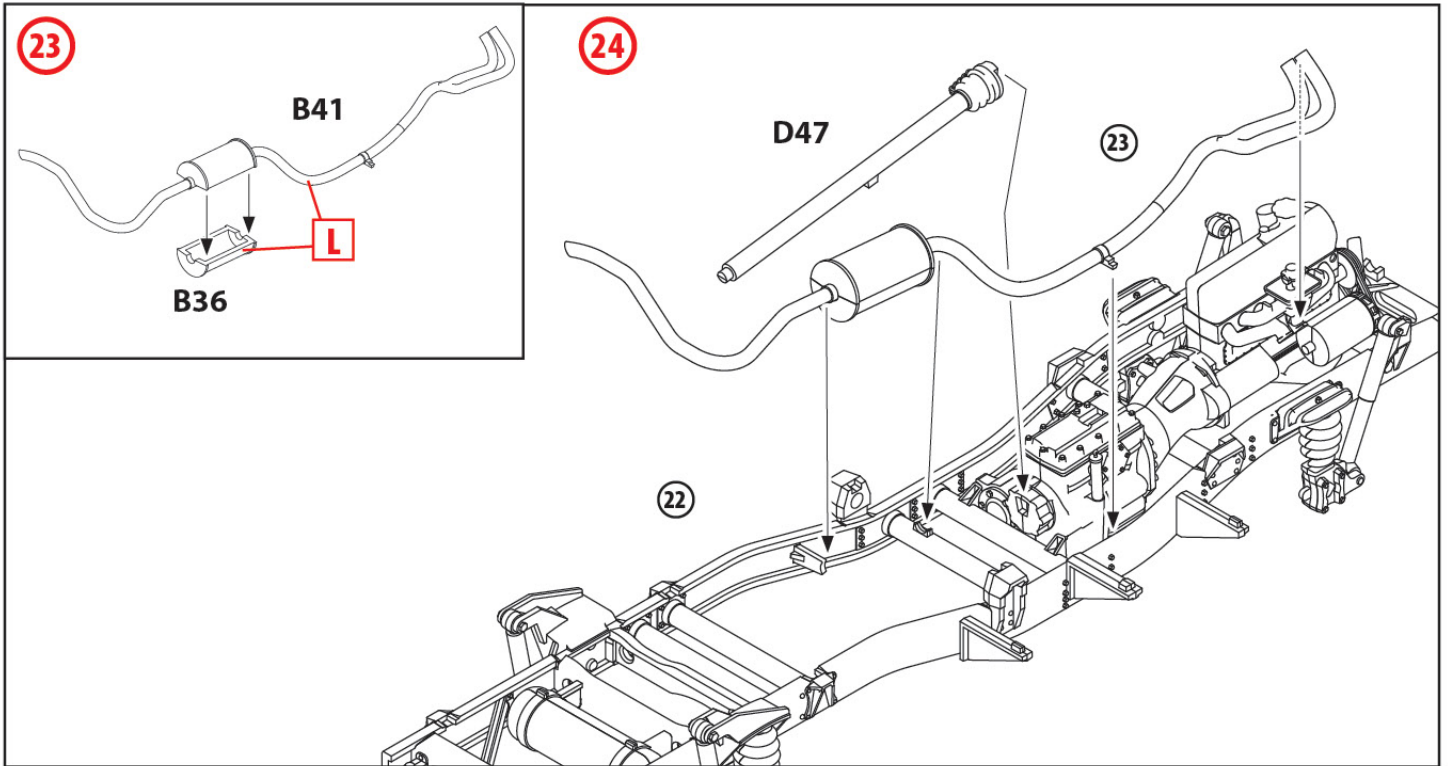

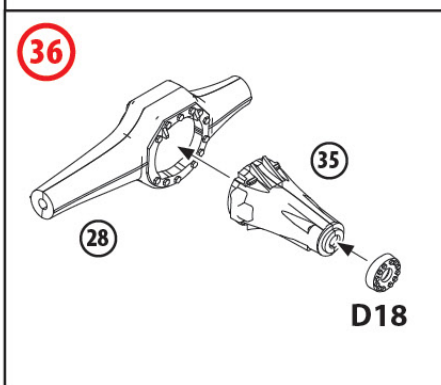
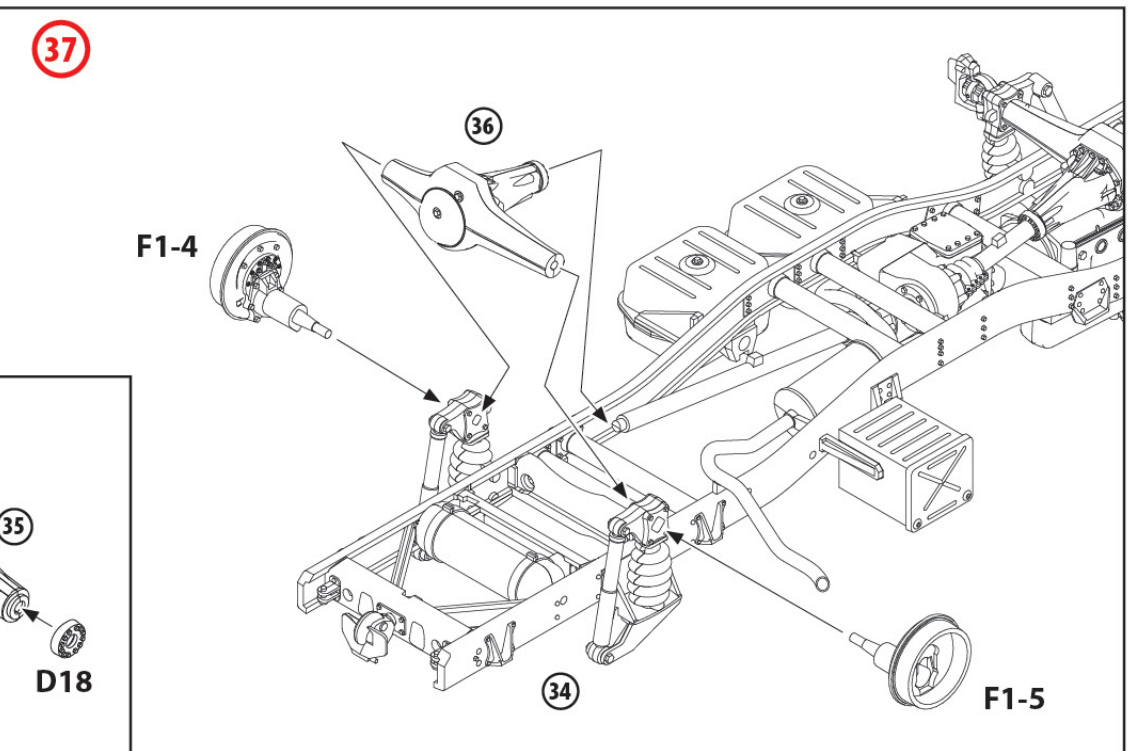
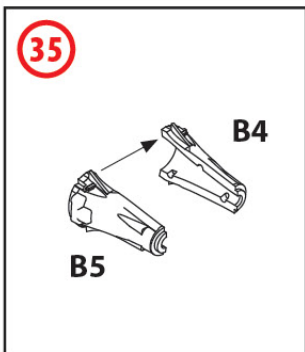
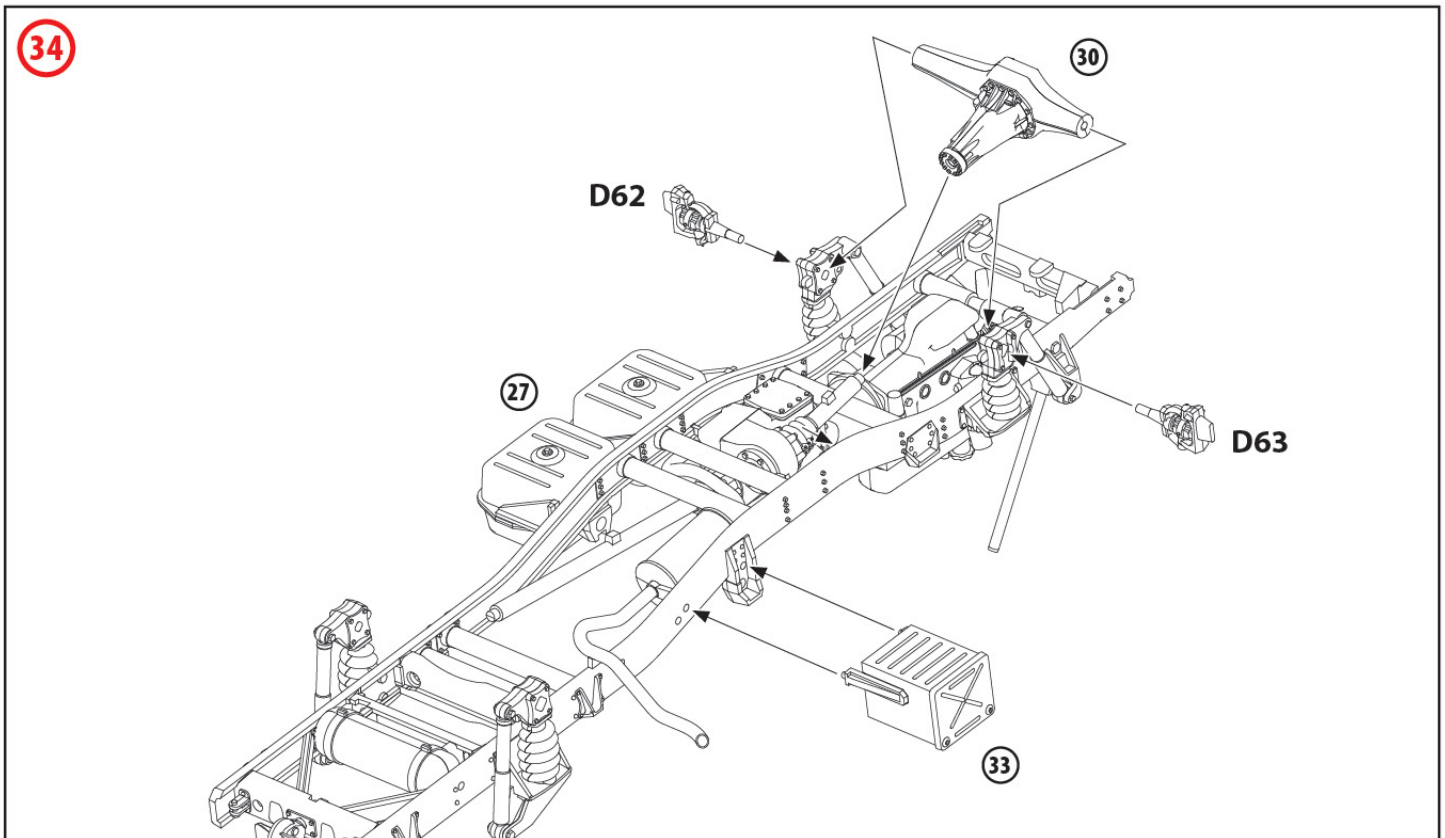
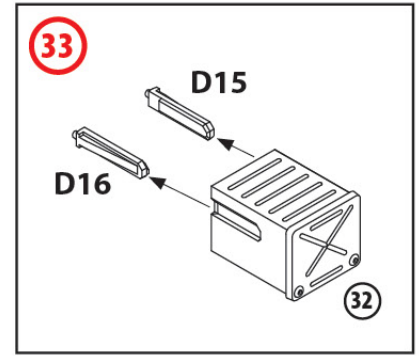
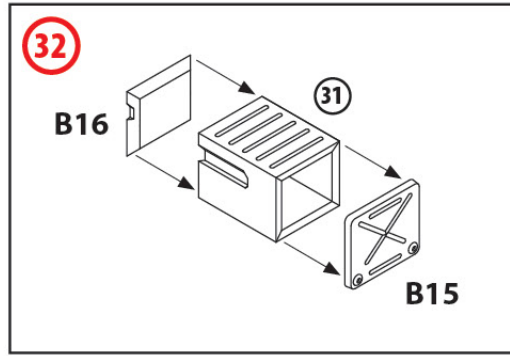
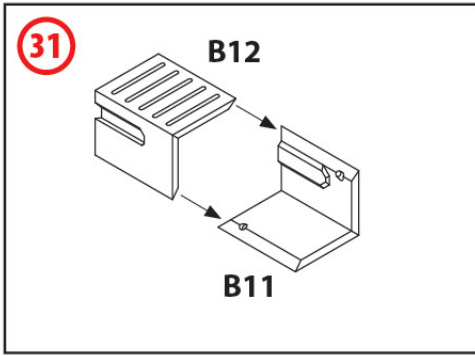

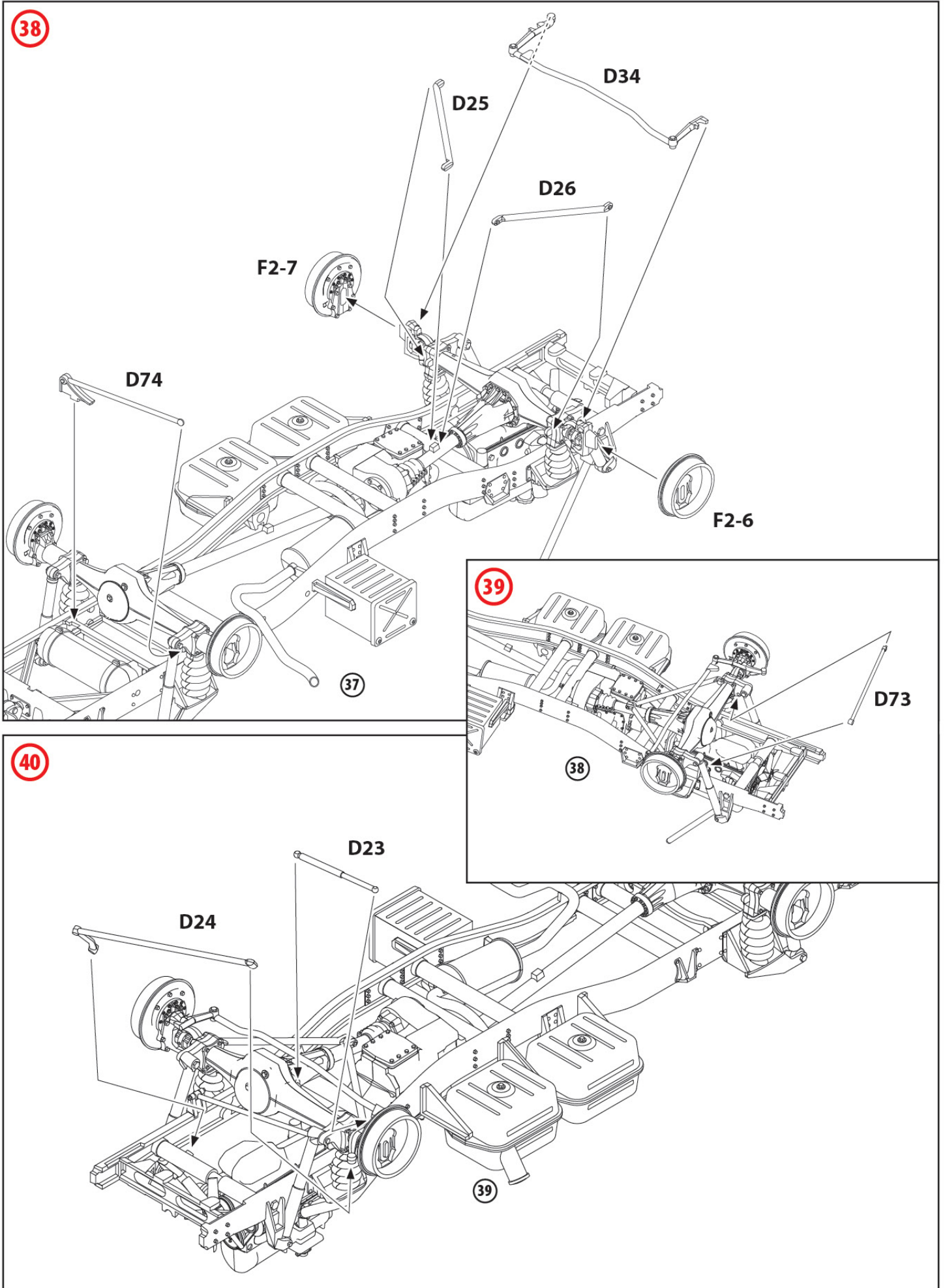

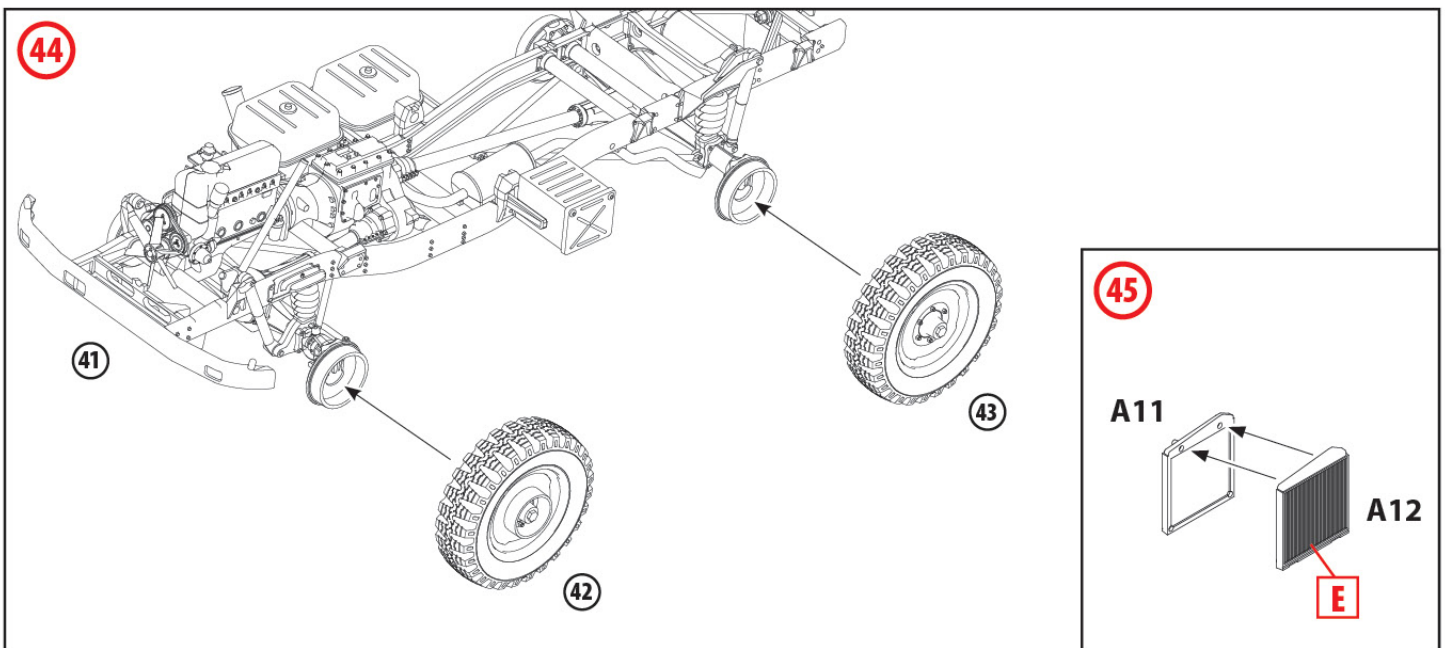
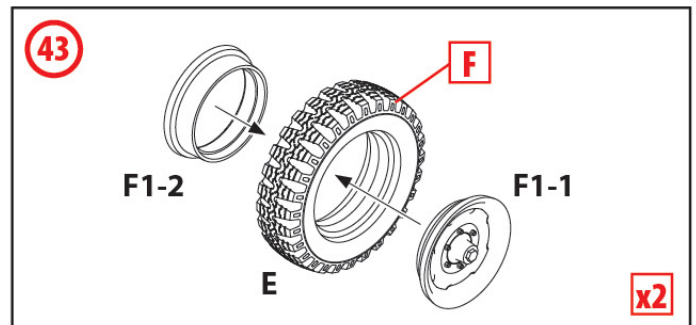
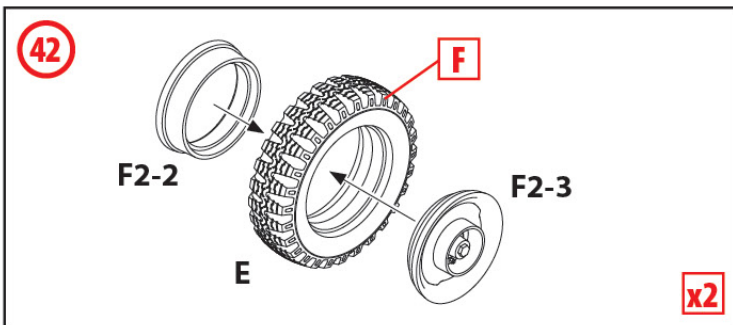
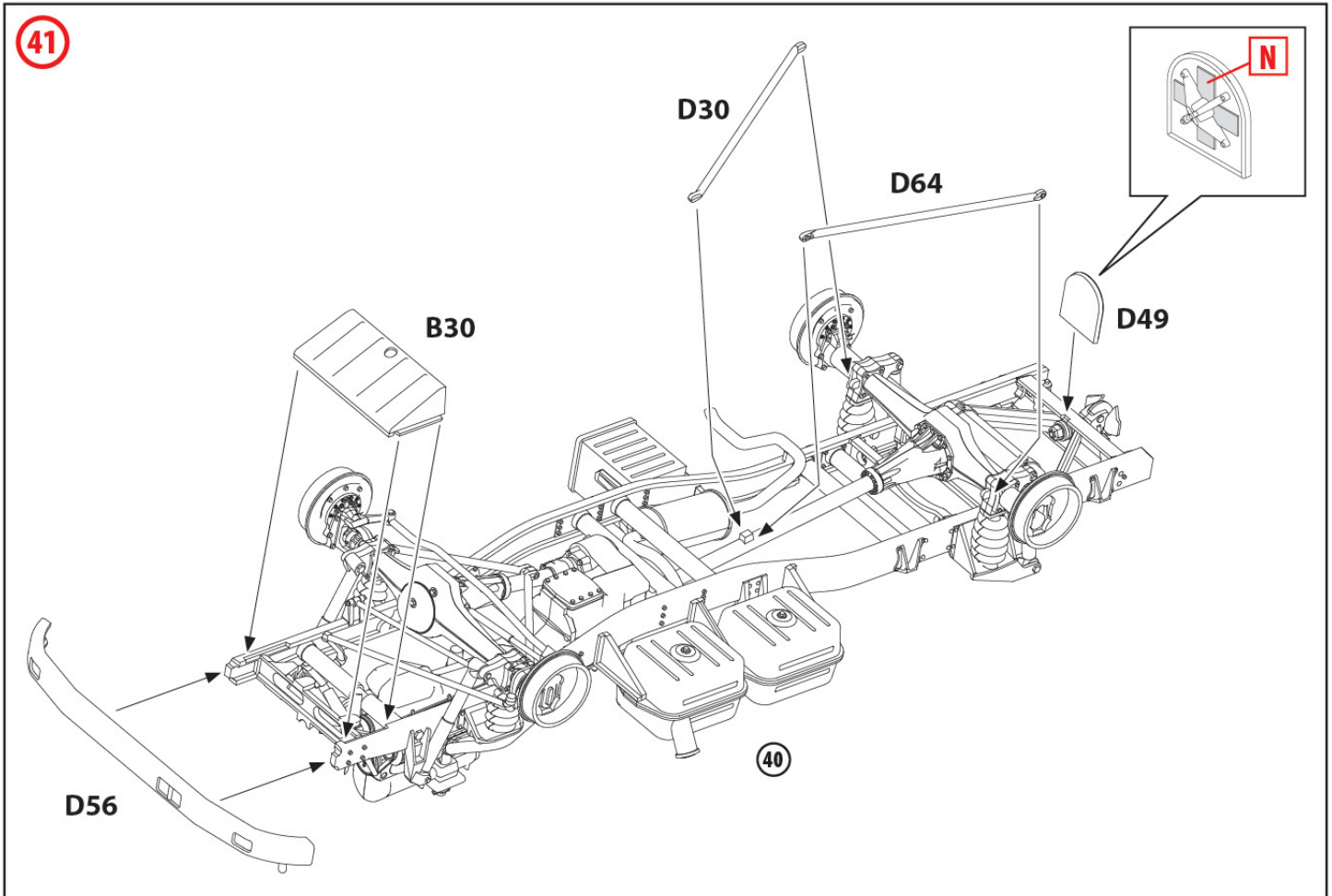

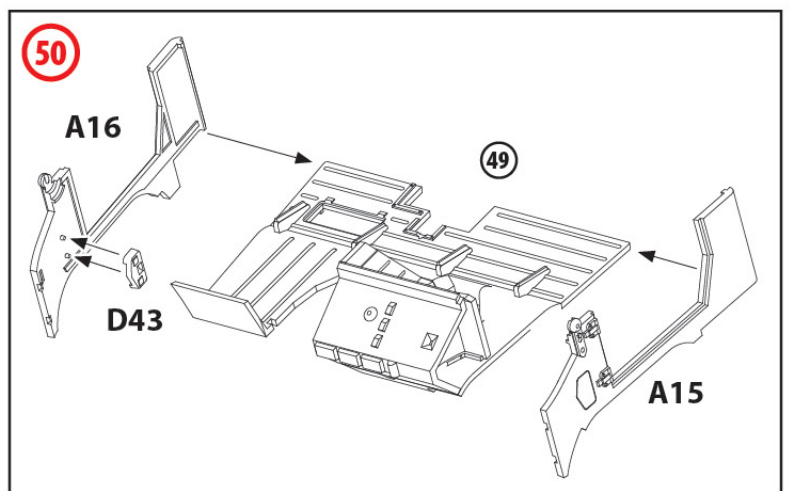
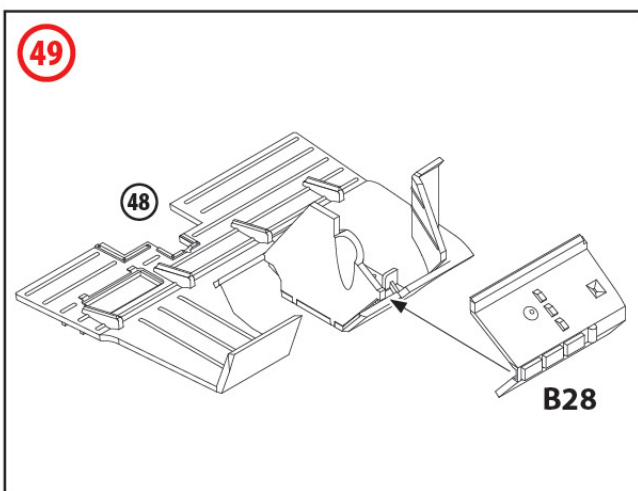
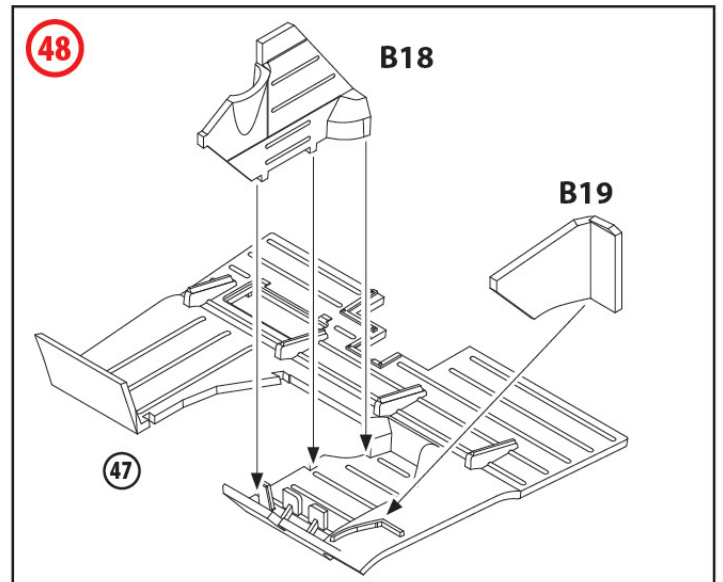
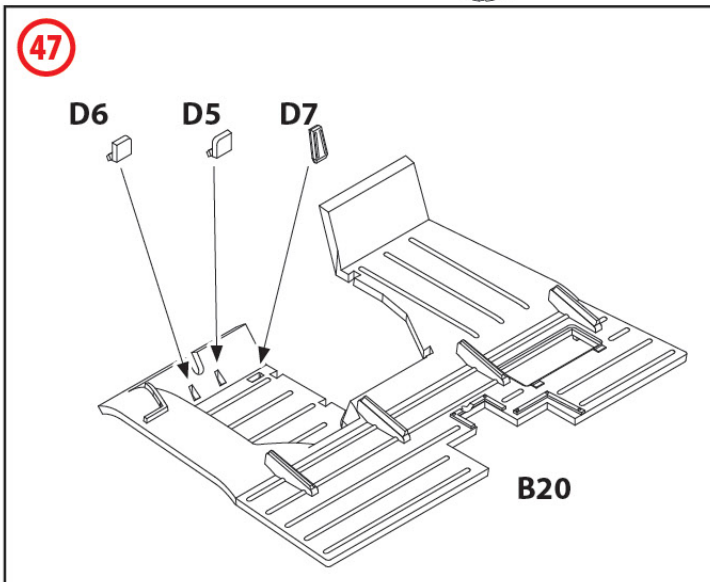
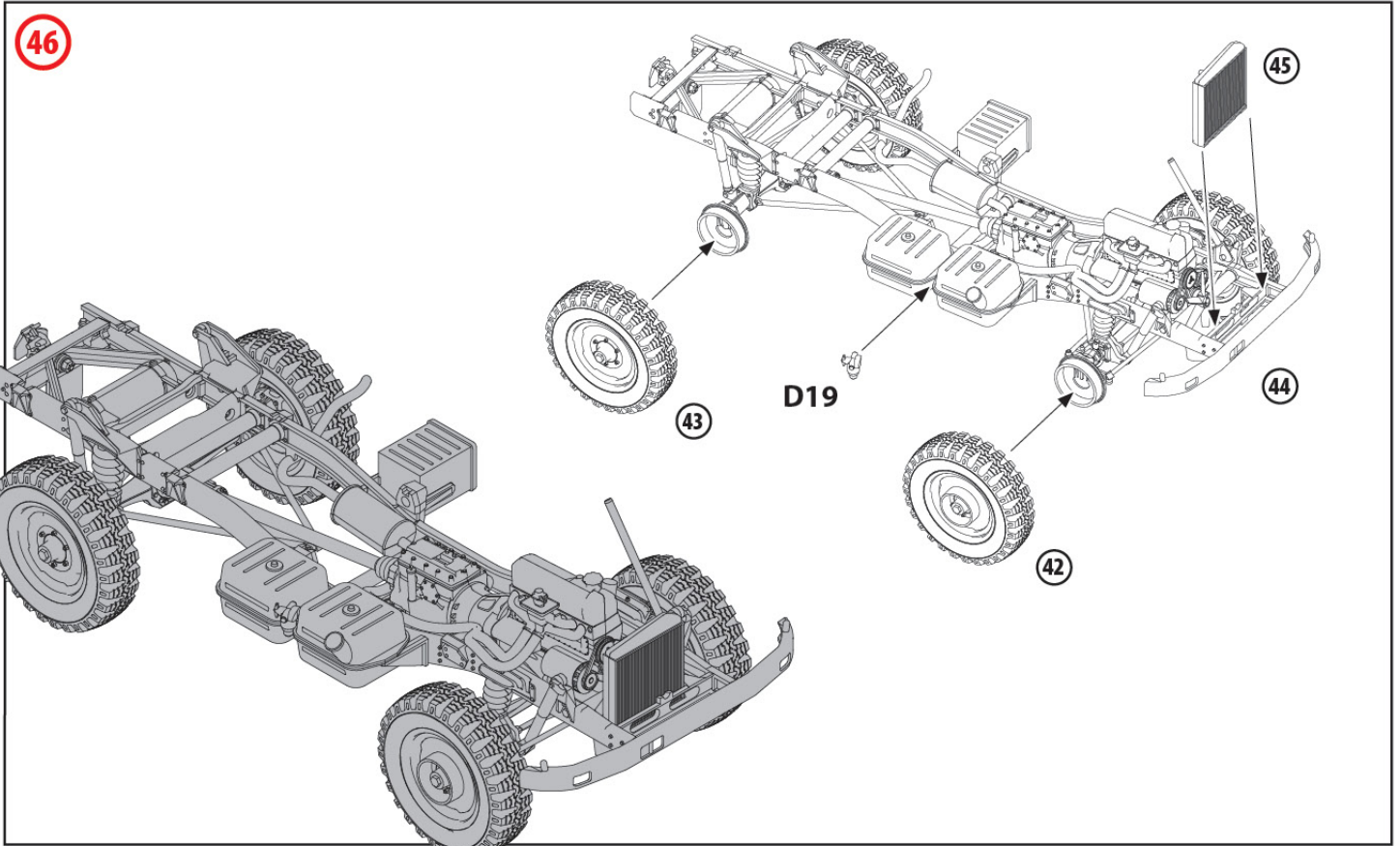

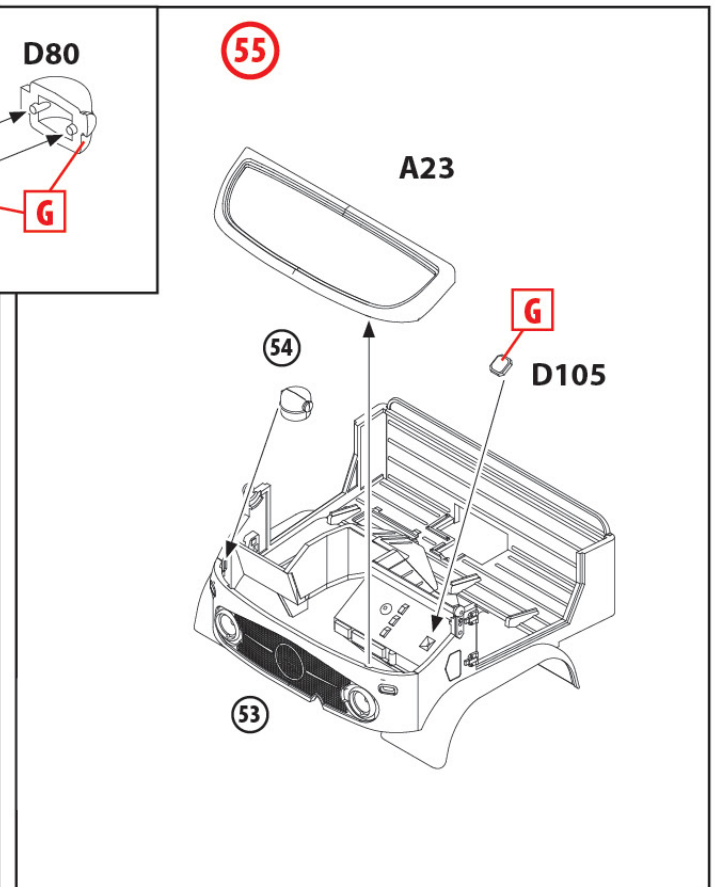
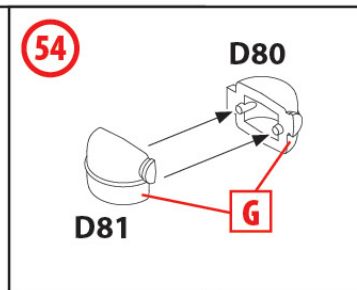
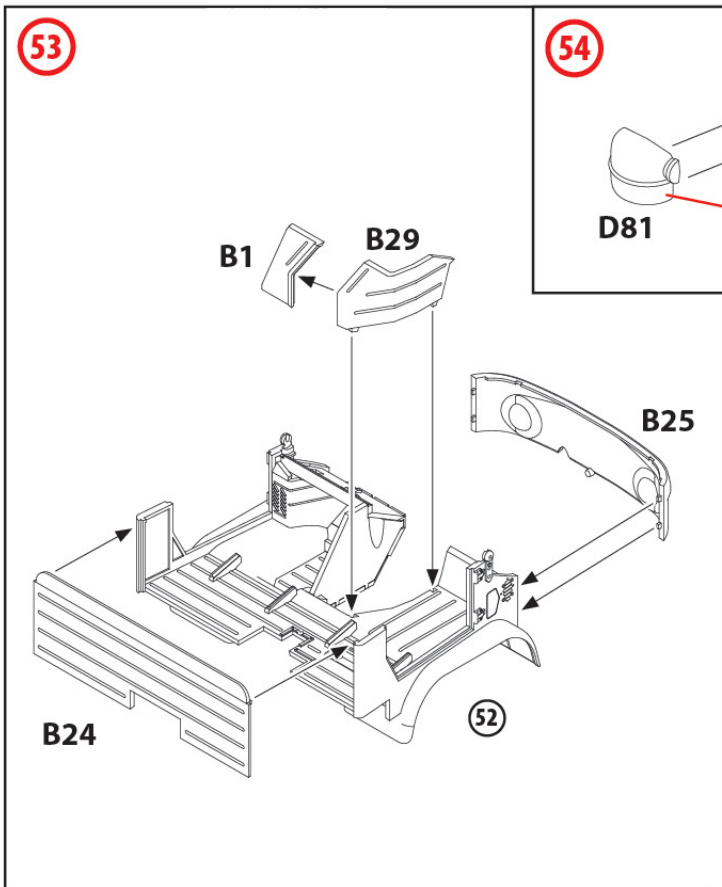
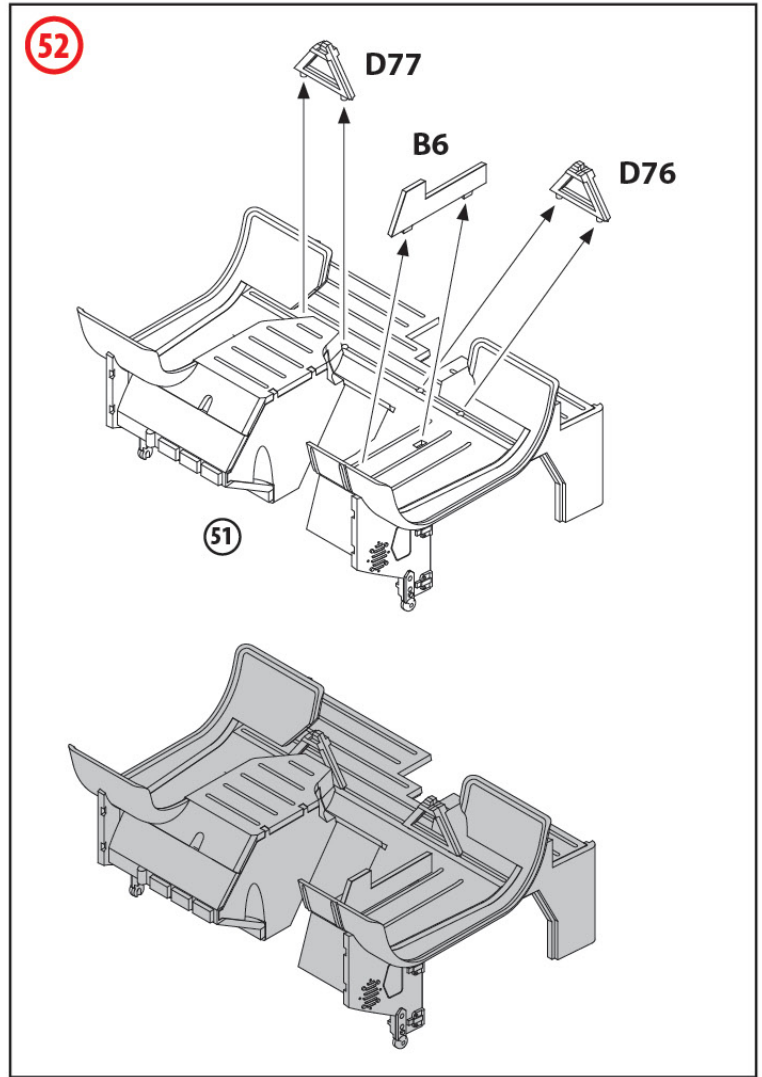
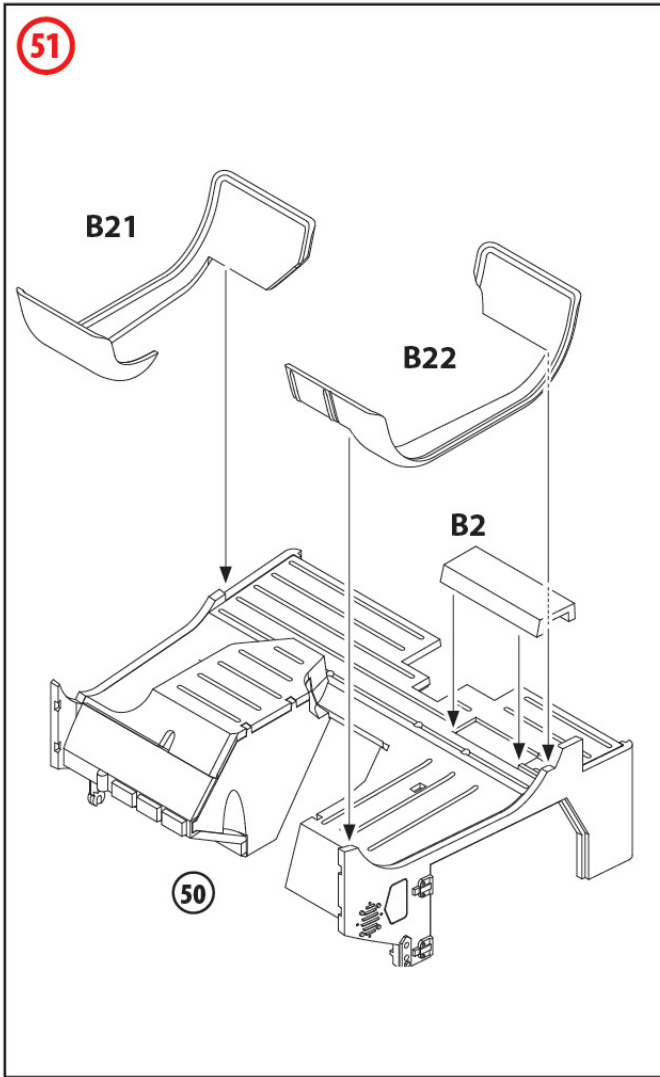

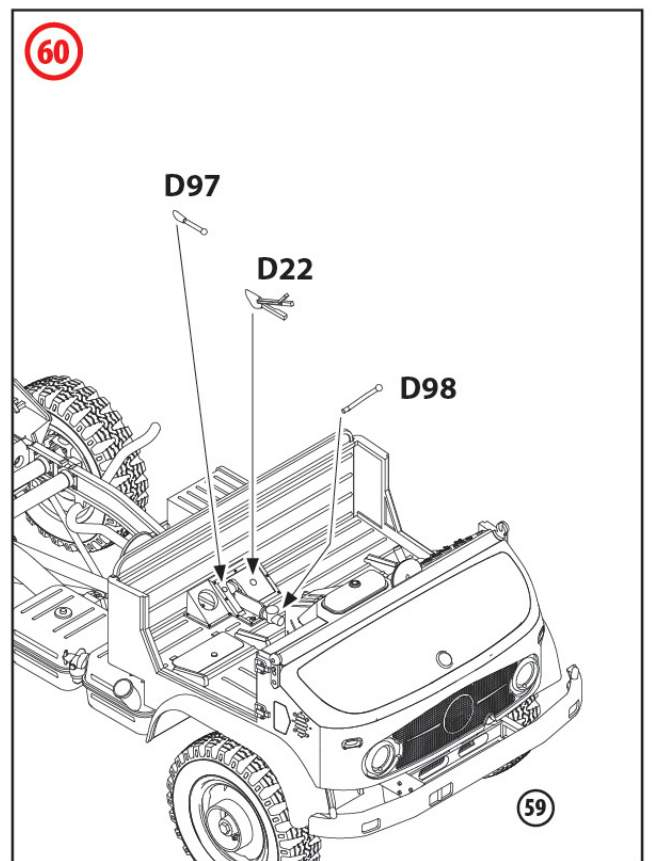
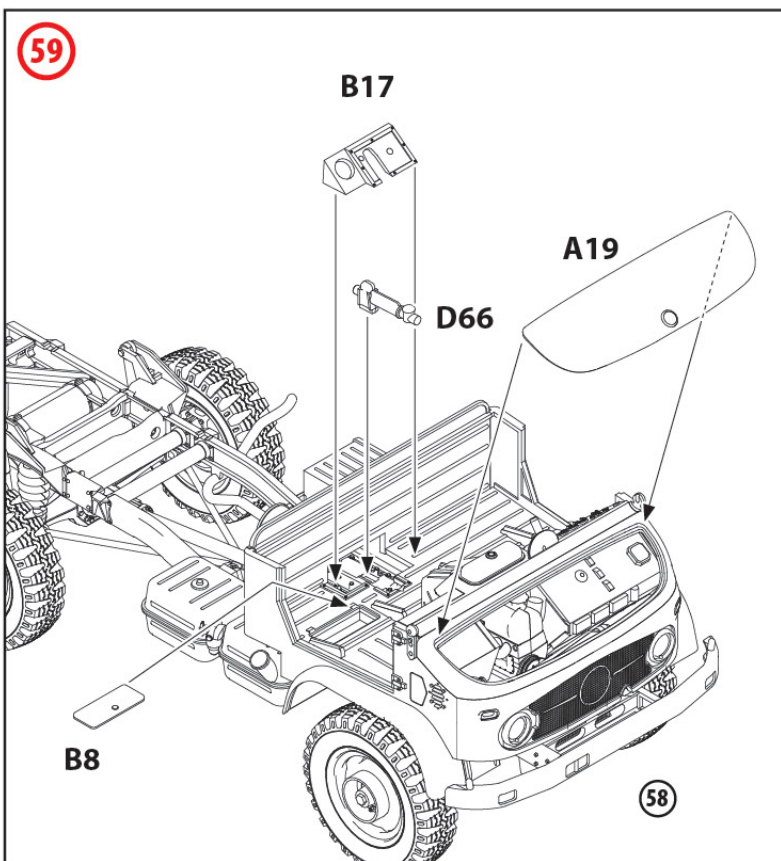
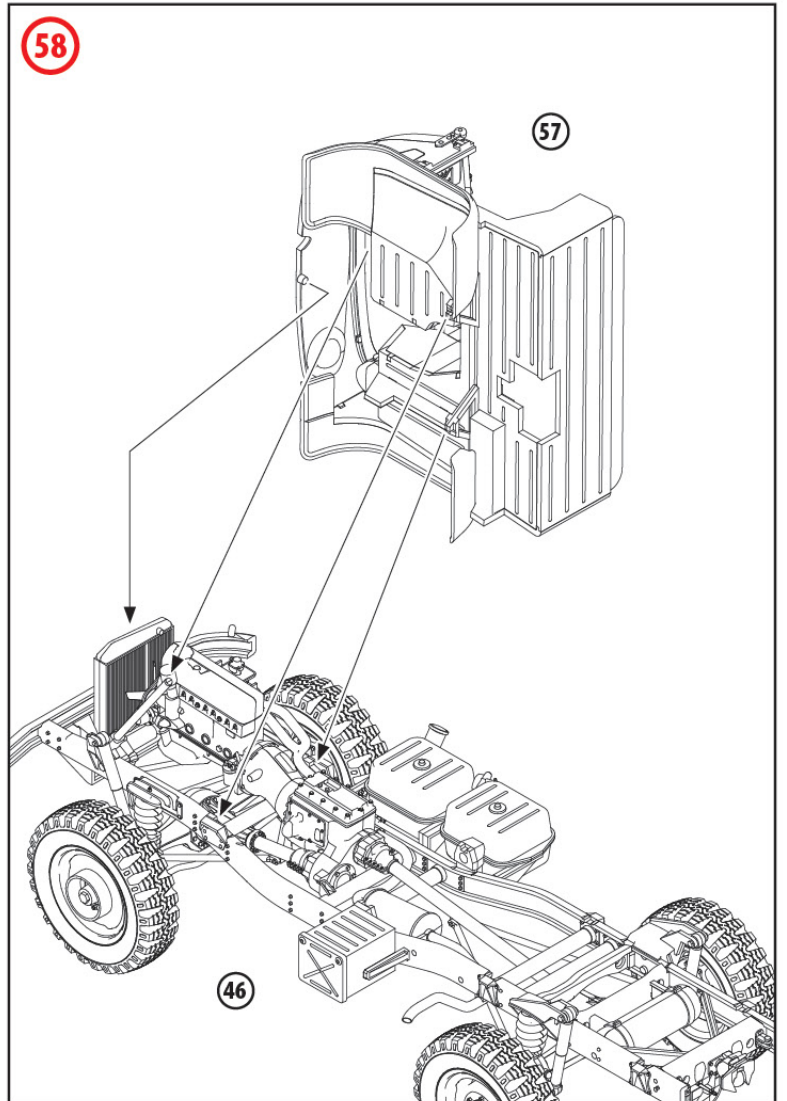
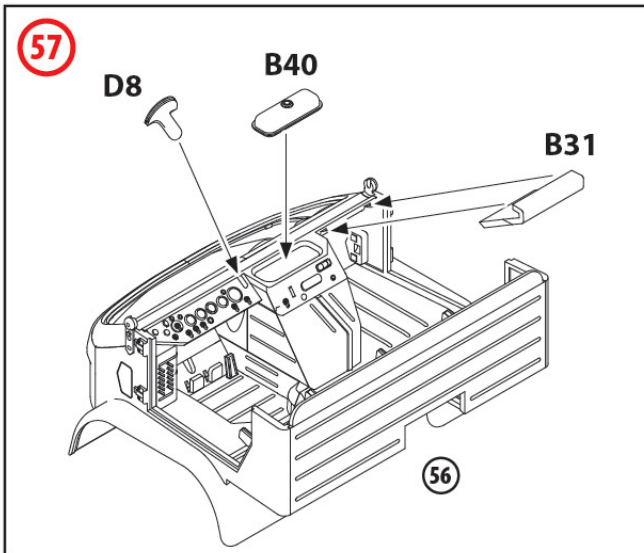
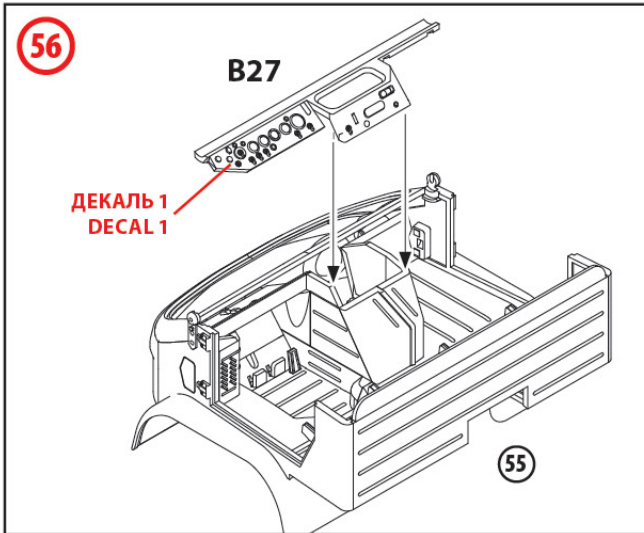

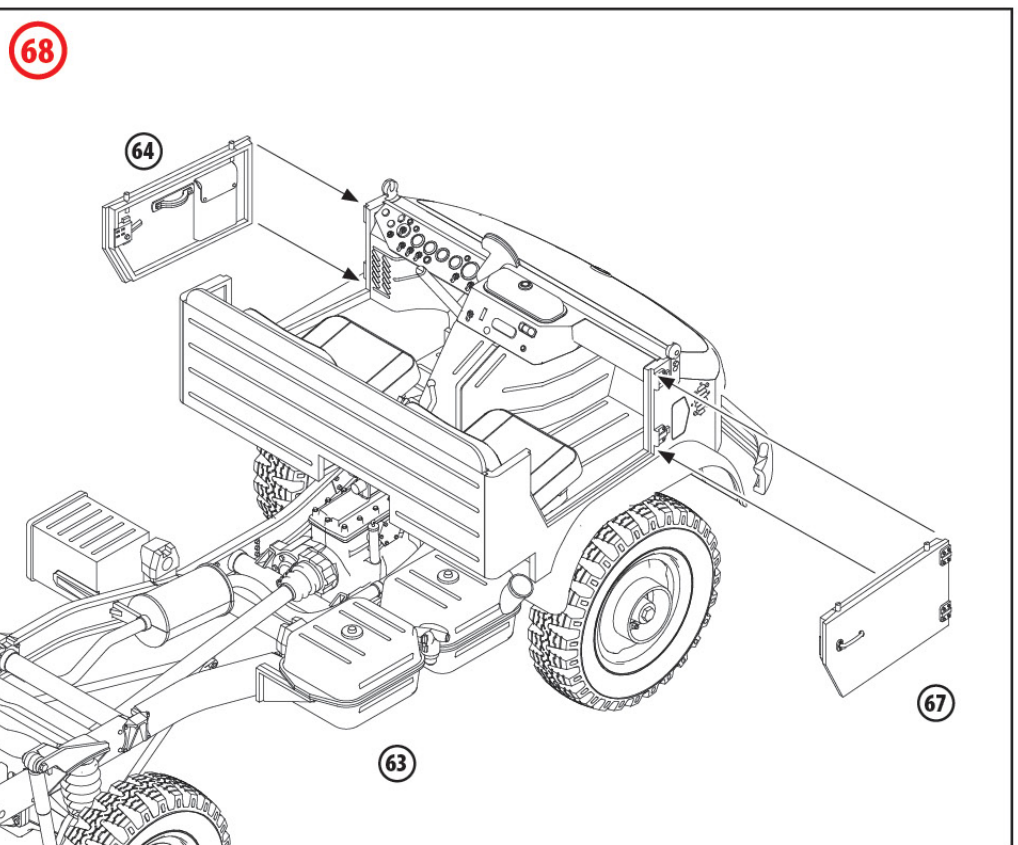
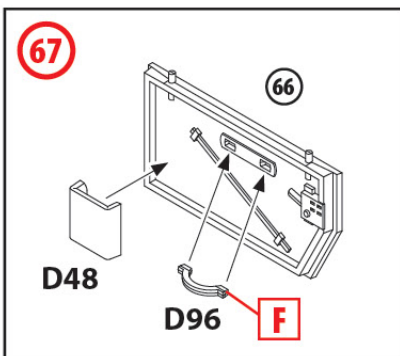
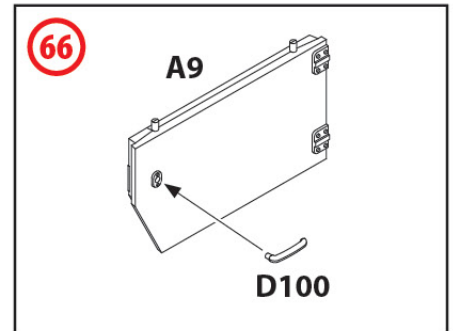
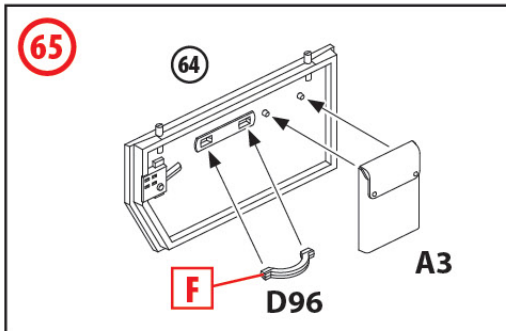
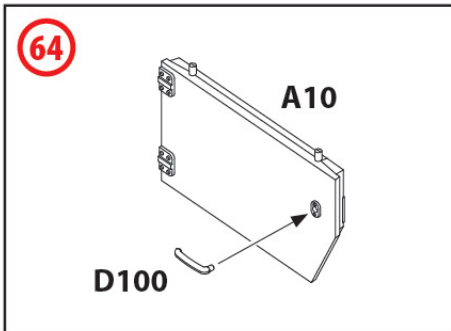
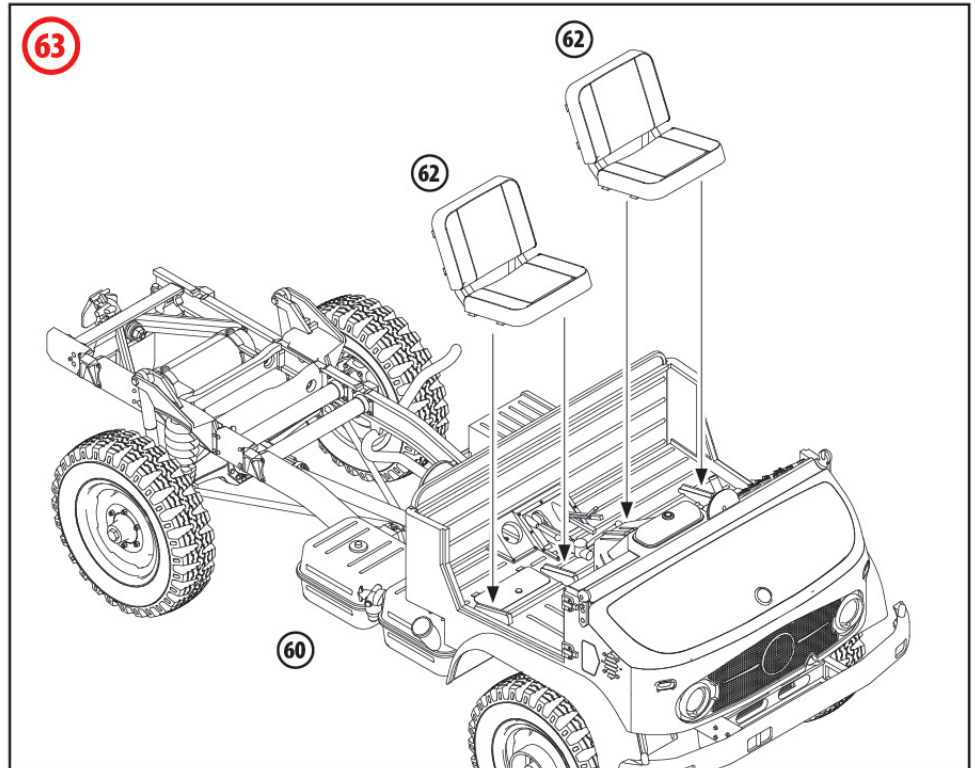
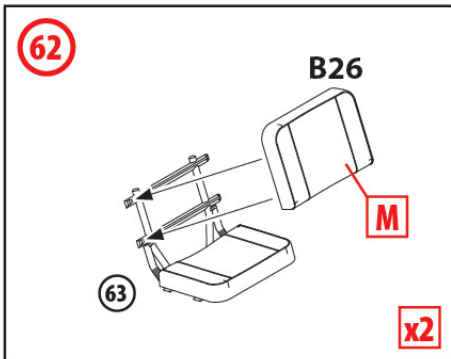
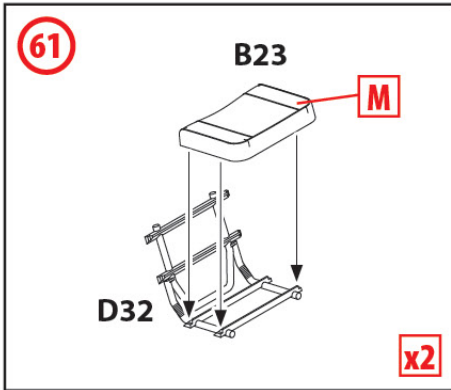

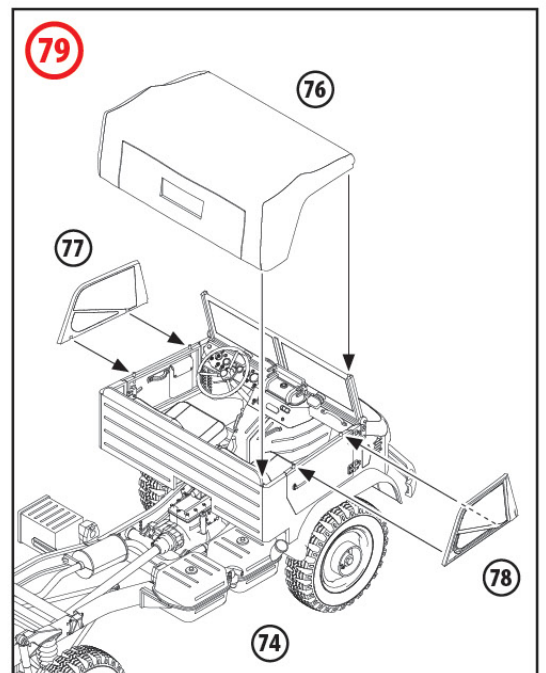
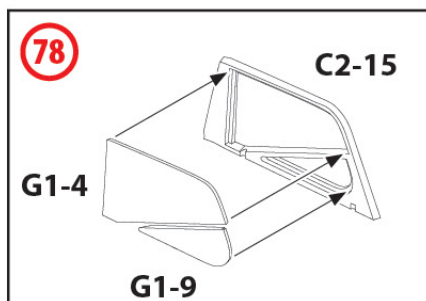
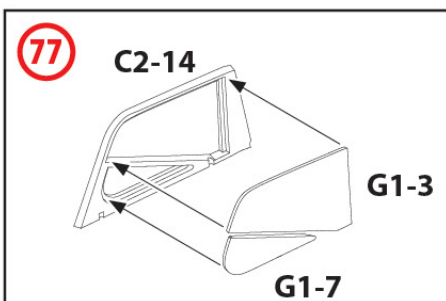
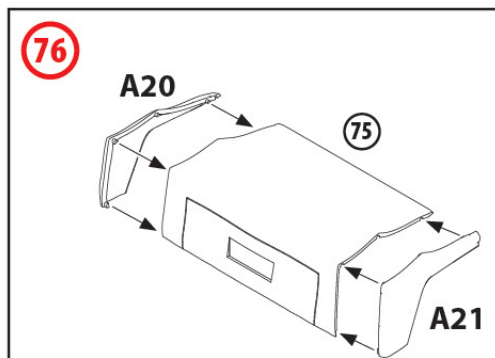
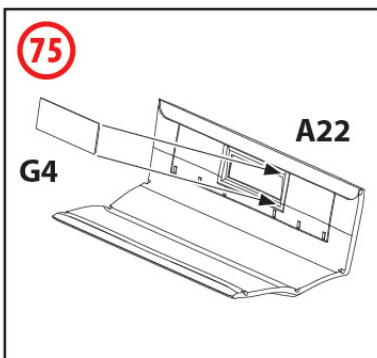
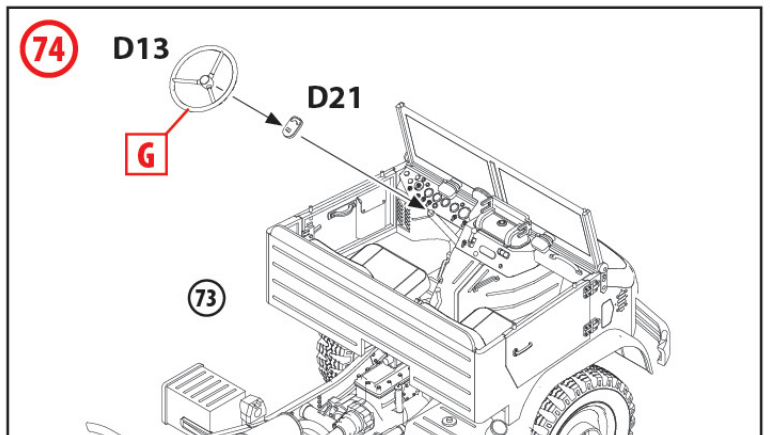
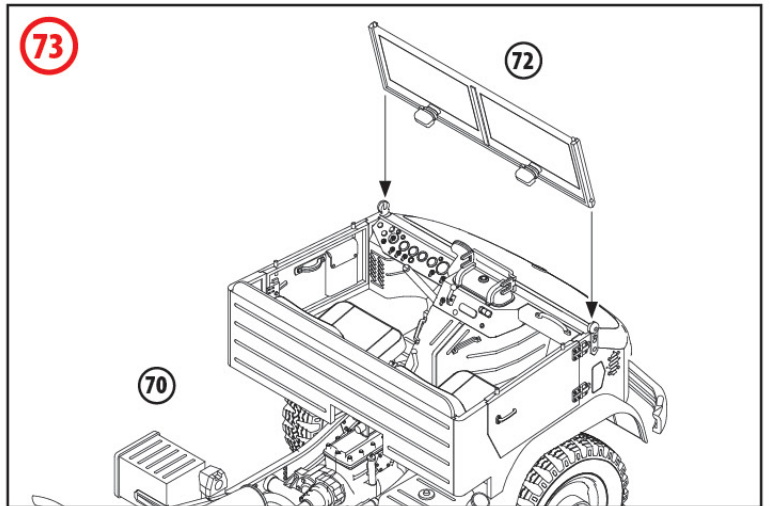
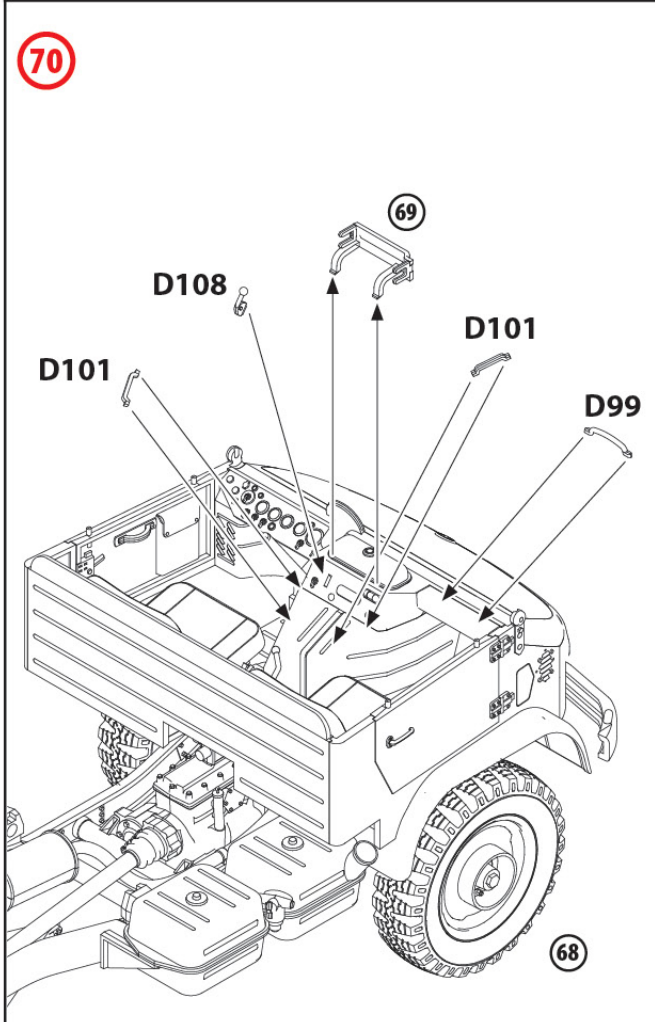
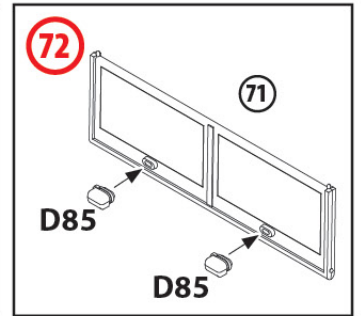
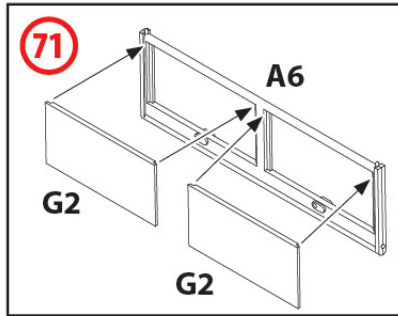
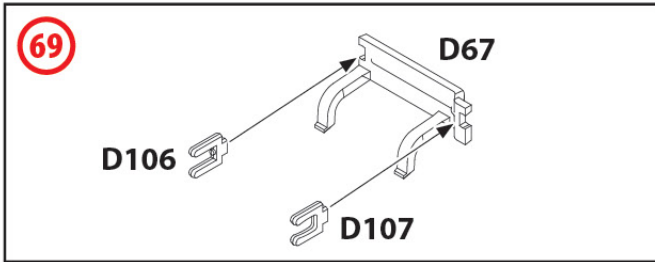

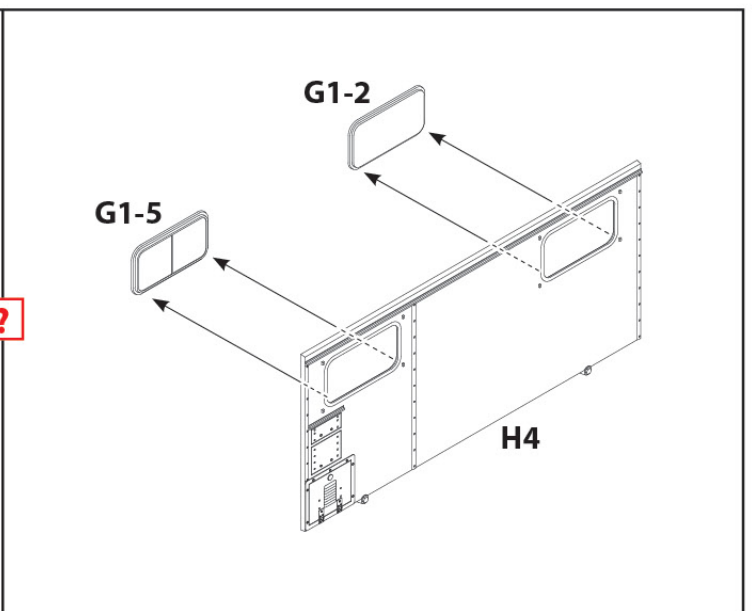
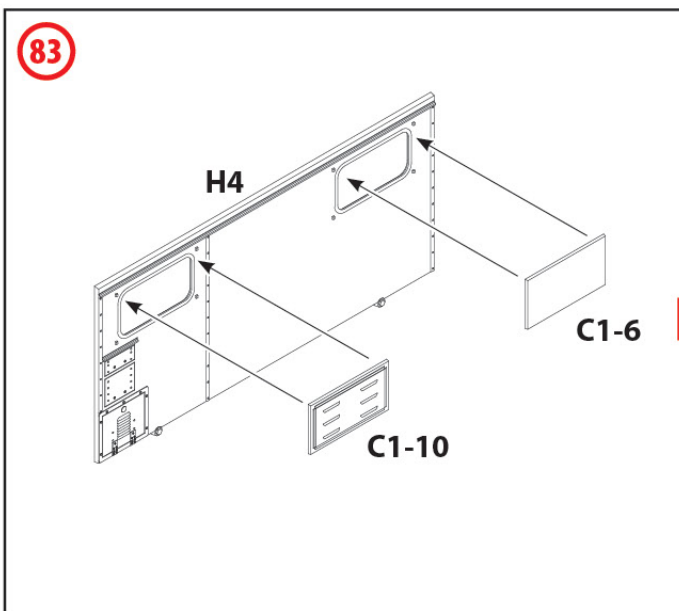
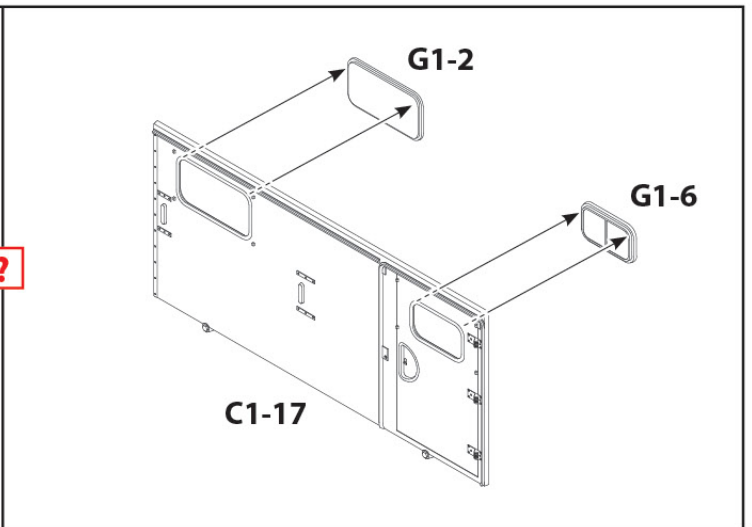
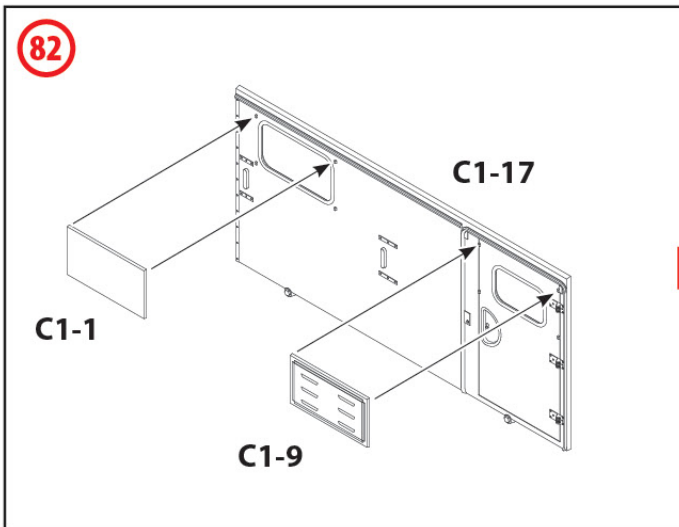
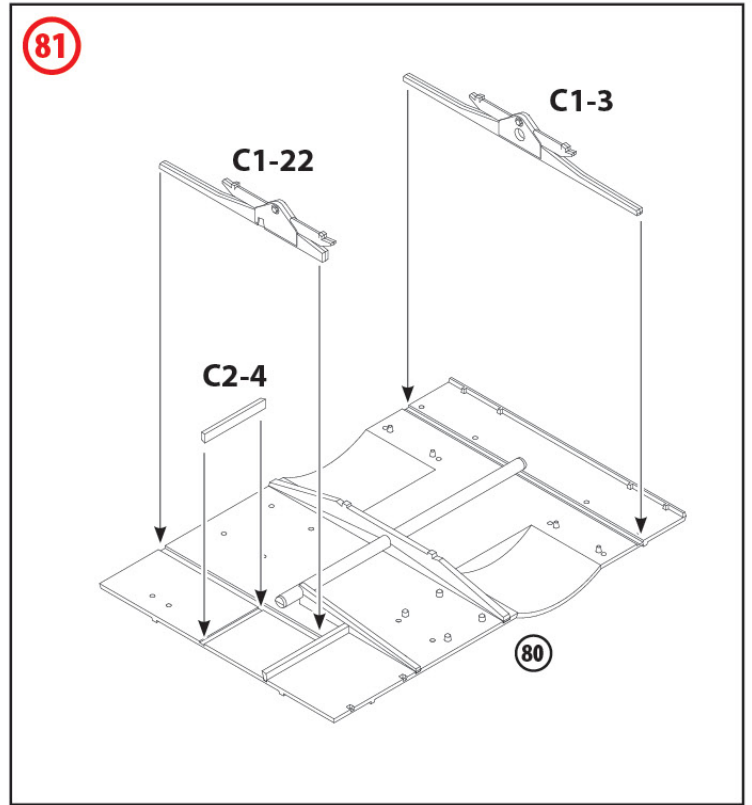
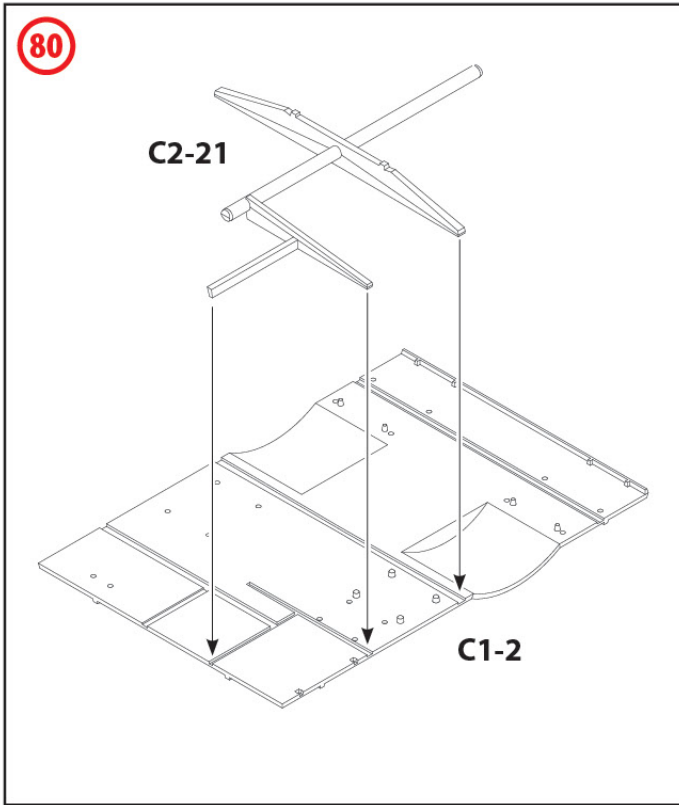

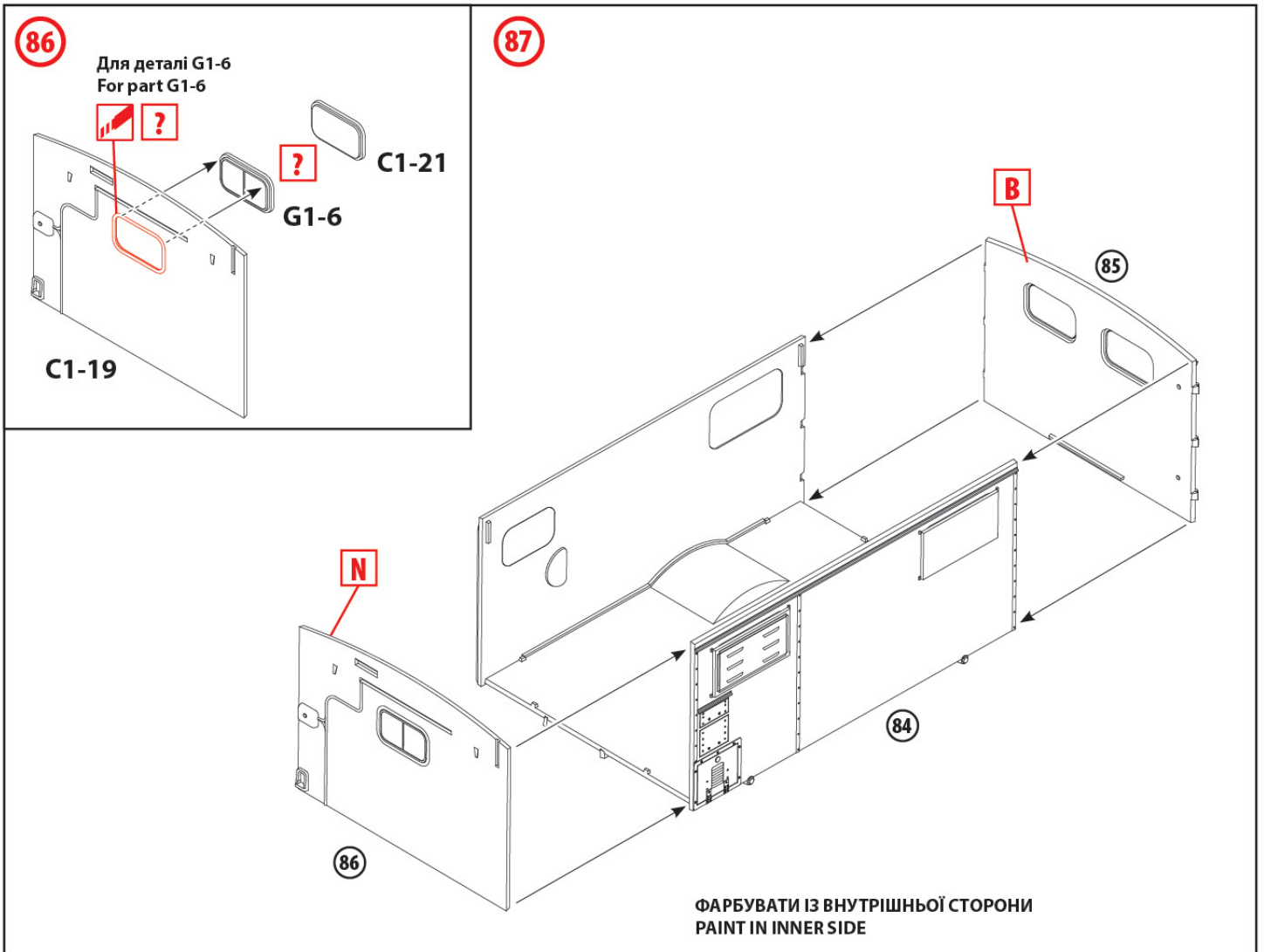
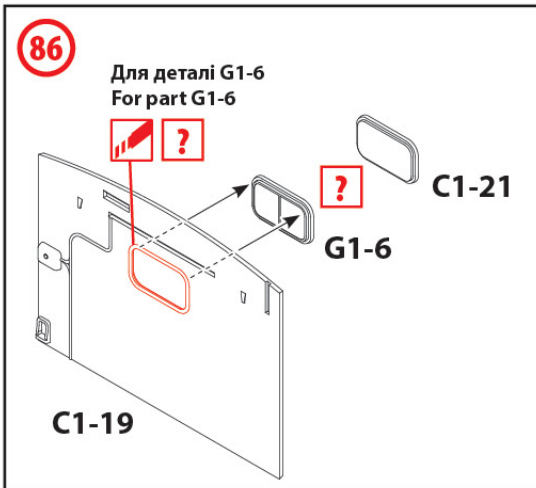
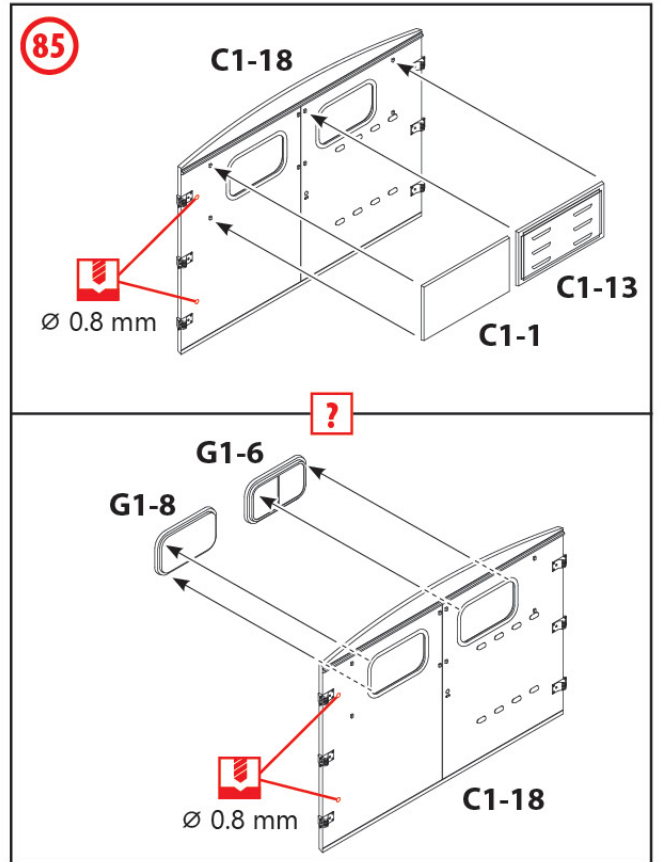
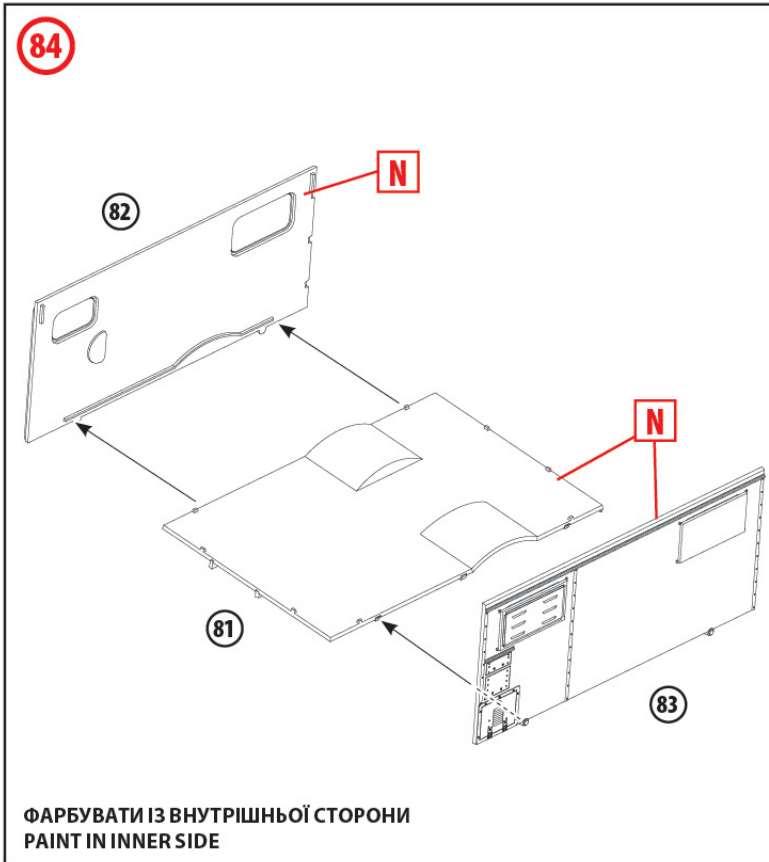

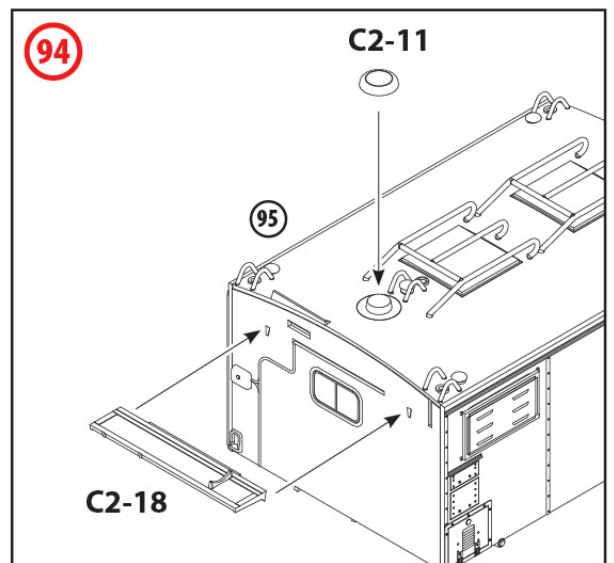
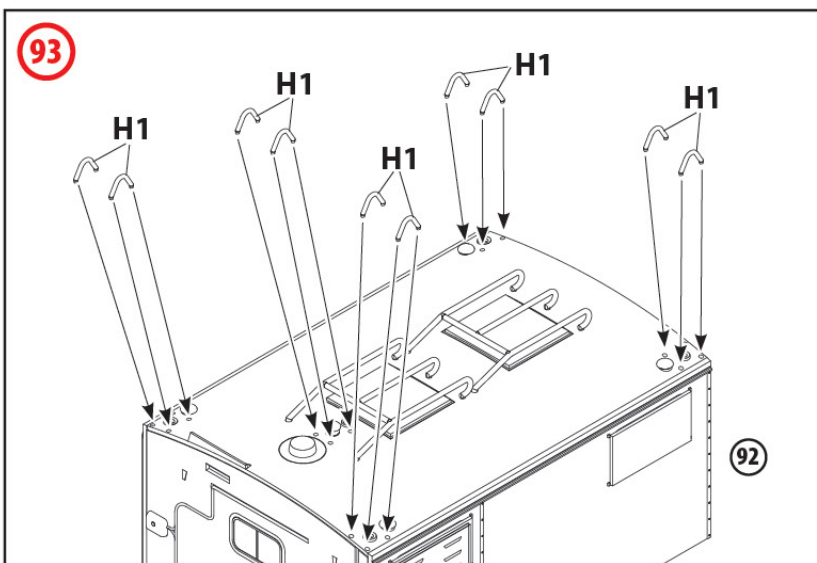
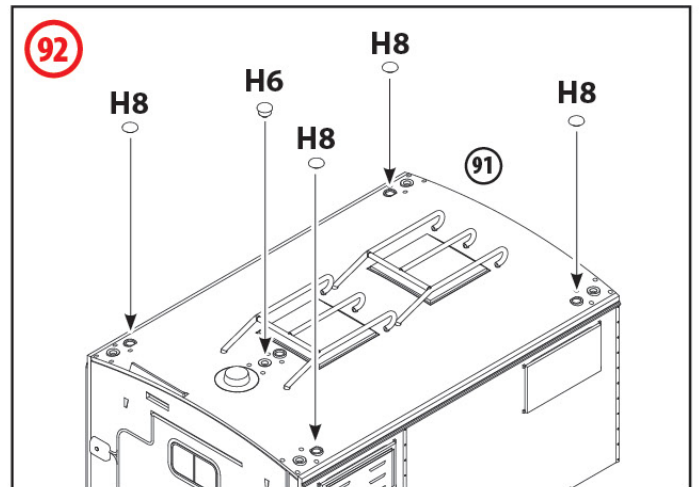
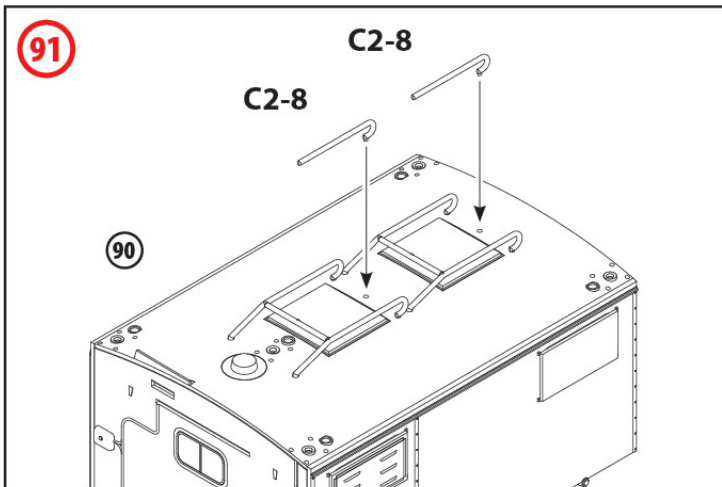
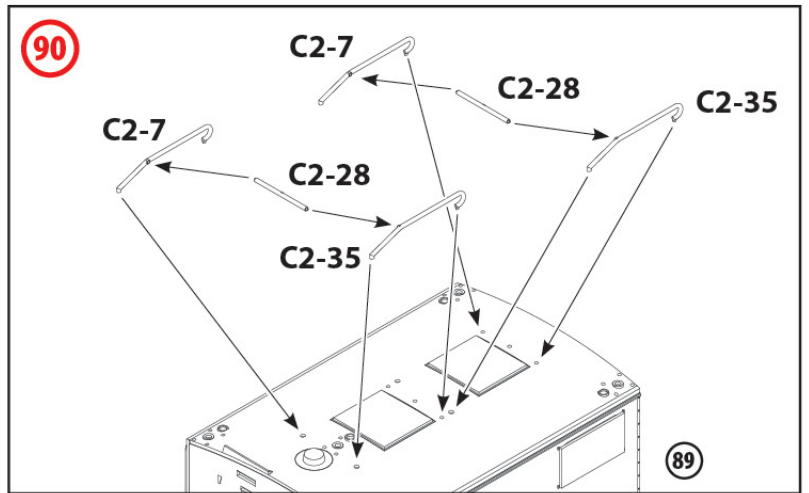
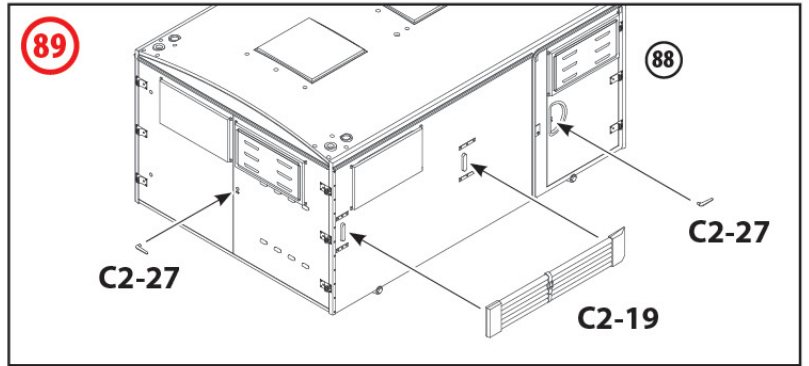
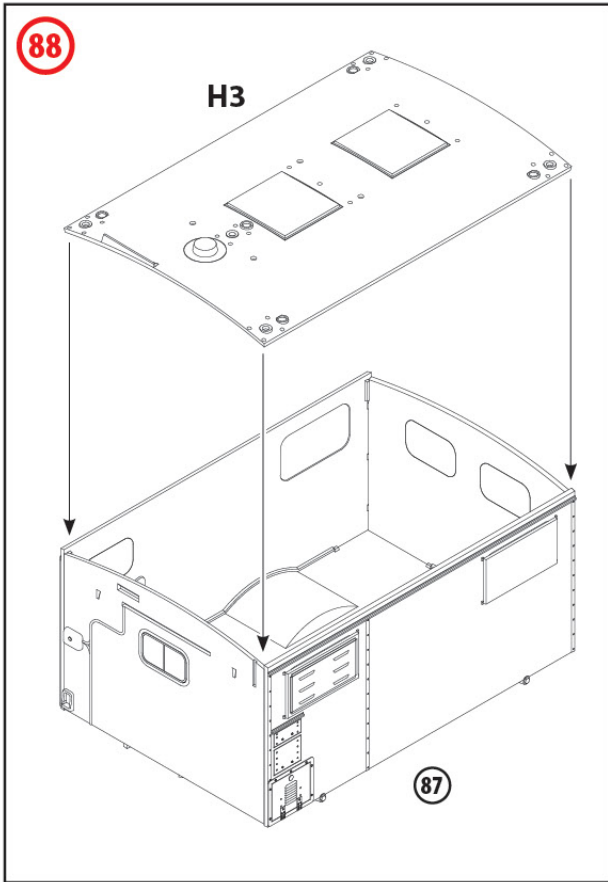

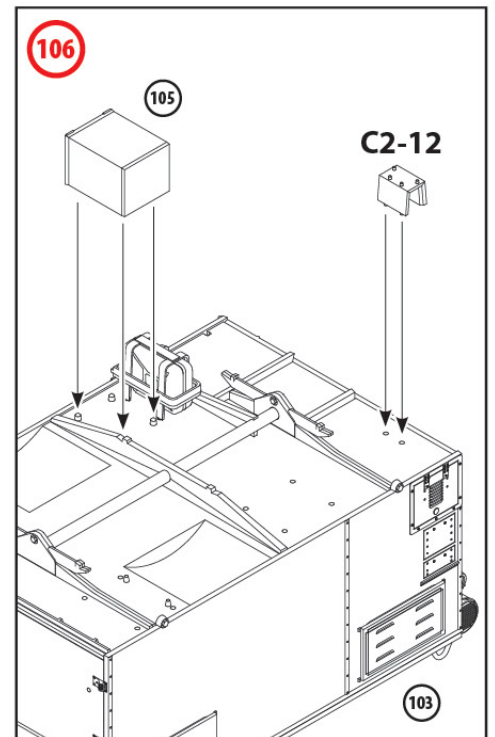
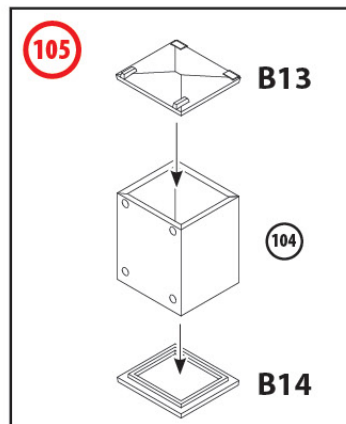
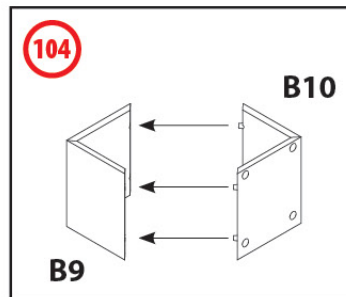
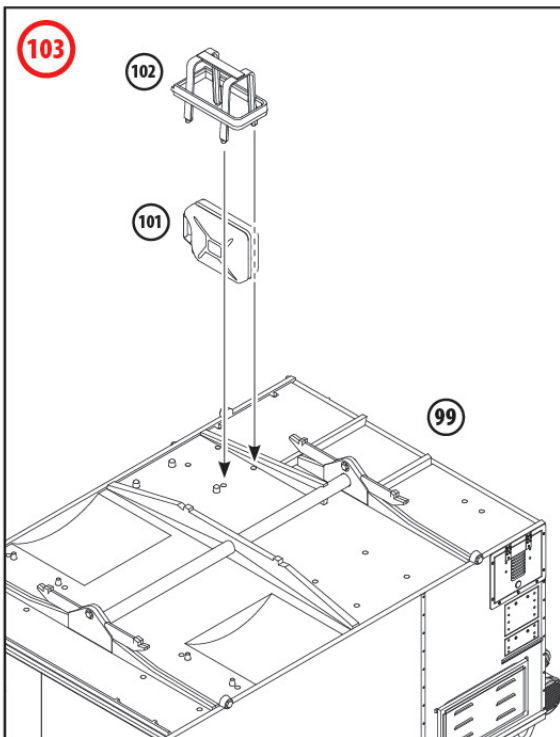
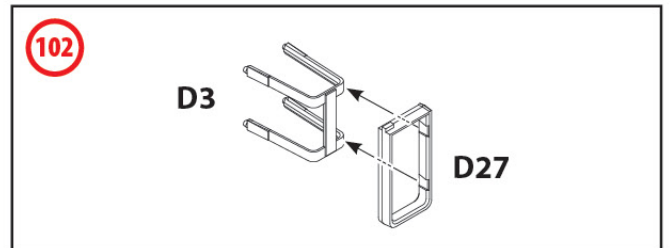
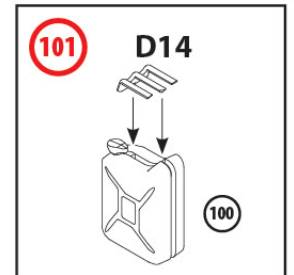
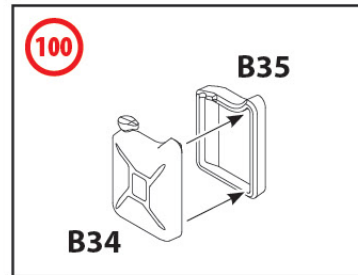
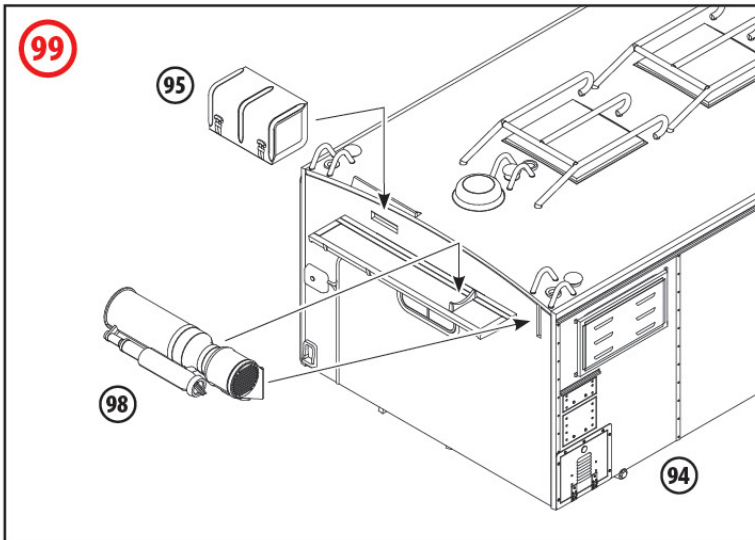
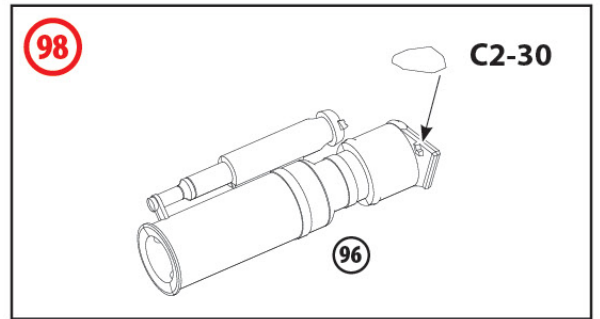
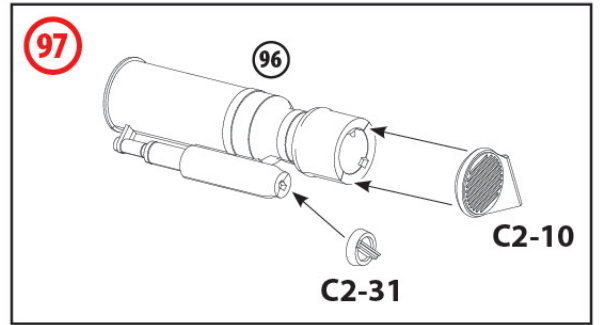
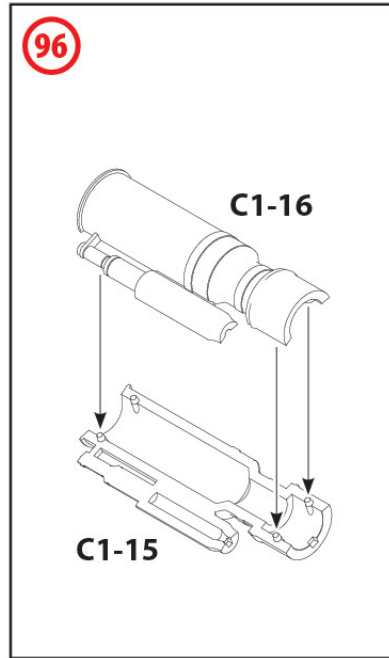
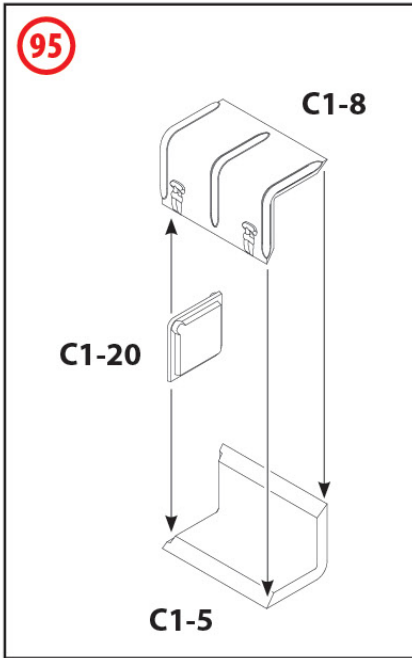

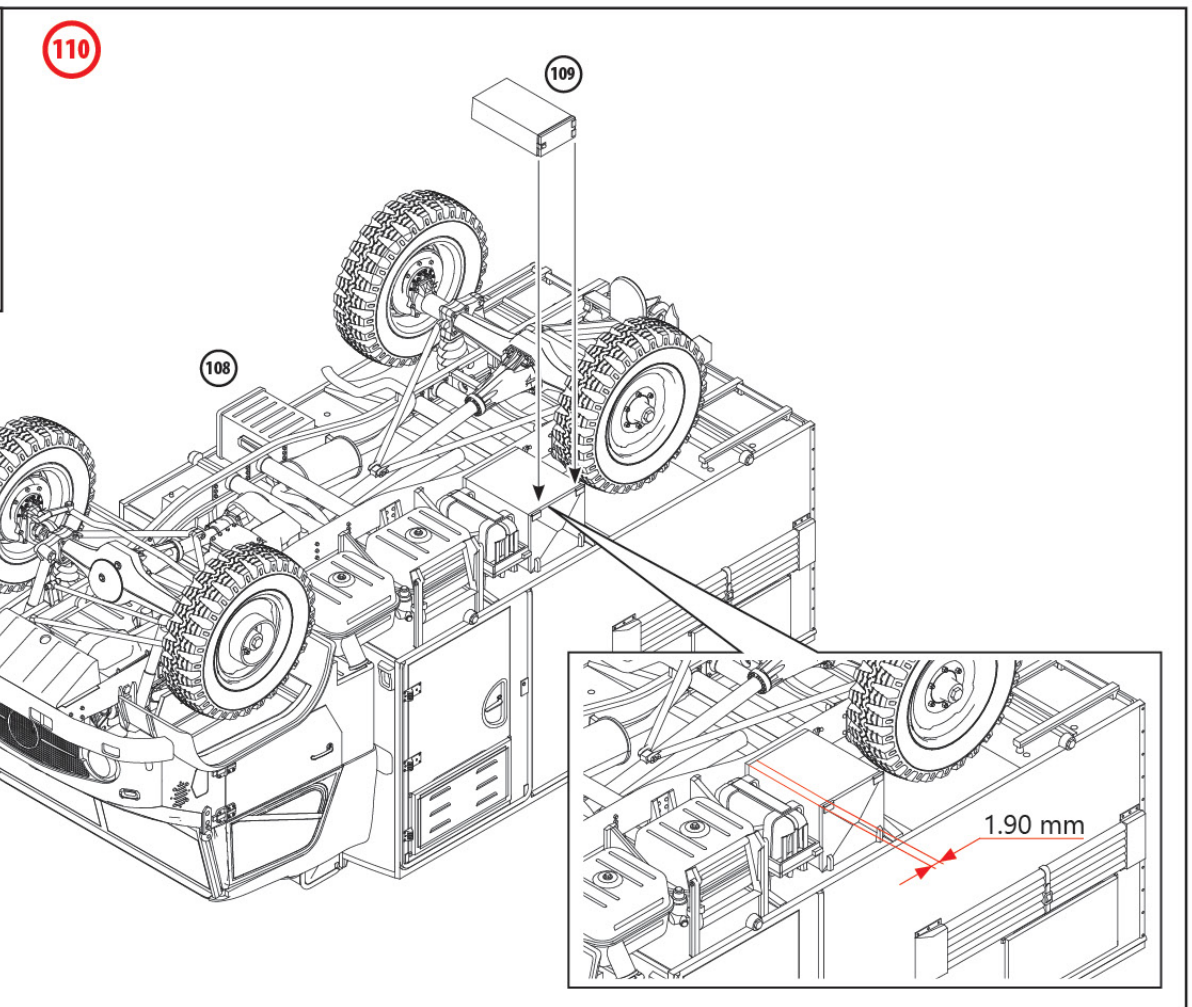
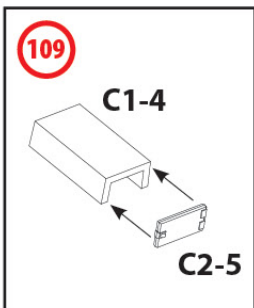
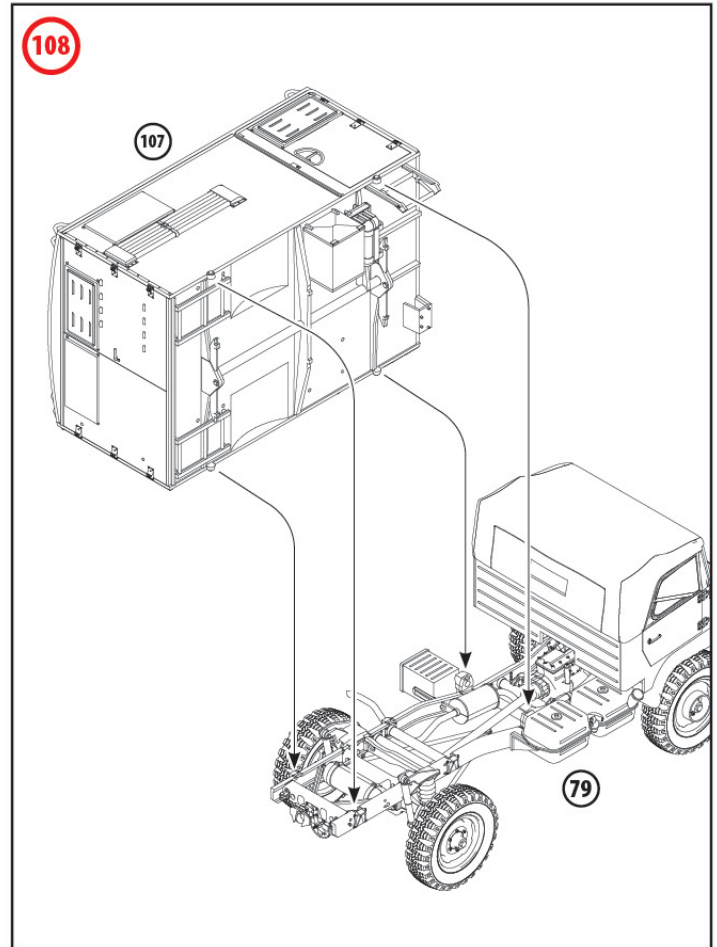
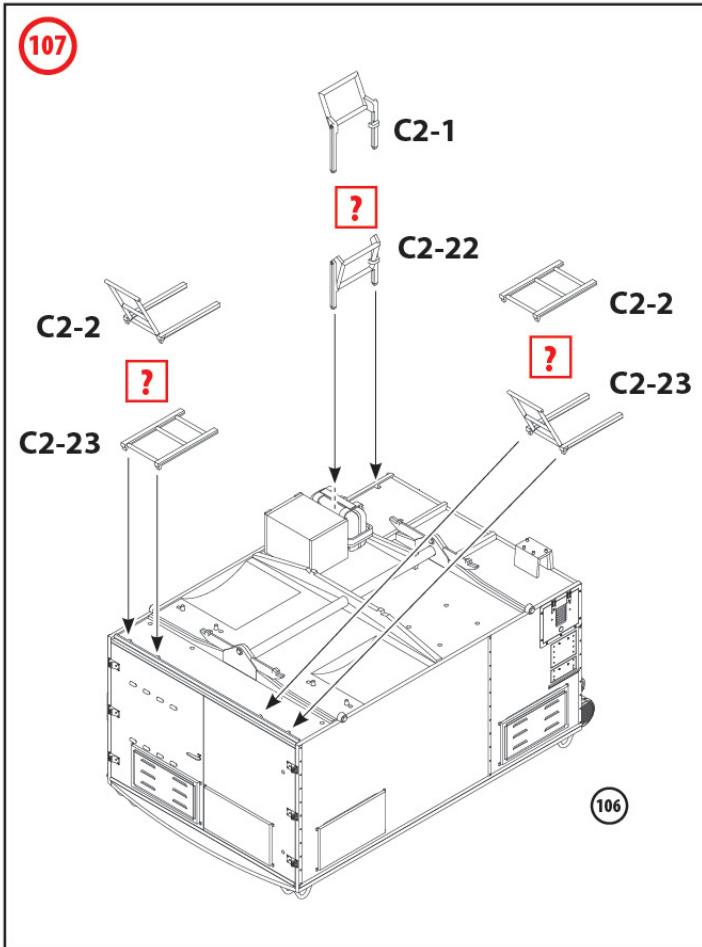

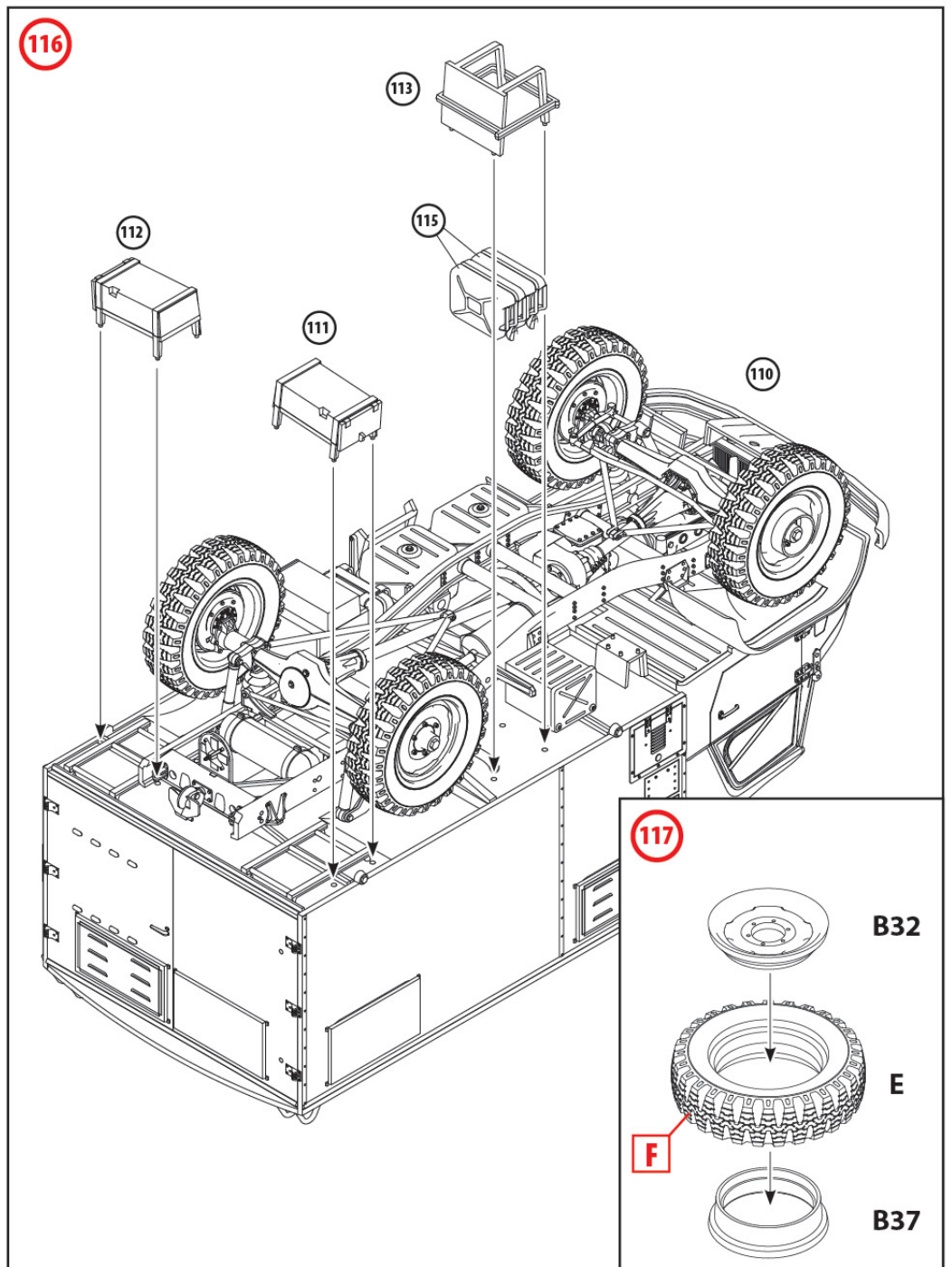
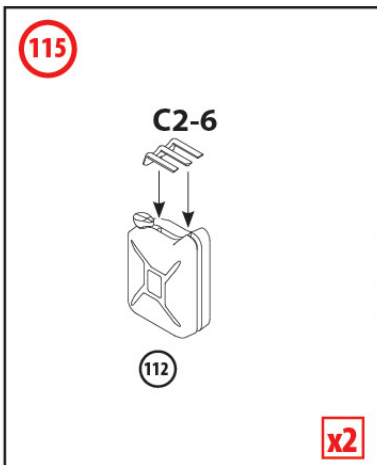
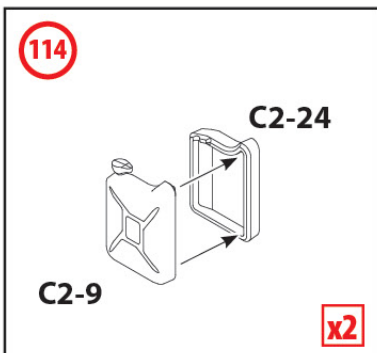
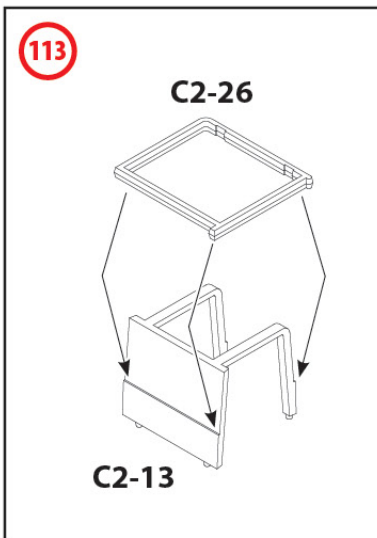
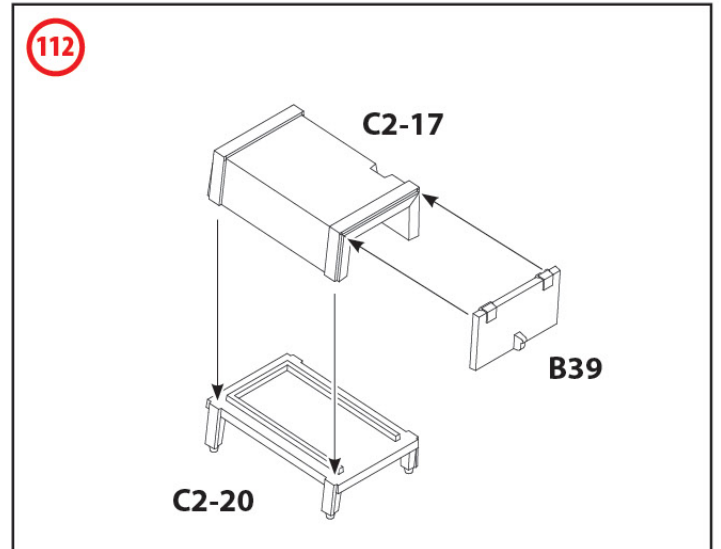
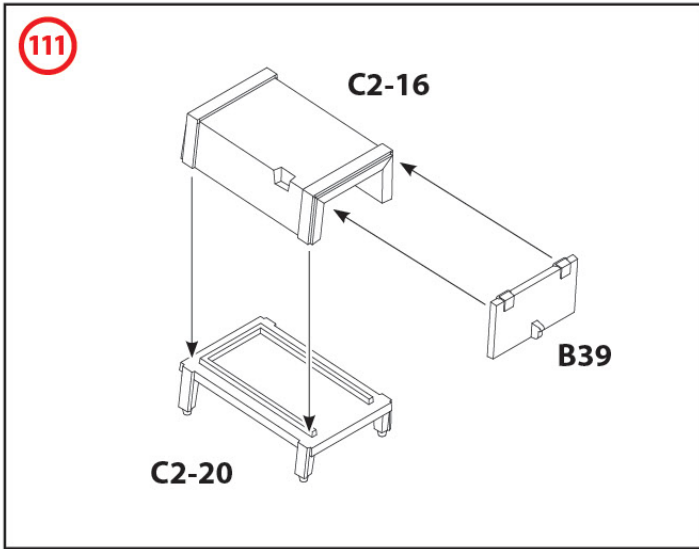

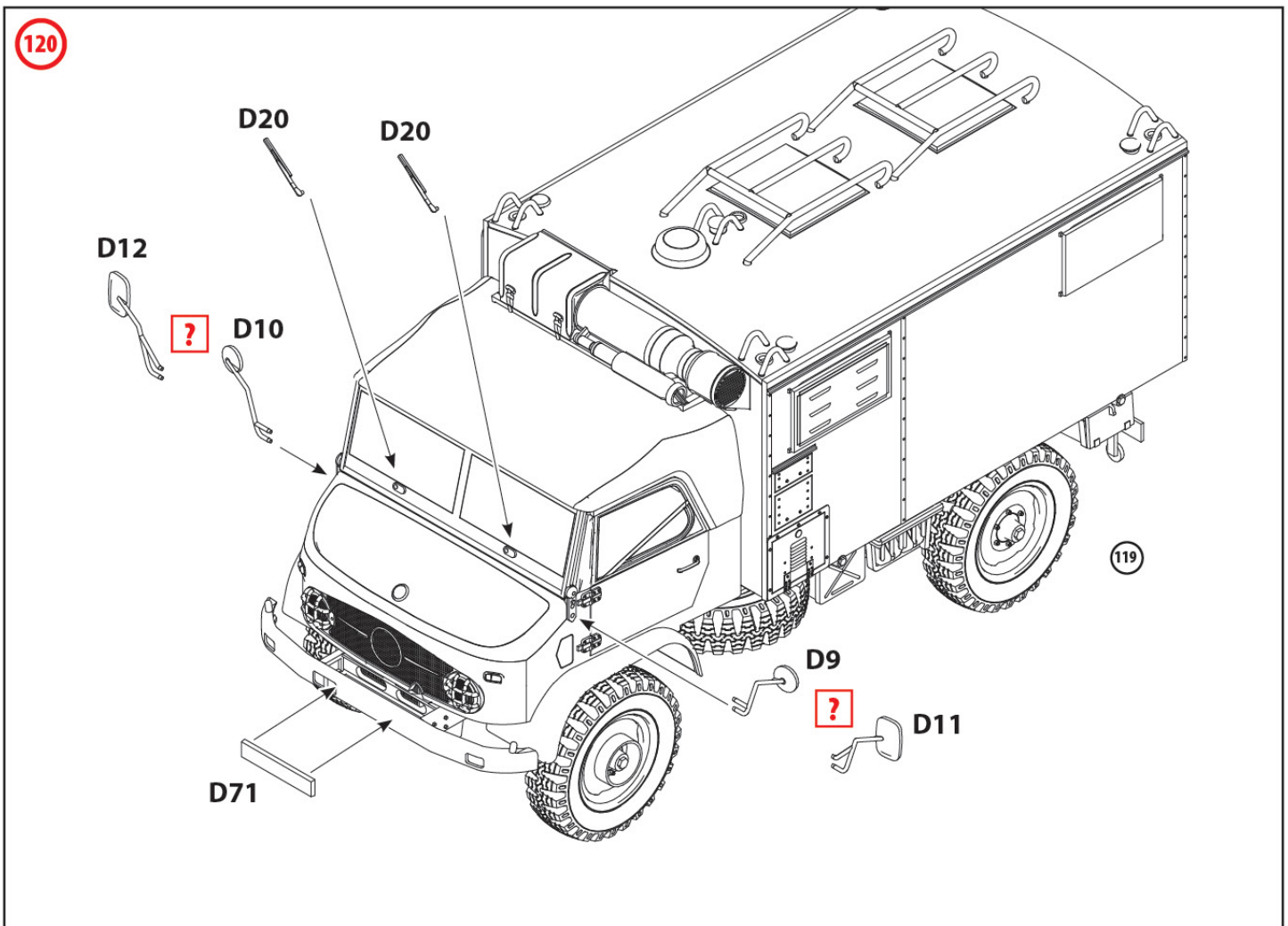
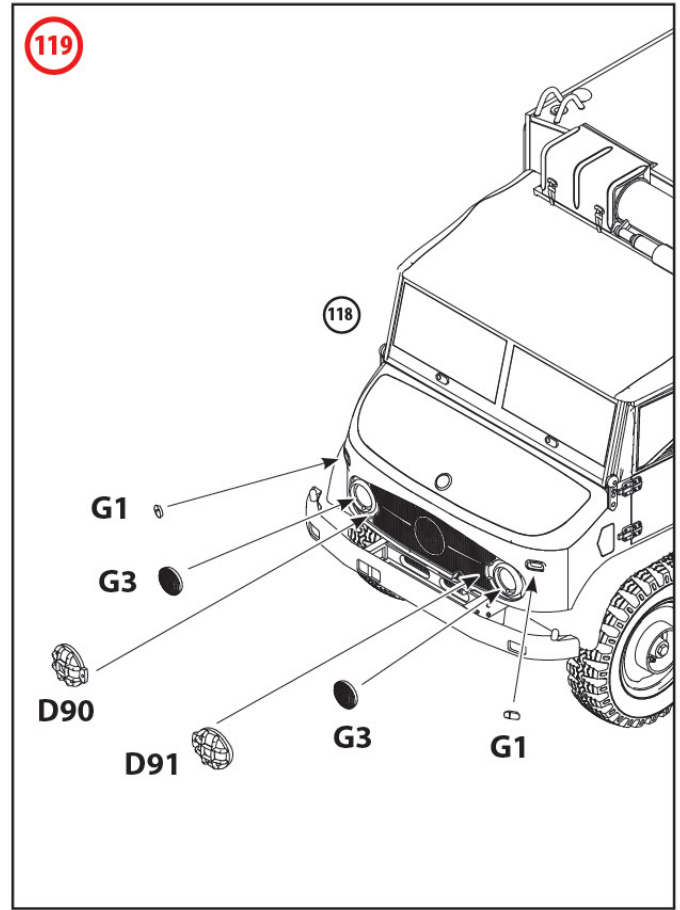
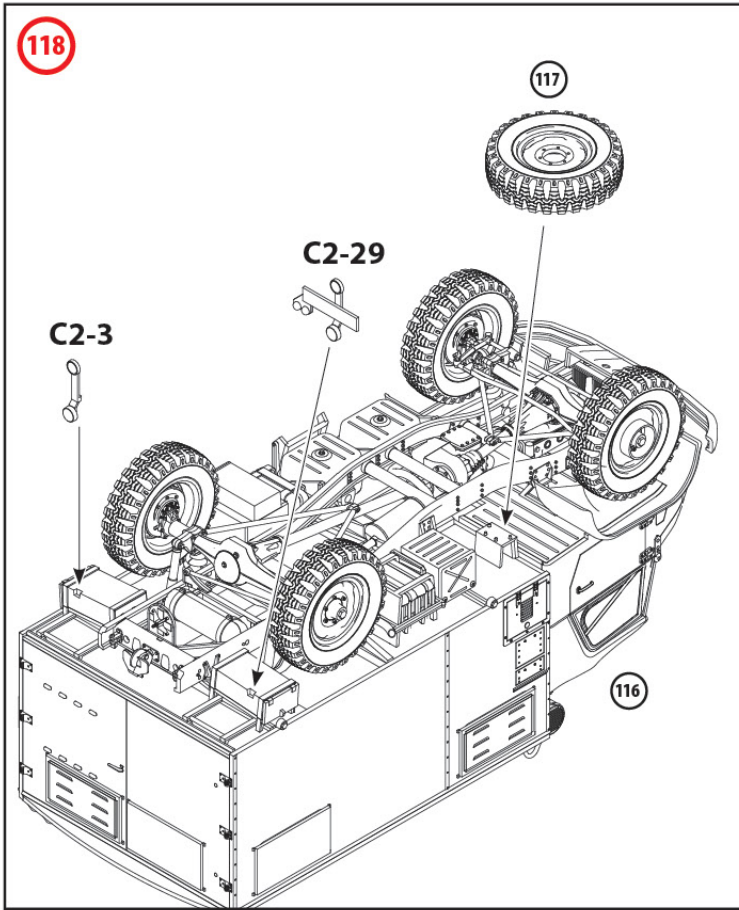

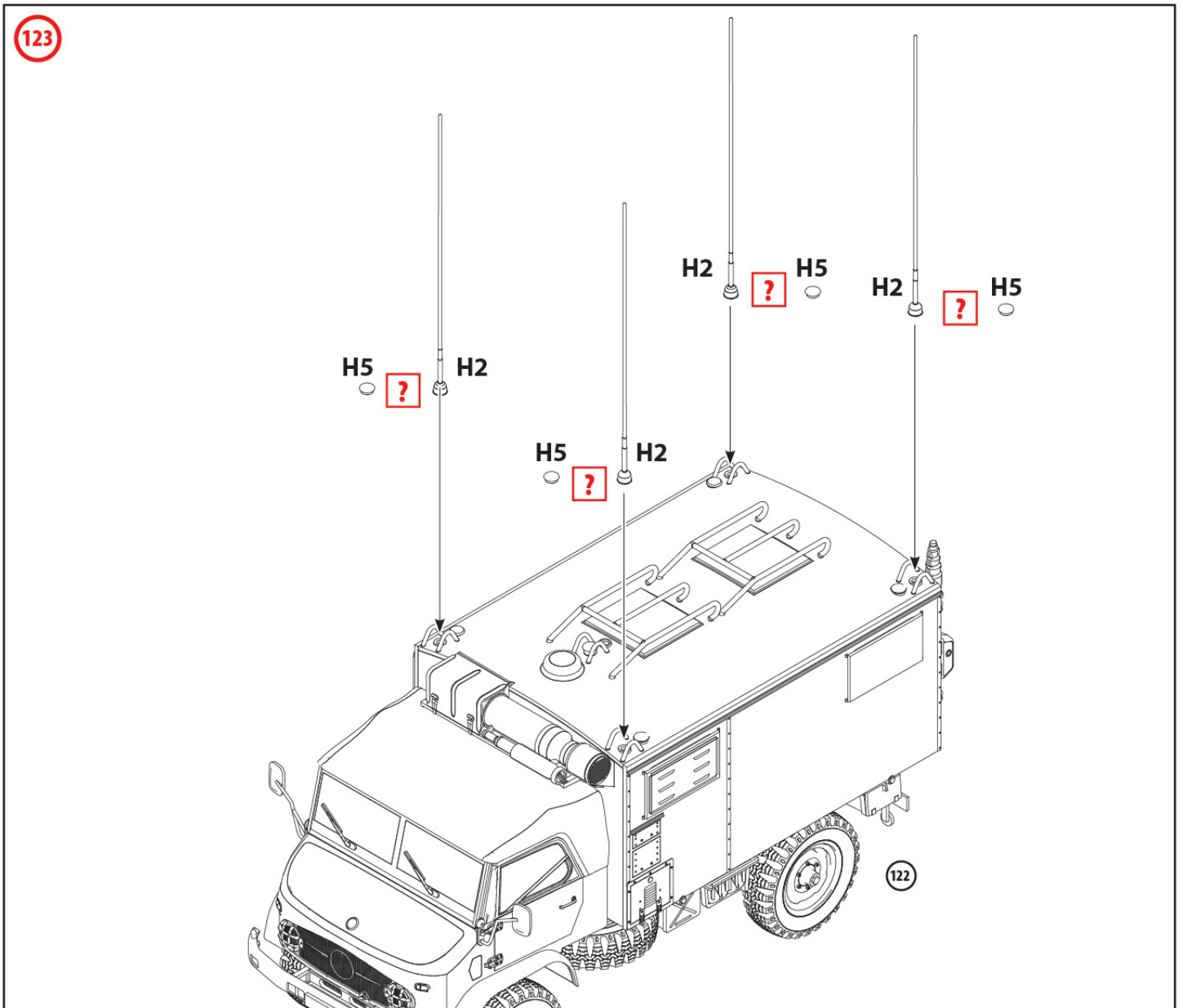
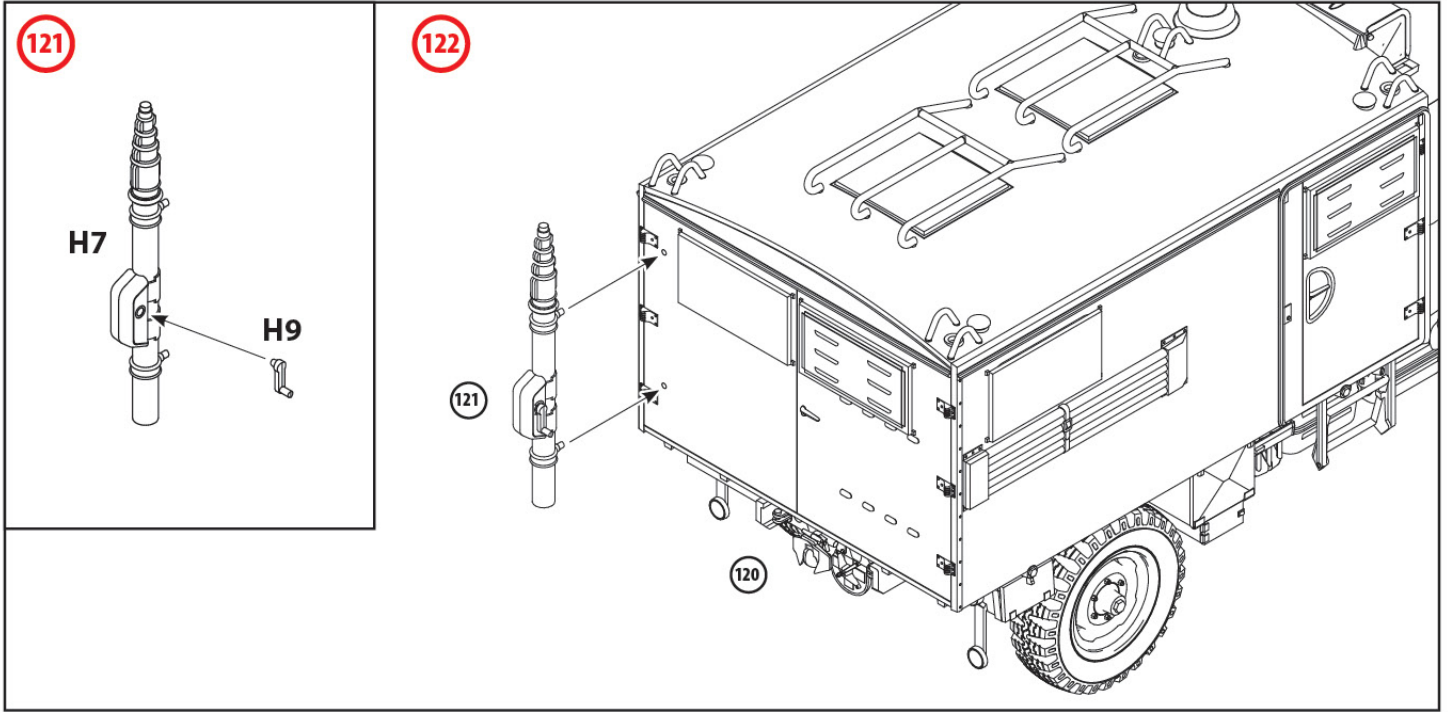

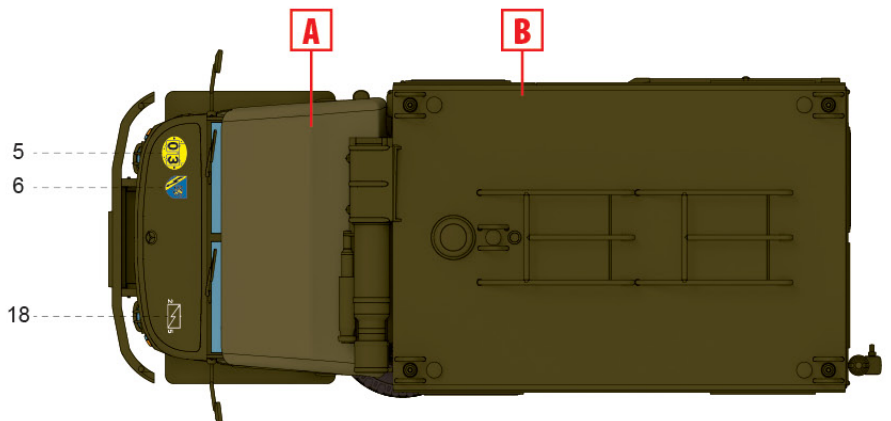
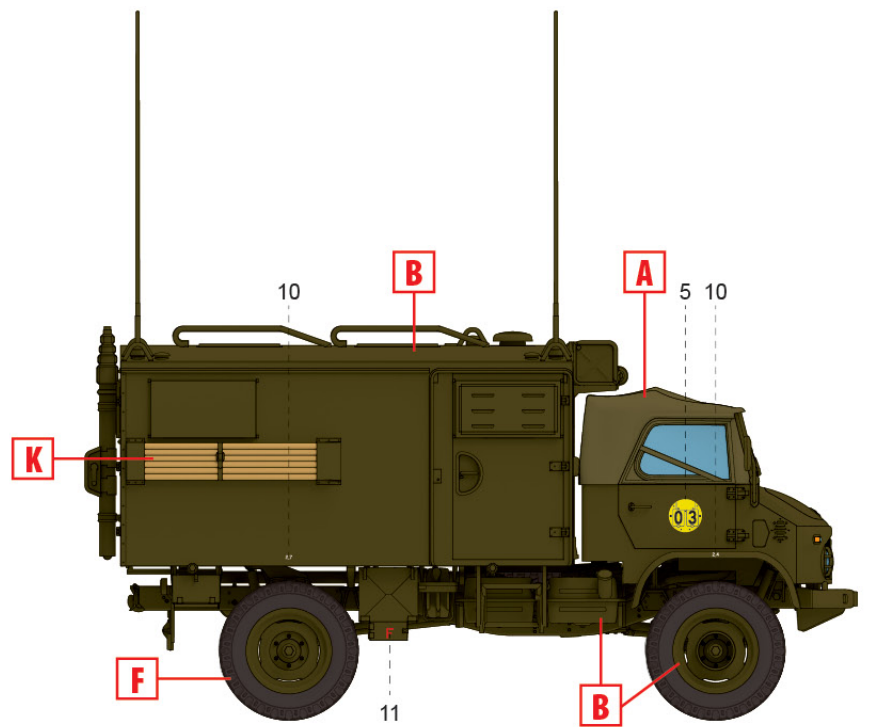
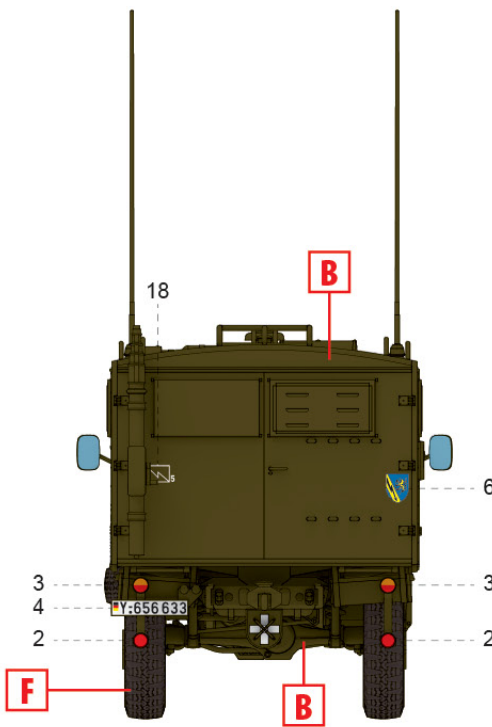
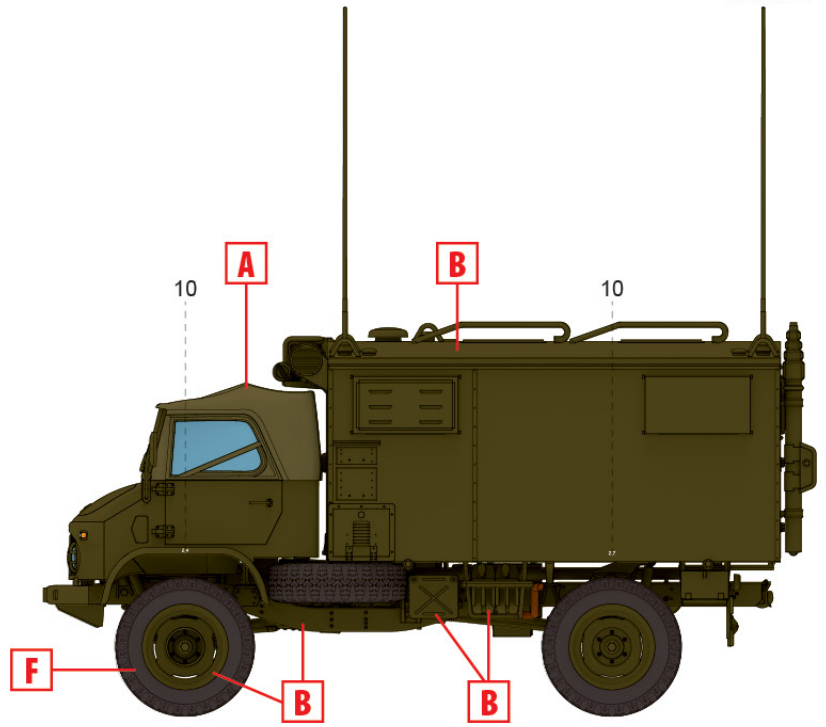
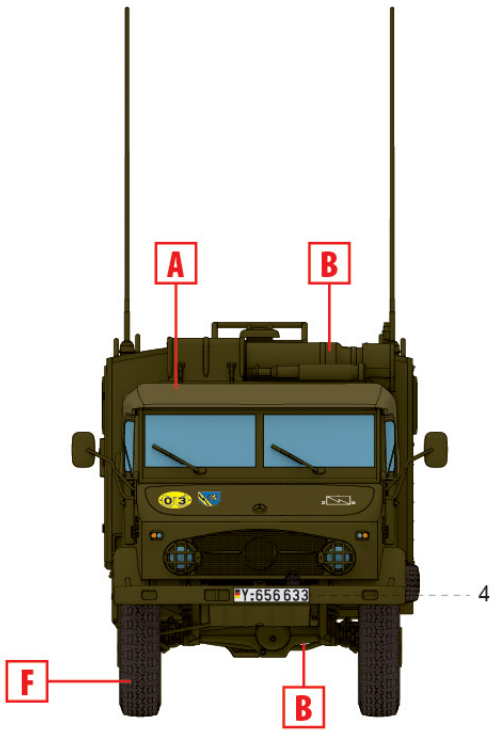

1. Unimog S 404 у версії радіостанції,
5-й батальйон зв'язку, 5-а танкова
дивізія, Діц, початок 1970-х років
Unimog S 404 in radio truck version,
5th Signal Battalion, 5th Tank Division,
Dietz, early 1970s

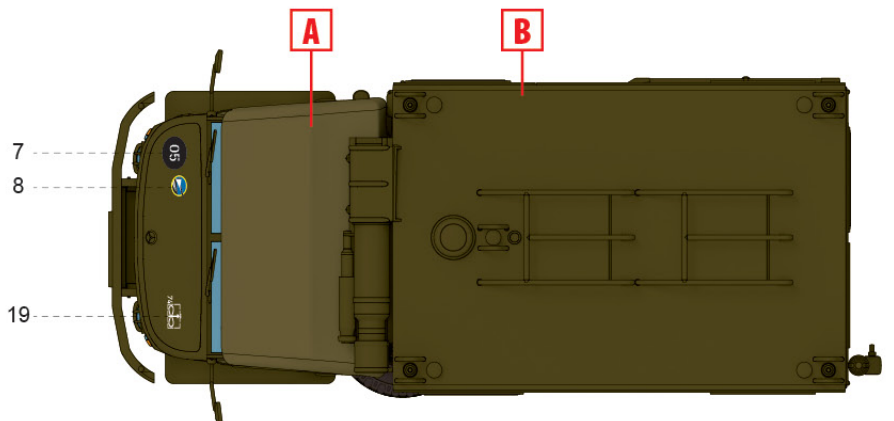
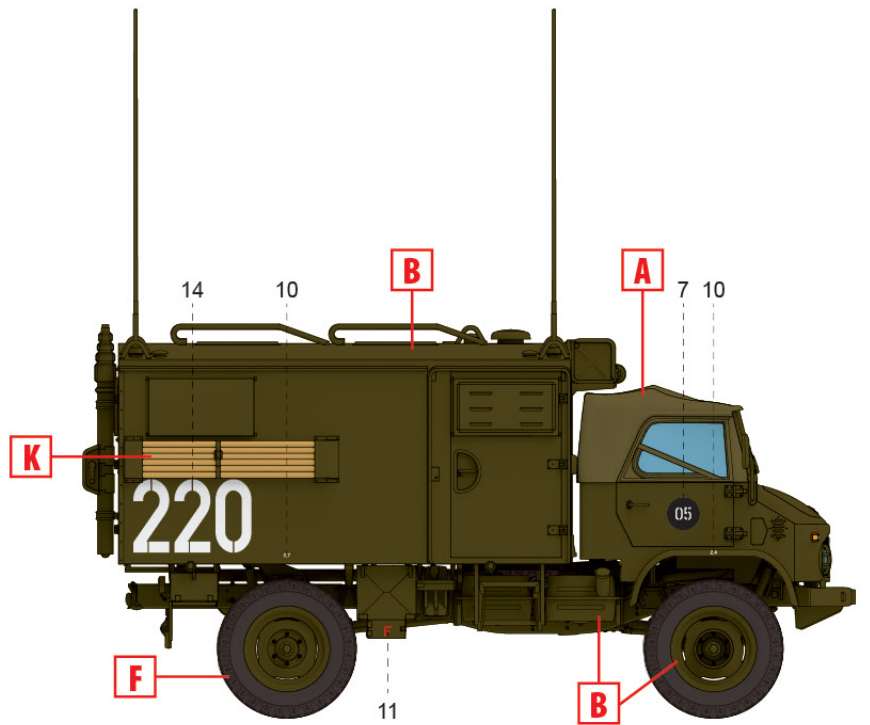
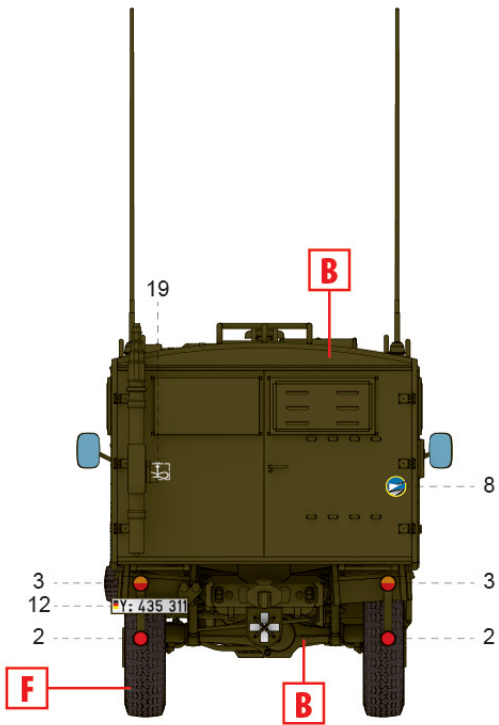
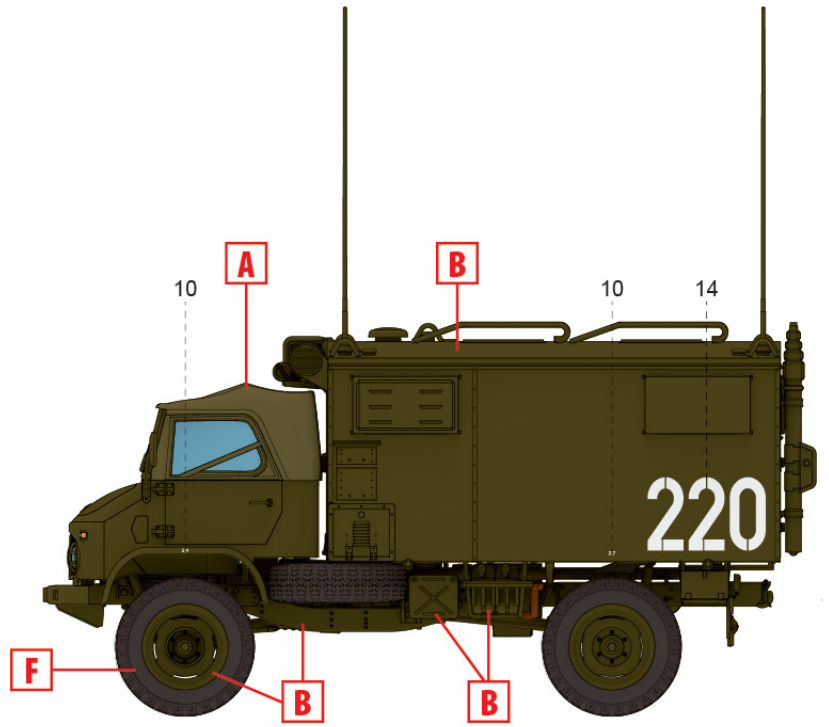
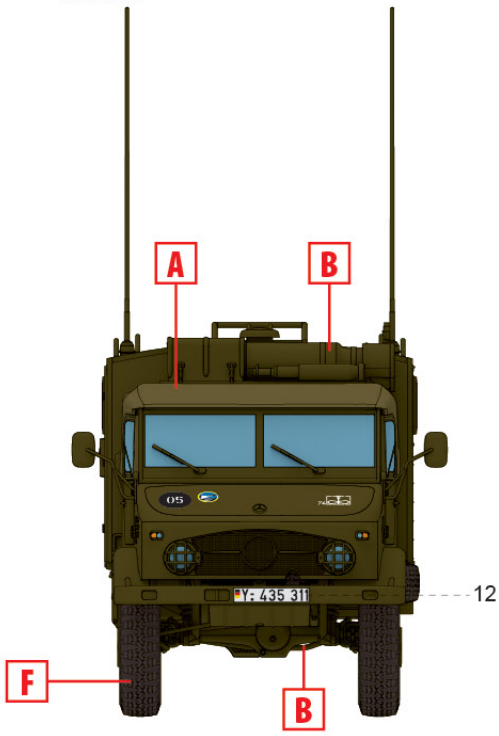

2. Unimog S 404 у версії радіостанції,
 74-та винищувальна ескадрилья,
 Німеччина, 1970-ті роки

Unimog S 404 in radio truck version,
 74th Fighter Squadron, Germany,
 1970s

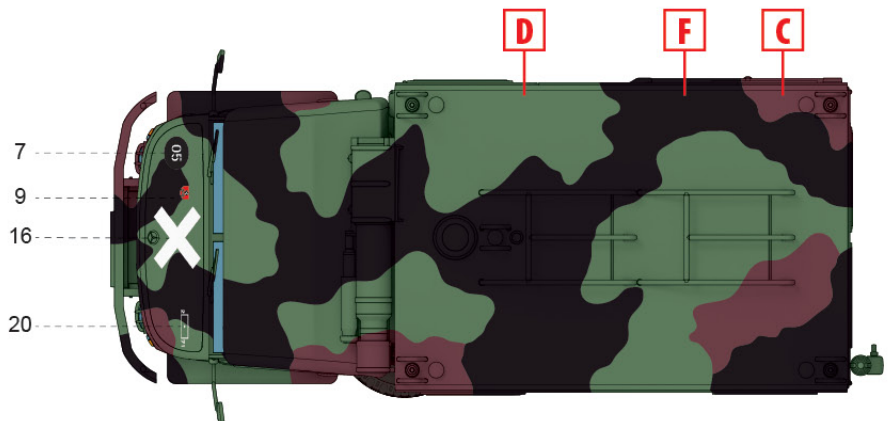
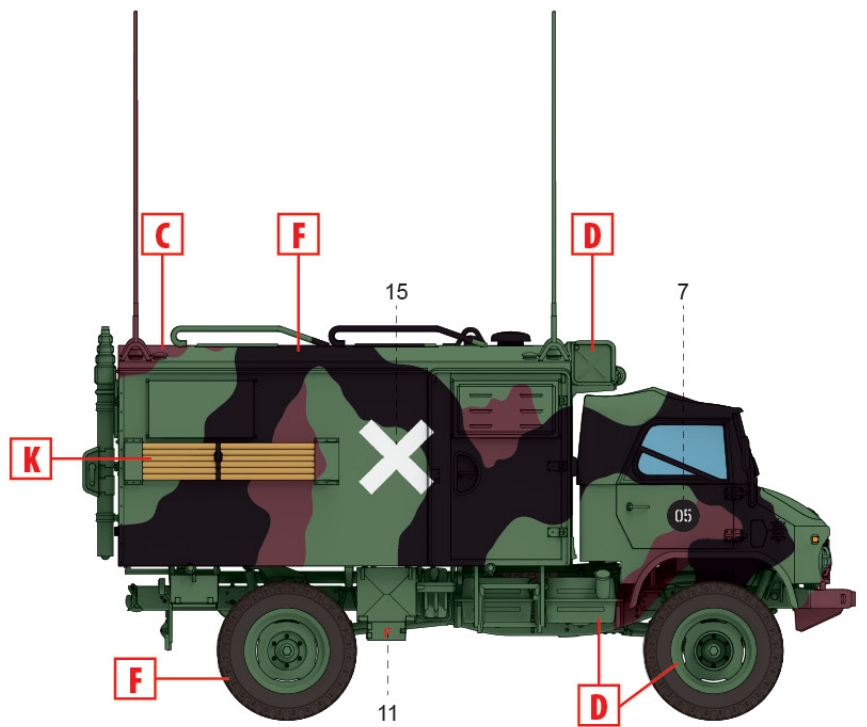
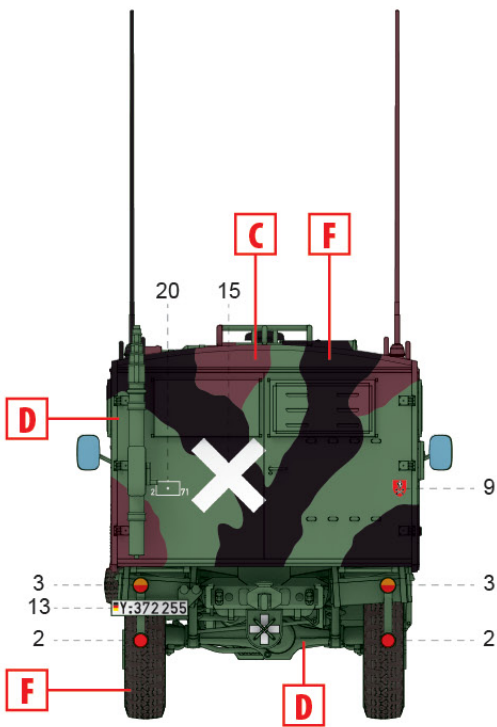
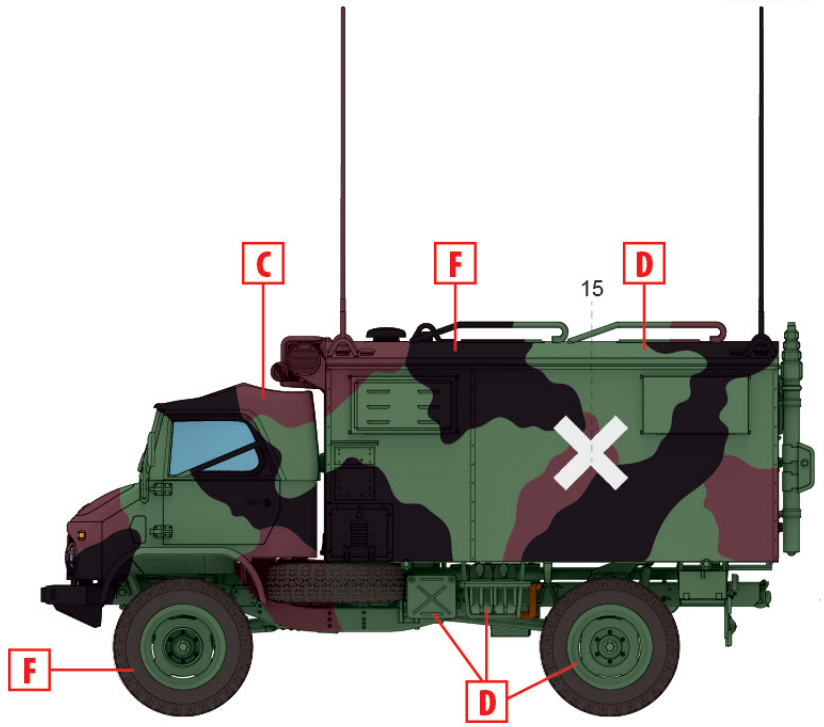
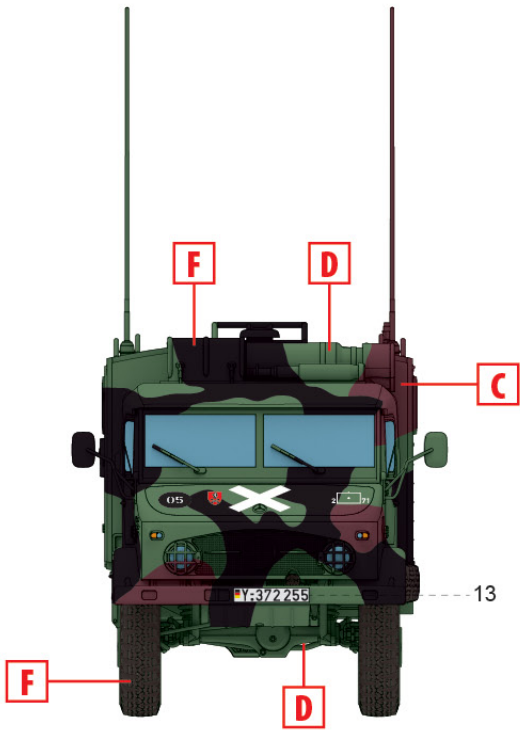

3. Unimog S 404 у версії радіостанції,
77-й артилерійський полк, 7-а танкова
дивізія, навчання «Trutzige Sachsen»,
північ Німеччини, 1985 рік

Unimog S 404 in radio truck version,
77th Artillery Regiment, 7th Panzer
Division, Trutzige Sachsen exercise,
northern Germany, 1985

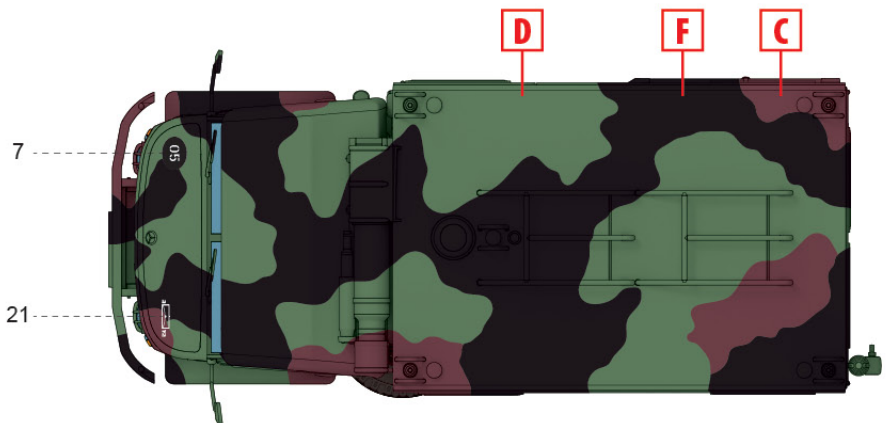
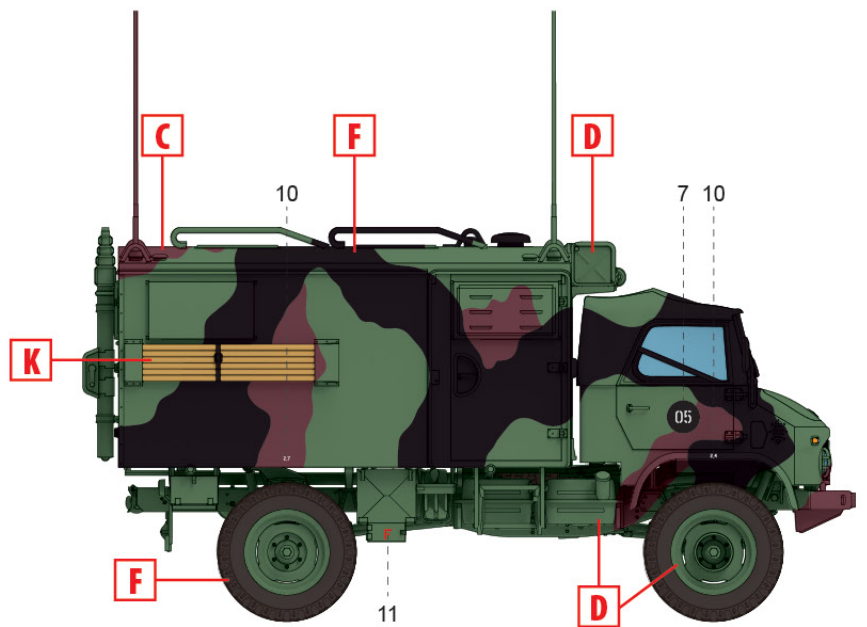
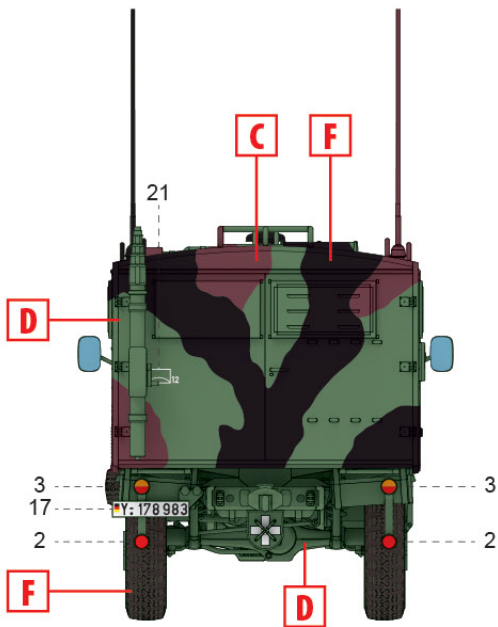
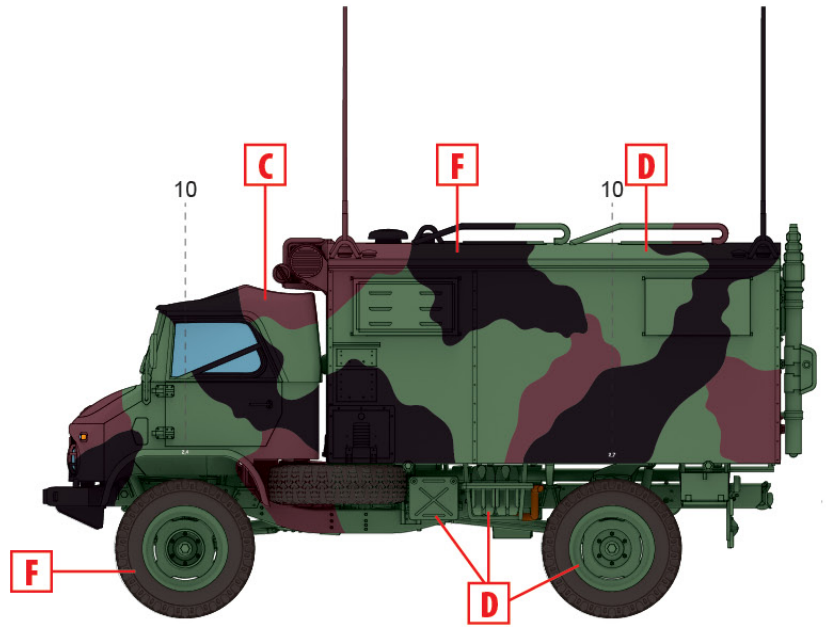
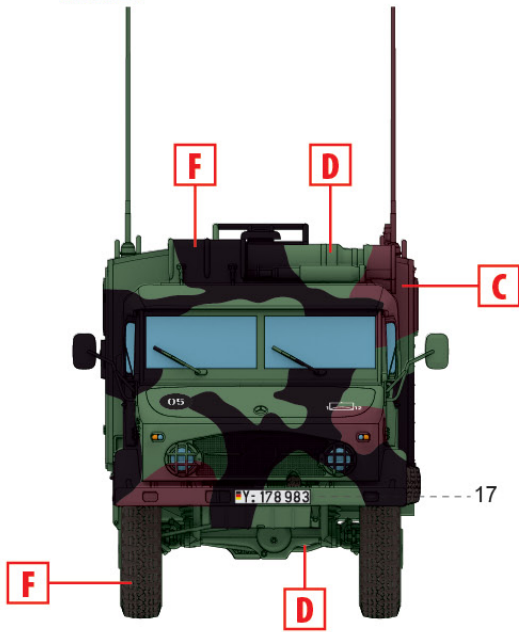

4. Unimog S 404 у версії радіостанції,
12 полк протиповітряної оборони,
Хардхайм, 1991 рік

Unimog S 404 in radio truck
version, 12th Air Defence Regiment,
Hardheim, 1991

ТОВ ICM Холдинг
вул. Бориспільська 9, корпус 64,
02099, Київ, Україна
Тел./факс: +38(044) 369 54 12
E-mail: export@icm.com.ua

ICM Holding
9 Boryspilska str., build. 64
02099, Kyiv, Ukraine
Tel./Fax: +38(044) 369 54 12
E-mail: export@icm.com.ua