



# Mistel 1

1/48 SCALE MODEL KIT No 48100

## Mistel 1, Німецький авіаційний комплекс 2 CB

Ударний авіаційний комплекс Mistel представляв собою керований засіб повітряного нападу високої потужності. Бойовий компонент комплексу – це бомбардувальник Ju 88, в якому замість кабіни пілотів монтувалася велика боєголовка з вибуховою речовиною, вагою від 1800 до 2000 кг. Зверху бомбардувальника розміщувався літак-носії, як правило, це був одномісний винищувач, пілот якого мав керувати всією системою від моменту зльоту до моменту виявлення цілі. Далі літак-носії мав відокремитися від Ju 88 і повернутися на свій аеродром, а бомбардувальник – вразити ціль в режимі пікірування. Влітку 1944 року Mistel 1 застосовувався спеціалізованими підрозділами Люфтваффе проти кораблів союзників біля узбережжя Франції, а навесні 1945 року такі авіаційні комплекси завдавали ударів по мостах і переправах, щоб зупинити наступ Червоної Армії.

### Тактико-технічні характеристики Mistel 1

Довжина, м	16,4
Розмах крила, м	20,08
Маса бойової частини, кг	3800
Максимальна швидкість, км/год	380
Дальність польоту, км	2000

## Mistel 1, WWII German Composite Aircraft

The Mistel Strike Aircraft Complex was a high-powered guided attack aircraft. The combat component of the complex was the Ju 88 bomber, which was fitted with a large warhead with an explosive material weighing between 1,800 and 2,000 kg instead of a cockpit. The aircraft thus becomes a kind of giant bomb. The nose of the fuselage was equipped with a long tip with a detonator to create a cumulative effect during the explosion. Above the bomber was located a carrier aircraft, usually a single-seat fighter, whose pilot had to control the entire system from the moment of takeoff until the target was identified. Then the carrier had to be separated from the Ju 88 and return to its airfield, and the bomber was to hit the target in peak mode. In the summer of 1944, the Mistel 1 was used by specialised Luftwaffe units against Allied ships off the coast of France, and in the spring of 1945, such aircraft systems struck bridges and crossings to stop the advancing Red Army.

### Tactical and Technical Specifications of Mistel 1

Length, m	16,4
Wingspan, m	20,08
Warhead weight, kg	3800
Max. Speed, km/h	380
Max ferry range, km	2000

### ФАРБИ, ЩО ВИКОРИСТОВУЮТЬСЯ / USED COLORS:

COLOR		ICM Nels in the Best
A	Чорний   Black	1002
B	Нейтральний сірий   Neutral Grey	1036
C	Сіро-синій   Grey Blue	1075
D	Екстра темно-зелений   Extra Dark Green	1069
E	Німецький сірий   German Field Grey	1070
F	Синьо-сіра   Blue Grey	1032
G	Темно-сірий   Dark Grey	1037
H	Сіро-зелений   Grey Green	1035
J	Алюміній   Aluminium	1023
K	Сталь   Natural Steel	1025
L	Збройовий метал   Gun metal	1027
M	Темна іржа   Dark rust	1051
N	Блідо-синій   Pale Blue	1074
P	Напівпрозорий червоний   Clear Red	1011
Q	Напівпрозорий зелений   Clear Green	1014
R	Білий   White	1001
S	Червоний   Deep Red	1007



Використовуйте набір фарб від ICM  
Best to be used with ICM Paint Set

Для отримання глянцевого, сатинового чи матового ефекту – використовуйте наші лаки!

For a glossy, satin or matte effect – use our varnishes!

	2001 МАТОВИЙ ЛАК VARNISH MATT		2002 САТИНОВИЙ ЛАК VARNISH SATIN		2003 ГЛЯНЦЕВИЙ ЛАК VARNISH GLOSS
--	-------------------------------------	--	--	--	--

**01** СТАДІЯ СКЛАДАННЯ  
ASSEMBLY STEP

**A** ФАРБА, ЩО ВИКОРИСТОВУЄТЬСЯ  
USED COLOR

**x2** ЗРОБИТИ ДВІ ДЕТАЛІ  
MAKE 2 PCS

ВІДРІЗАТИ  
CUT OFF

**03** СКЛАДАЛЬНА ОДИНИЦЯ  
ASSEMBLY UNIT

ЗРОБИТИ САМОМУ  
SCRATCH BUILD

НЕ КЛЕЇТИ  
DO NOT CEMENT

ЗРОБИТИ ОТВІР  
OPEN HOLE

У В А Г А І  
Перед складанням уважно прочитати керівництво з монтажу. Кожна деталь пронумерована. Дотримуватися послідовності монтажу. Необхідні робочі інструменти: ніж і напилоч для зачистки деталей, гумова стрічка, клейка стрічка і прищіпки для білини (для притискання склеюваних деталей). Деталі з пластику очистити в розчині м'якого миючого засобу і висушити на повітрі для того, щоб фарба і переносні картинки краще прилипали. Перед приклеюванням перевірити, чи підходять деталі; клей наносити економно. Хром і фарбу видалити з поверхонь склеювання. Невеликі деталі пофарбувати перед тим, як вони будуть видалені з рамок. Фарбу необхідно добре просушити, тільки після цього продовжувати складання. Кожну відповідну перевідну картинку вирізати окремо і приблизно на 20 секунд занурити в теплу воду. На позначеному місці картинку відокремити від паперу і притиснути промокальним папером.

С А У Т І О Н І  
Read the instructions thoroughly prior to assembly. Each component is numbered. Adhere to specified sequence of assembly. Tools required: knife and file for removal of components from frame; rubber bond, adhesive tape and clothes pegs for clamping components together after applying adhesive. Clean plastic components in a mild detergent solution and allow to air-dry so that paint and transfers adhere better. Prior to applying adhesive, check to see whether the components fit together; apply adhesive sparingly. Remove chrome and paint from the contact surfaces. Paint small components before removing them from the frame. Allow paint to dry well, and only then continue to assemble. Cut out each transfer individually and immerse in warm water for approx. 20 seconds. Slide transfer off paper and into designated position, then press on with blotting paper.

# Junkers Ju 88A-4

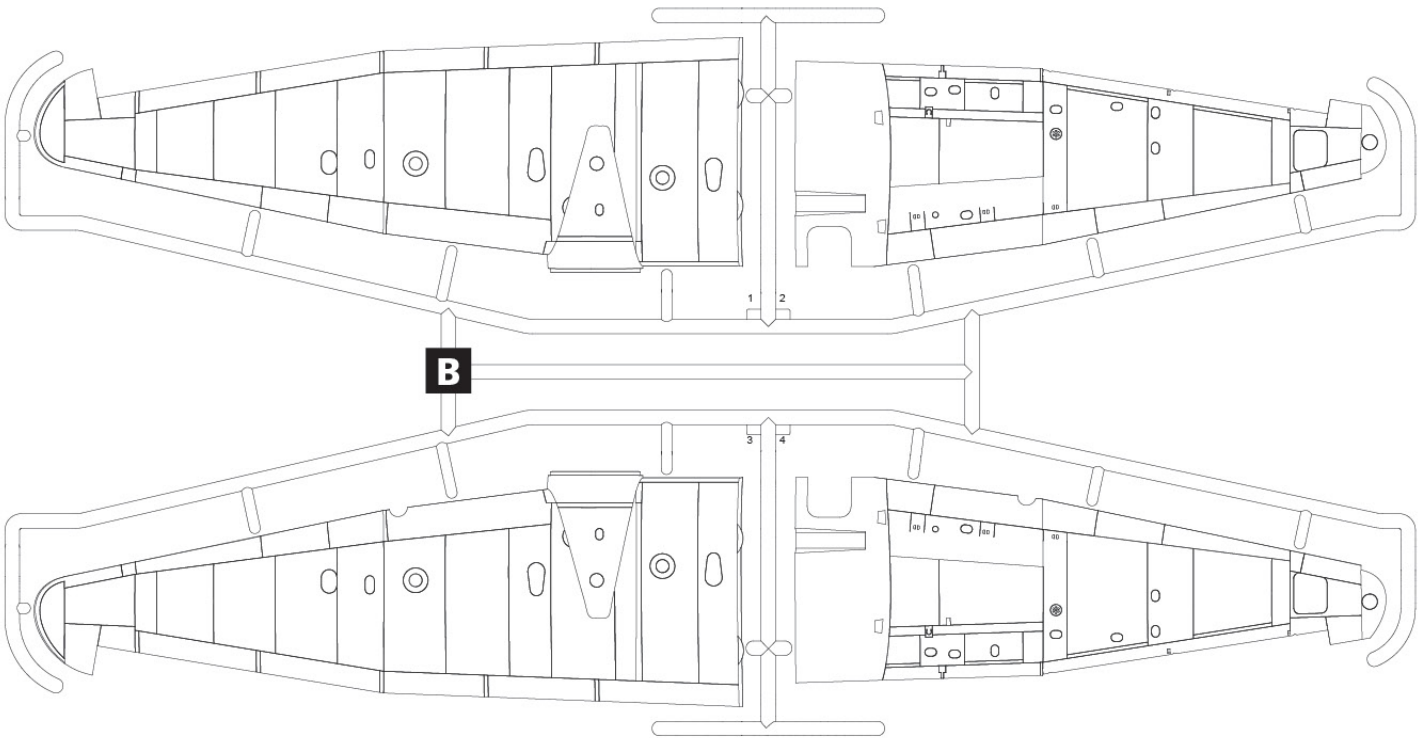
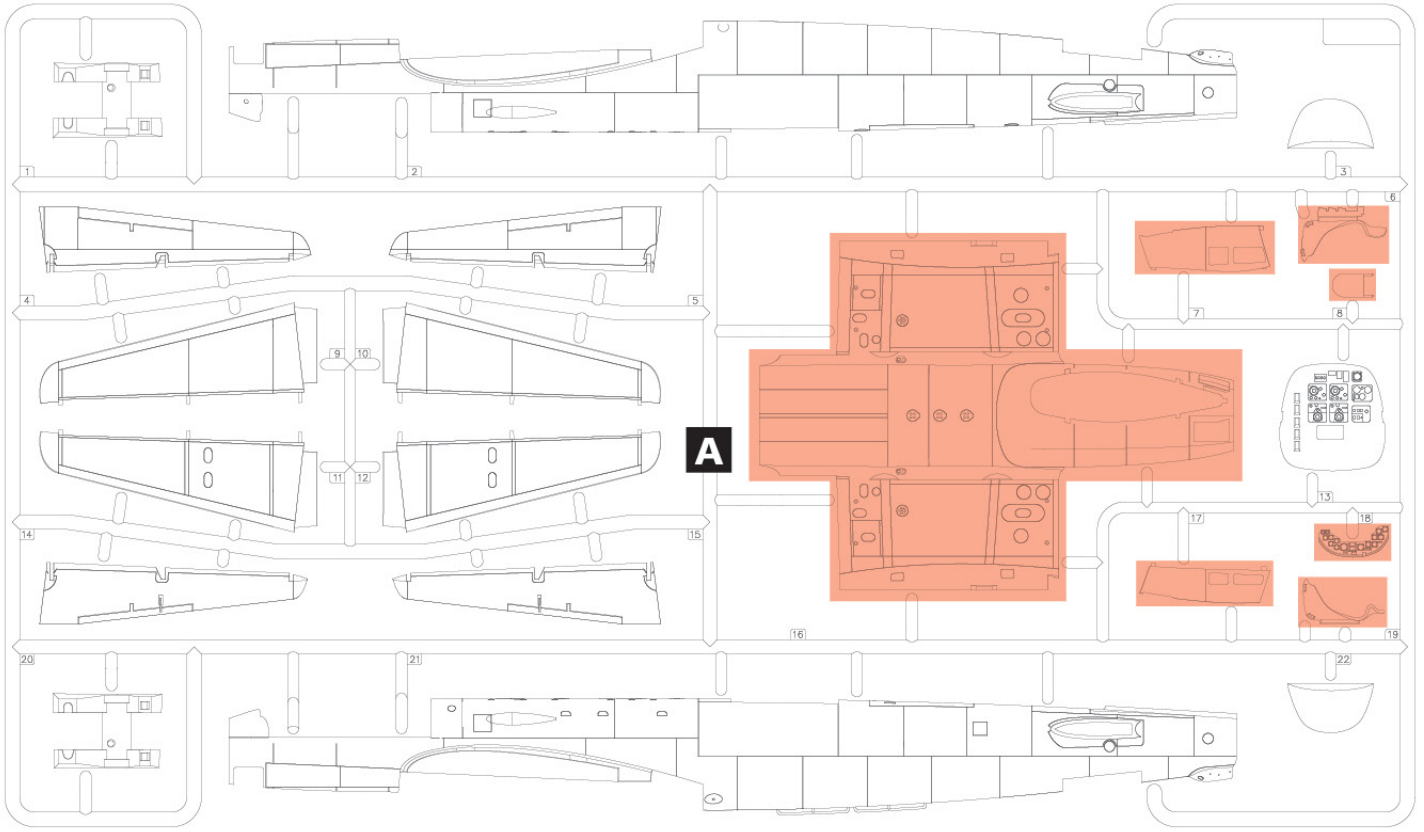

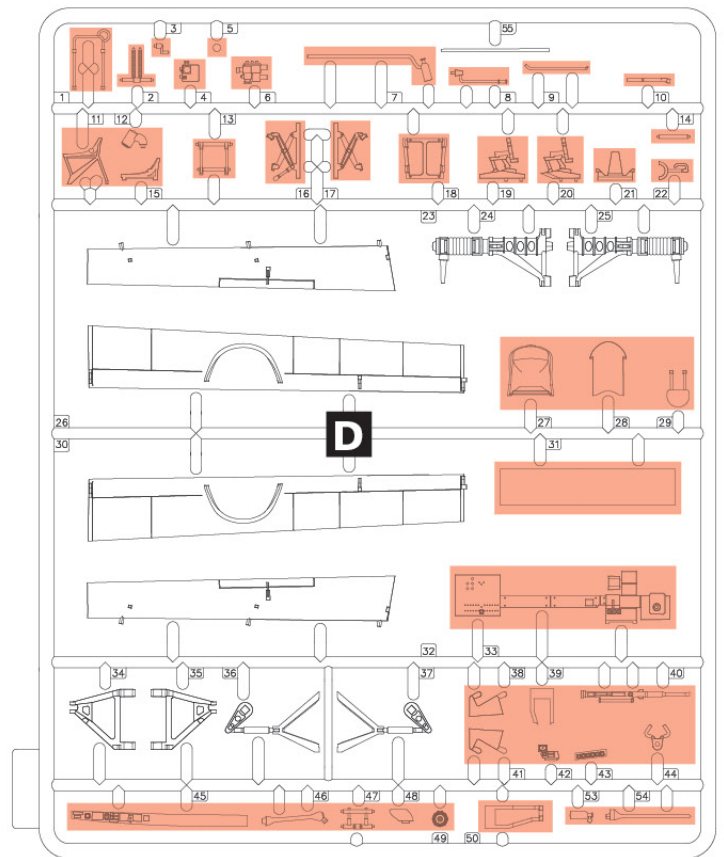
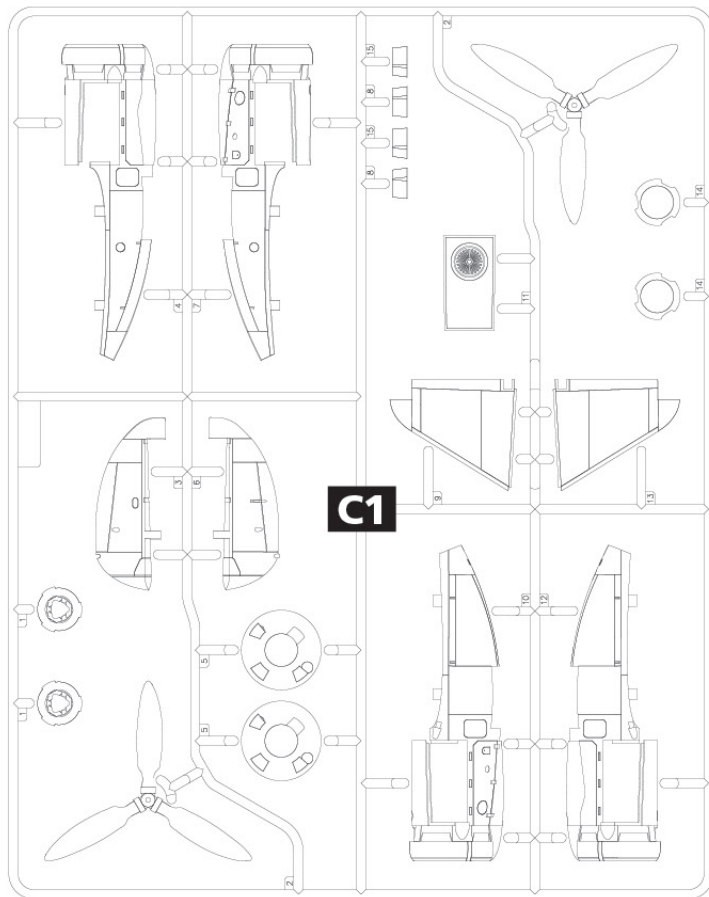
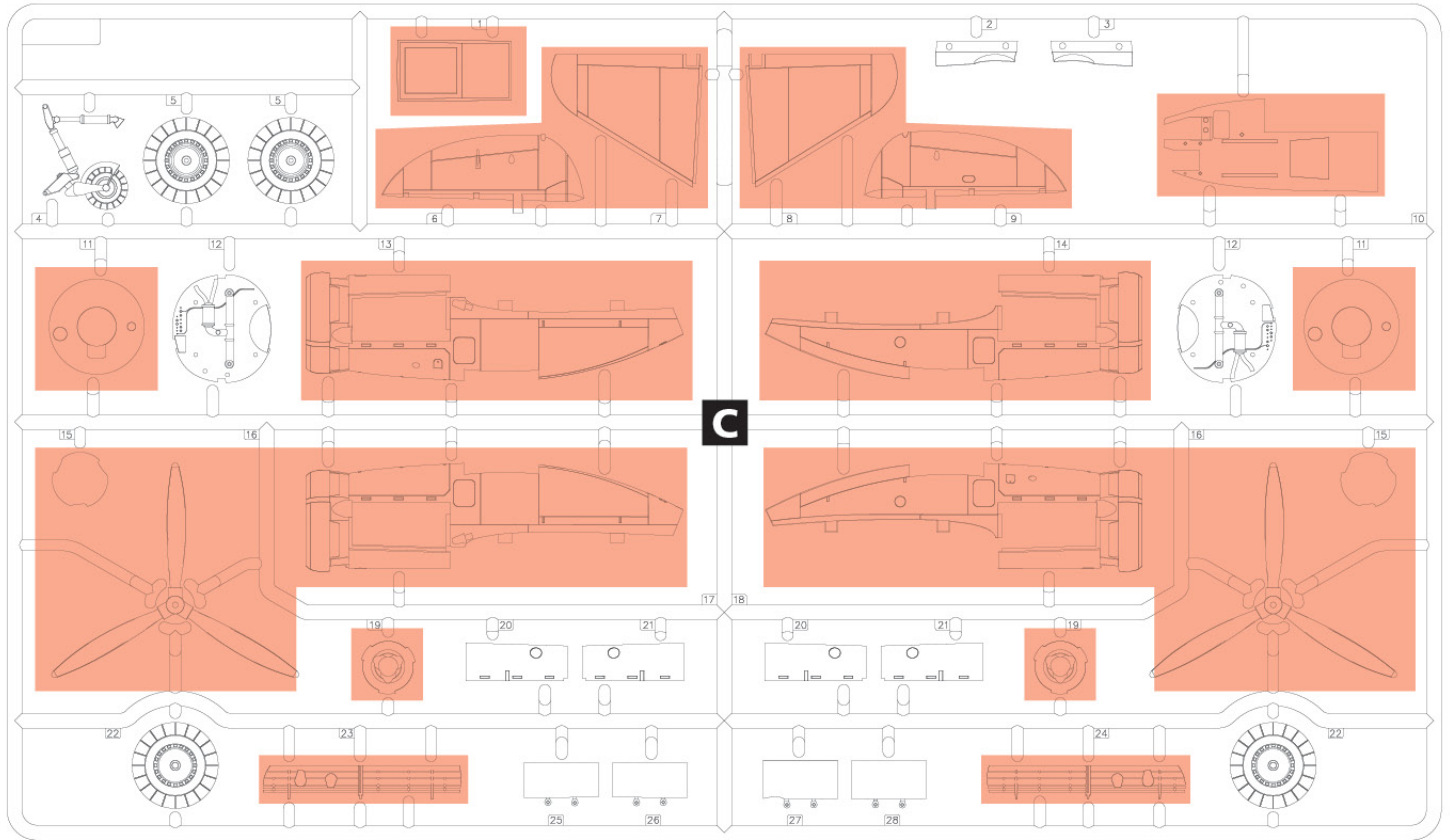

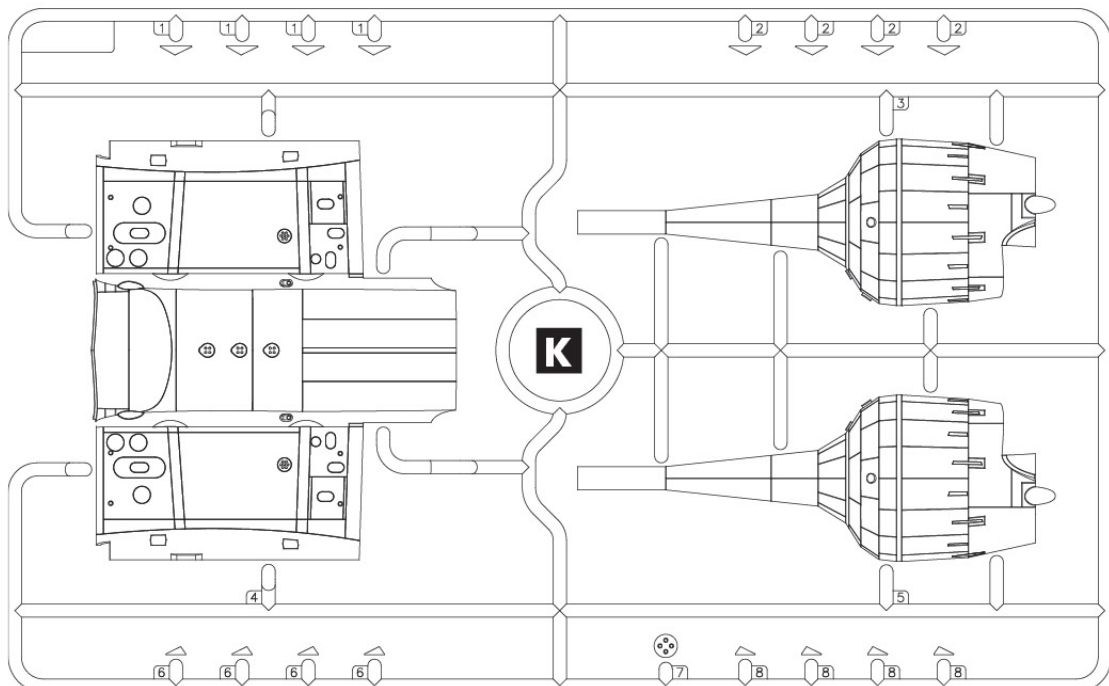
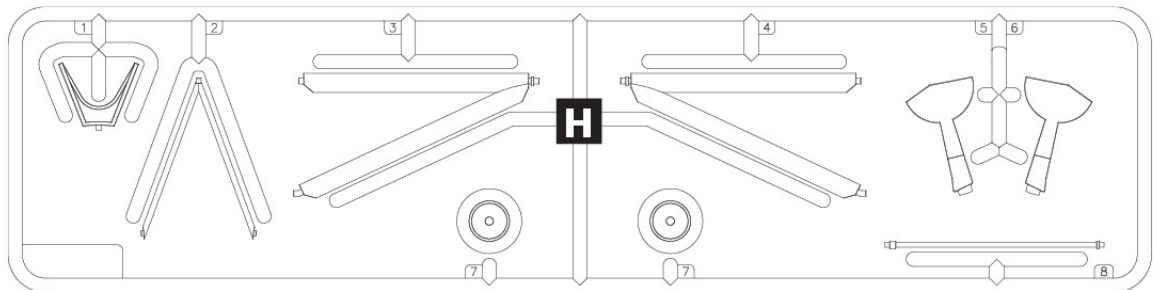
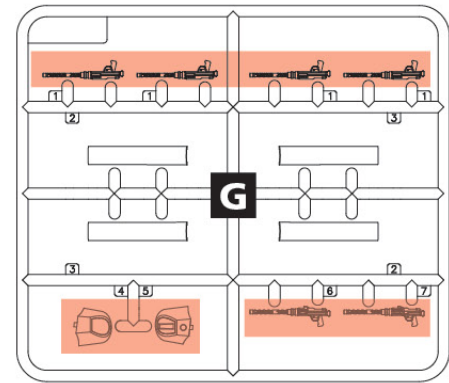
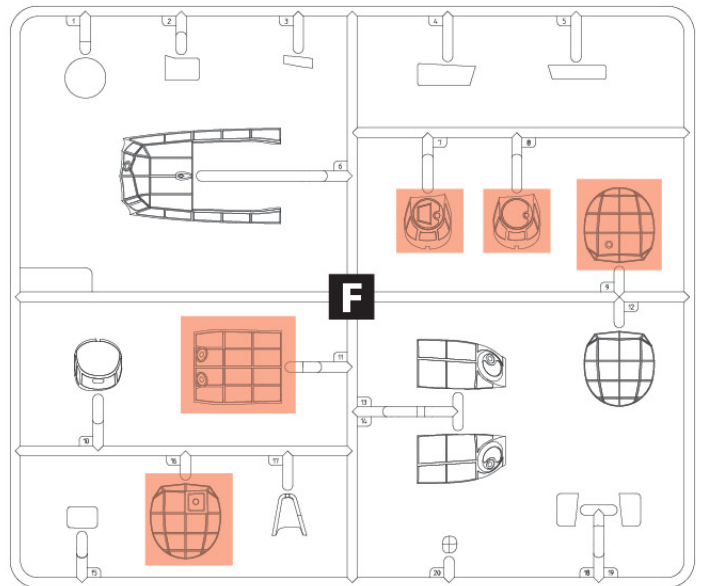
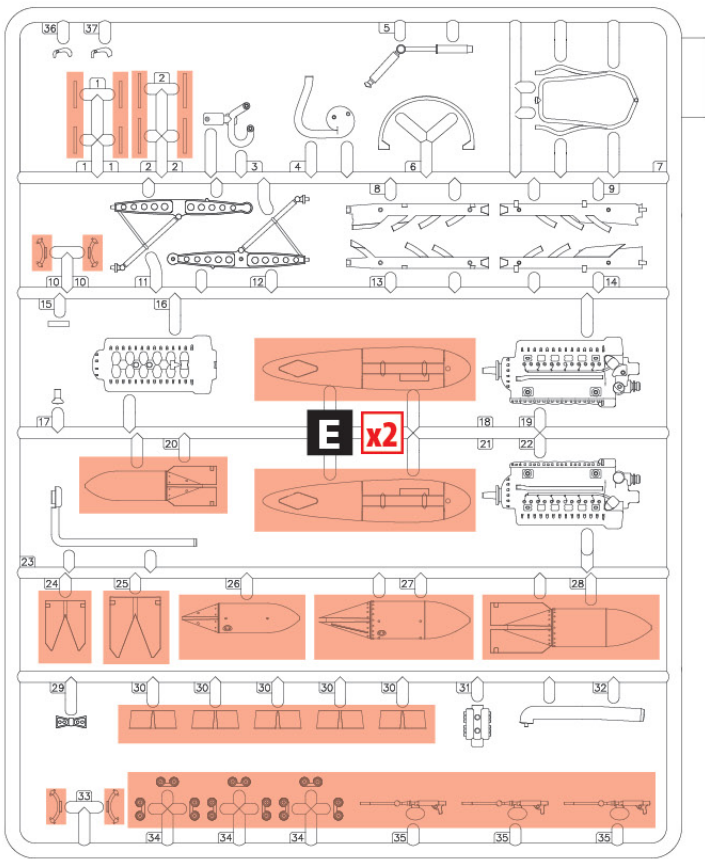

# Messerschmitt Bf 109F-4

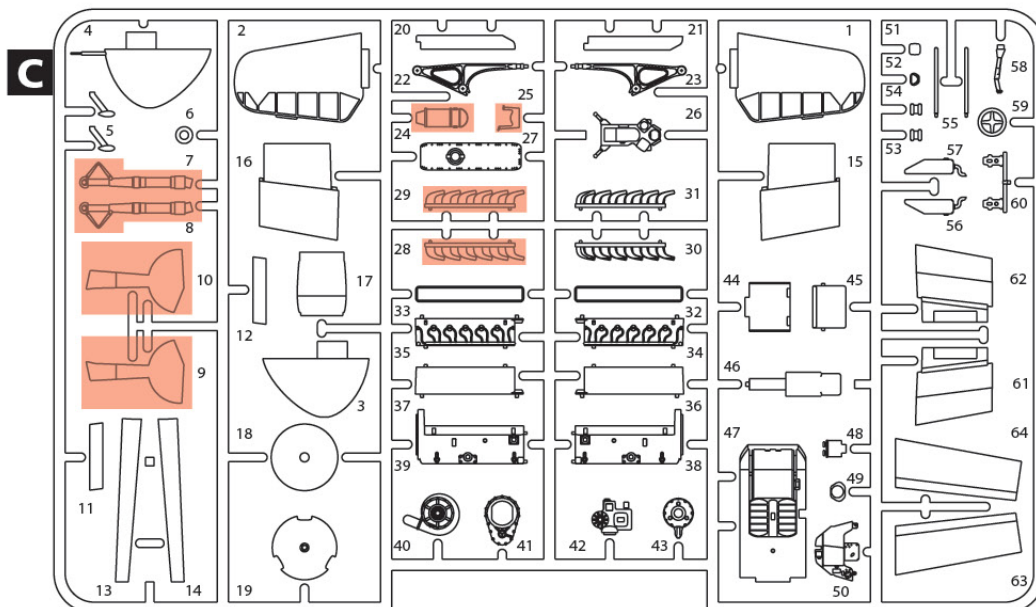
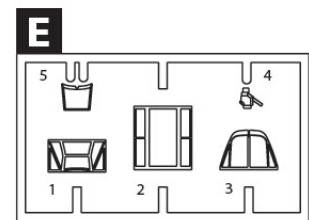
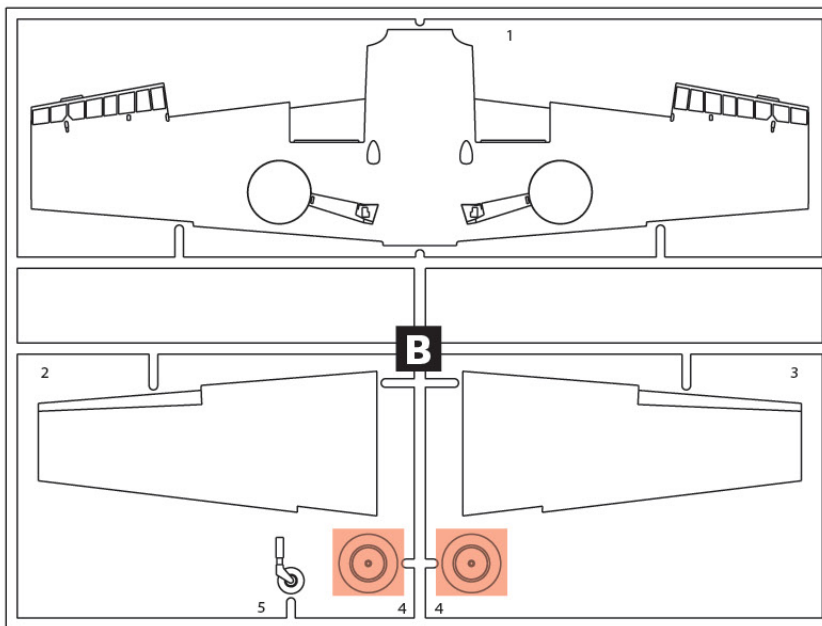
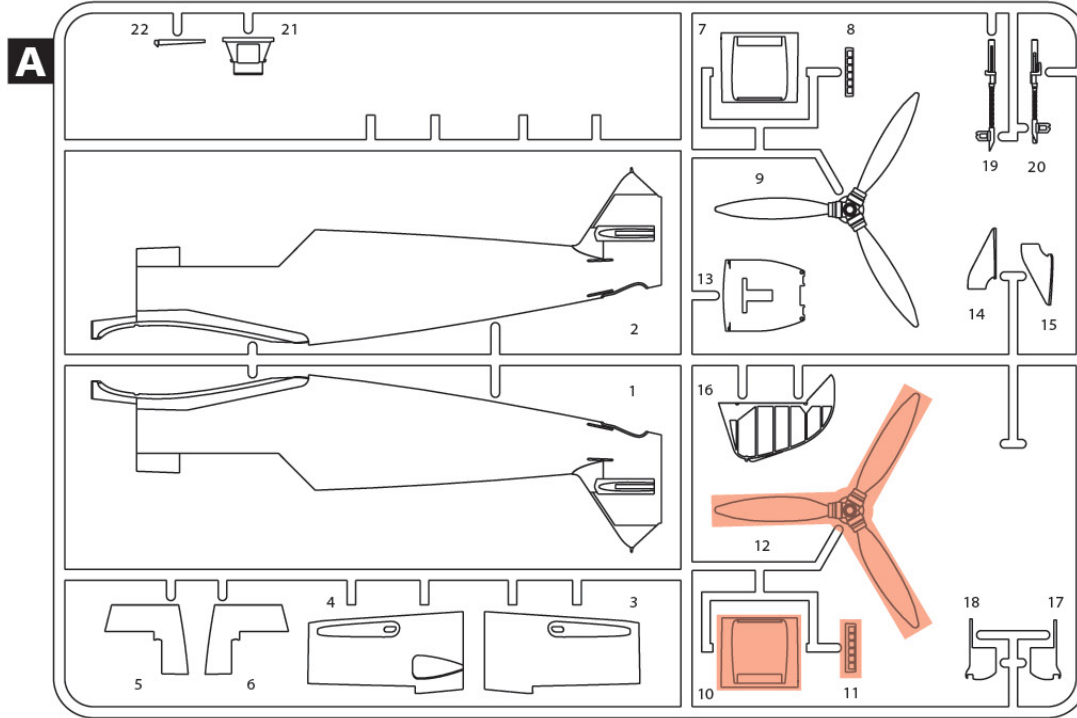

# Junkers Ju 88A-4

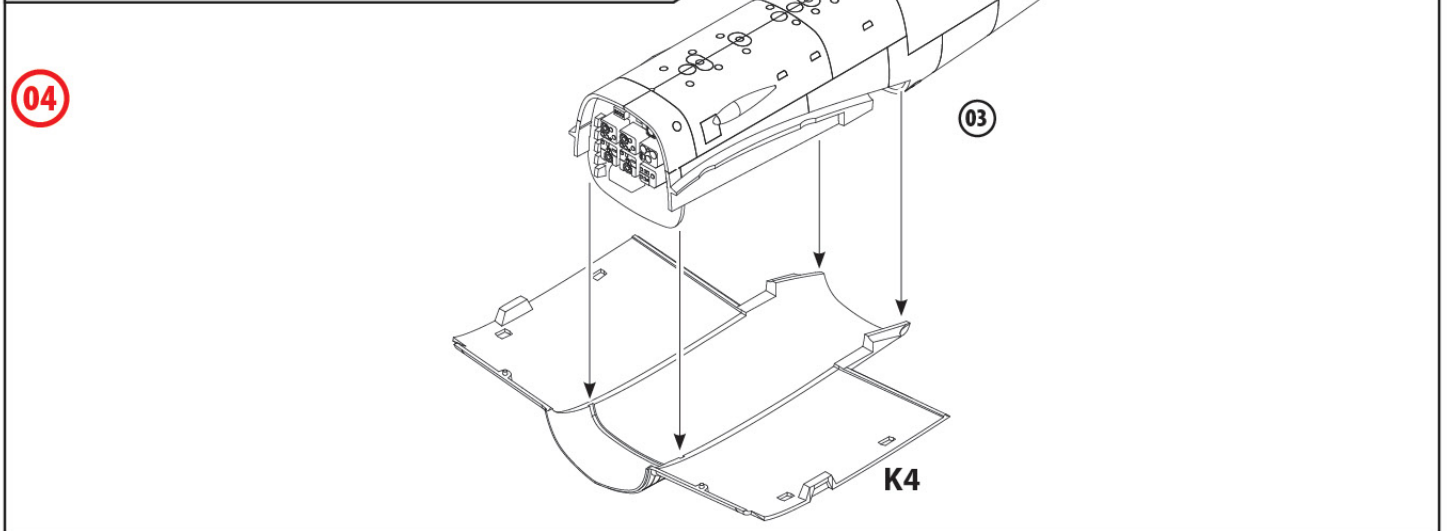
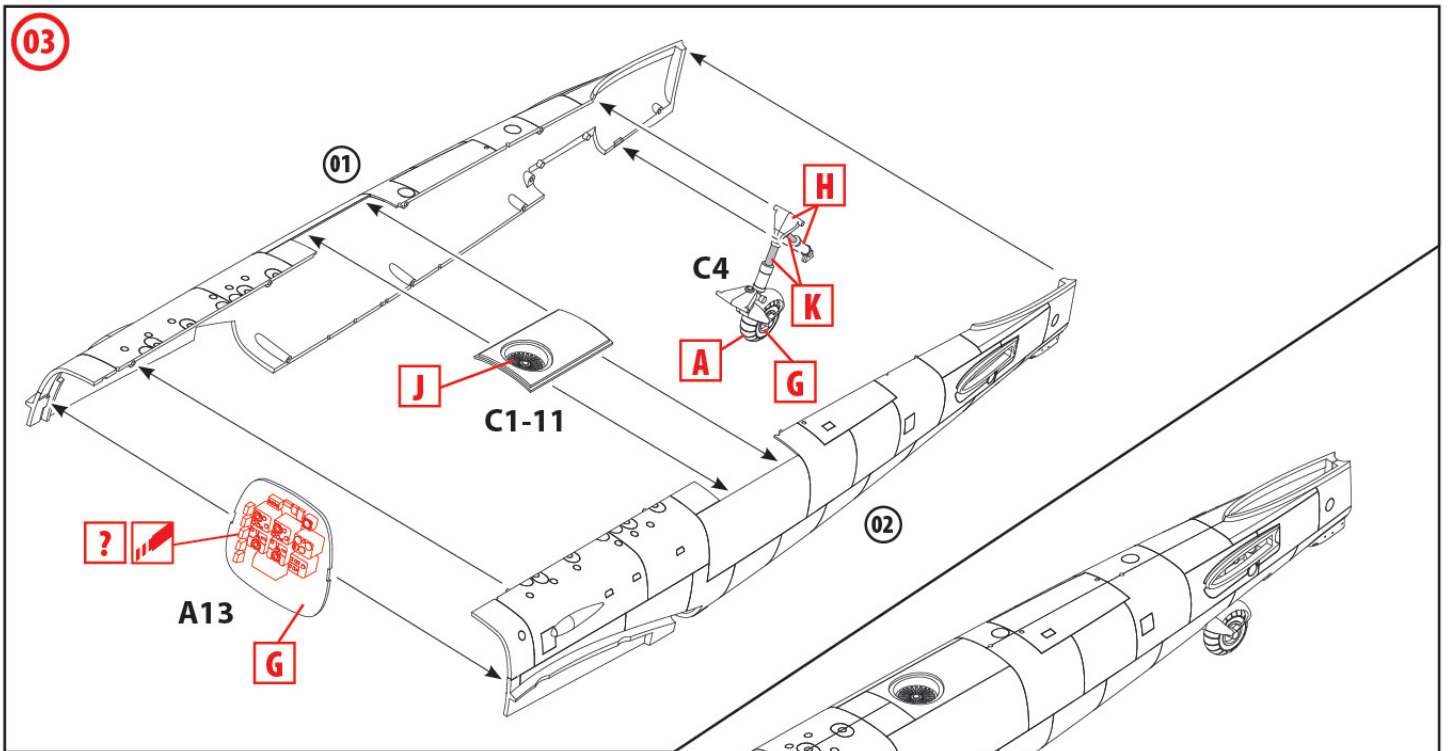
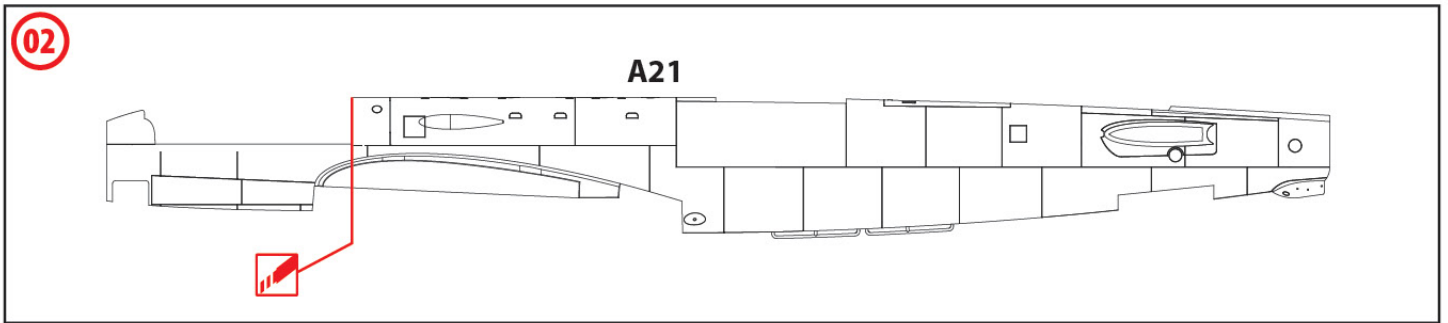
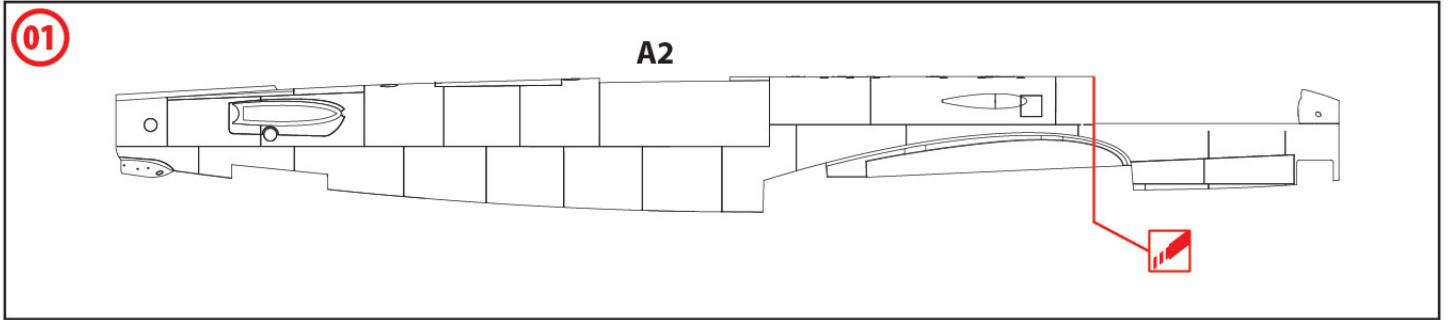

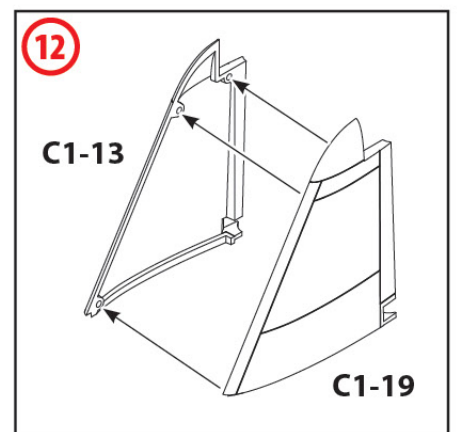
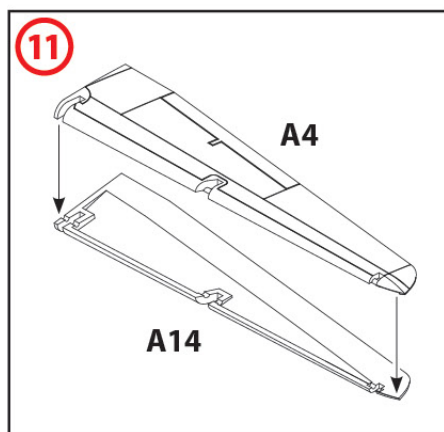
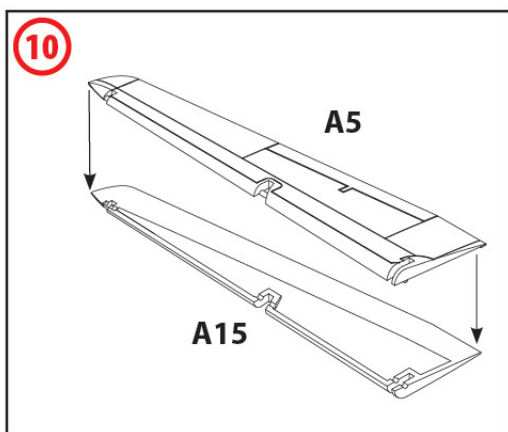
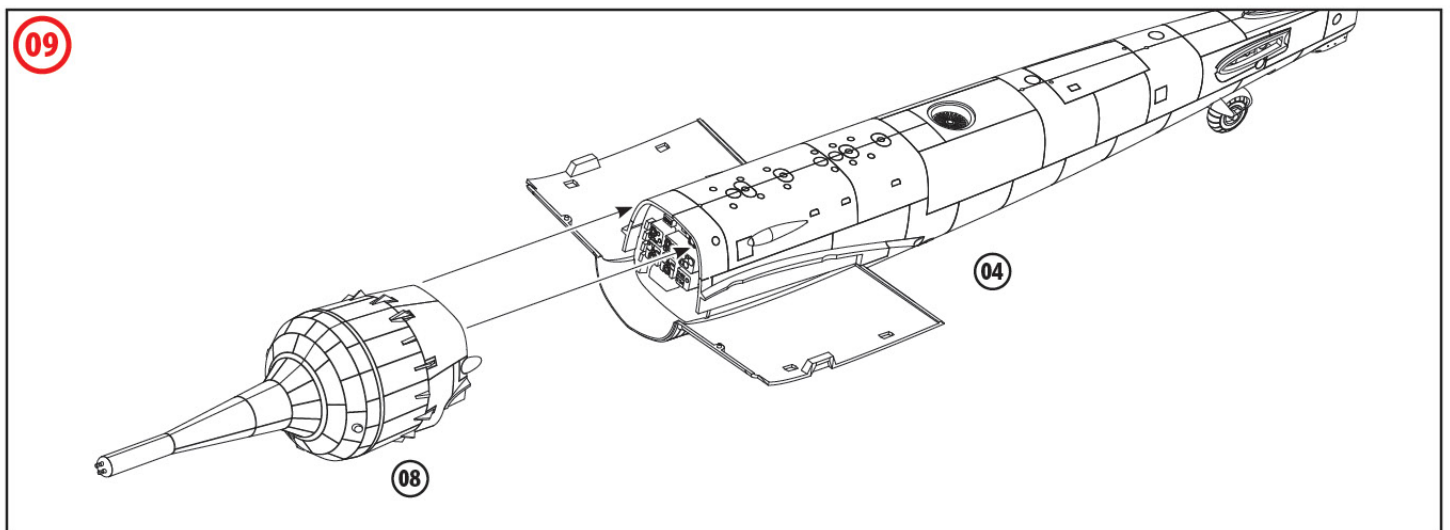
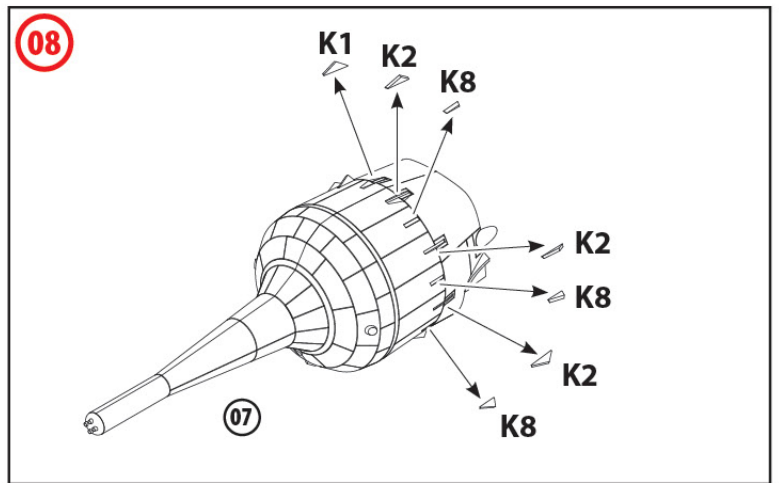
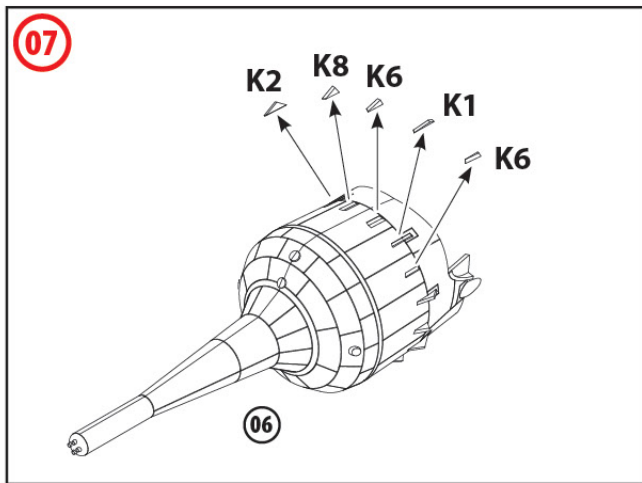
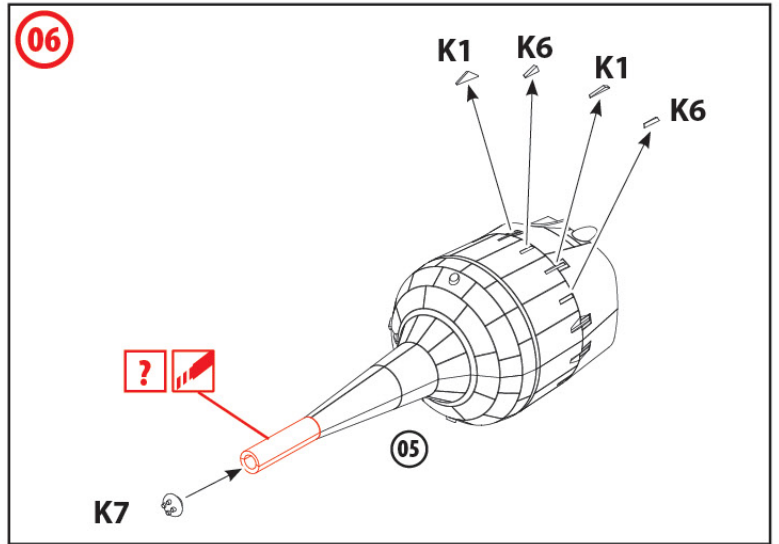
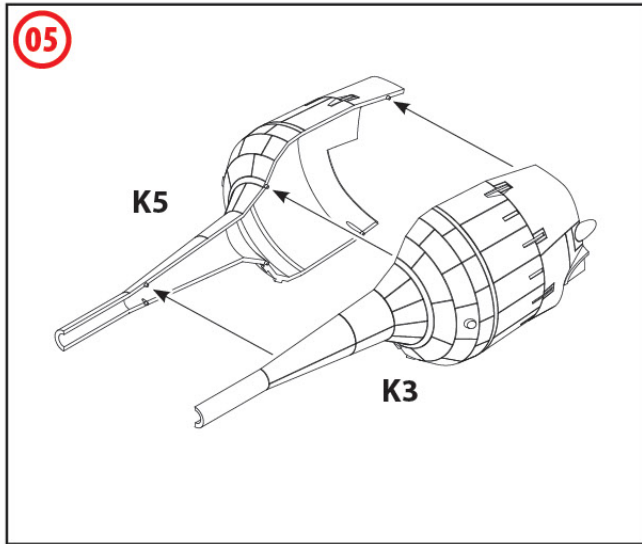

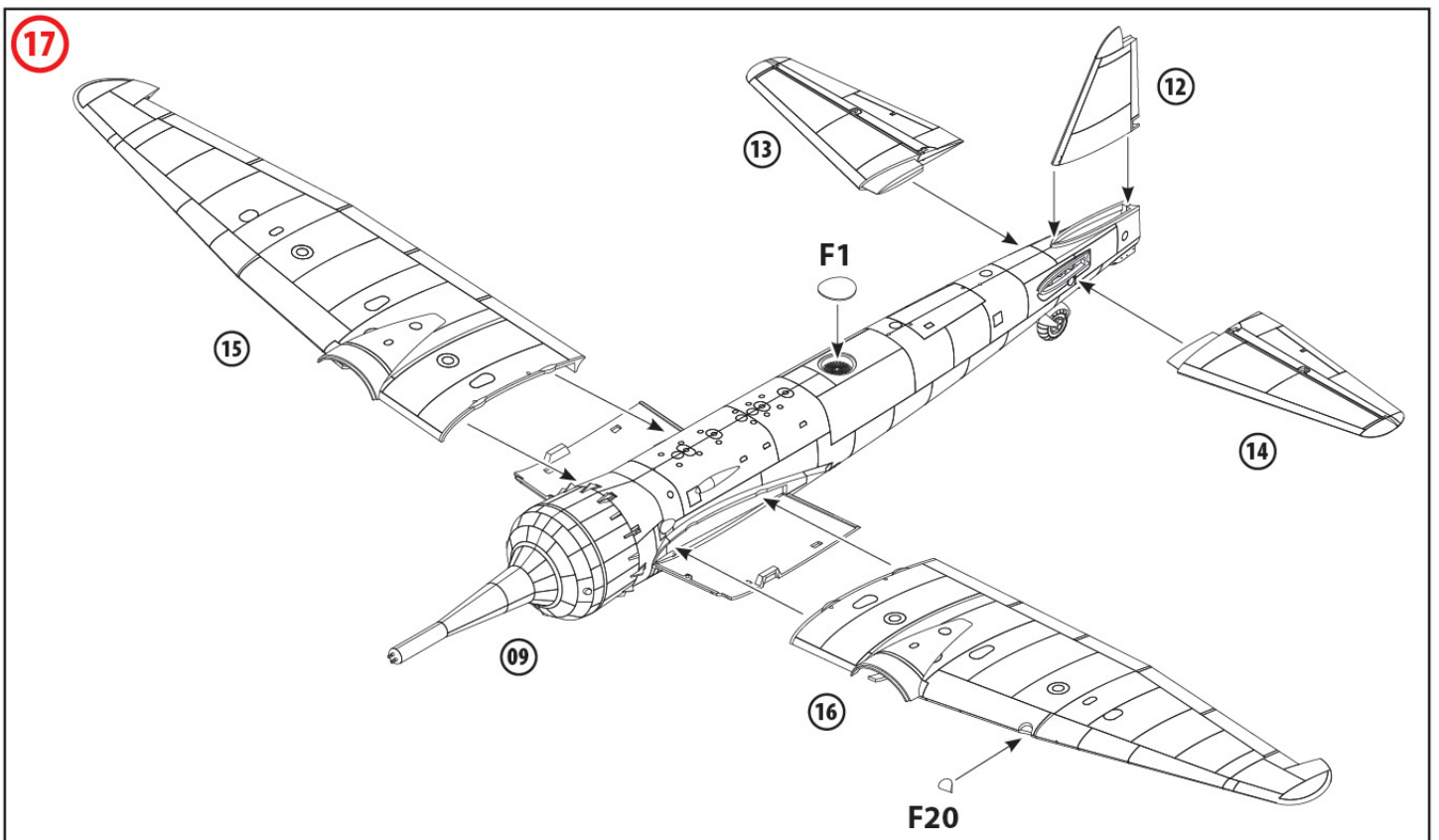
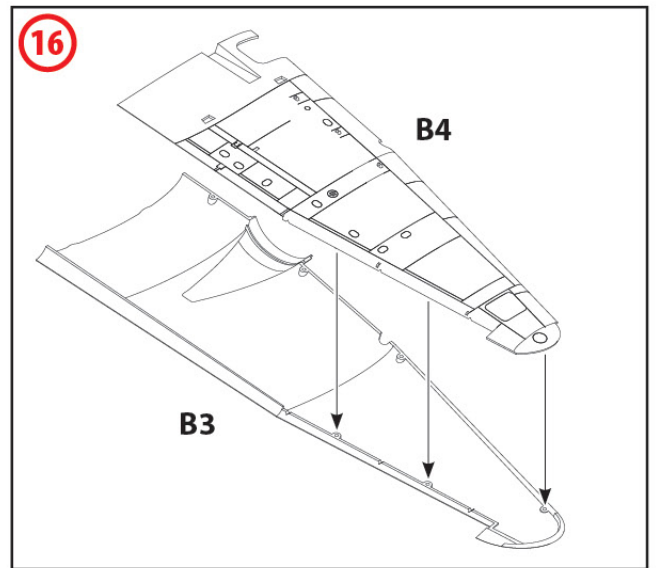
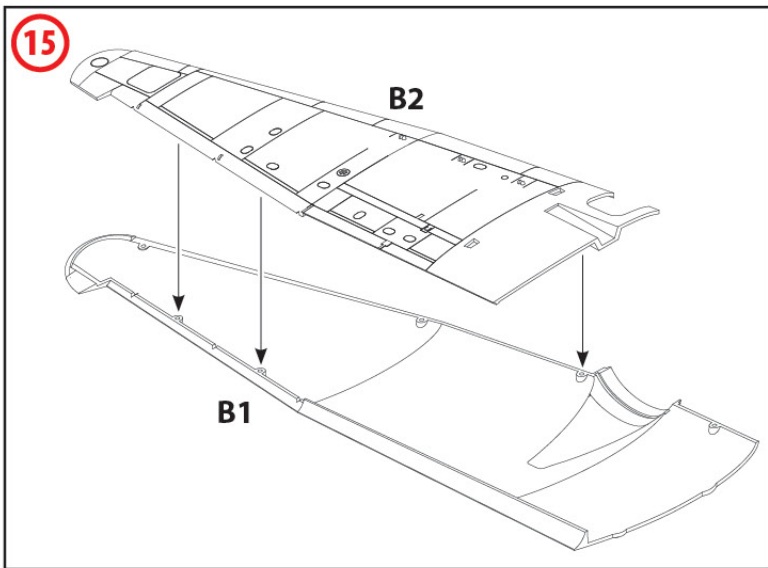
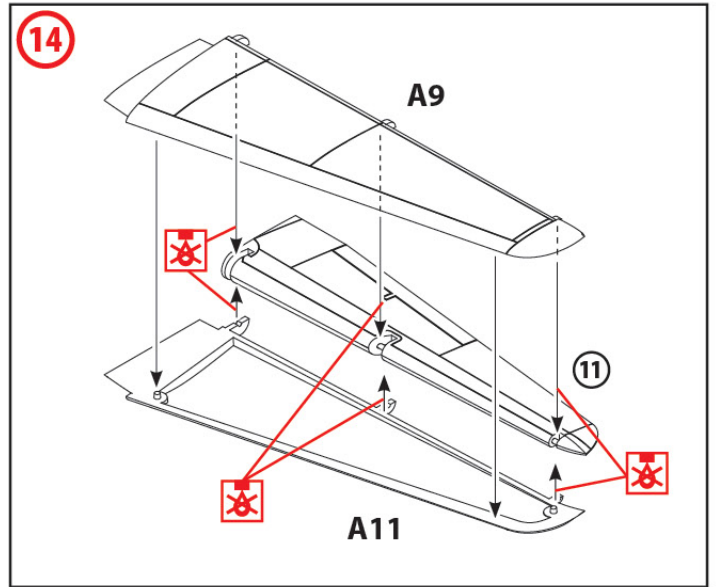
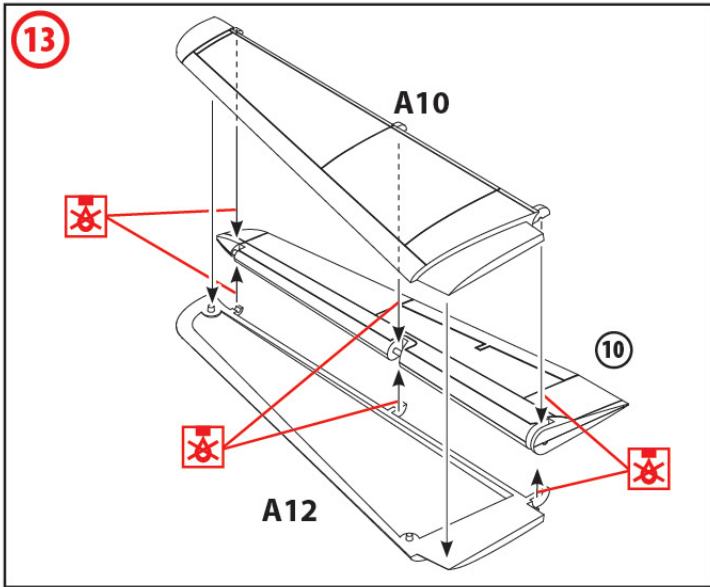



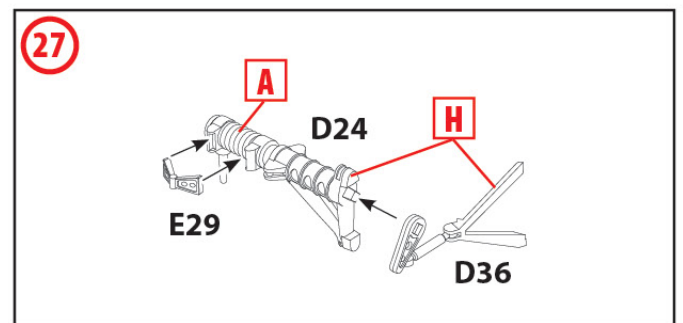
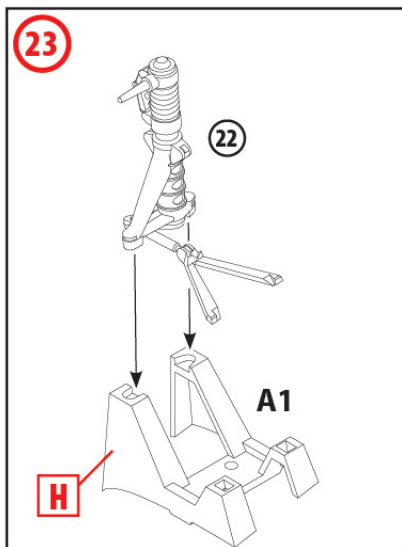
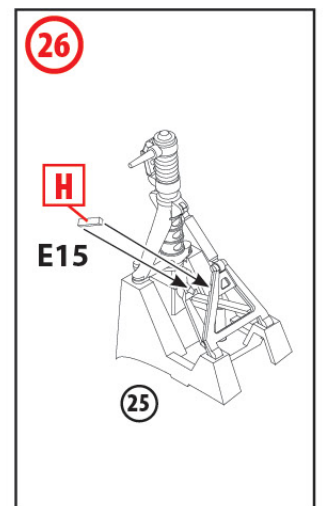
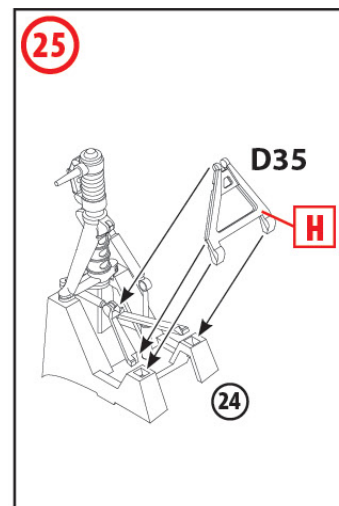
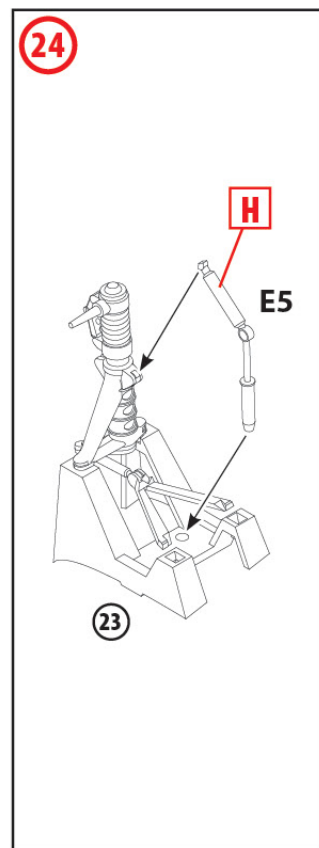
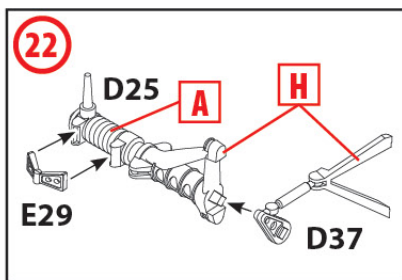
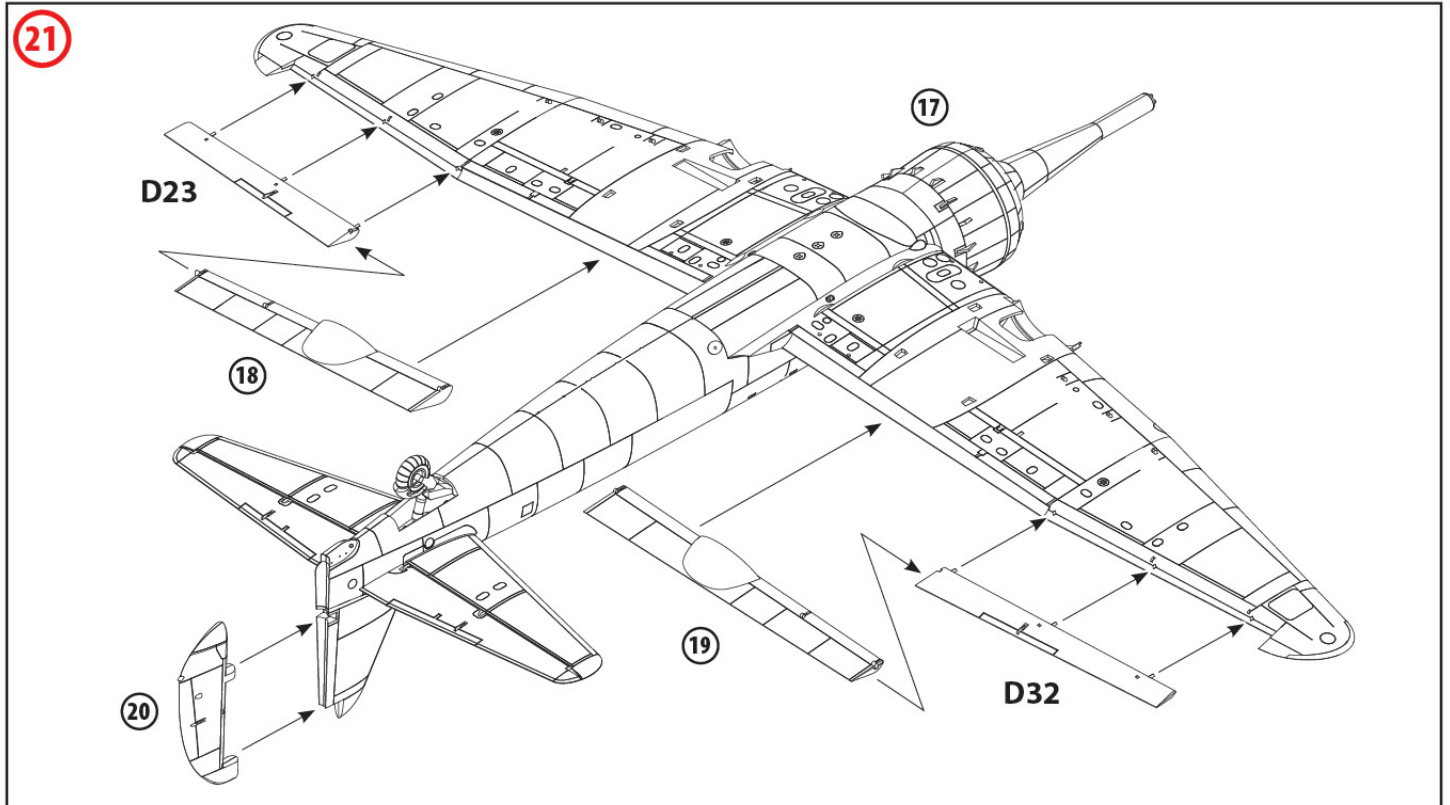
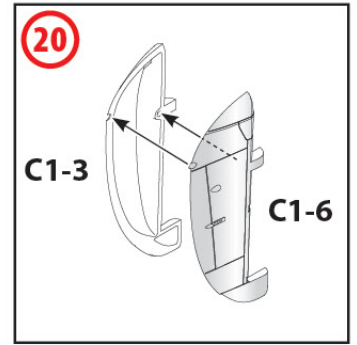
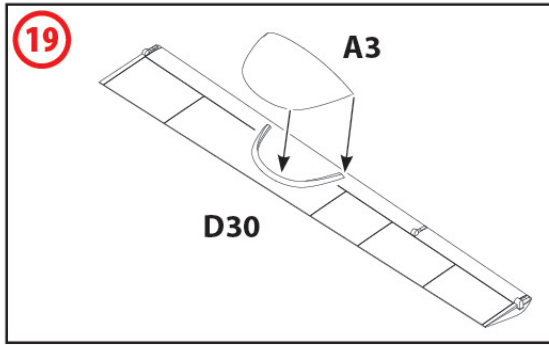
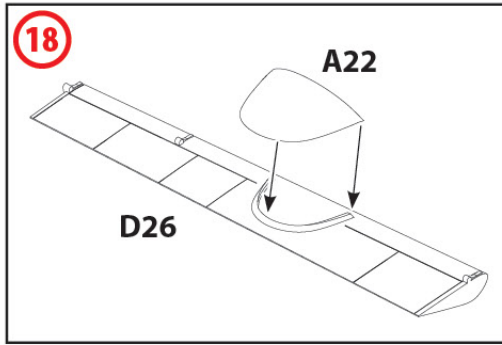

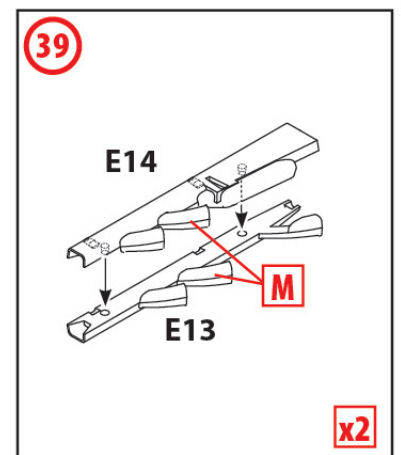
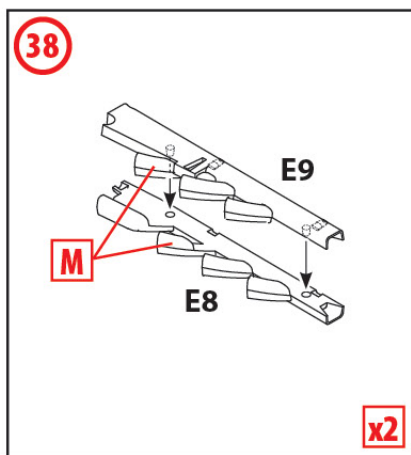
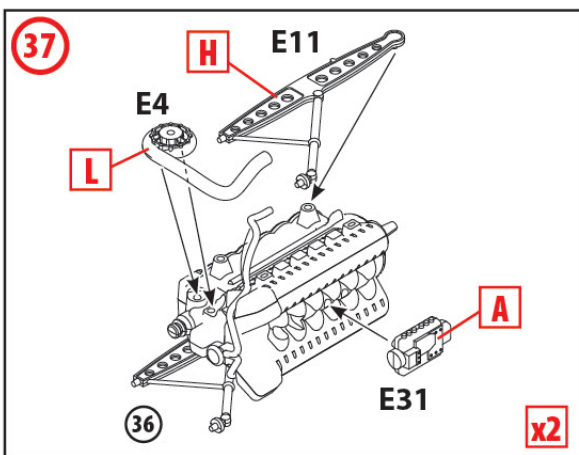
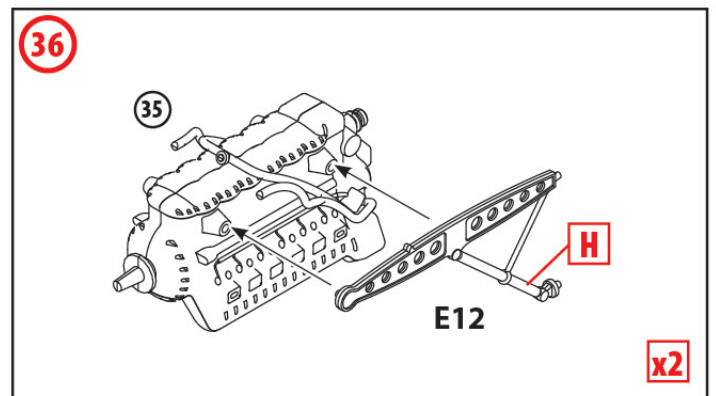
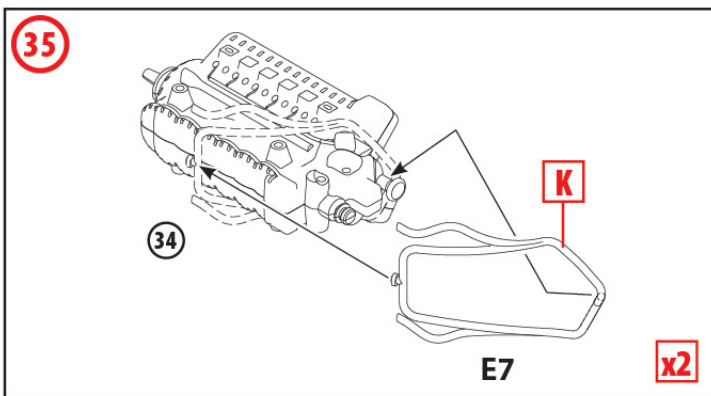
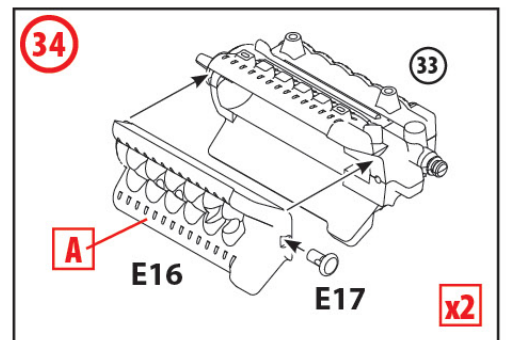
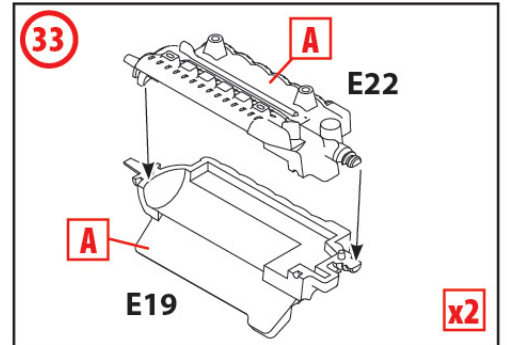
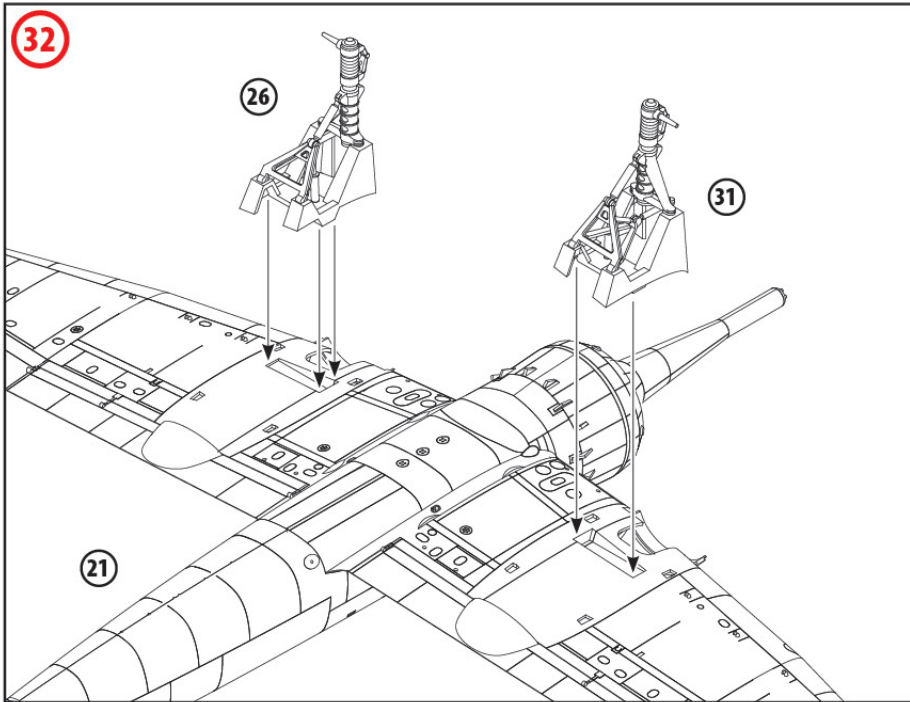
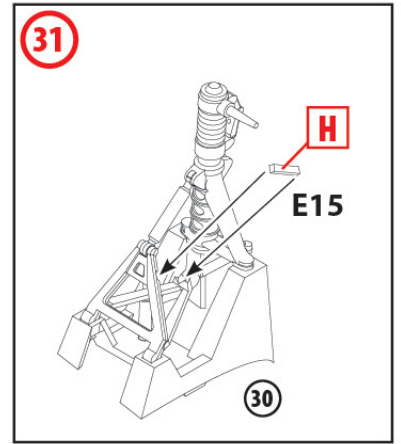
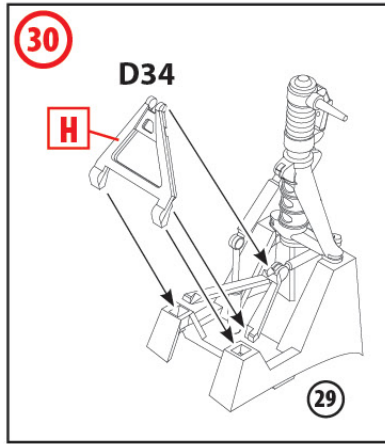
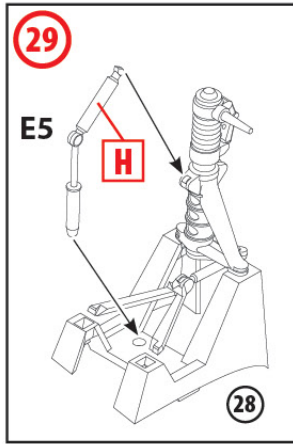
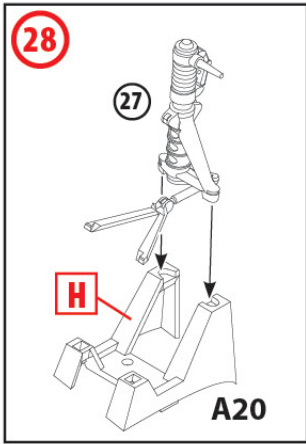

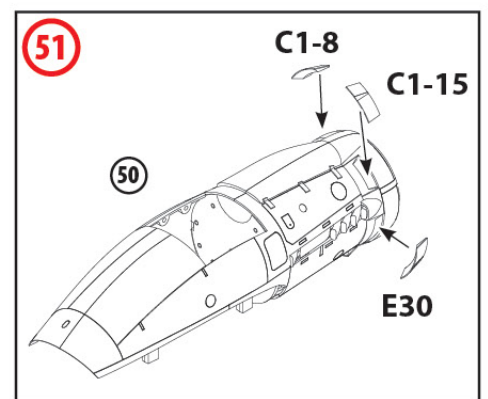
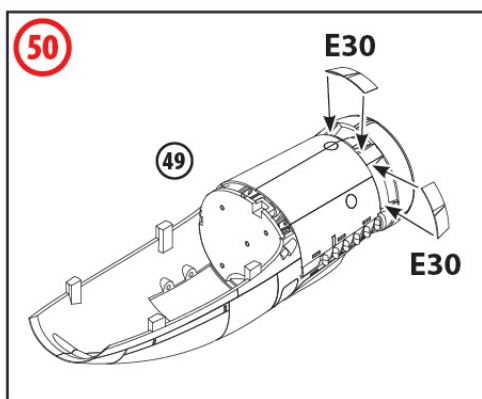
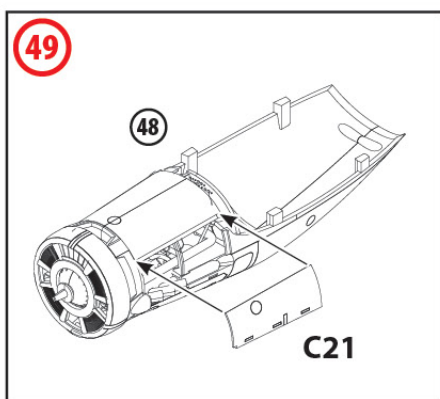
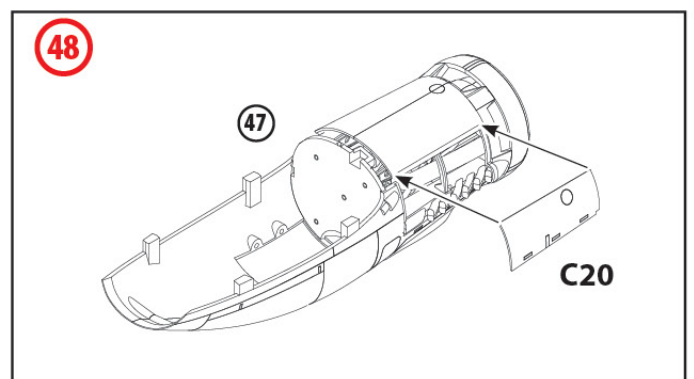
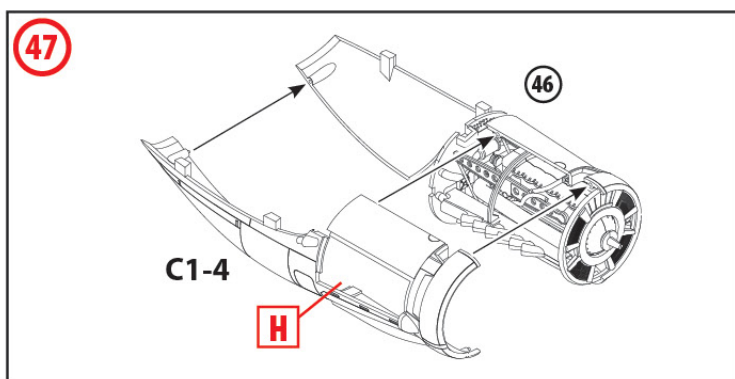
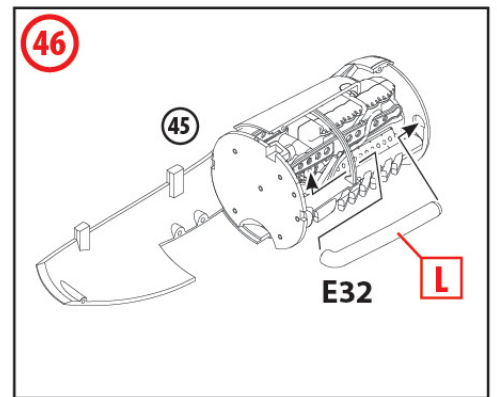
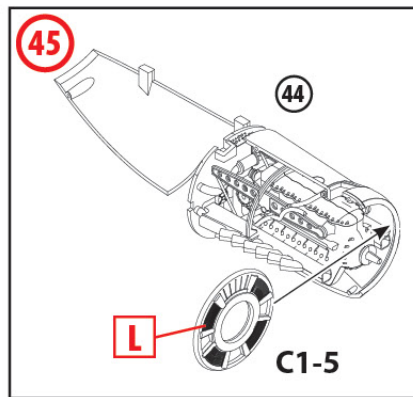
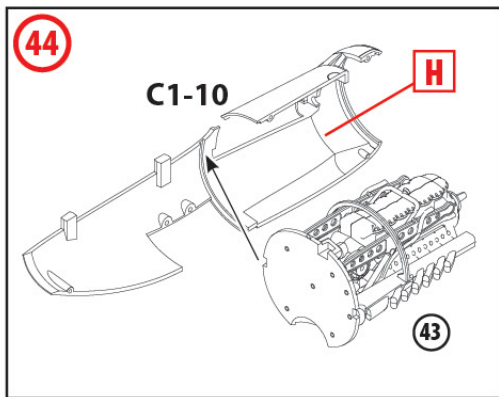
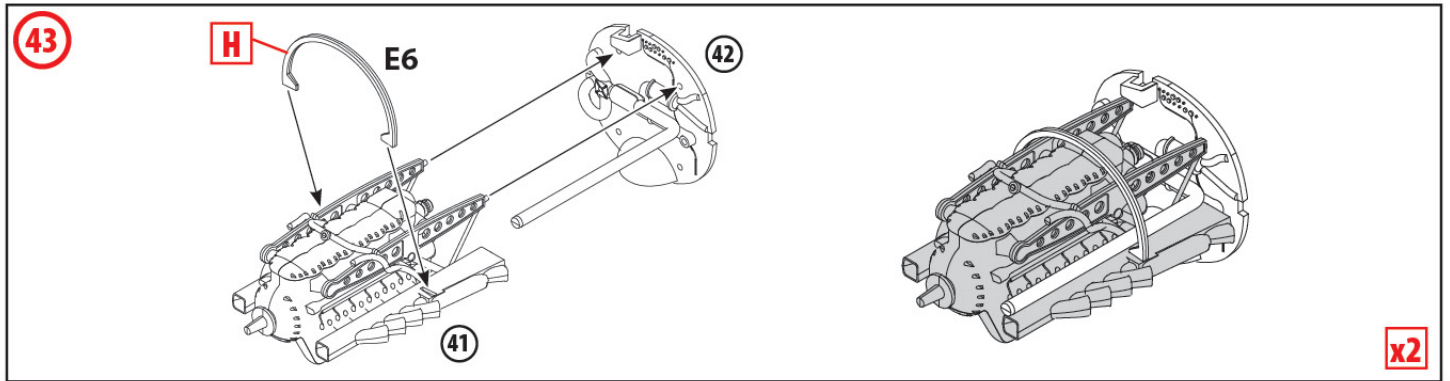
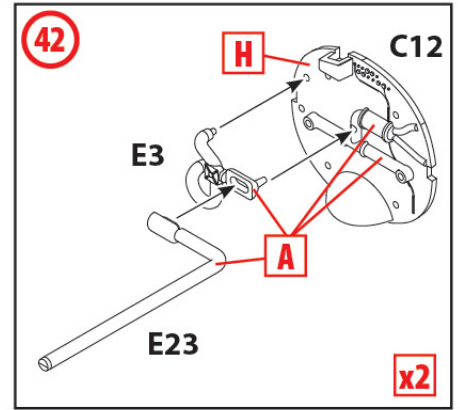
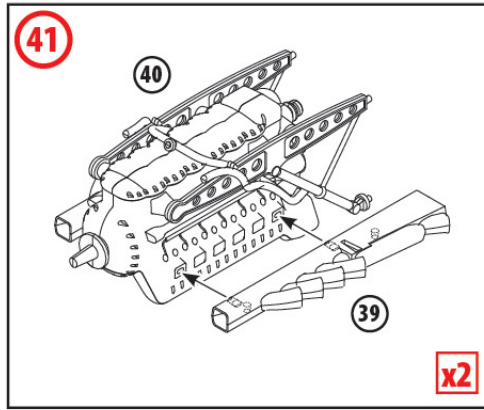
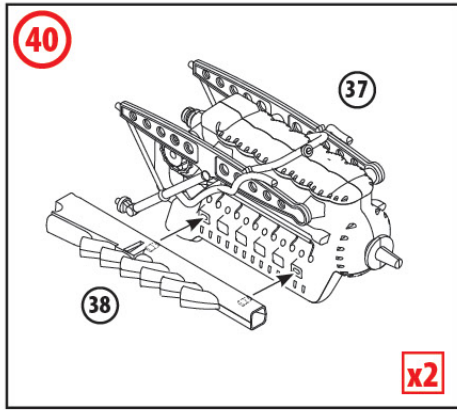

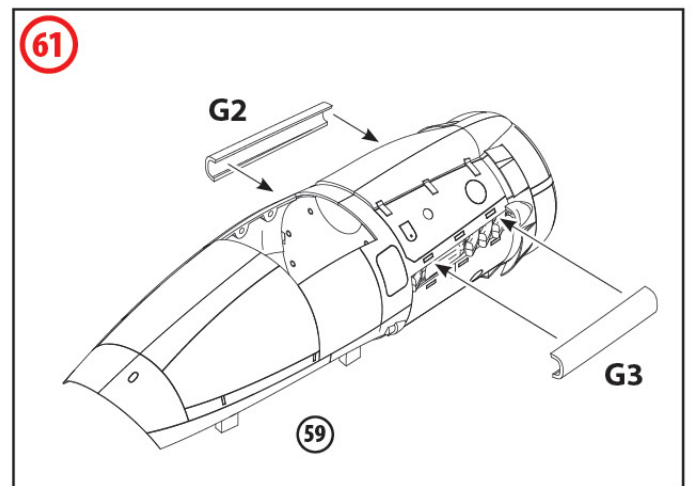
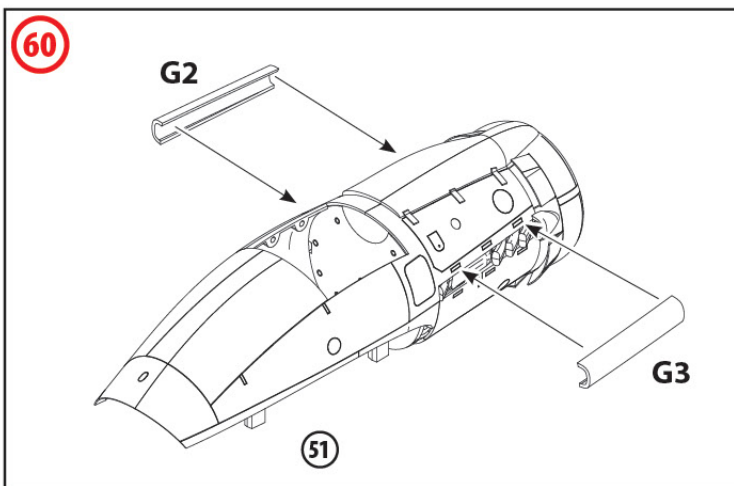
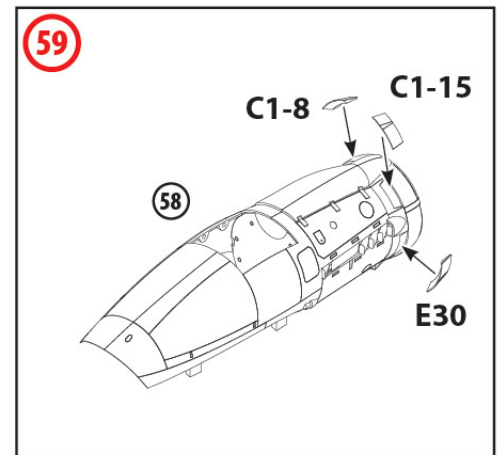
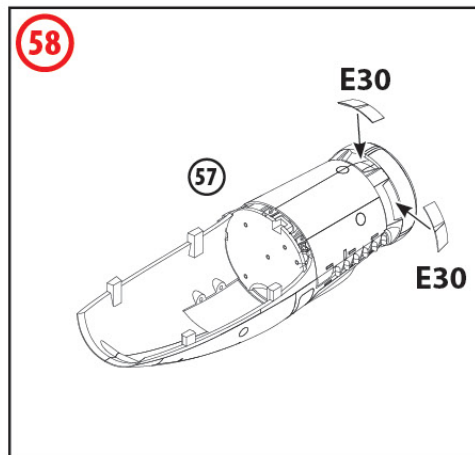
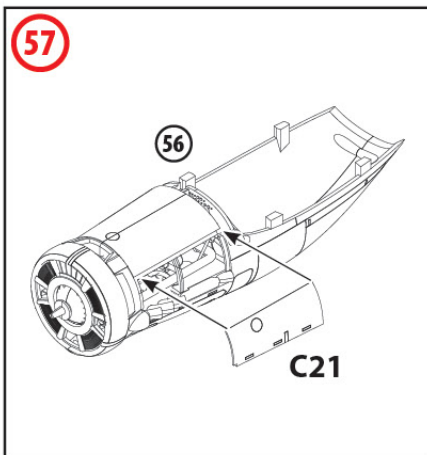
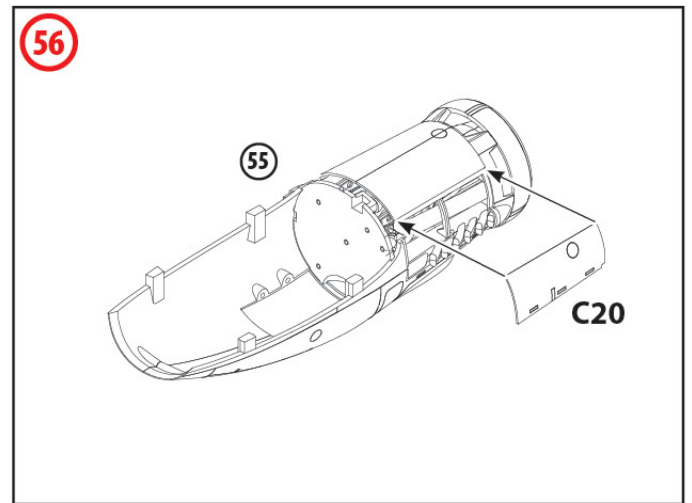
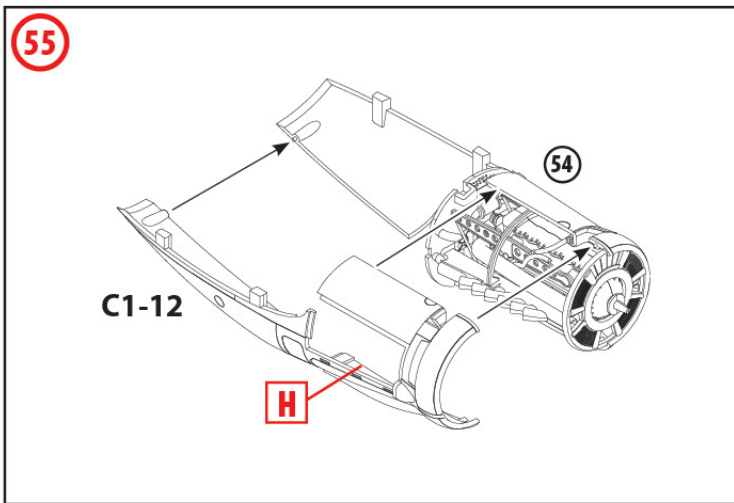
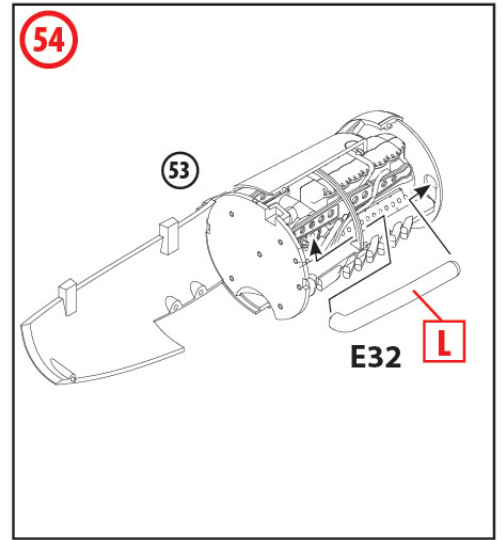
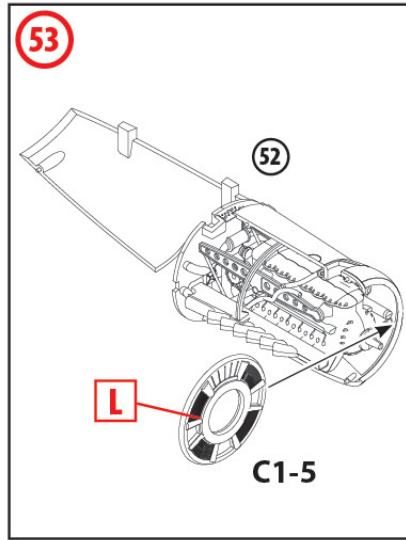
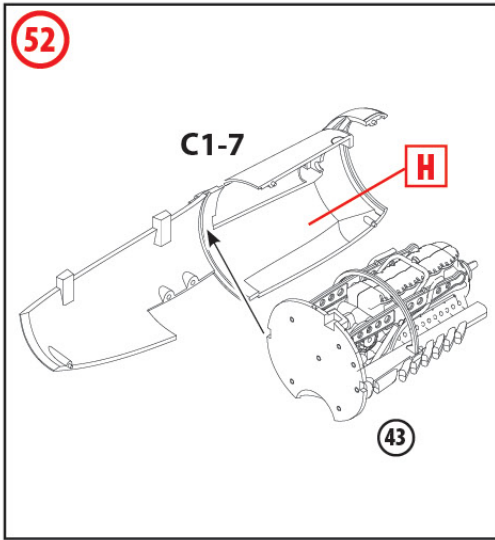

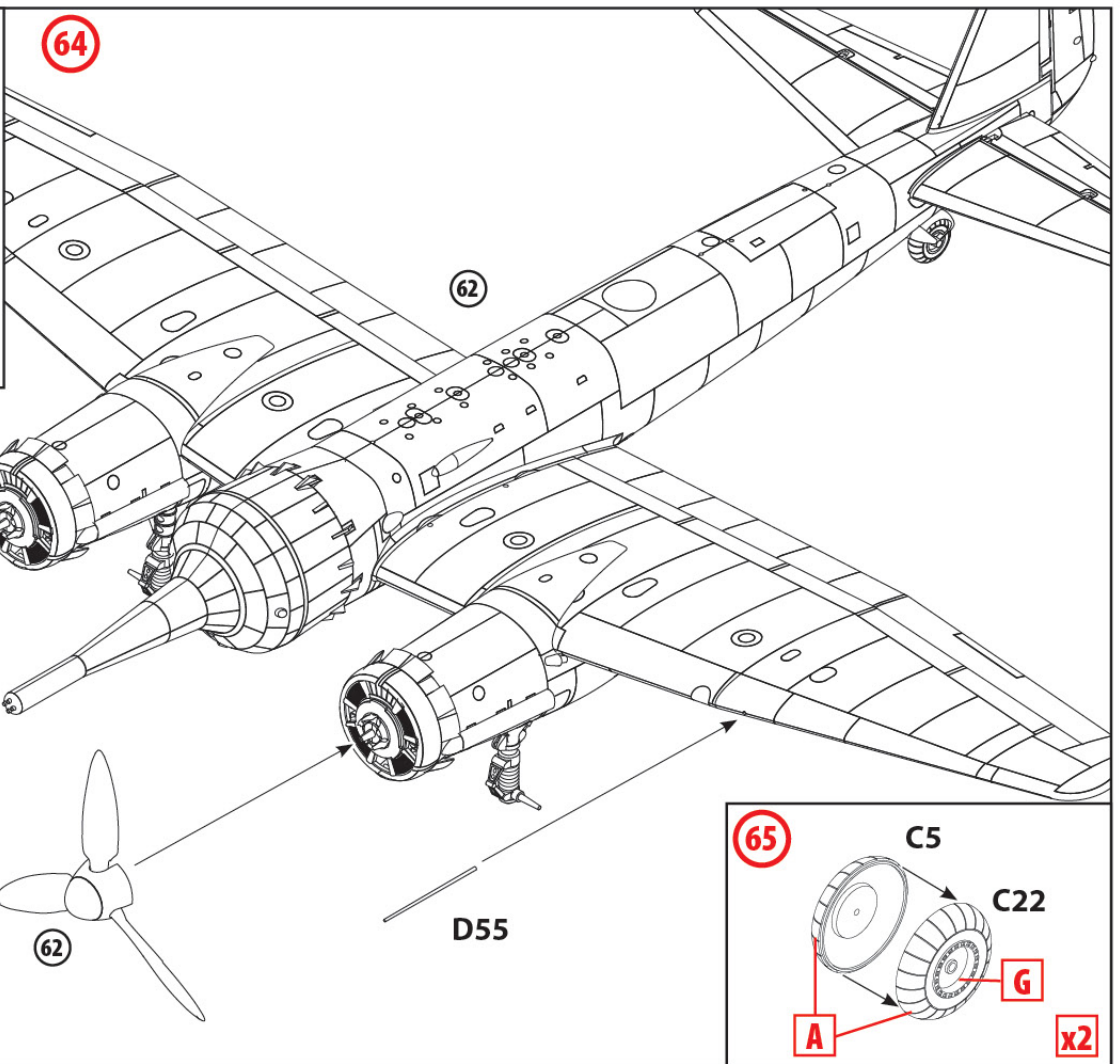
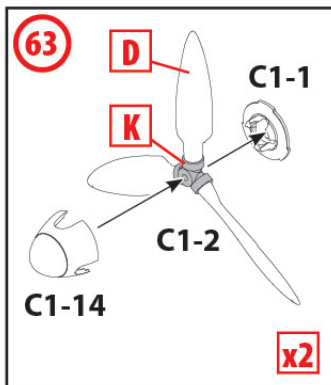
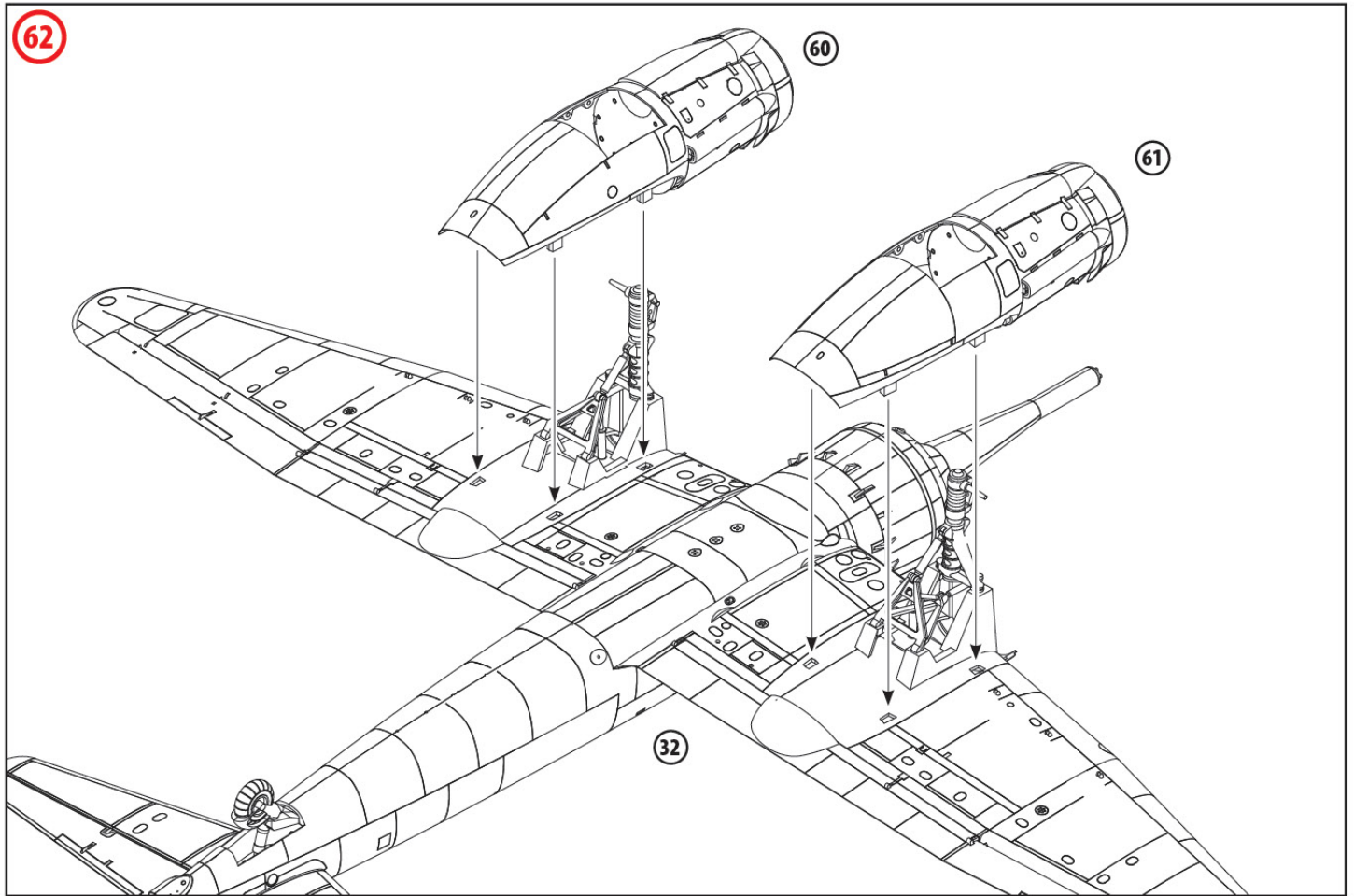

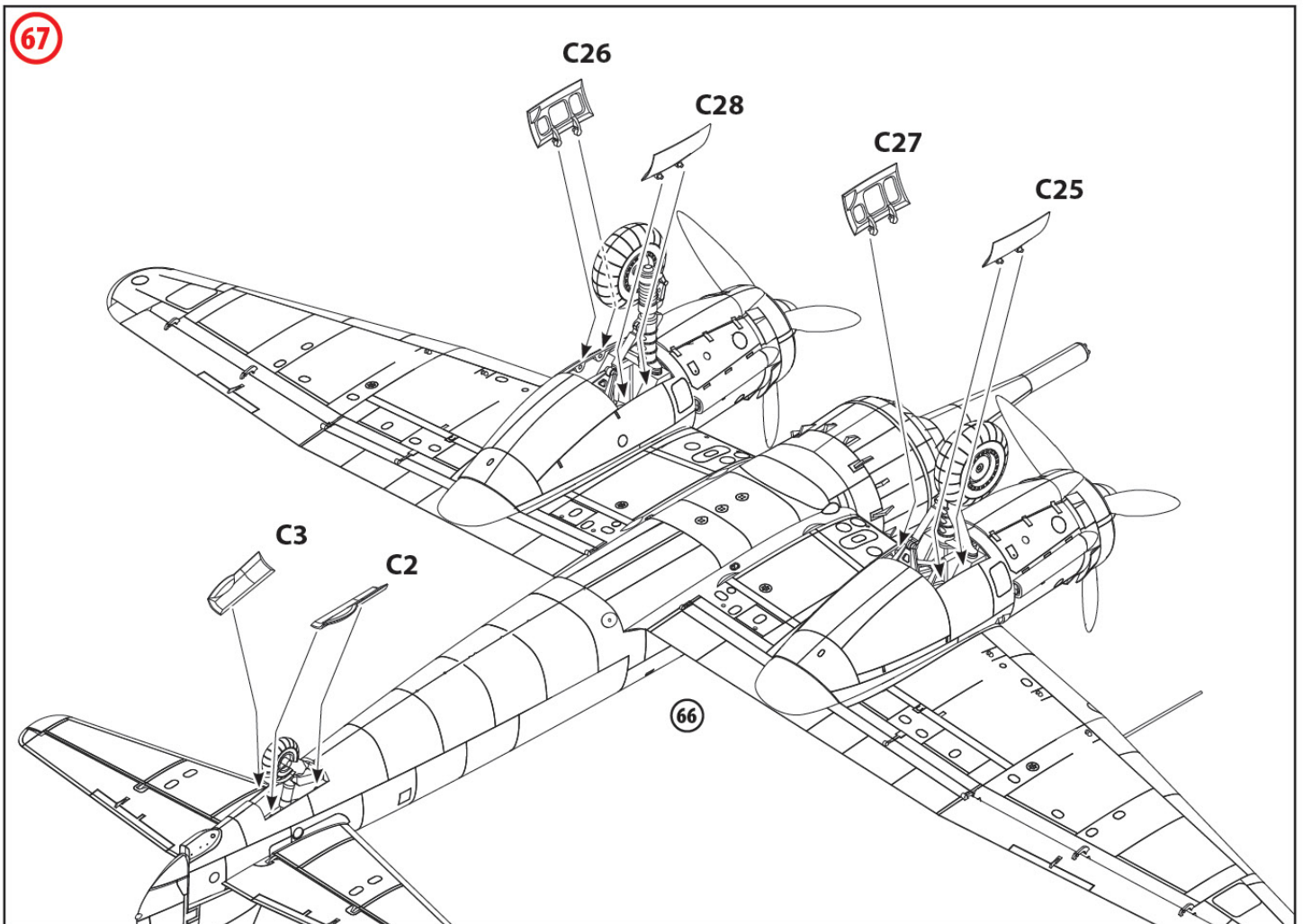
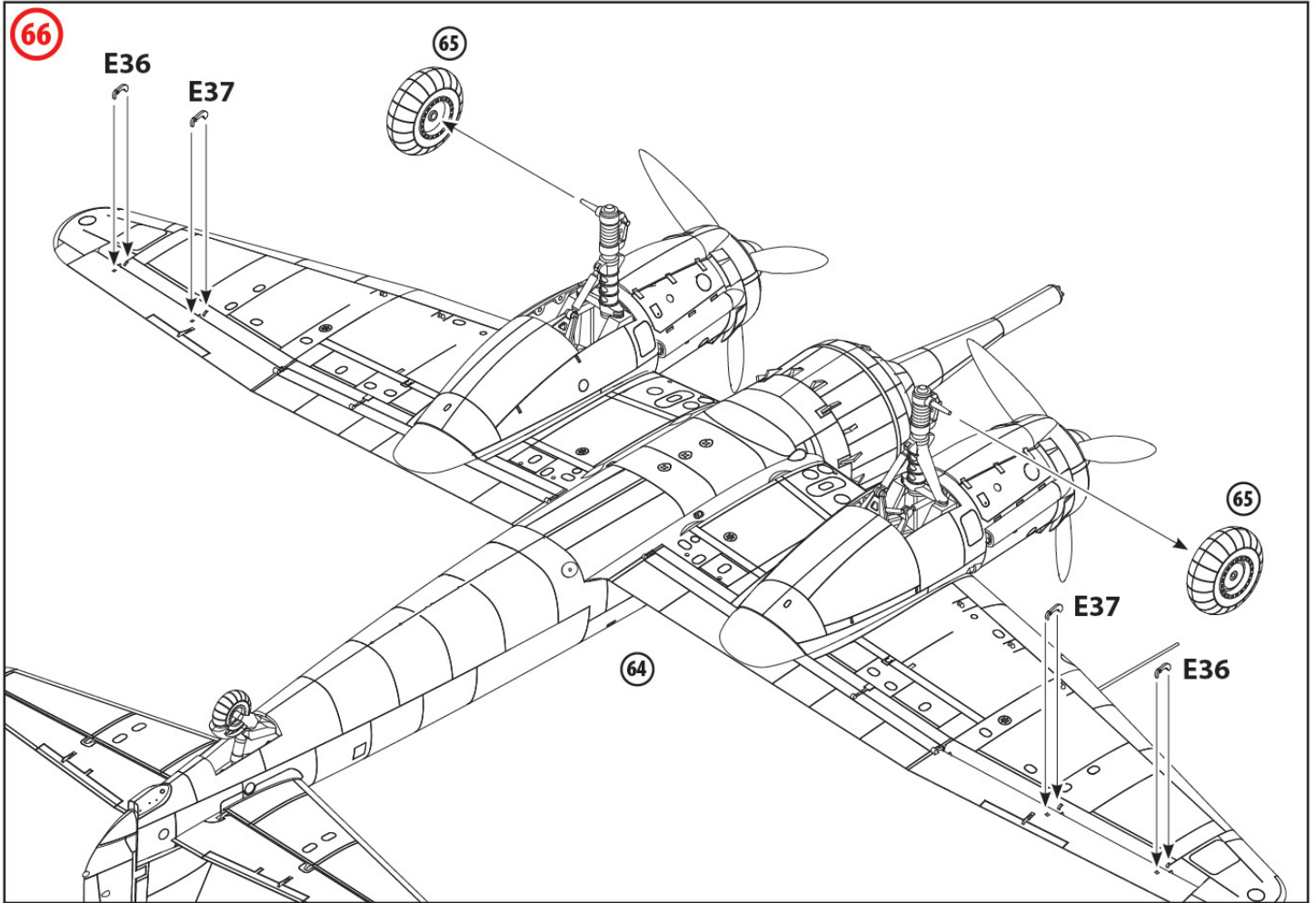

# Messerschmitt Bf 109F-4

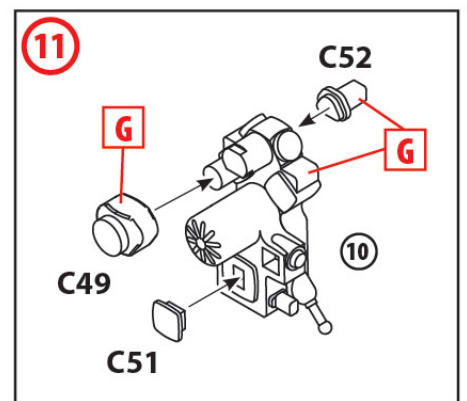
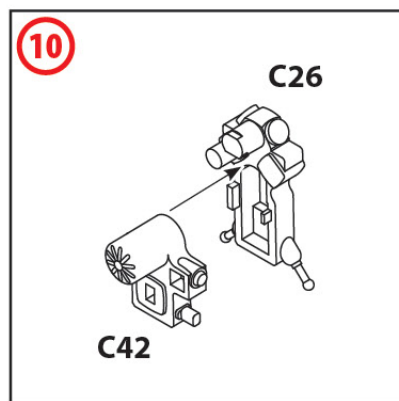
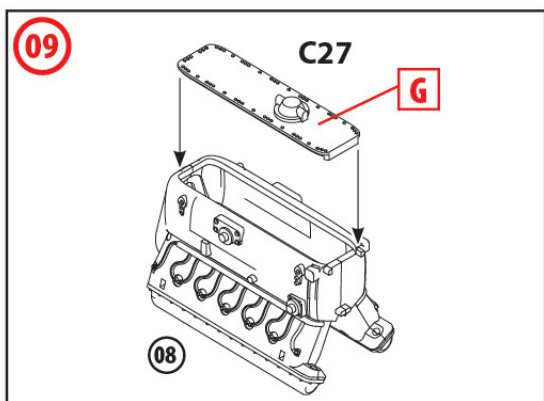
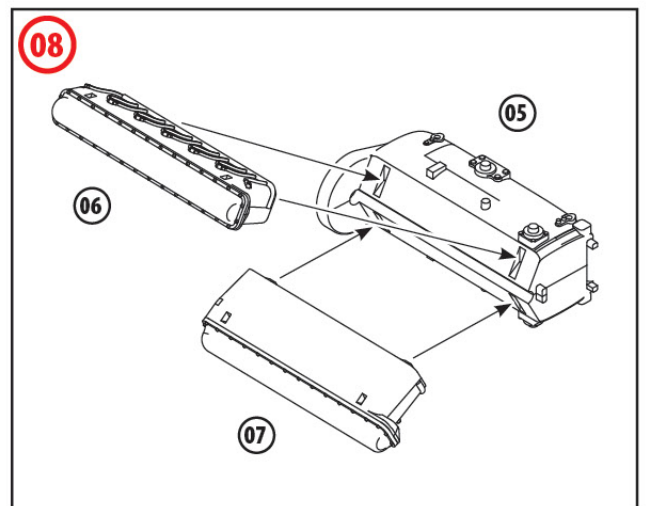
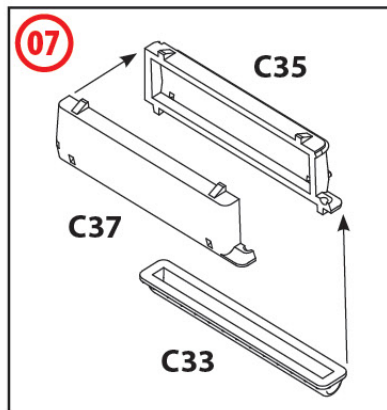
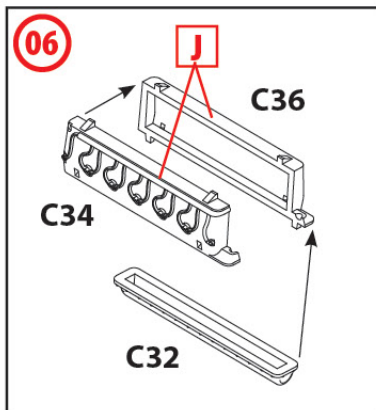
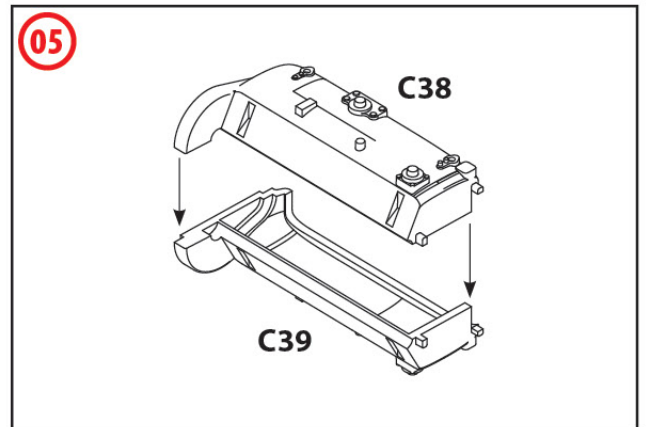
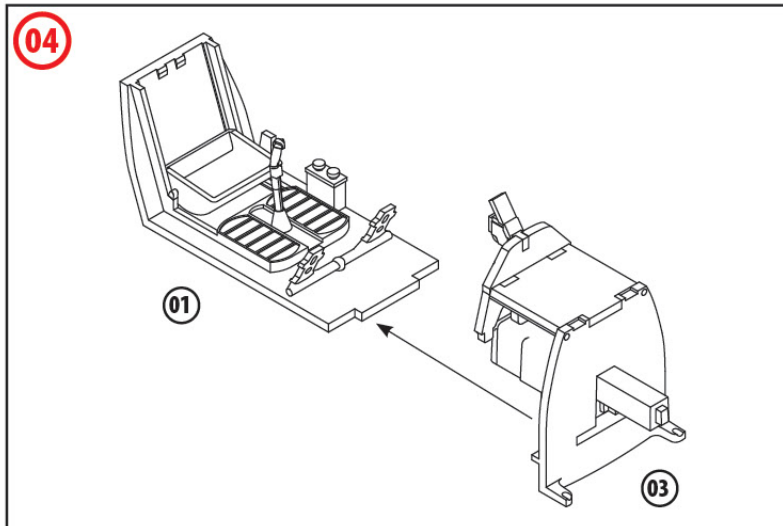
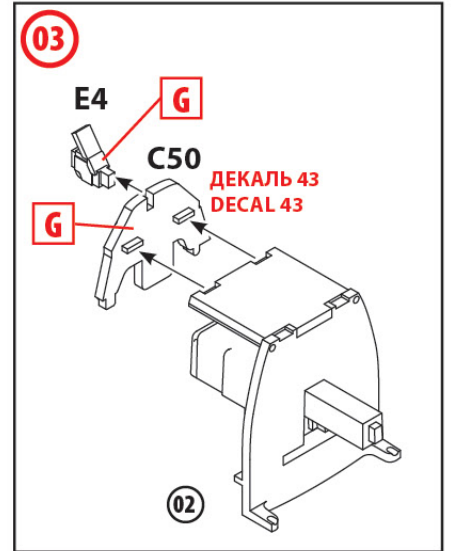
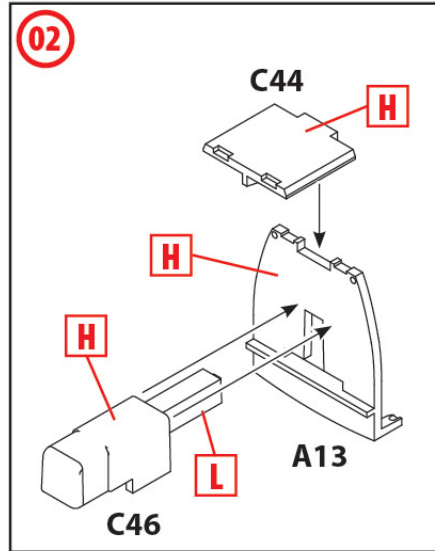
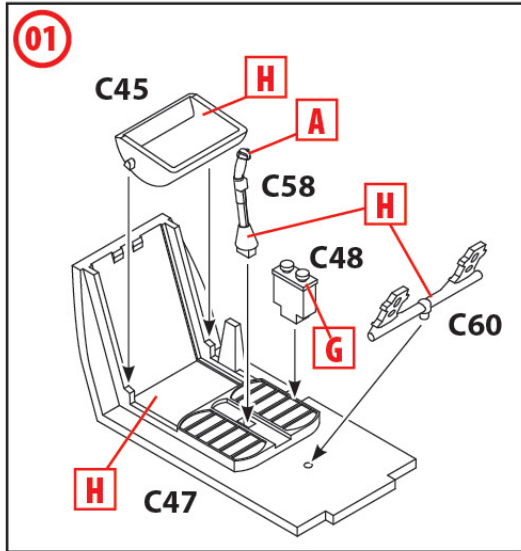

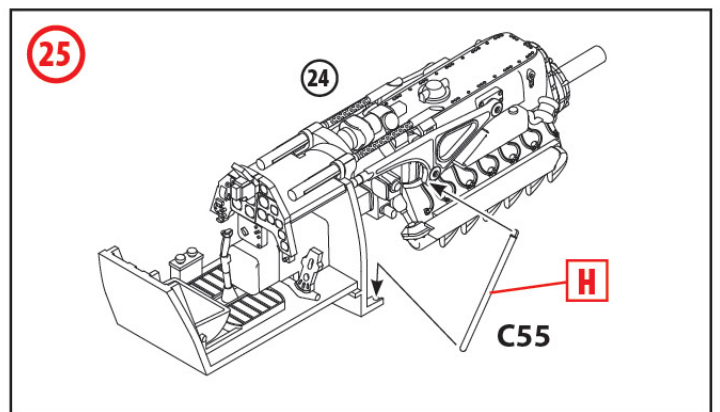
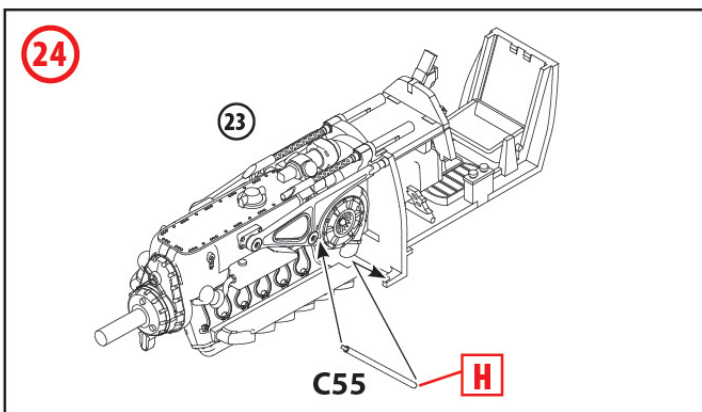
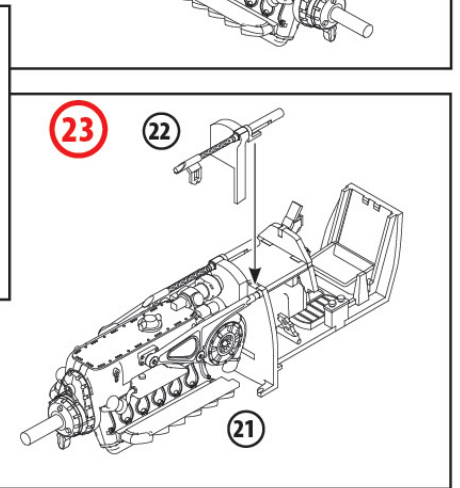
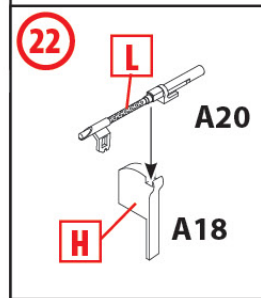
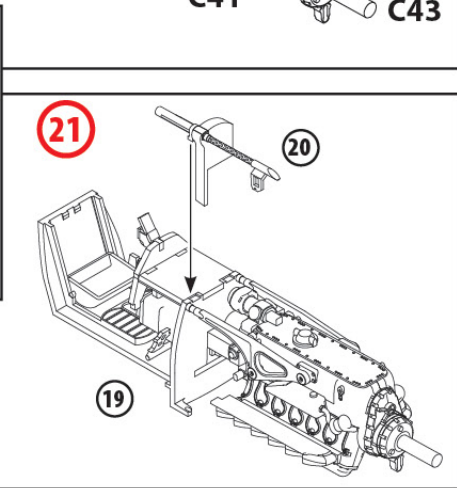
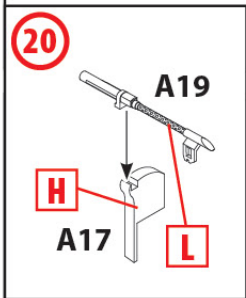
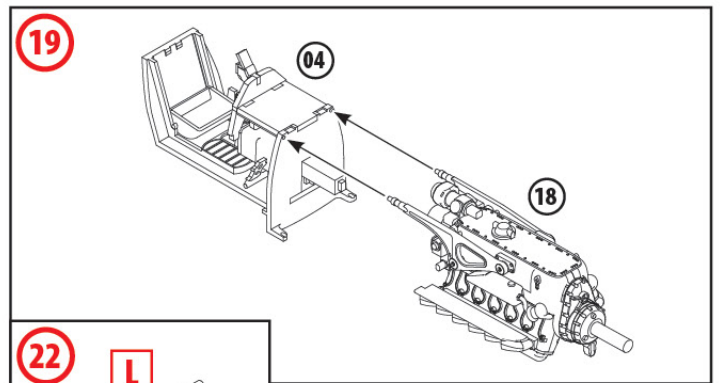
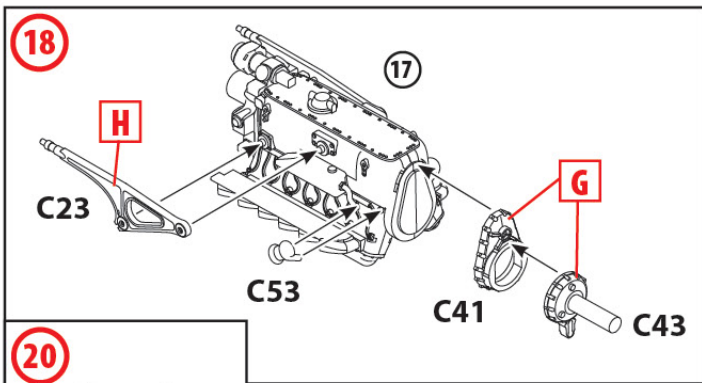
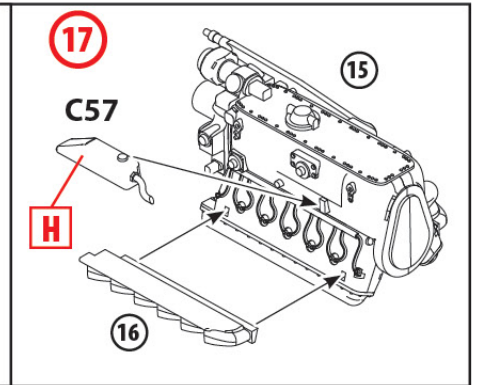
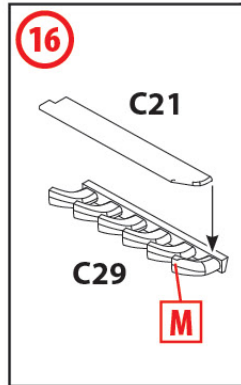
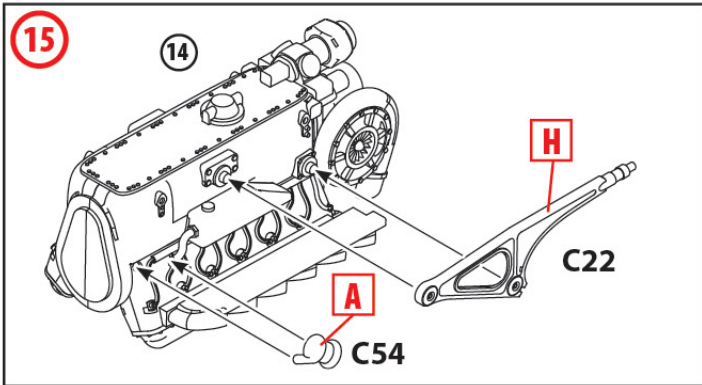
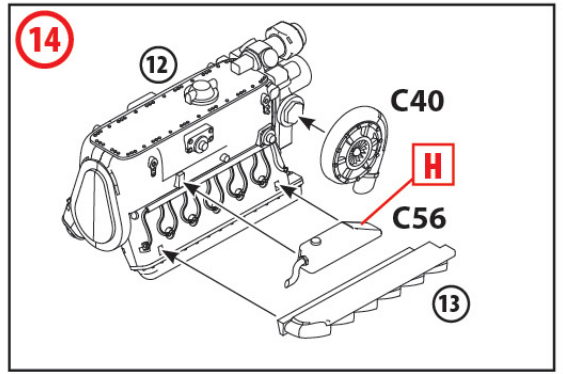
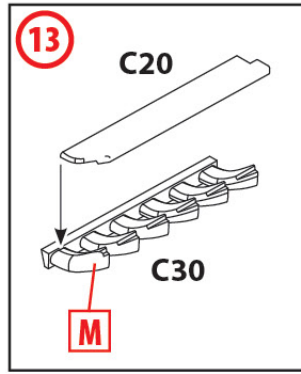
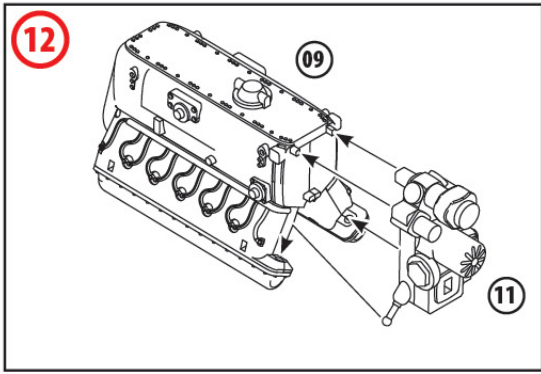



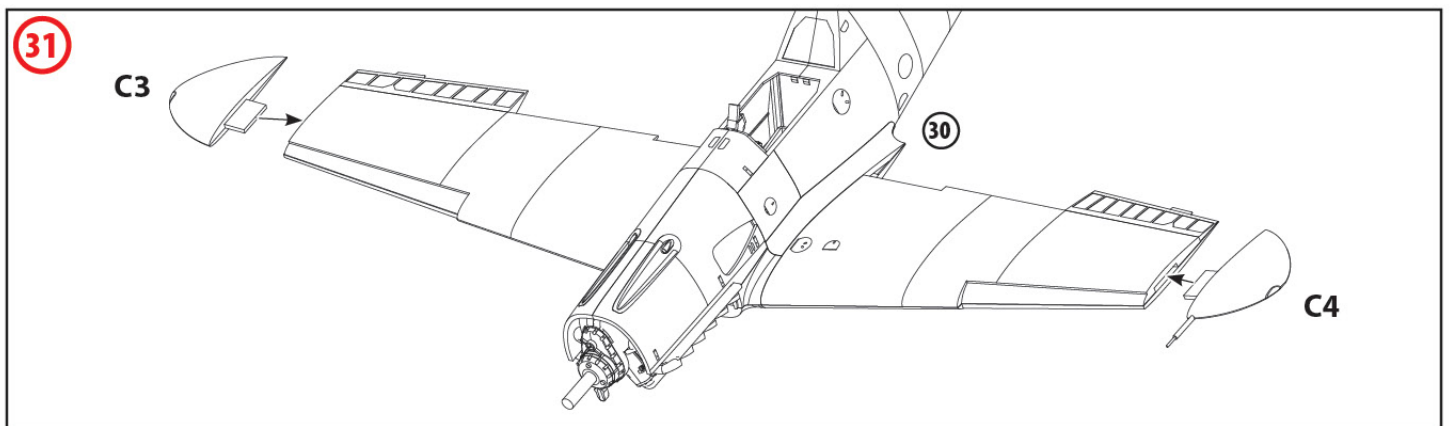
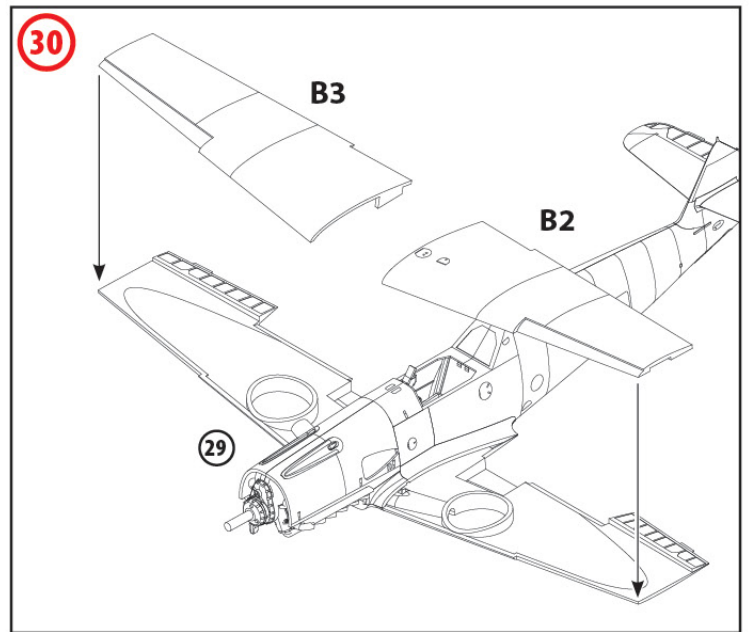
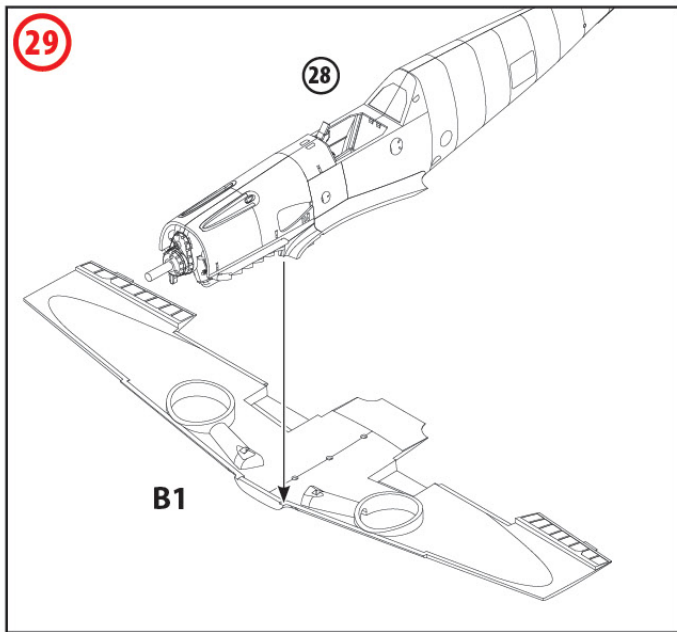
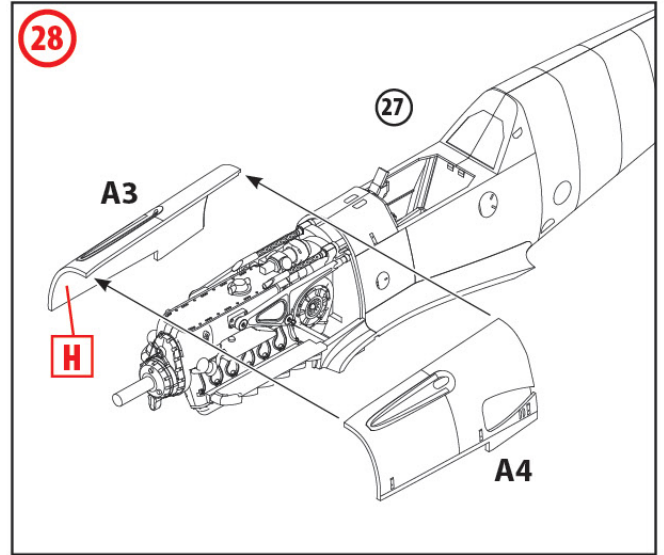
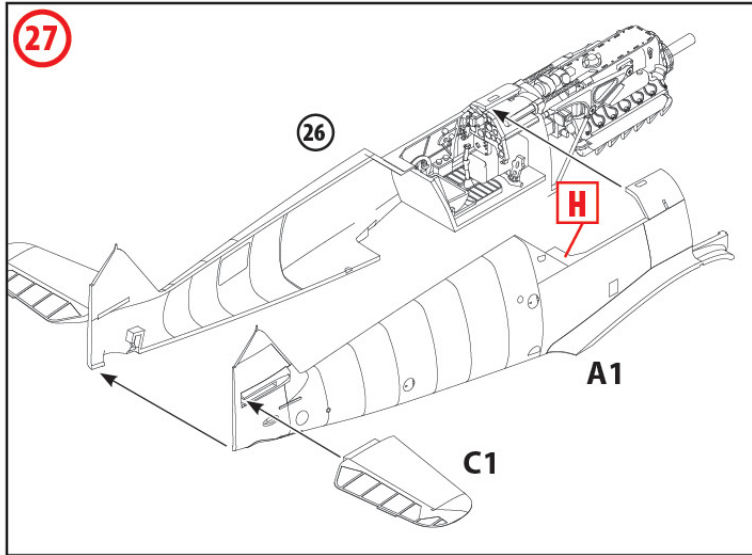
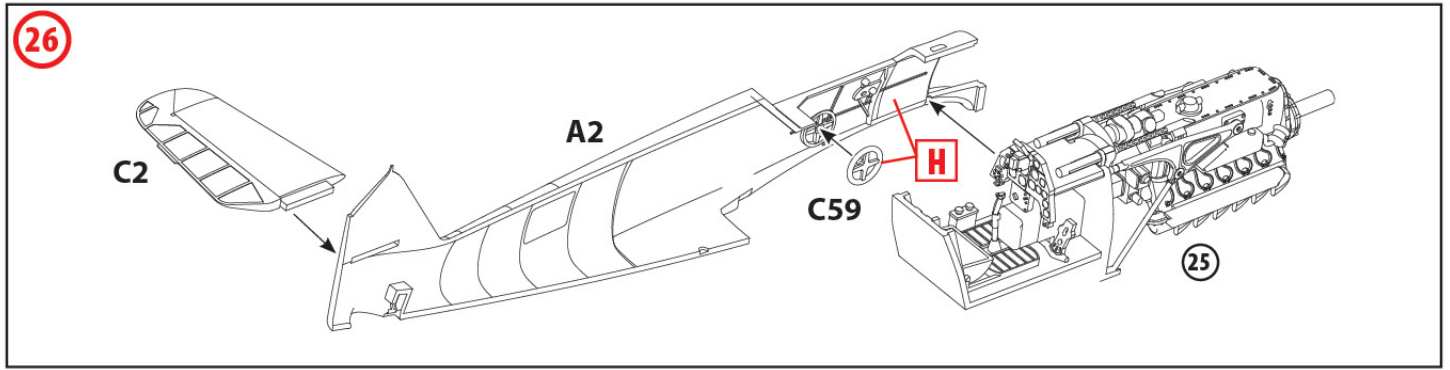

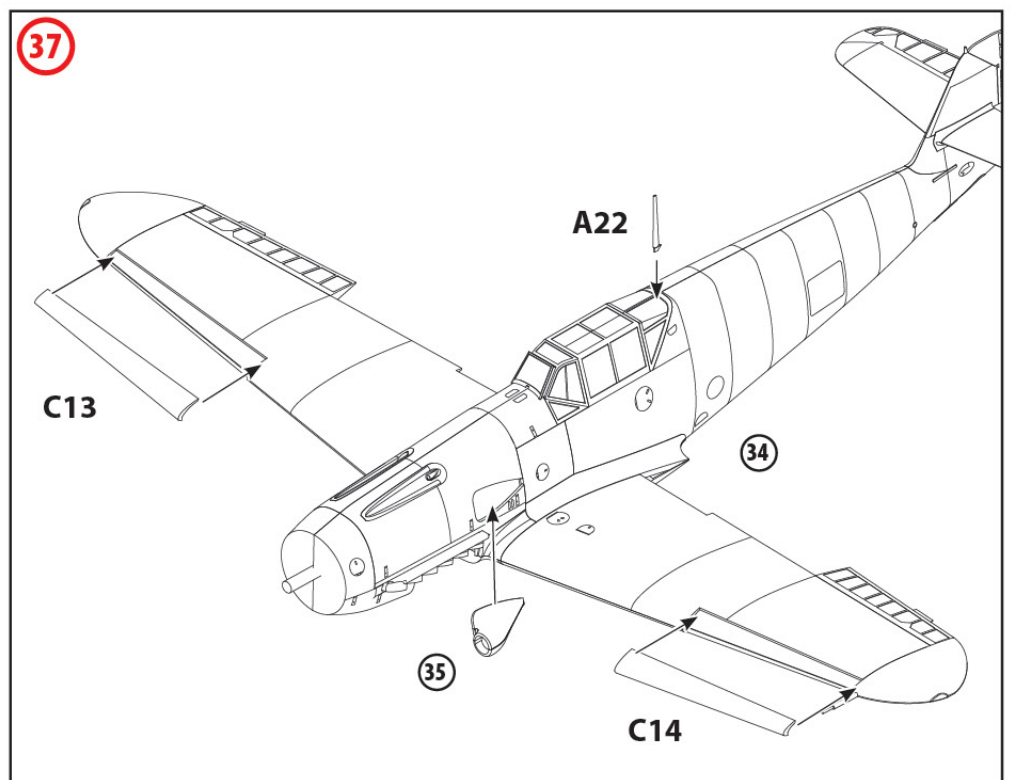
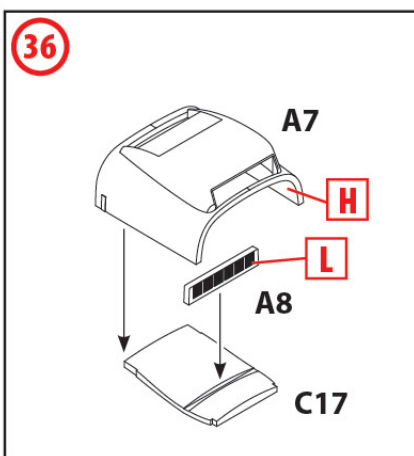
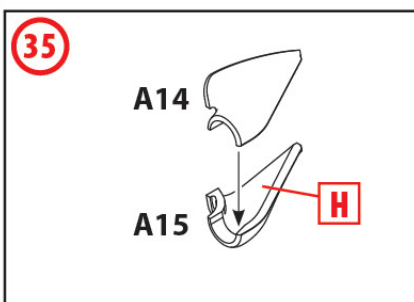
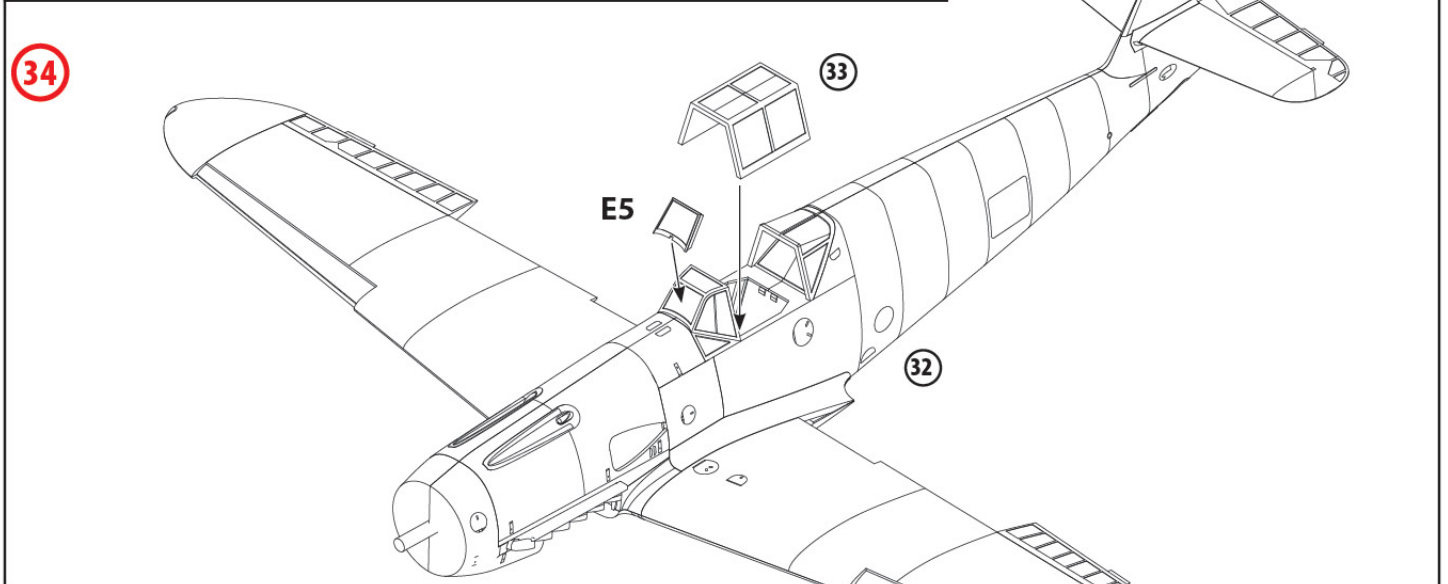
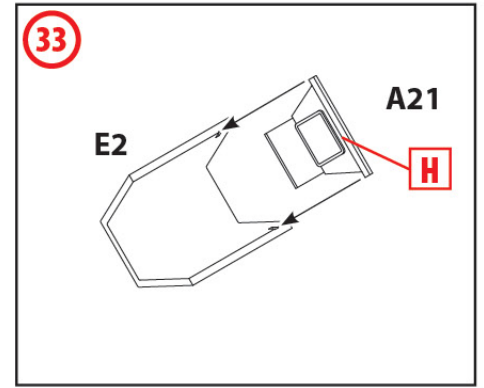
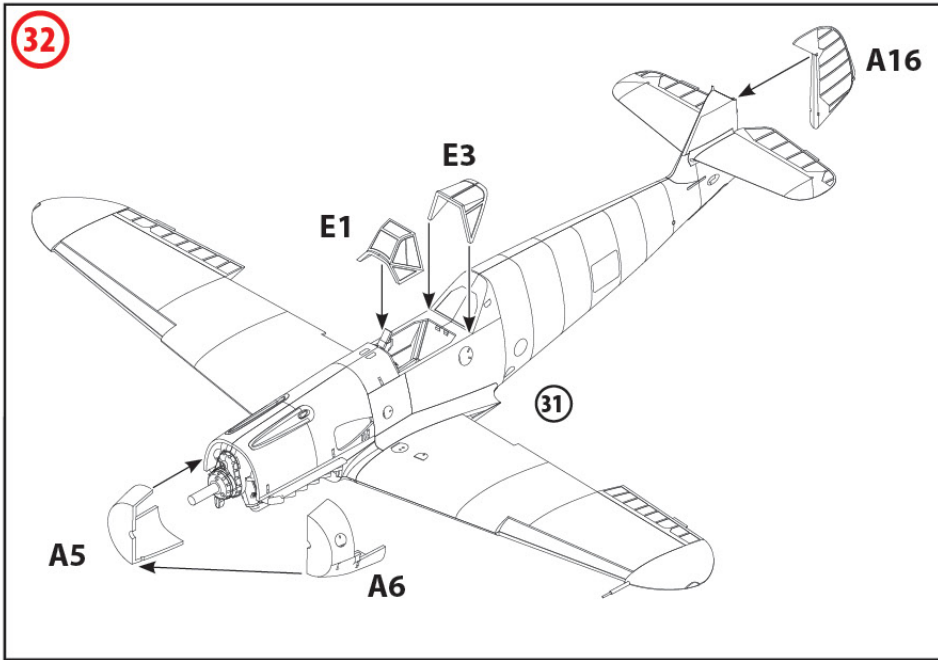

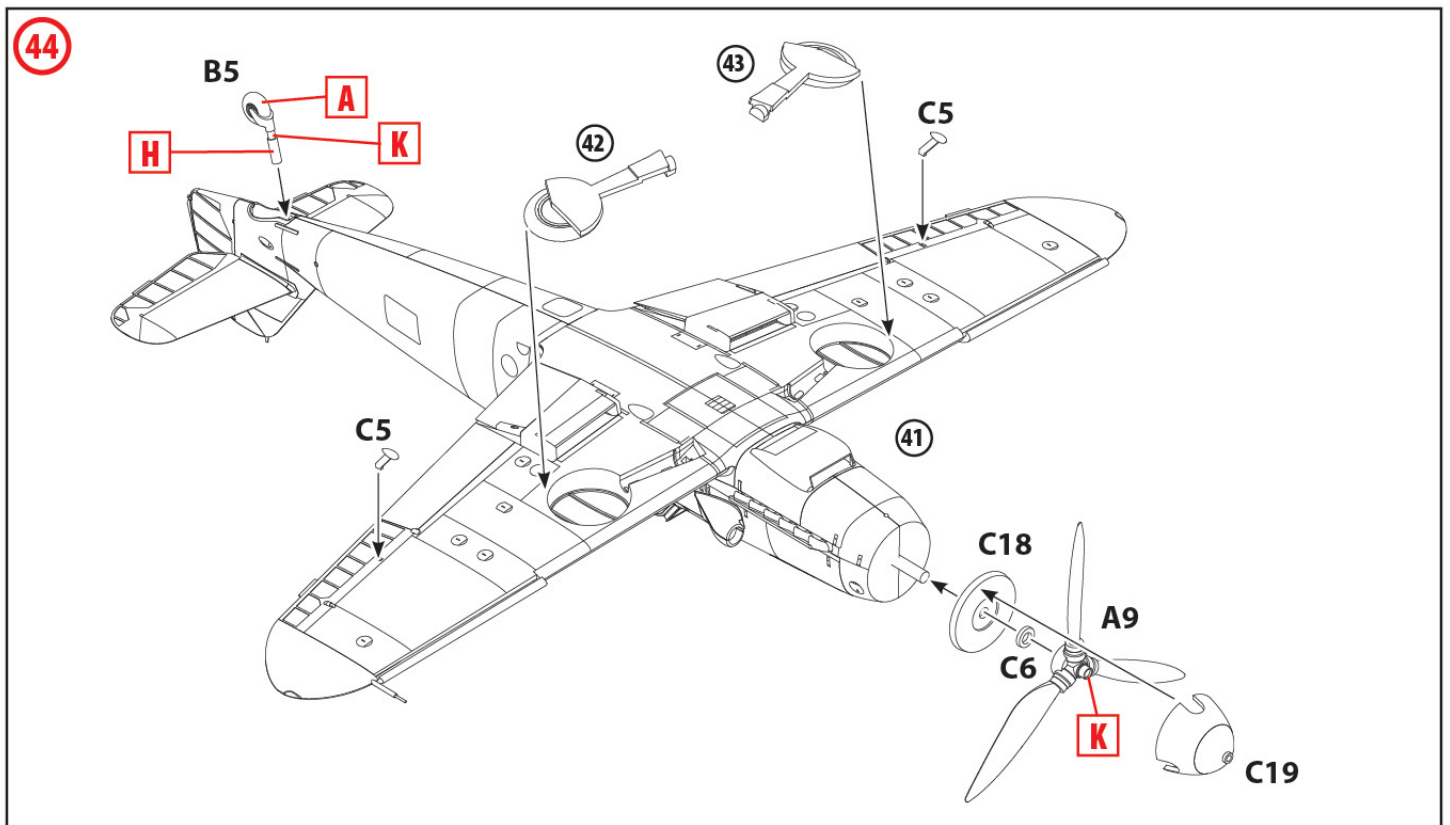
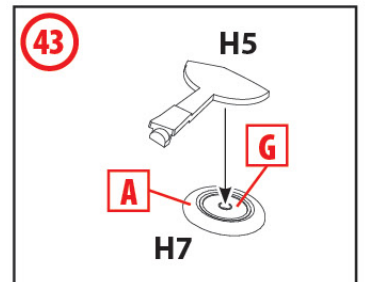
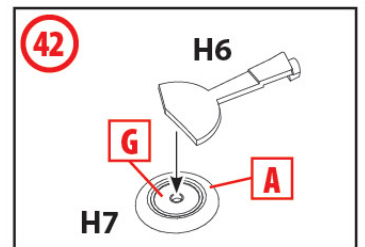
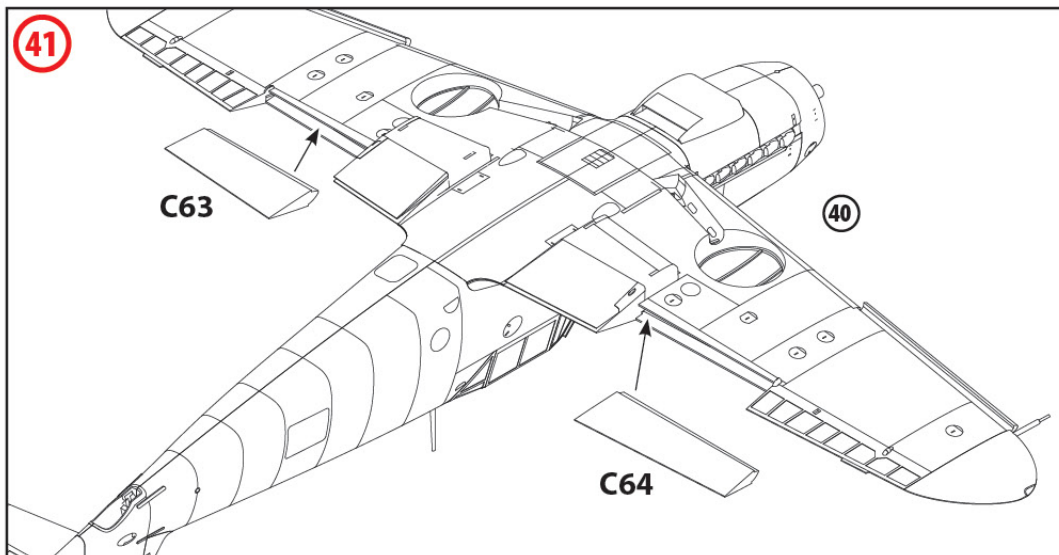
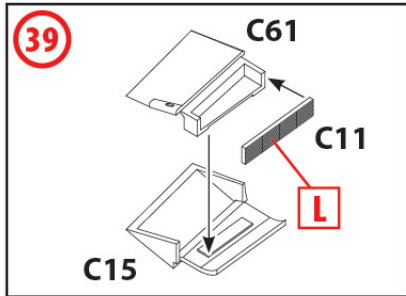
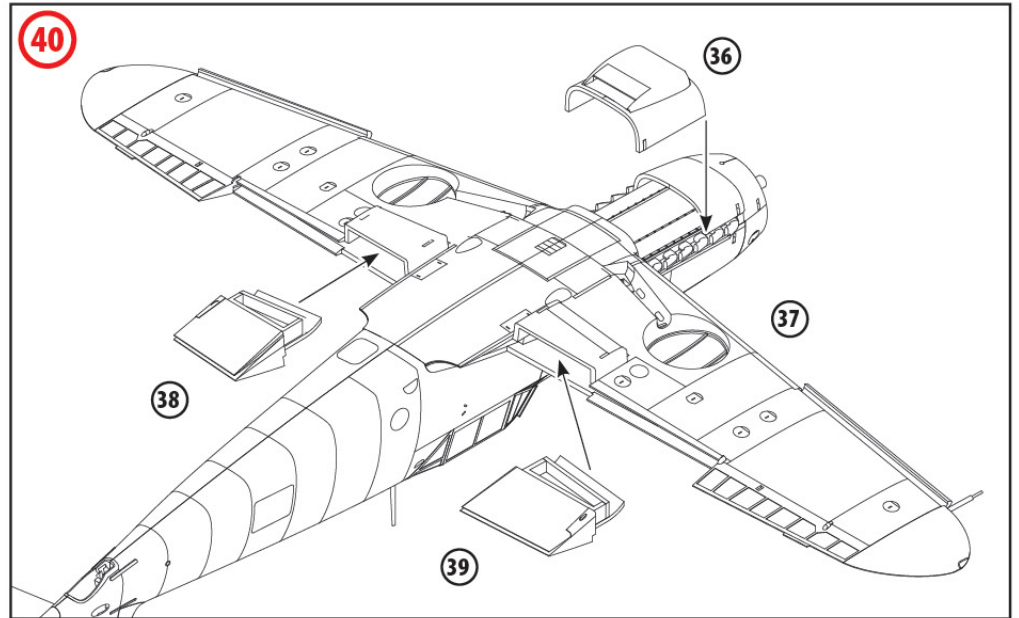
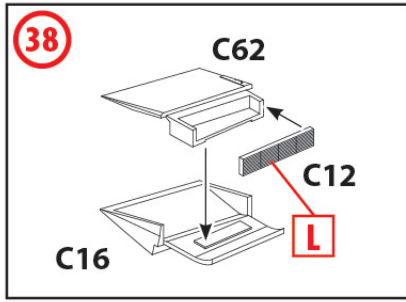



46

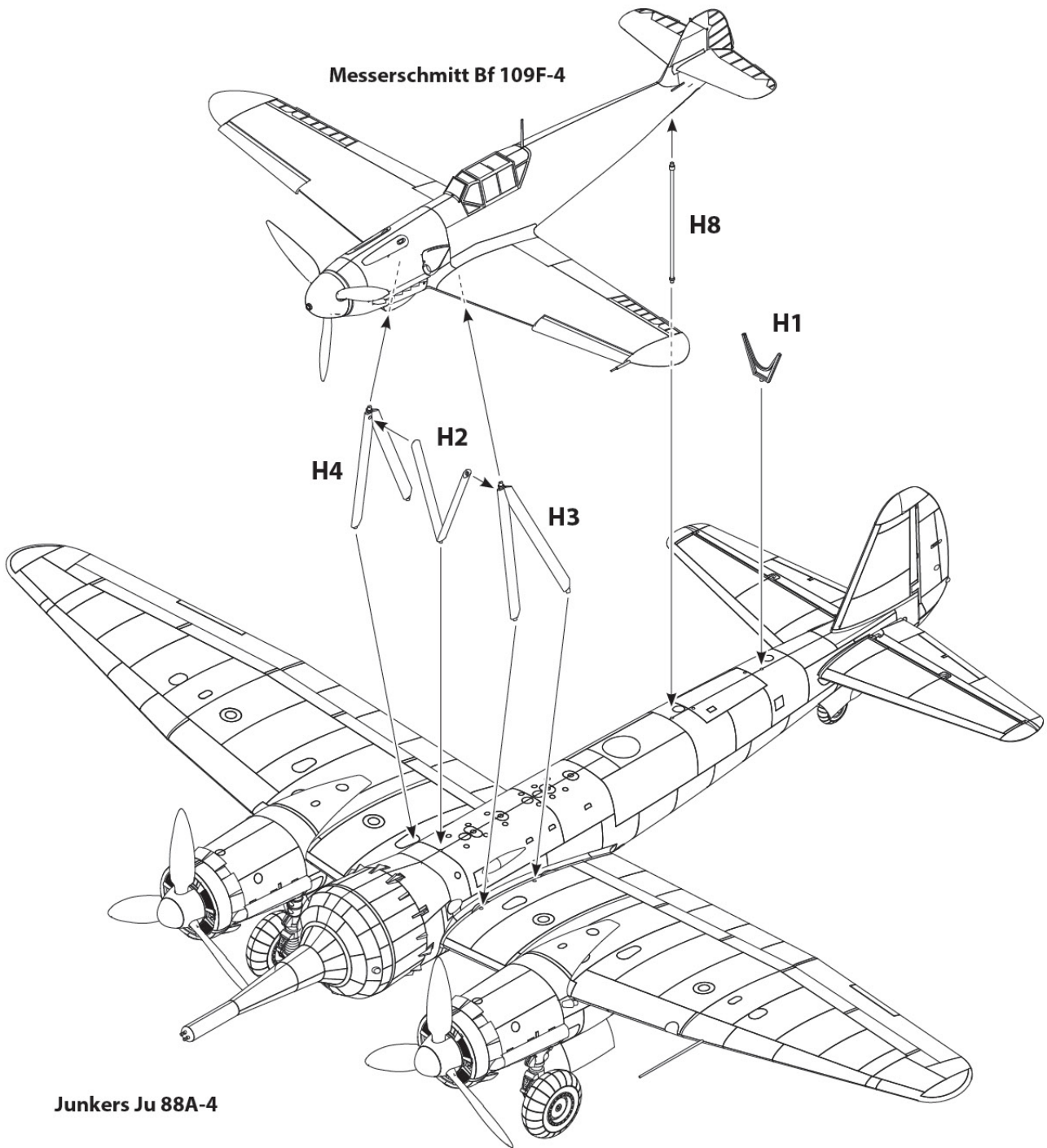

**ШАБЛОНИ МАСОК / MASK TEMPLATES**

Messerschmitt Bf 109F-4

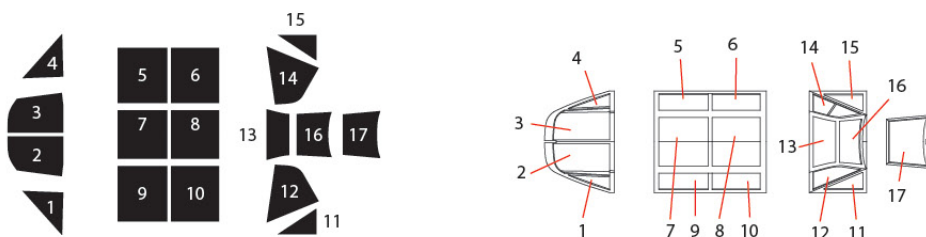

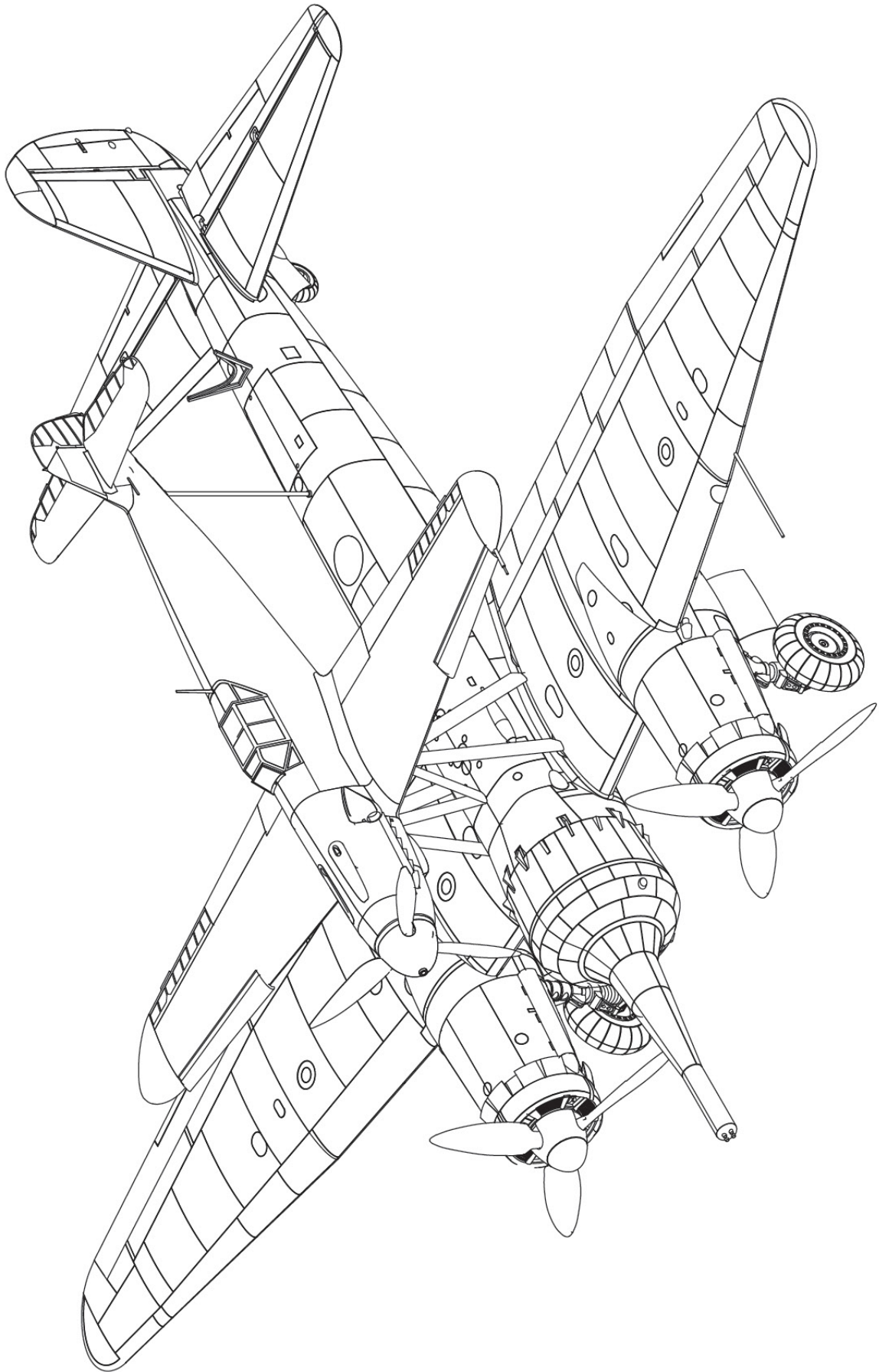

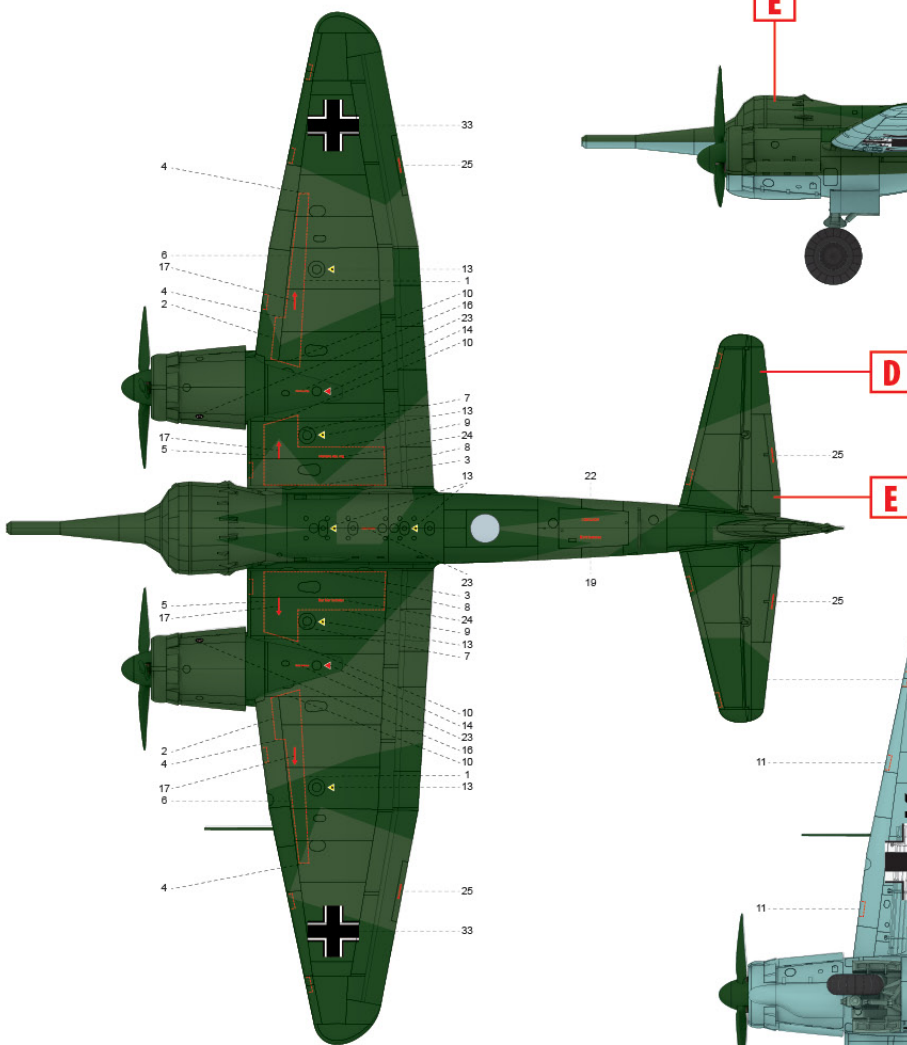
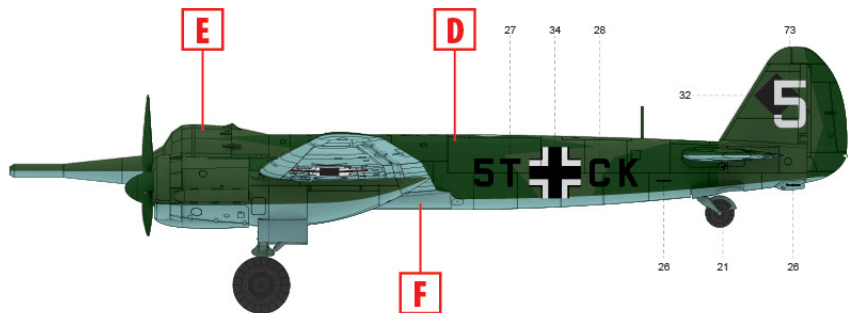
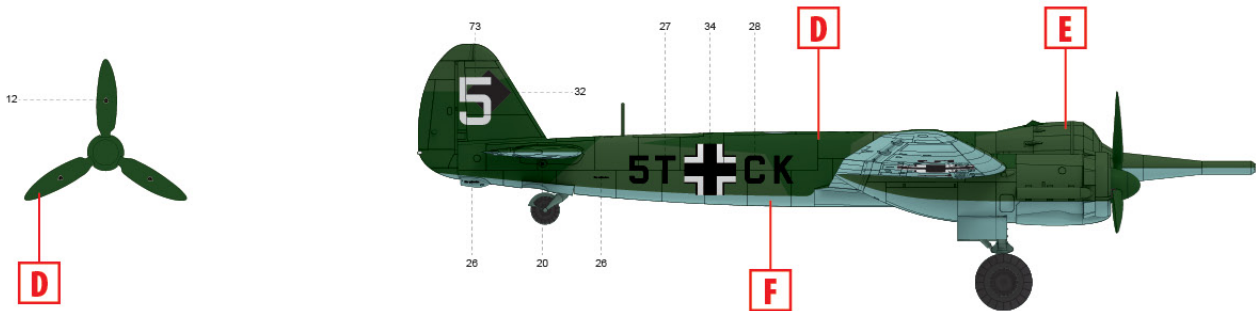

**ВАРІАНТ МАРКУВАННЯ 1  
MARKING OPTION 1**

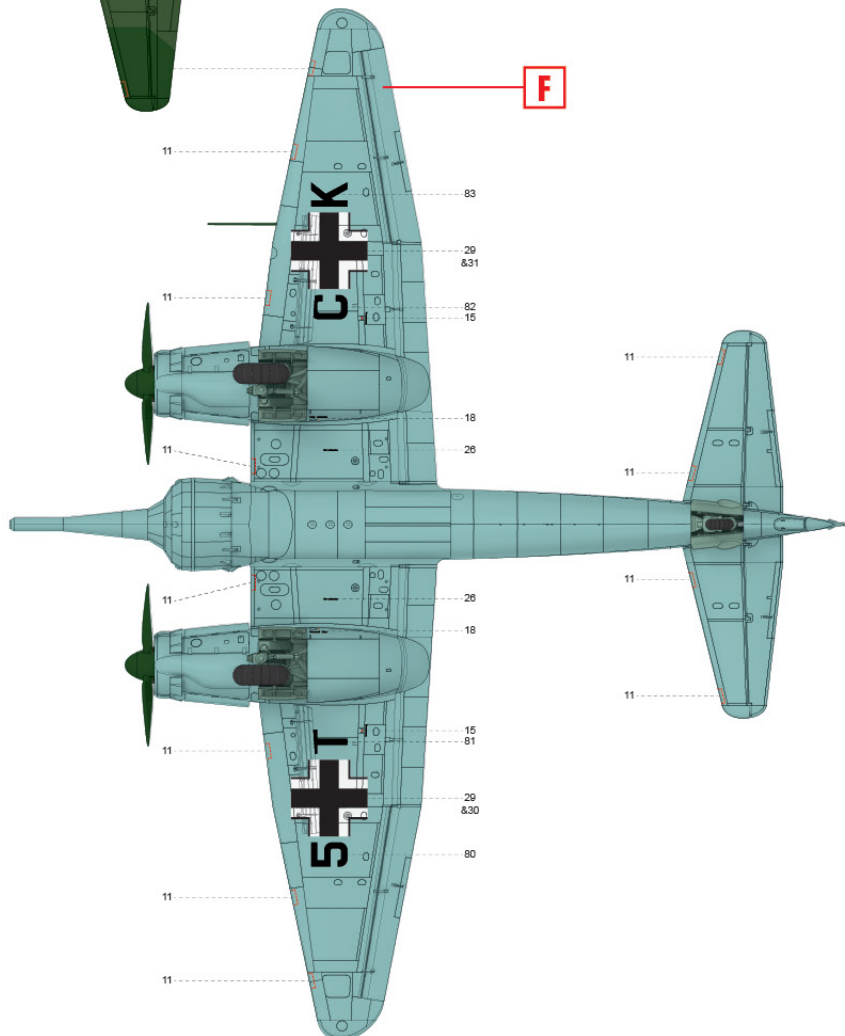

Ju 88A-4 (бойовий компонент комплексу Mistel 1),  
2./KG 101, Сен Дізьє, червень 1944 року

Ju 88A-4 (combat component of the complex Mistel 1),  
2./KG 101, St Dizier, June 1944

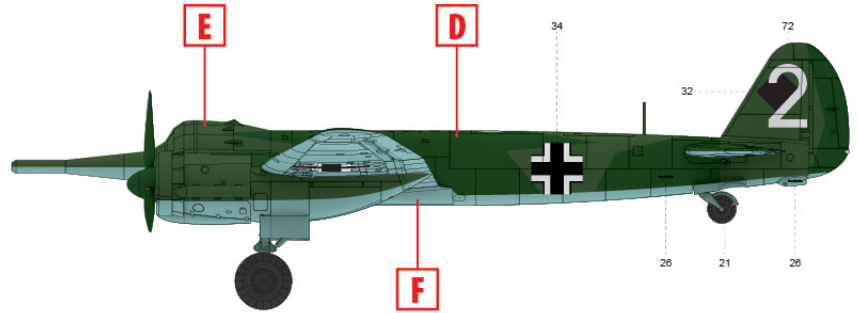
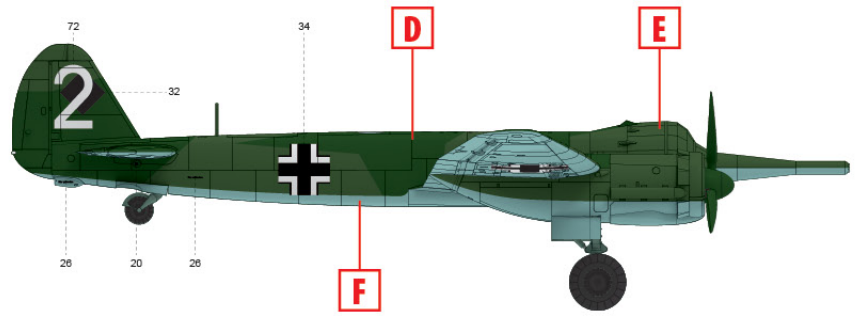
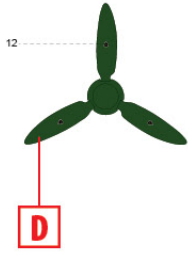

**ВАРІАНТ МАРКУВАННЯ 2  
MARKING OPTION 2**

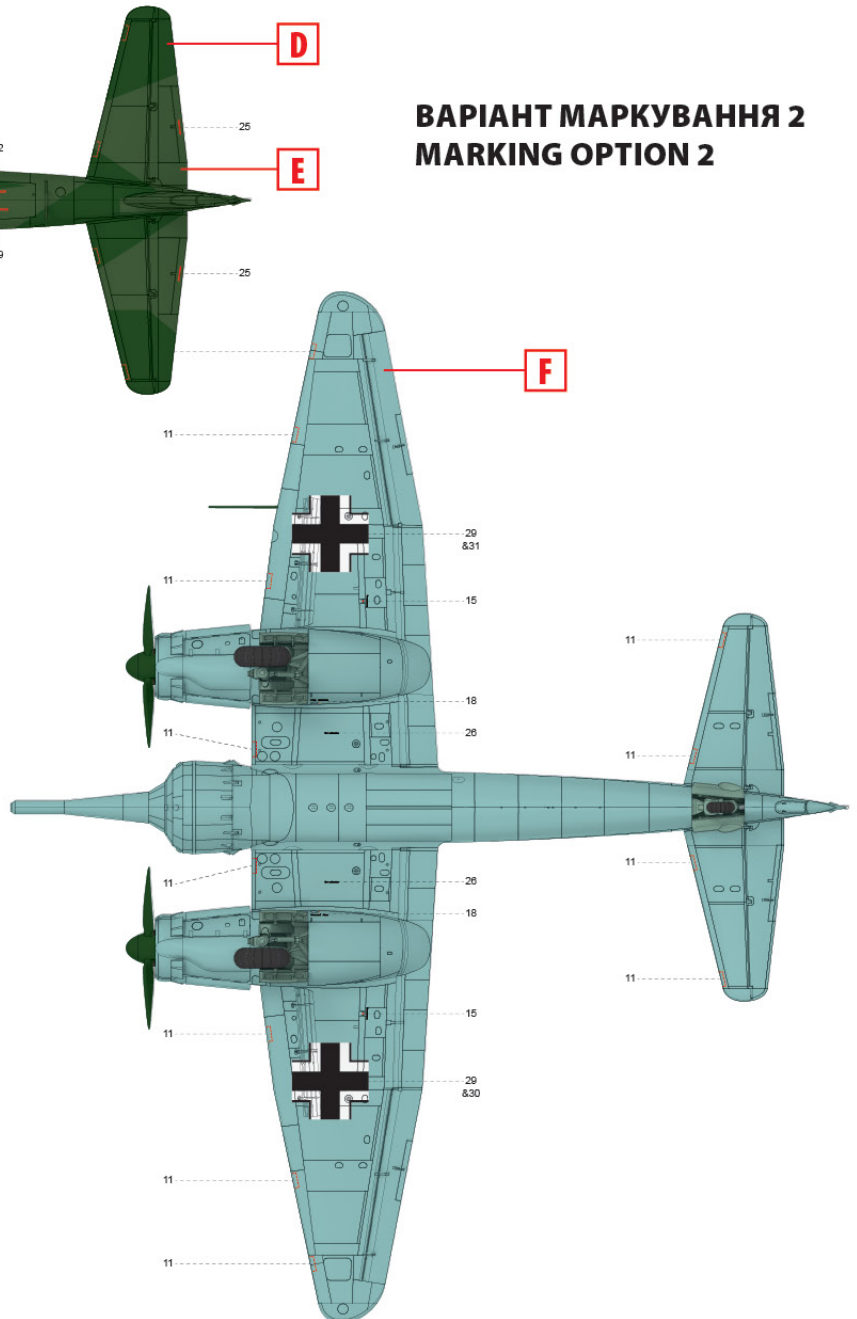

Ju 88A-4 (бойовий компонент комплексу Mistel 1),  
2./KG 101, Франція, літо 1944 року

Ju 88A-4 (combat component of the complex Mistel 1),  
2./KG 101, France, summer 1944



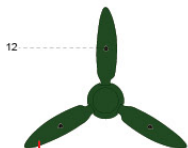

D

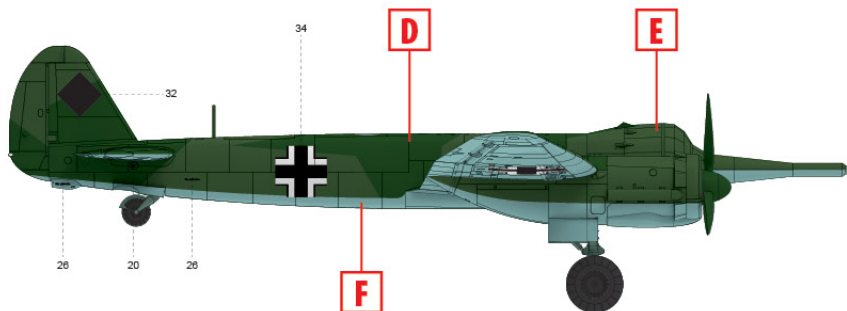

D

E

F

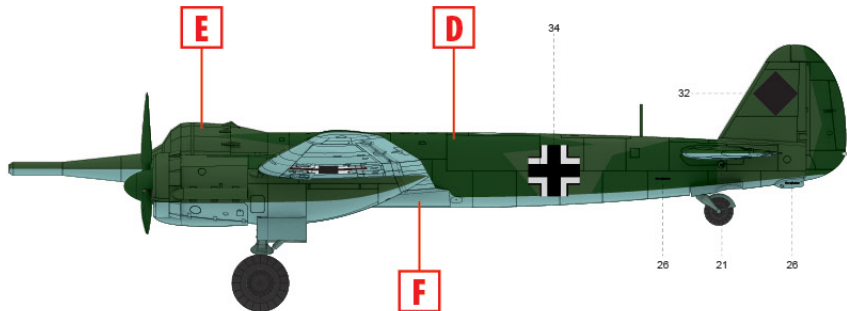

E

D

F



**ВАРІАНТ МАРКУВАННЯ 3  
MARKING OPTION 3**

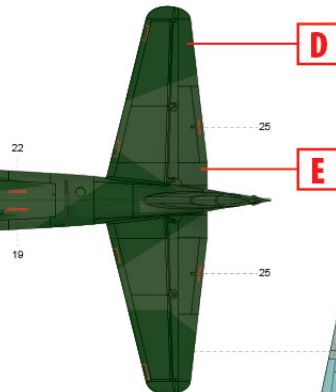

D

E

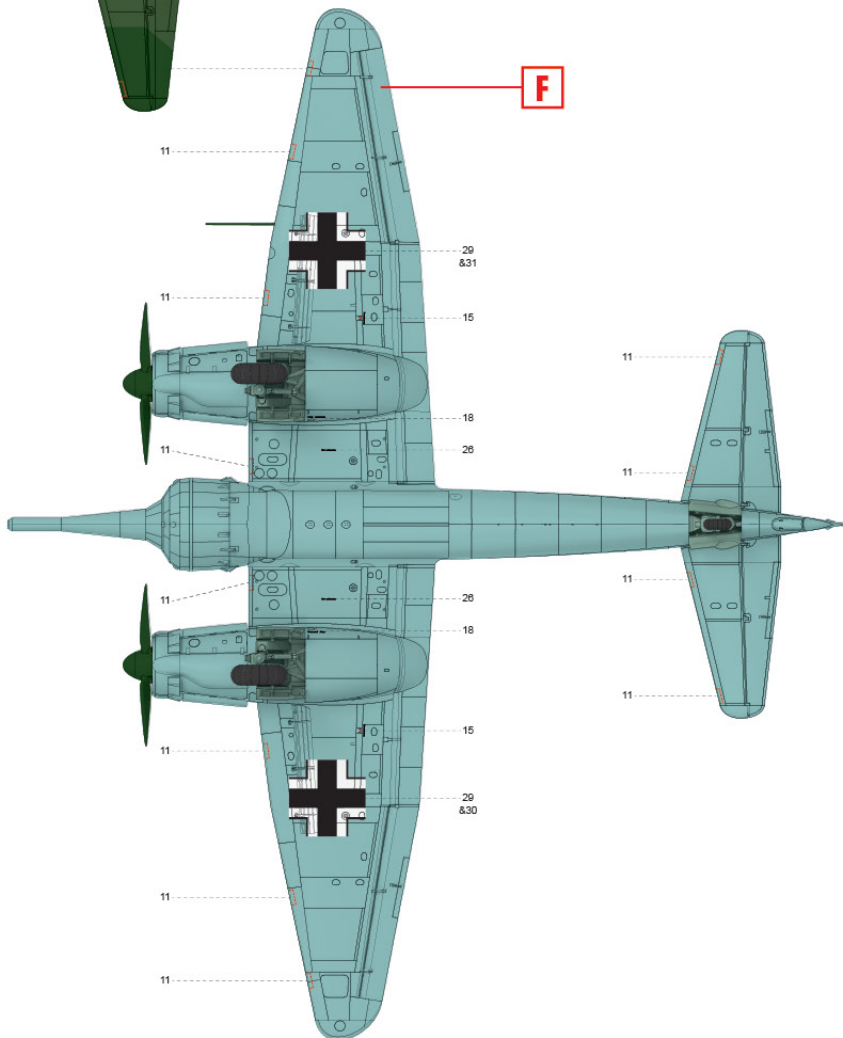

F

Ju 88A-4 (бойовий компонент комплексу Mistel 1),  
ймовірно зі складу Einsatzgruppe 101, Бург, осінь 1944

Ju 88A-4 (combat component of the complex Mistel 1),  
probably from Einsatzgruppe 101, Burg, autumn 1944

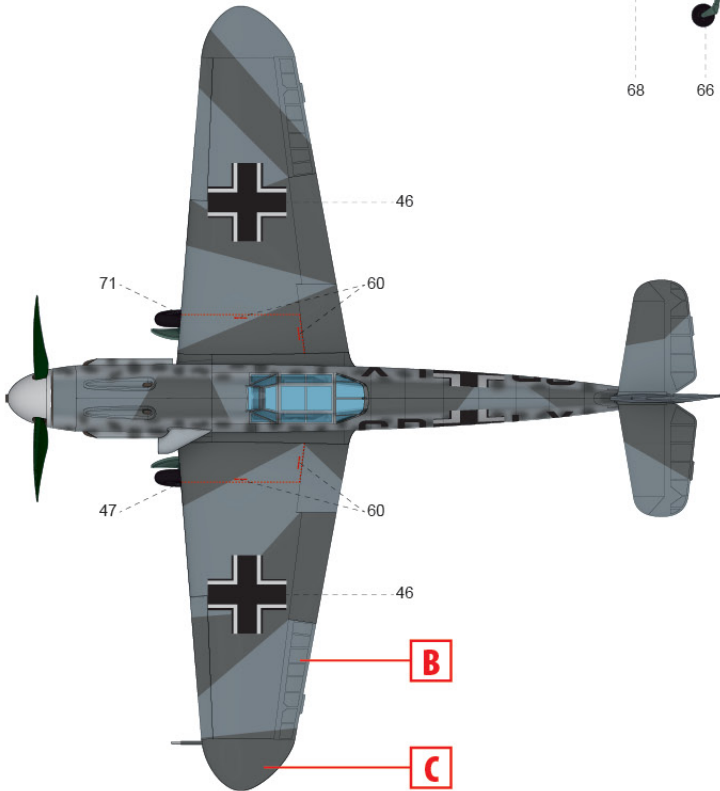
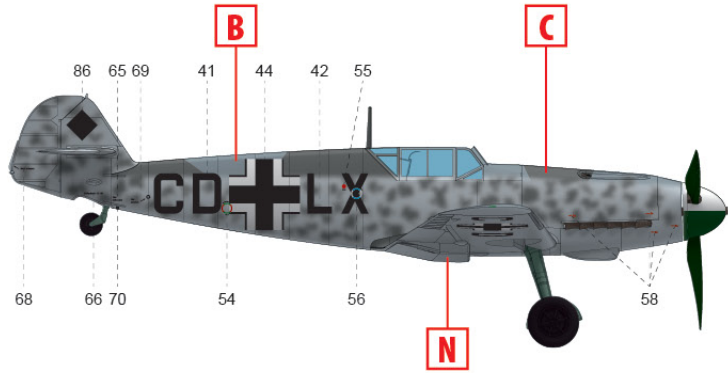
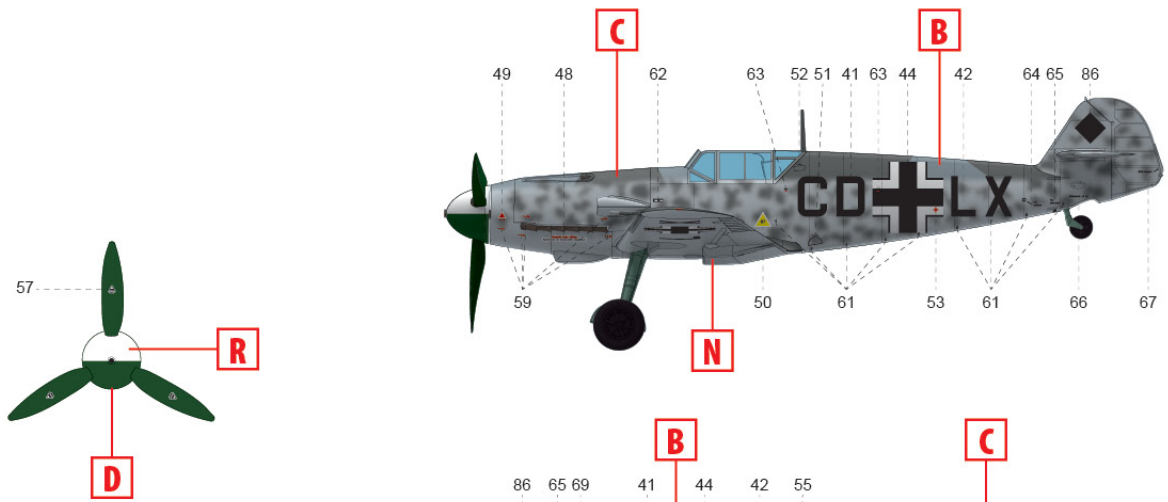

**ВАРІАНТ МАРКУВАННЯ 1  
MARKING OPTION 1**

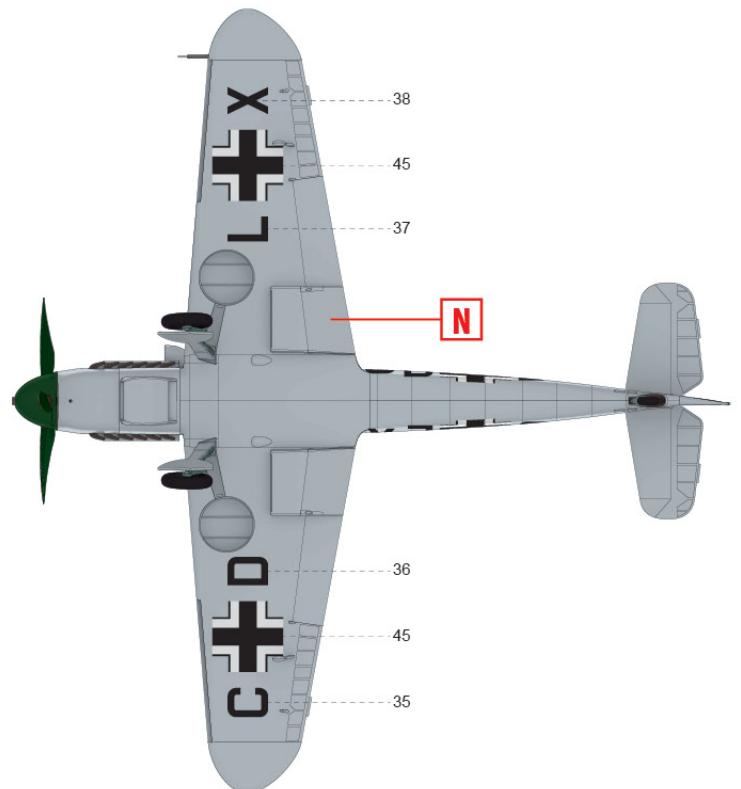

Bf 109F-4 (Mistel 1), 2./KG 101, Сен Дізьє, червень 1944 року  
Bf 109F-4 (Mistel 1), 2./KG 101, St Dizier, June 1944

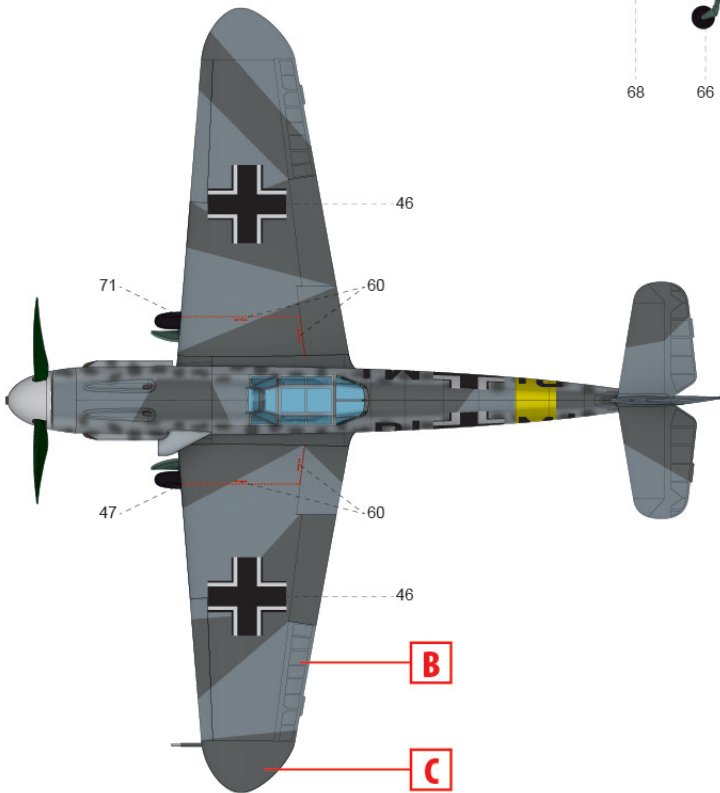
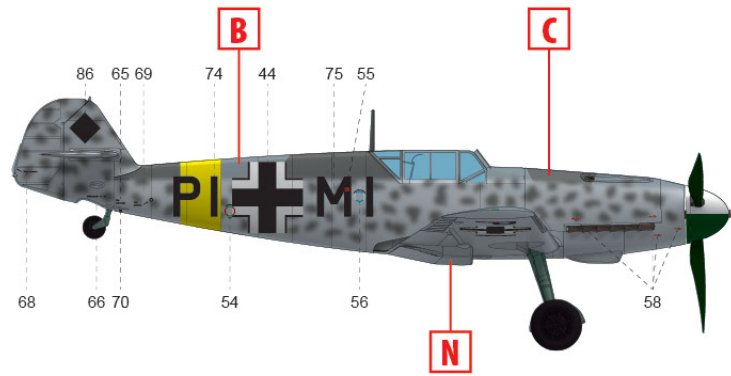
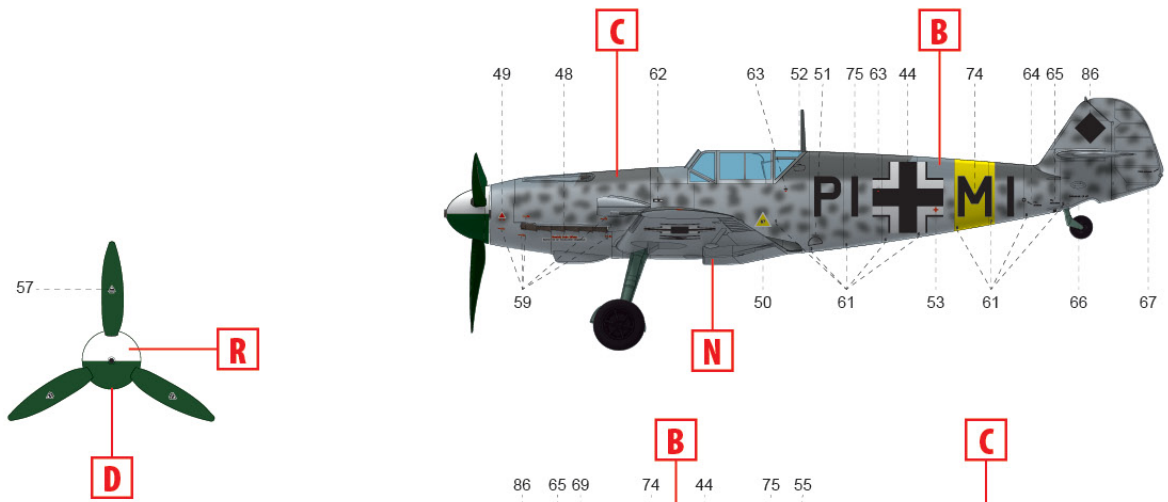

**ВАРІАНТ МАРКУВАННЯ 2  
MARKING OPTION 2**

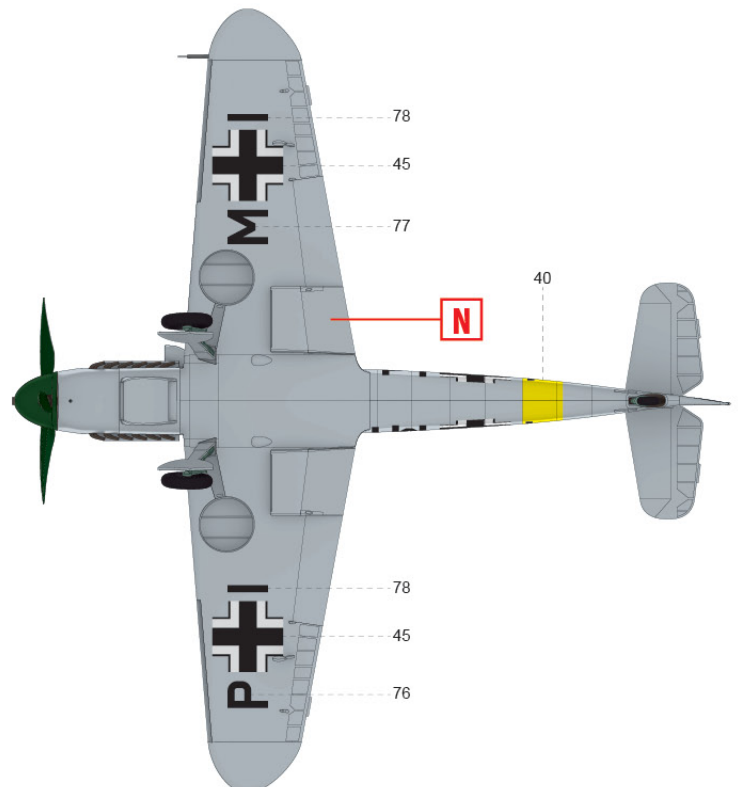

Bf 109F-4 (Mistel 1), 2./KG 101, Франція, літо 1944 року  
Bf 109F-4 (Mistel 1), 2./KG 101, France, summer 1944

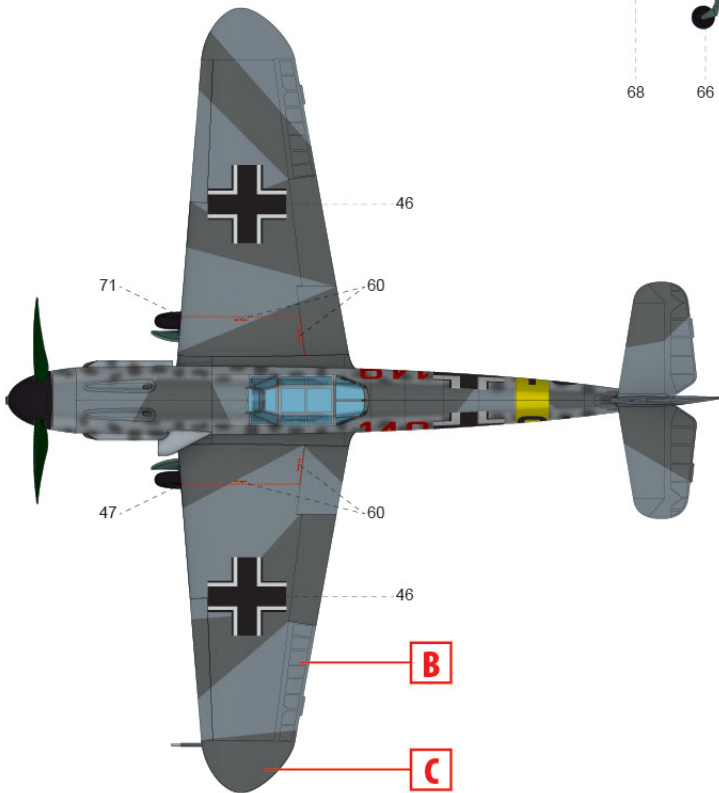
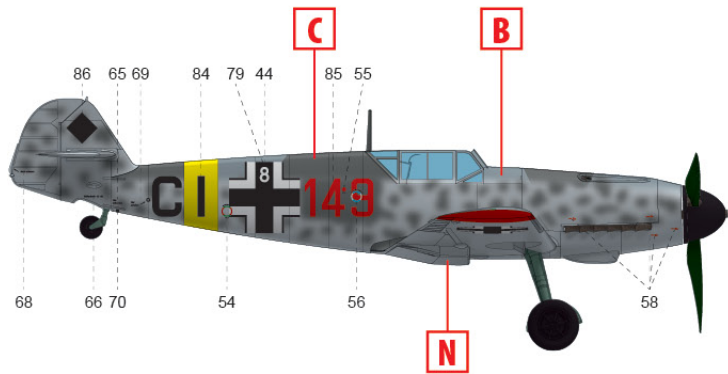
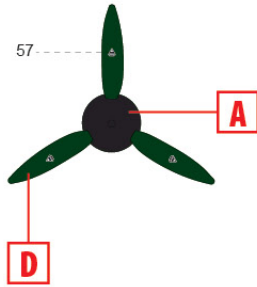
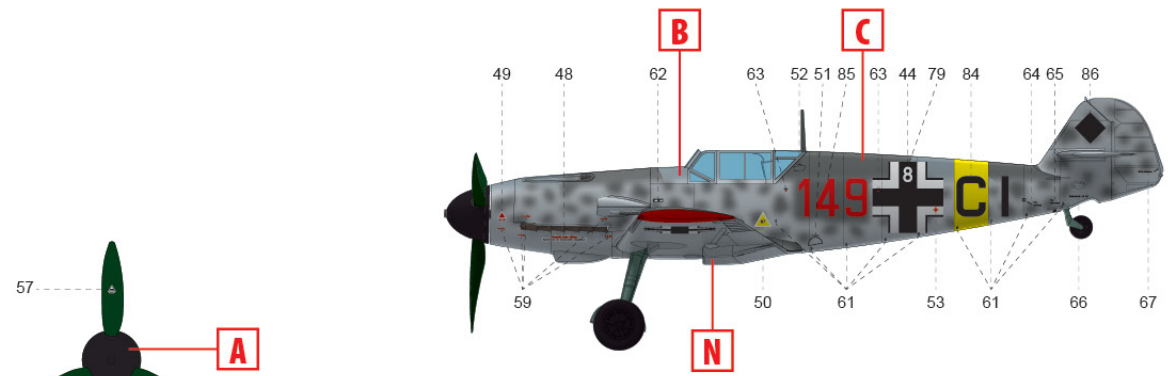

**ВАРІАНТ МАРКУВАННЯ 3  
MARKING OPTION 3**

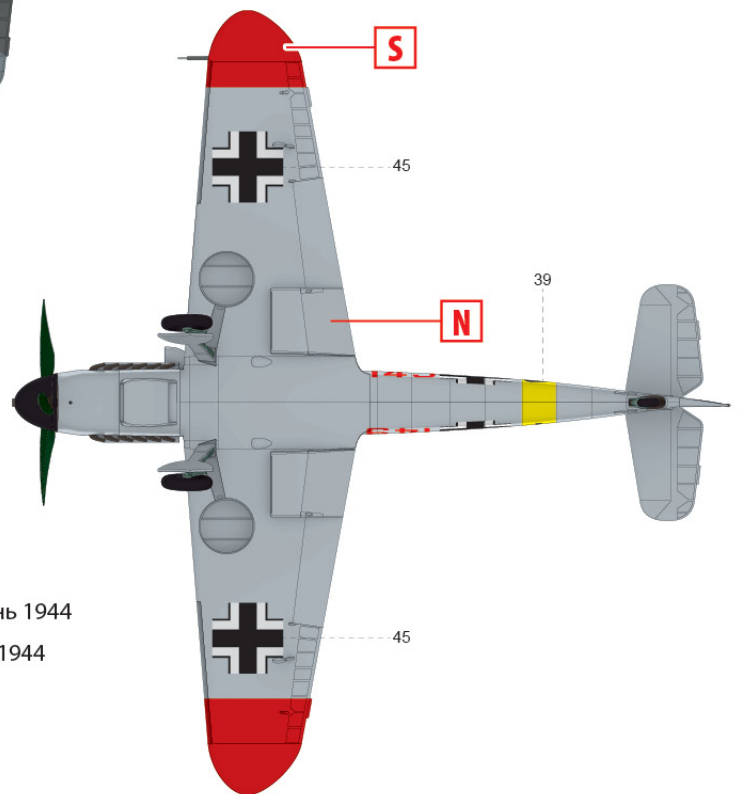

Bf 109F-4 (Mistel 1), ймовірно зі складу Einsatzgruppe 101, Бург, осінь 1944  
Bf 109F-4 (Mistel 1), probably from Einsatzgruppe 101, Burg, autumn 1944

**ТОВ ІСМ Холдинг**

вул. Бориспільська 9, корпус 64,  
02099, Київ, Україна  
Тел./факс: +38(044) 369 54 12  
E-mail: export@icm.com.ua

**ICM Holding**

9 Boryspilska str., build. 64  
02099, Kyiv, Ukraine  
Tel./Fax: +38(044) 369 54 12  
E-mail: export@icm.com.ua