



Ki-21-Ib 'Sally'

1/48 SCALE MODEL KIT No 48195

Ki-21-Ib «Sally», Японський важкий бомбардувальник

Бомбардувальник Ki-21, який під час Другої світової війни також отримав ім'я «Саллі», був розроблений конструкторами фірми Mitsubishi згідно вимог, вироблених Головним управлінням авіації. Перший зразок літака піднявся в повітря 18 грудня 1936 року, протягом наступного року відбувалися льотні випробування дослідних зразків. Серійне виробництво розпочалося навесні 1938 року. Бомбардувальник випускався двома заводами – Nakajima та Mitsubishi, літаки цих двох різних виробників мали незначні відмінності в конструкції носової частини фюзеляжу. Модифікація літака з позначенням Ki-21-Ib (друга серійна модифікація лінійки бомбардувальників Ki-21) була випущена з досвідом повітряних боїв у небі Китаю та мала посилене стрілецьке озброєння. Літаки приймали активну участь в бойових діях під час Японо-китайської війни та на початковому етапі Другої світової війни.

Тактико-технічні характеристики Ki-21-Ib «Sally»

Довжина літака, м	16.5
Розмах крила, м	22.5
Нормальна злітна вага, кг	7573
Двигун	2 x Nakajima Ha-5kai, 2x1080 к.с.
Максимальна швидкість, км/год	432
Практична стеля, м	8600
Дальність польоту, км	2700
Озброєння	6 x 7,7 мм кулеметів, до 1000 кг бомб

Ki-21-Ib 'Sally', Japanese Heavy Bomber

The Ki-21 bomber, also known as the Sully during World War II, was developed by Mitsubishi designers in accordance with the requirements set by the General Aviation Directorate. The first prototype of the aircraft took off on December 18, 1936, and flight tests of prototypes took place over the next year. Serial production began in the spring of 1938. The bomber was produced by two factories, Nakajima and Mitsubishi, and the aircraft of these two different manufacturers had slight differences in the design of the nose of the fuselage. A modification of the aircraft designated Ki-21-Ib (the second production version of the Ki-21 bomber line) was produced with the experience of air combat in the skies of China and had enhanced small arms. The aircraft took an active part in combat operations during the Sino-Japanese War and the early stages of World War II.

Tactical and Technical Specifications of Ki-21-Ib 'Sally'

length, m	16.5
Wingspan, m	22.5
Max take-off weight, kg	7573
Engine	2 x Nakajima Ha-5kai, 2x1080 k.c.
Speed, km/h	432
Service Ceiling, m	8600
Max ferry range, km	2700
Armament	6 x 7,7 mm machine guns, 1000 kg bombs

ФАРБИ, ЩО ВИКОРИСТОВУЮТЬСЯ / USED COLORS:

COLOR	ICM
A Біло-сірий White Grey	1029
B Синьо-сіра Blue Grey	1032
C Небесно-сіра Sky Gray	1033
D Британський Хакі British Khaki	1062
E Збройовий метал Gun metal	1027
F Чорний Black	1002
G Гумювий чорний Rubber Black	1039
H Коричневий Deep Brown	1008
J Зелено-сірий Green-Grey	1063
K Сталь Natural Steel	1025

COLOR	ICM
L Темна іржа Dark rust	1051
M Алюміній Aluminium	1023
N Напівпрозорий зелений Clear Green	1014
P Напівпрозорий червоний Clear Red	1011
Q Темно-сірий Dark Grey	1037
R 4B0 4B0 Green	1073
S Білий White	1001
T Жовтий Deep Yellow	1003
U Червоний Deep Red	1007

Для отримання глянцевого, сатинового чи матового ефекту – використовуйте наші лаки!

For a glossy, satin or matte effect – use our varnishes!

2001 МАТОВИЙ ЛАК VARNISH MATT	2002 САТИНОВИЙ ЛАК VARNISH SATIN	2003 ГЛЯНЦЕВИЙ ЛАК VARNISH GLOSS
-------------------------------------	--	--

01 СТАДІЯ СКЛАДАННЯ
ASSEMBLY STEP

A ФАРБА, ЩО ВИКОРИСТОВУЄТЬСЯ
USED COLOR

03 СКЛАДАЛЬНА ОДИНИЦЯ
ASSEMBLY UNIT

[Icon] ВІДРІЗАТИ
CUT OFF

[Icon] ДОВІЛЬНИЙ ВИБІР
OPTIONAL

x2 ЗРОБИТИ ДВІ ДЕТАЛІ
MAKE 2 PCS

У В А Г А !
Перед складанням уважно прочитати інструкцію зі складання. Кожна деталь пронумерована. Дотримуватися послідовності монтажу. Необхідні робочі інструменти: ніж і напилочок для зачистки деталей; гумова стрічка, клейна стрічка і прищипки для білизни (для притиснення склеюваних деталей). Деталі з пластику очистити в розчині м'якого миючого засобу і висушити на повітрі для того, щоб фарба і первісні картинки краще прилягали. Перед приклеюванням перевірити, чи підходять деталі, клей наносити економно. Хром і фарбу видаляти з поверхонь склеювання. Невеликі деталі пофарбувати перед тим, як вони будуть вдалені з рамок. Фарбу необхідно добре просушити, тільки після цього продовжувати складання. Кожну відповідну первісну картинку вирізати окремо і приблизно на 20 секунд занурити в теплу воду. На позначеному місці картинку відокремити від паперу і притиснути промокальним папером.

Read the instructions thoroughly prior to assembly. Each component is numbered. Adhere to specified sequence of assembly. Tools required: knife and file for removal of components from frame; rubber bond, adhesive tape and clothes pegs for clamping components together after applying adhesive. Clean plastic components in a mild detergent solution and allow to air-dry so that paint and transfers adhere better. Prior to applying adhesive, check to see whether the components fit together; apply adhesive sparingly. Remove chrome and paint from the contact surfaces. Paint small components before removing them from the frame. Allow paint to dry well, and only then continue to assemble. Cut out each transfer individually and immerse in warm water for approx. 20 seconds. Slide transfer off paper and into designated position, then press on with blotting paper.



Використовуйте набір фарб від ICM
Best to be used with ICM Paint Set

Покрокова відеоінструкція тут



Step-by-step video instruction here

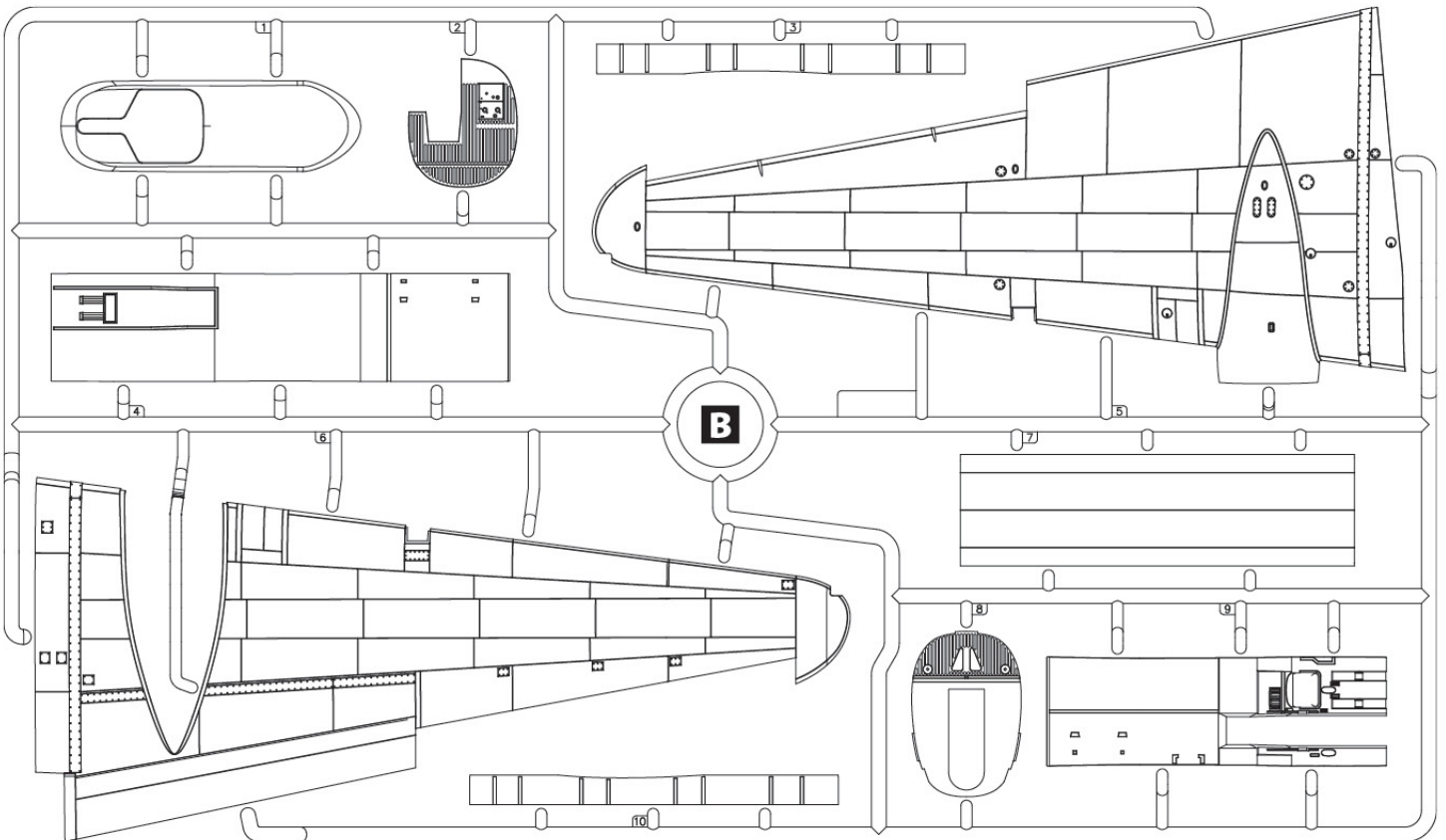
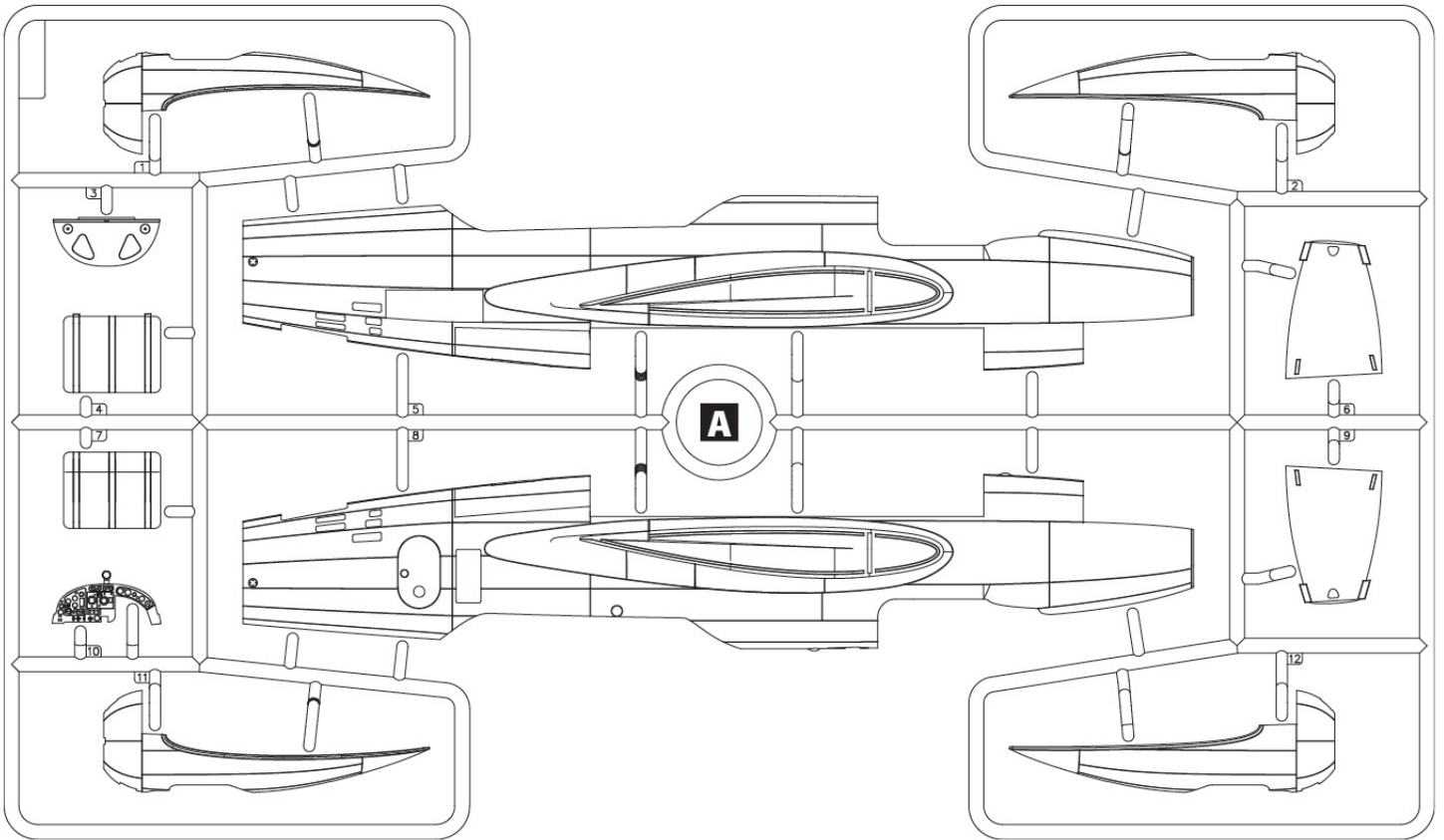

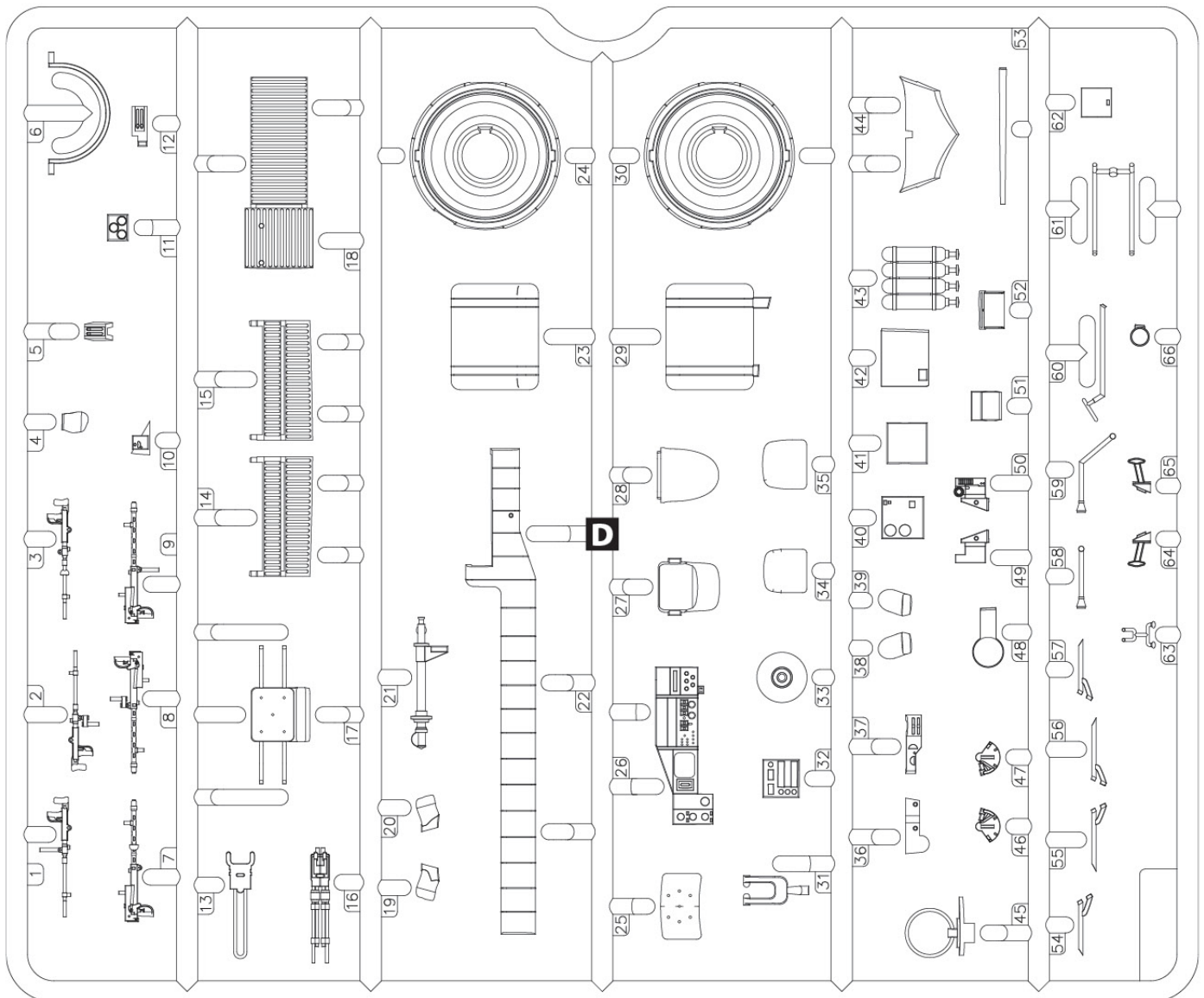
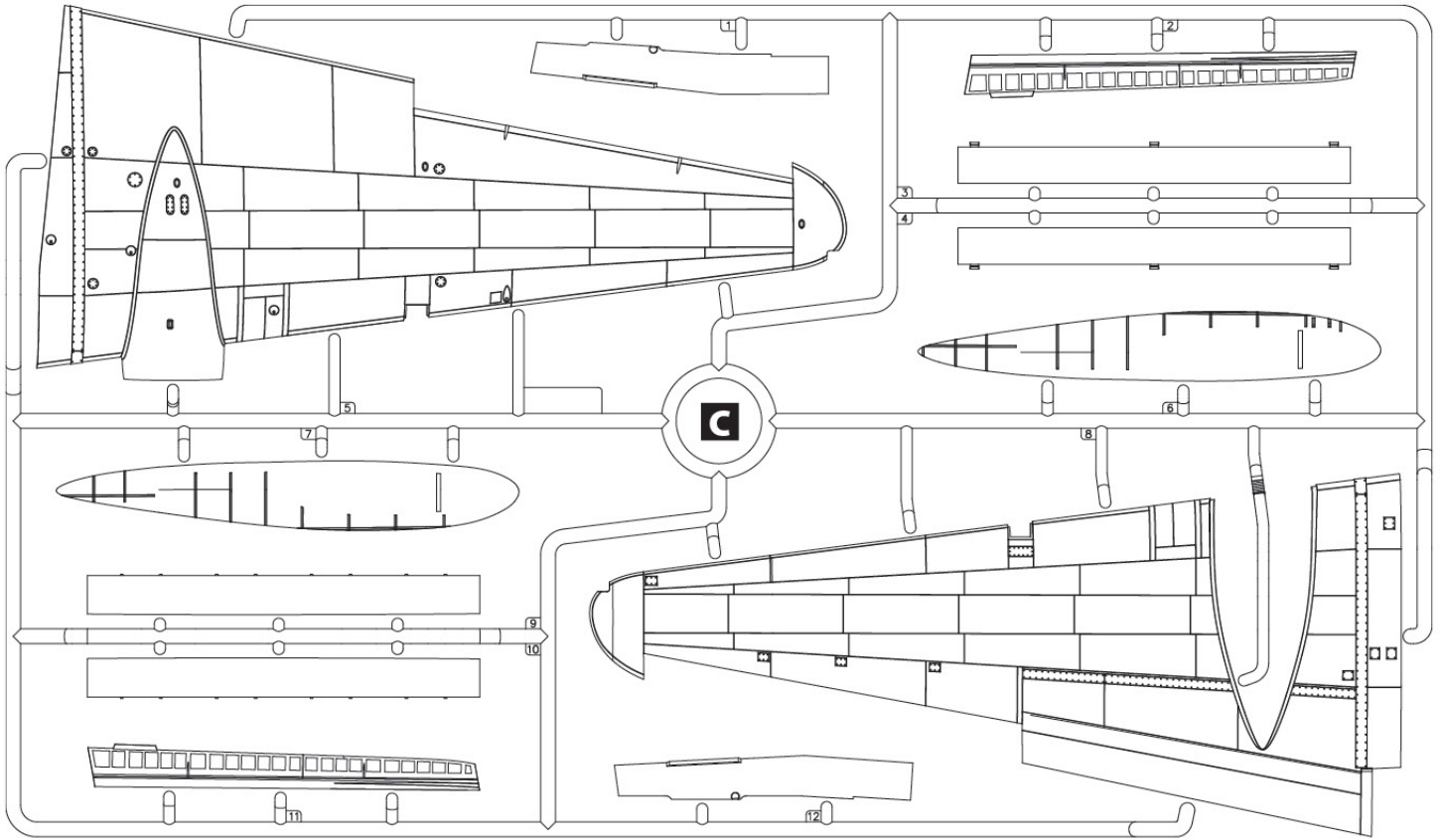

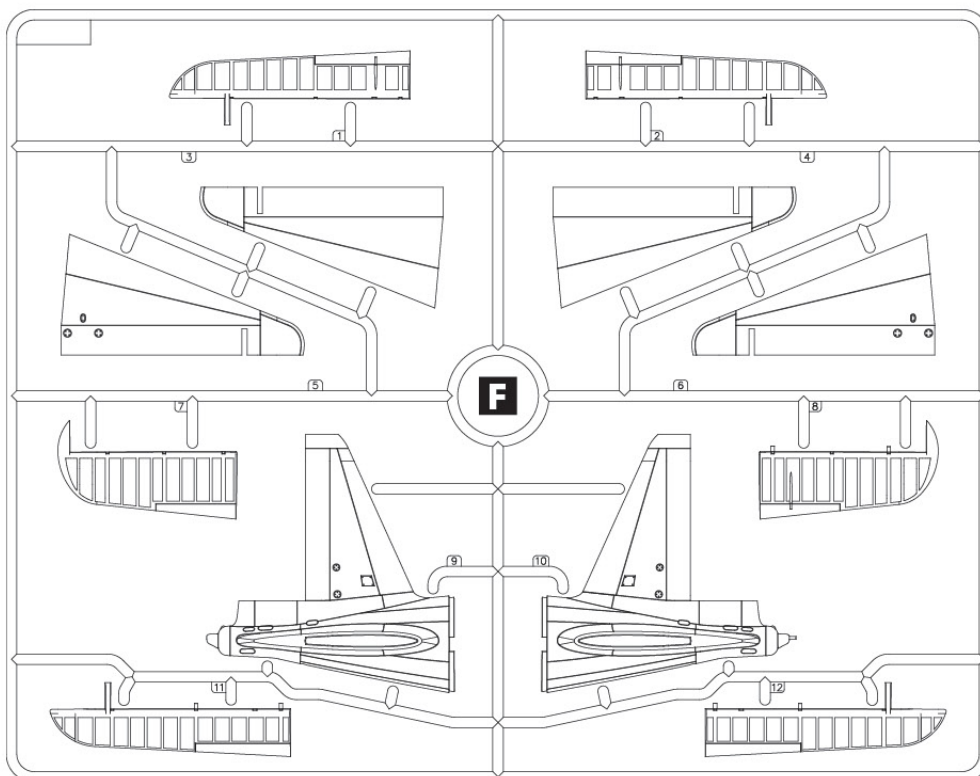
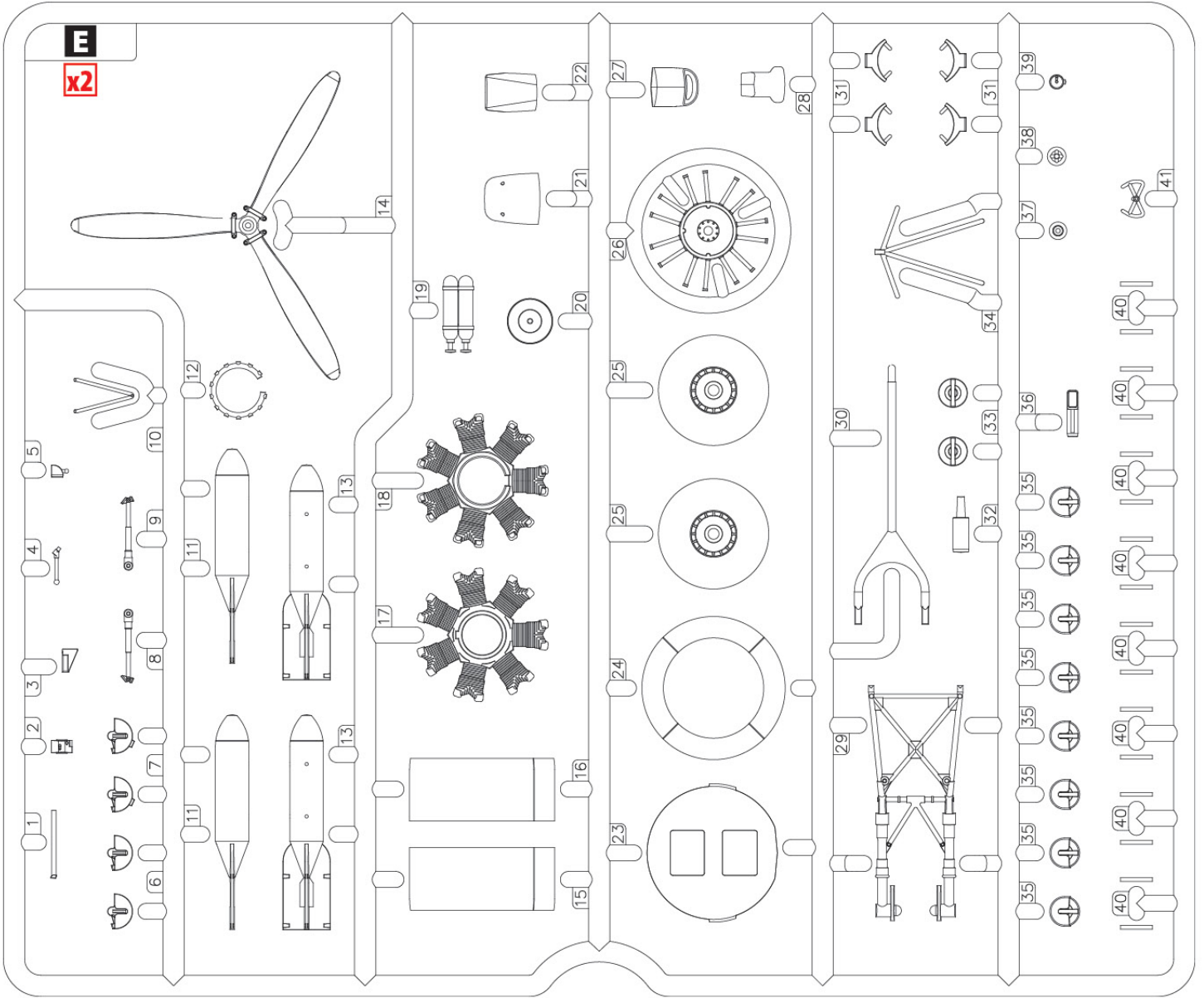

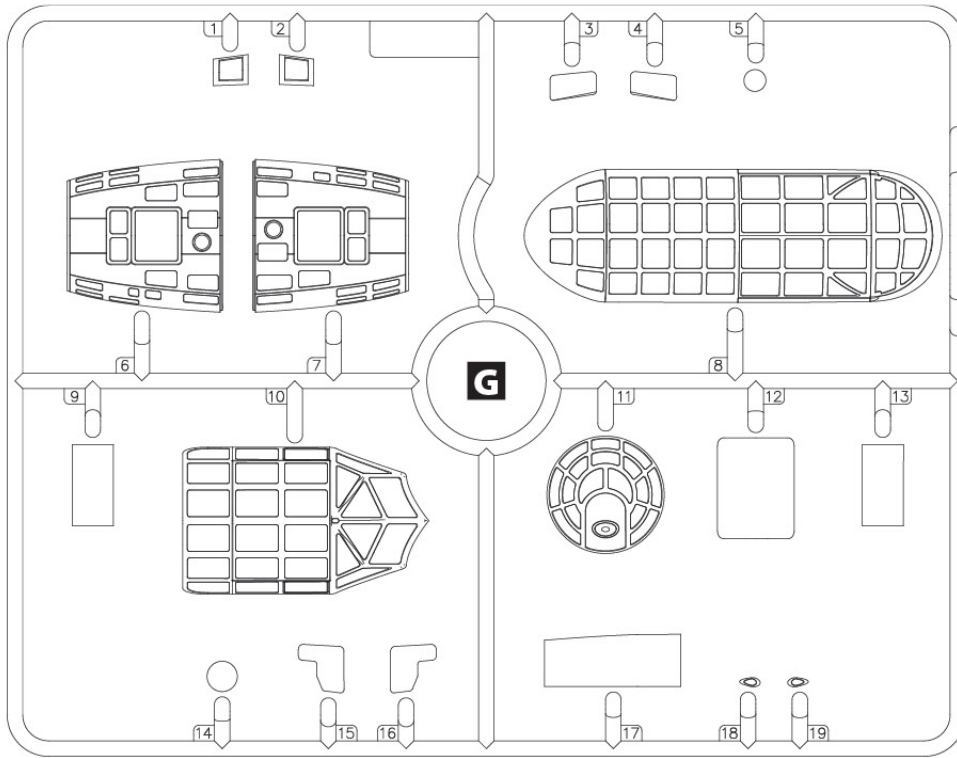

Q УСІ ВНУТРІШНІ ДЕТАЛІ ТА ДЕТАЛІ ІНТЕР'ЄРУ, КРИМ ЗАЗНАЧЕНИХ ОКРЕМО
 ALL INSIDE DETAILS AND INTERIOR PARTS, EXCEPT WHERE NOTED SEPARATELY

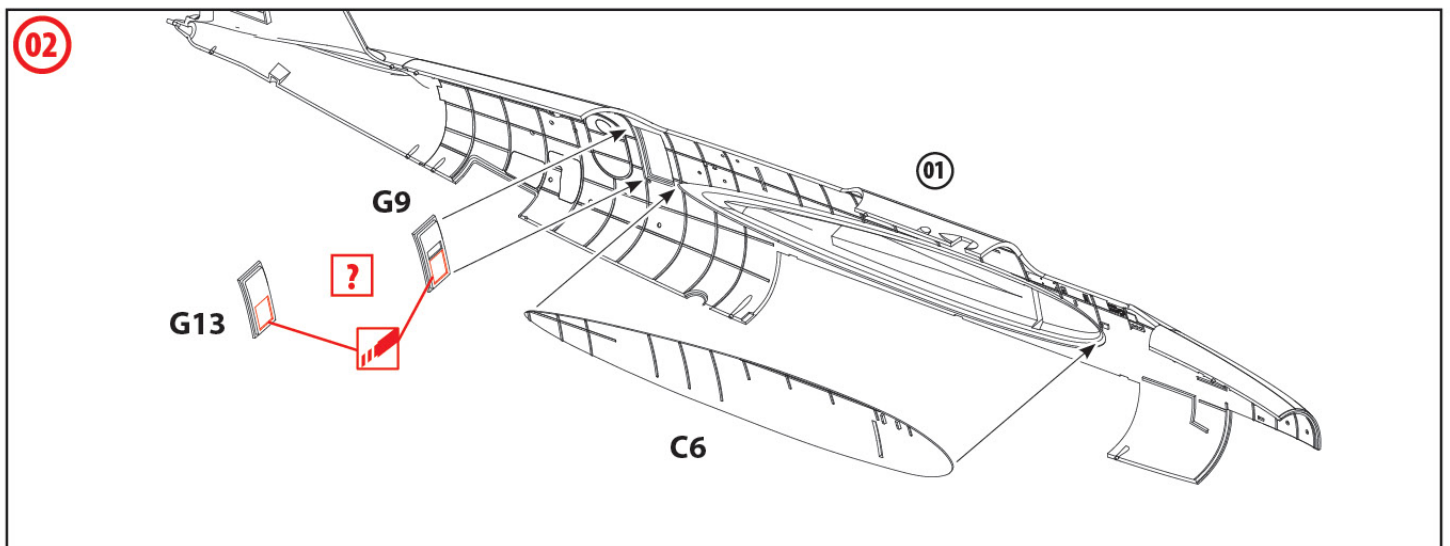
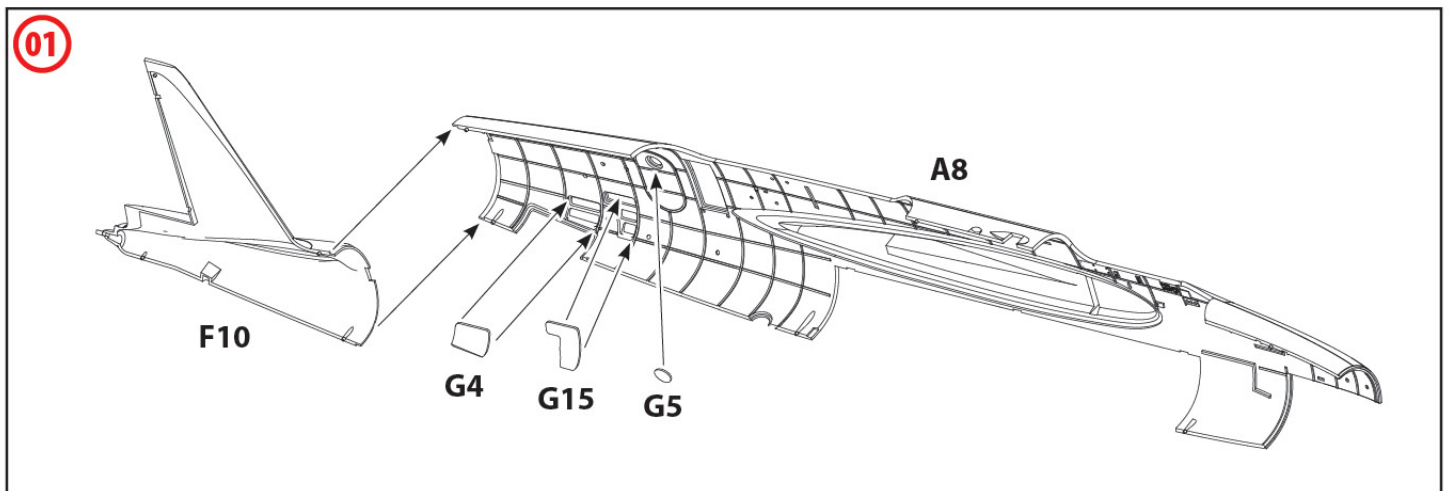

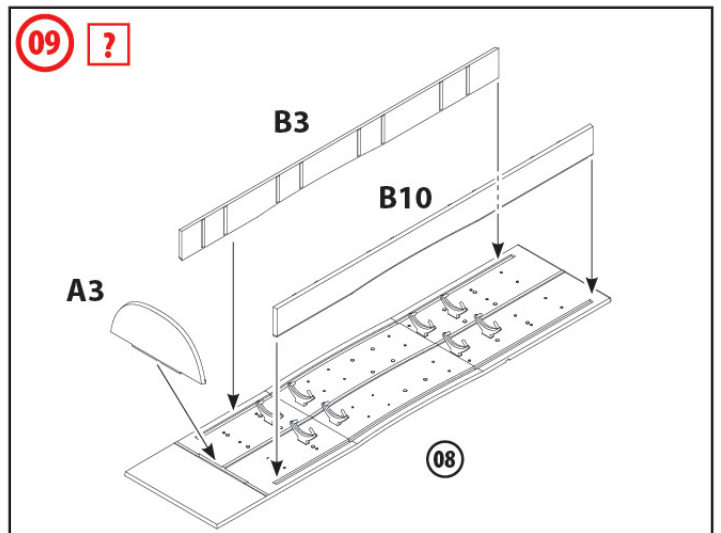
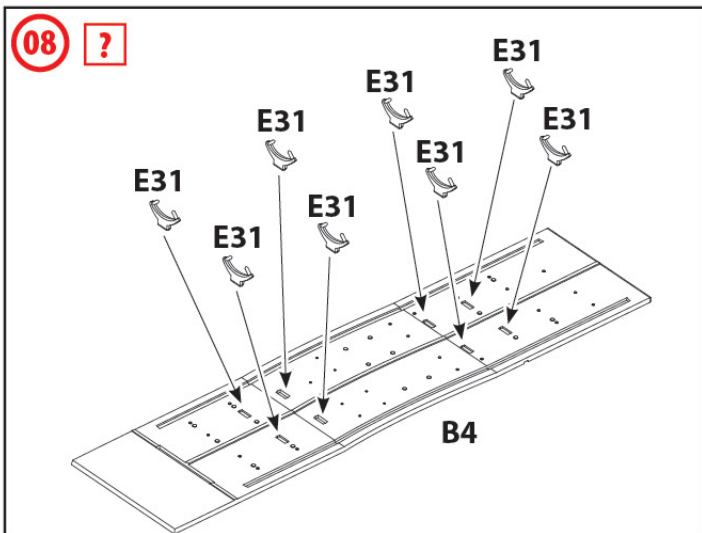
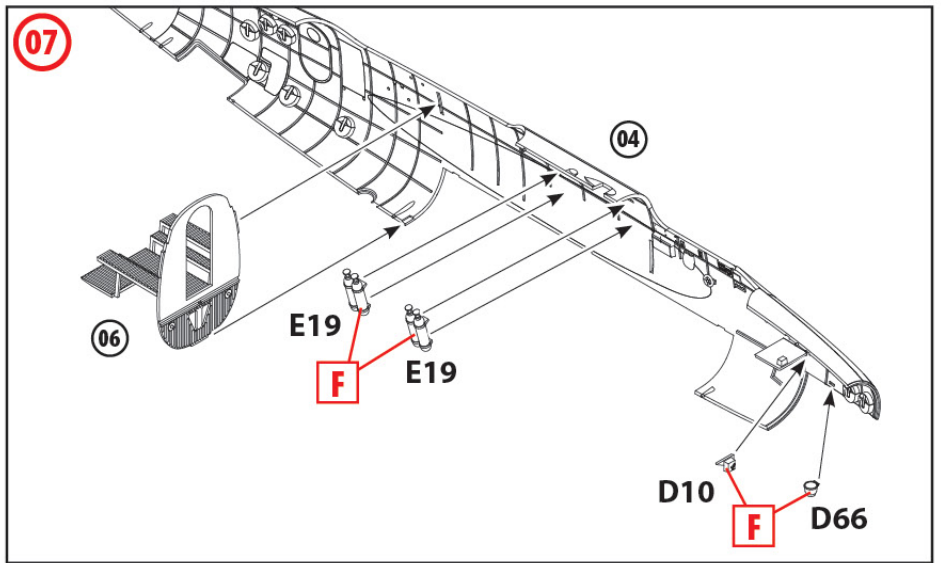
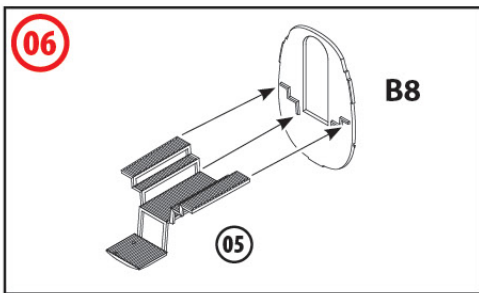
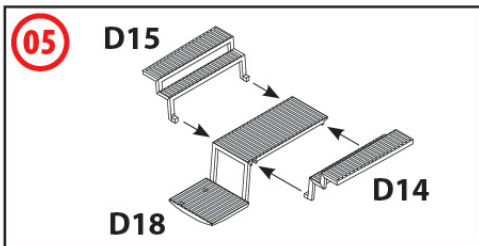
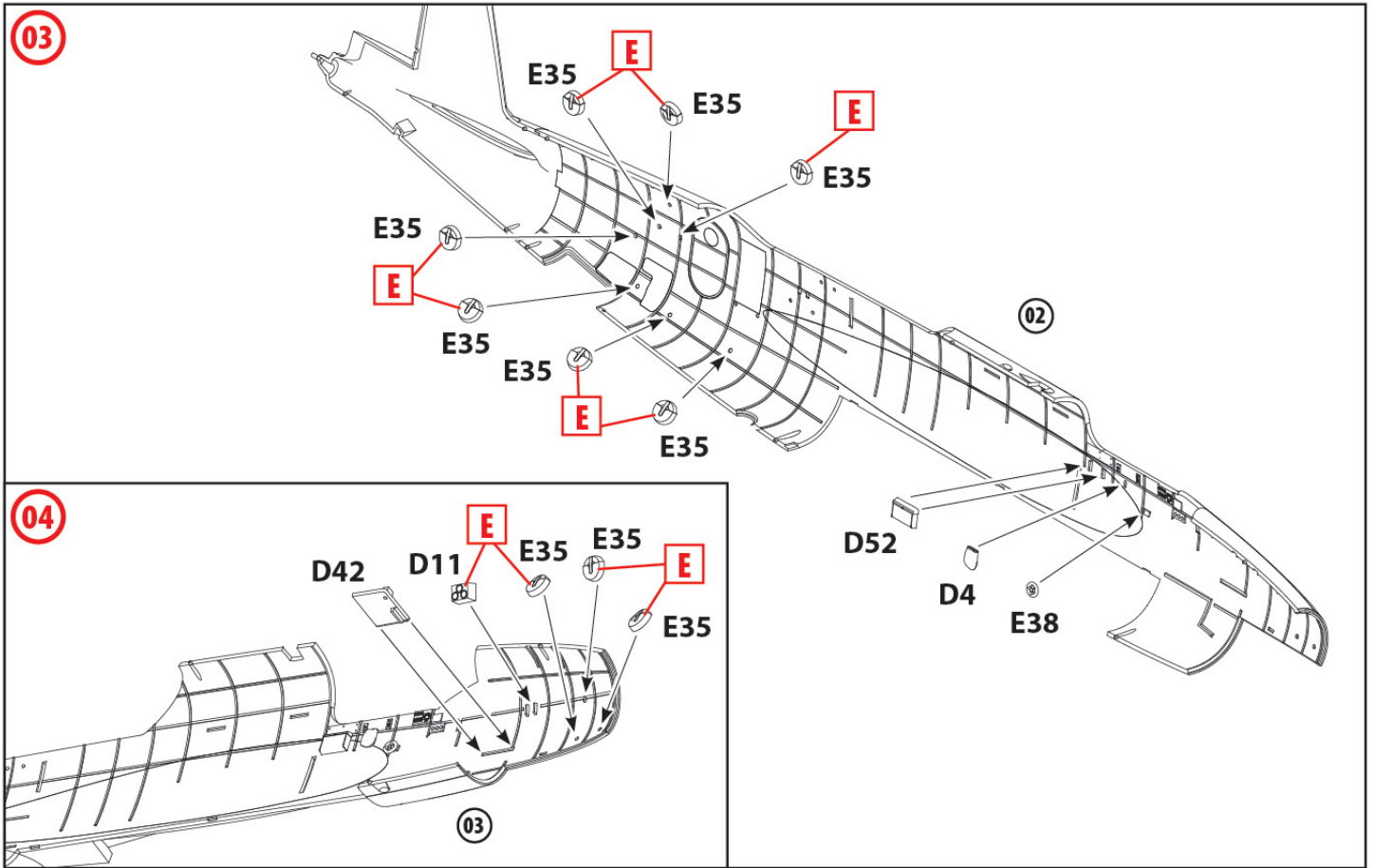

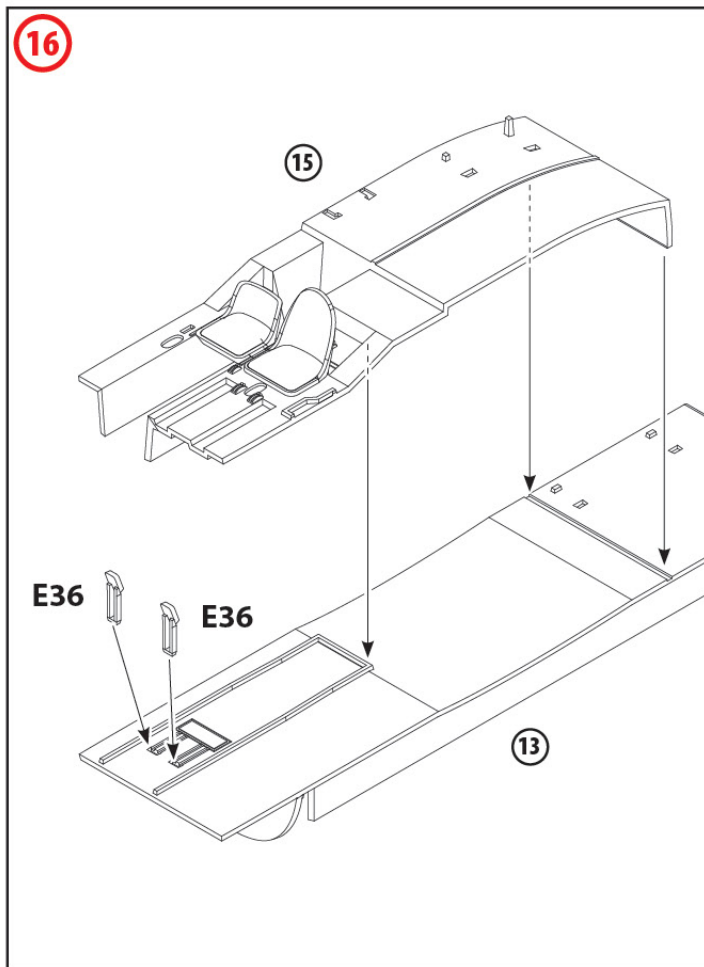
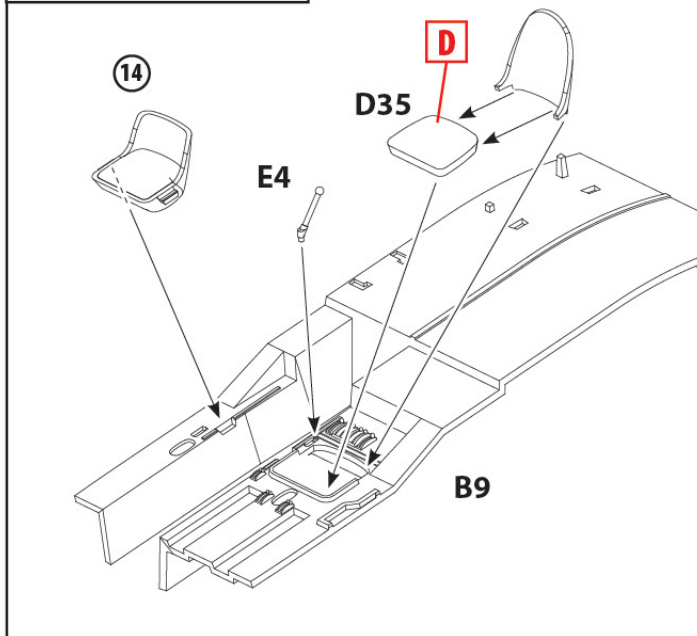
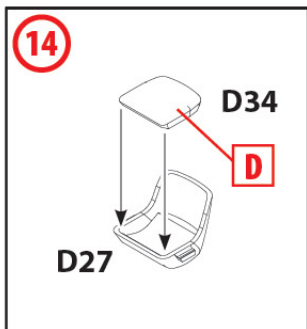
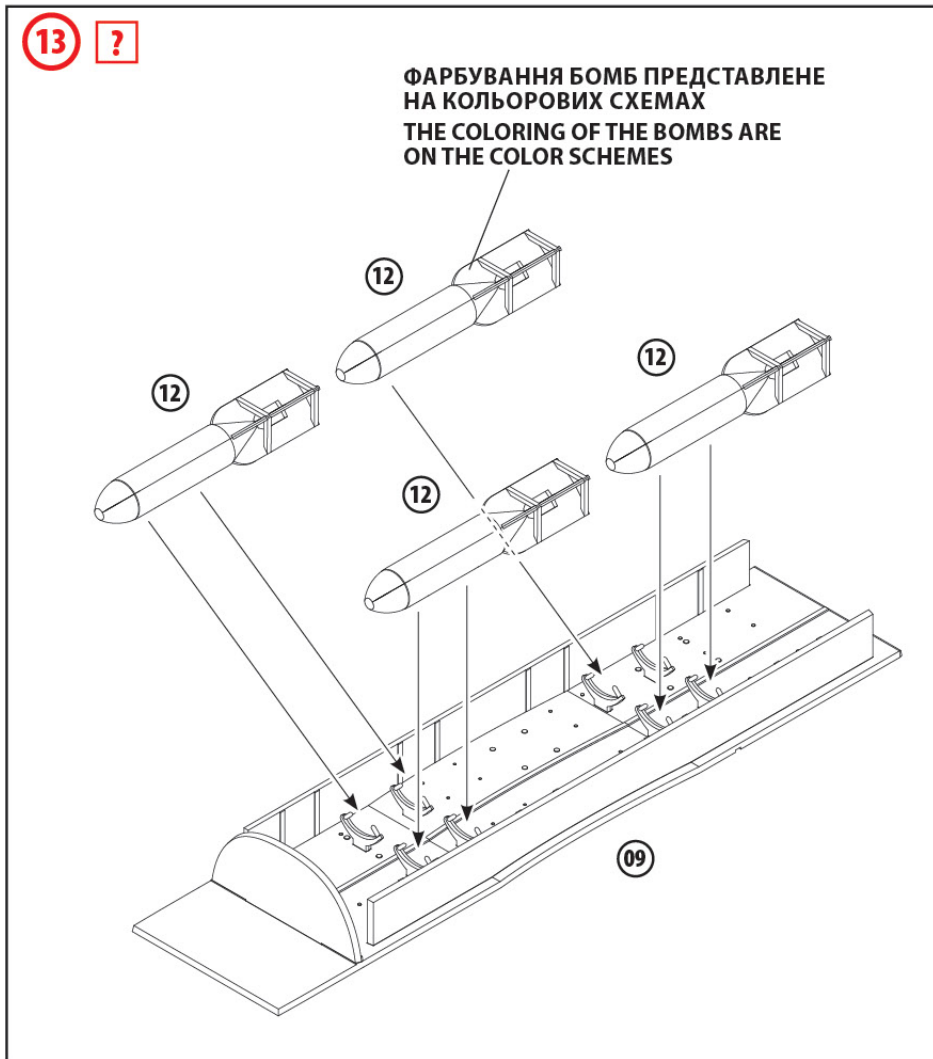
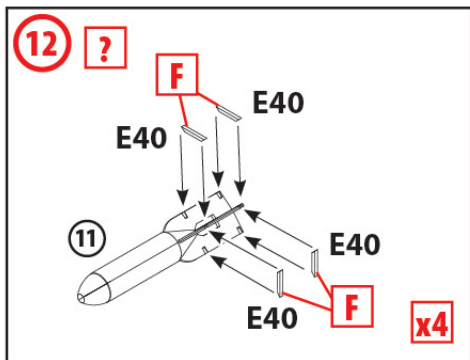
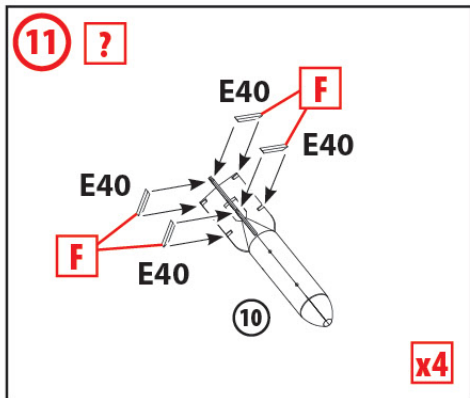
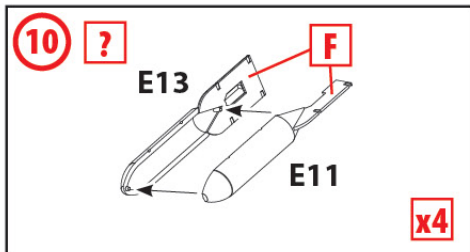

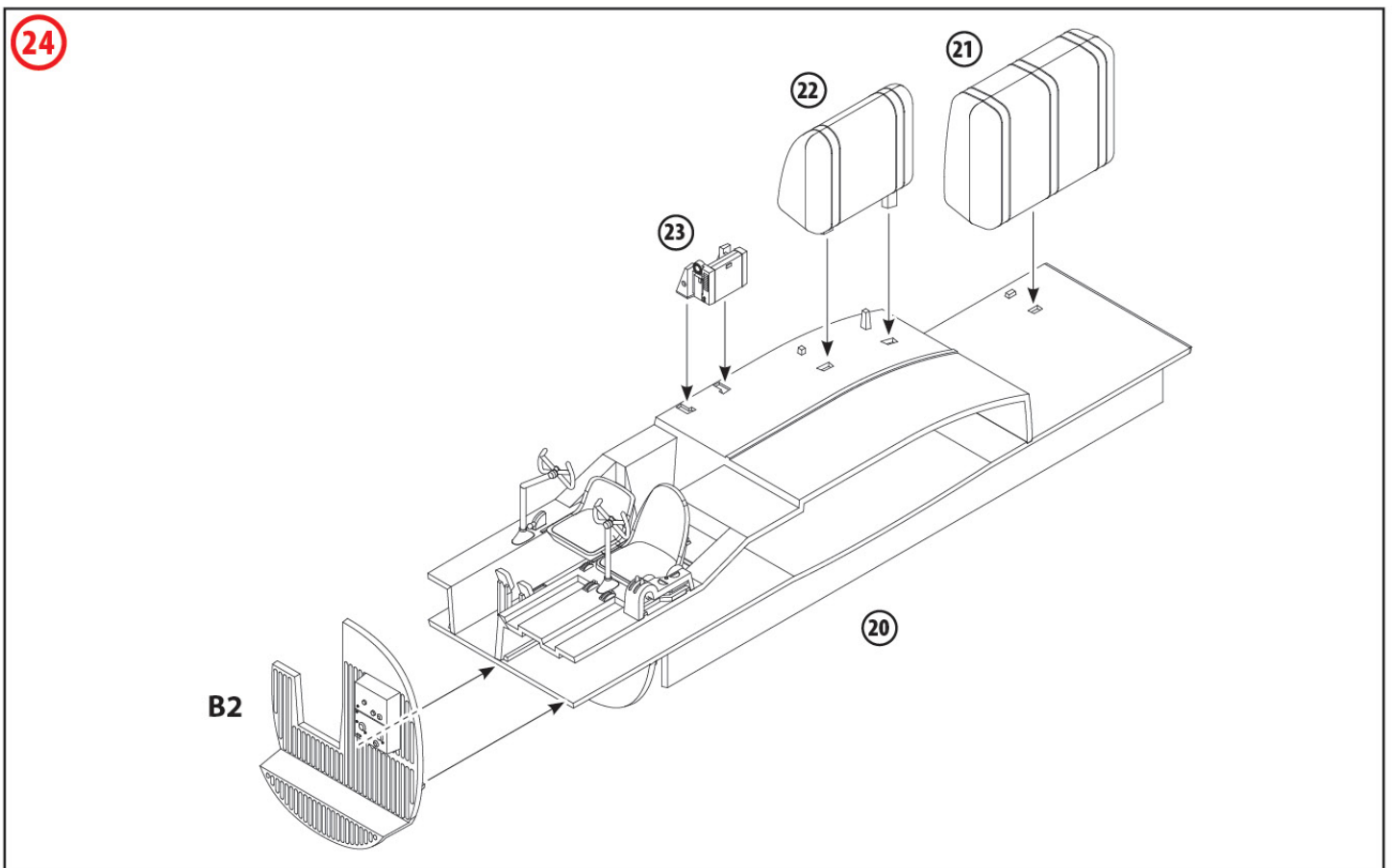
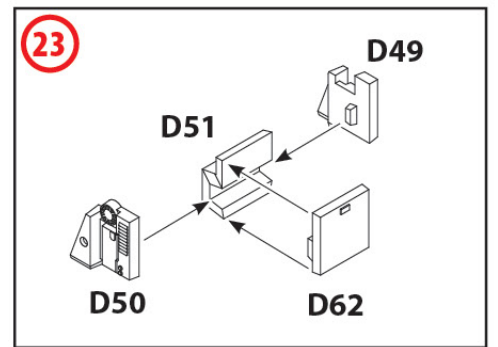
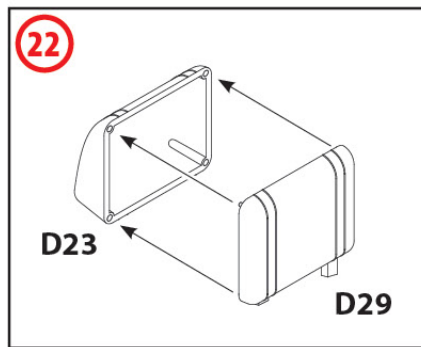
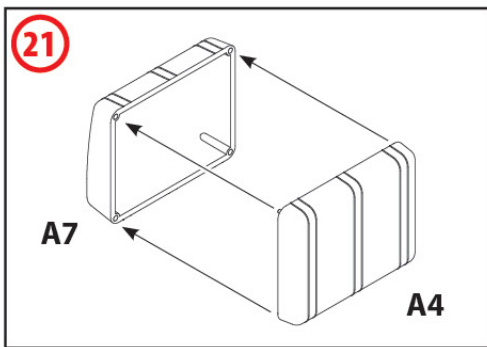
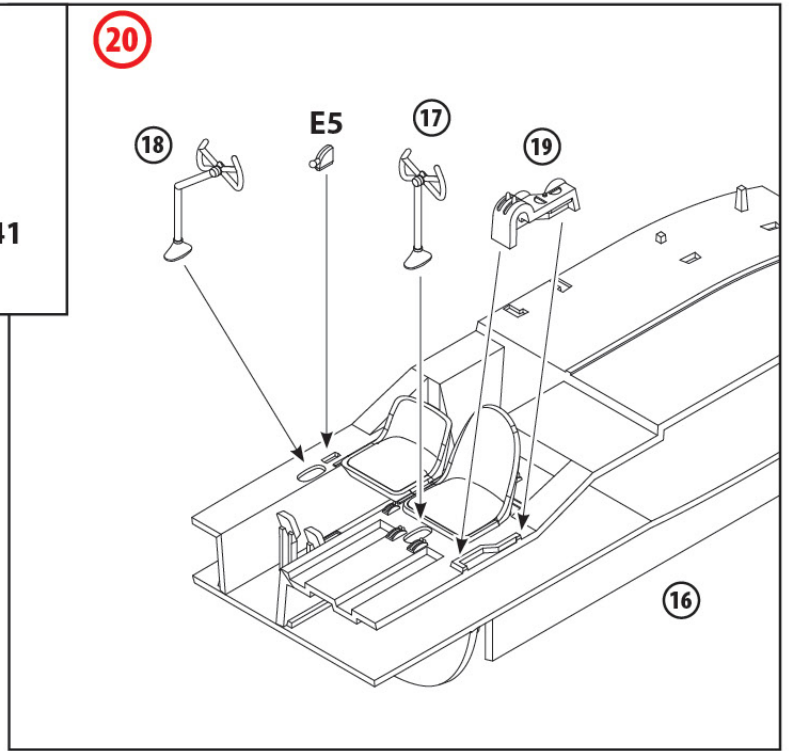
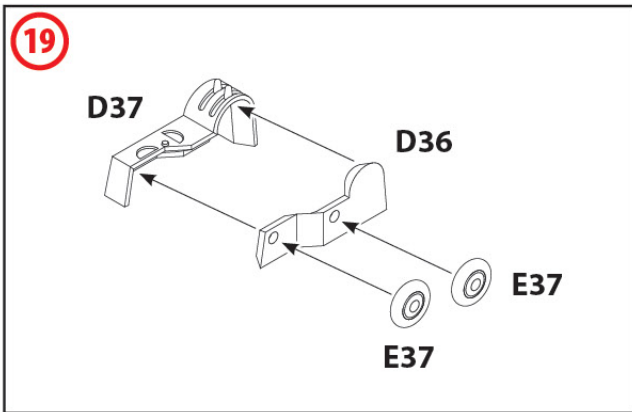
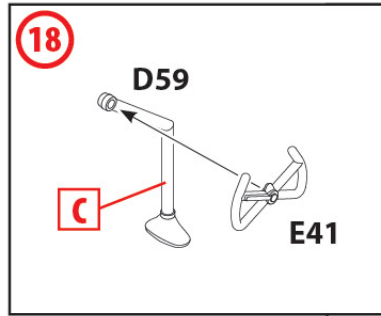
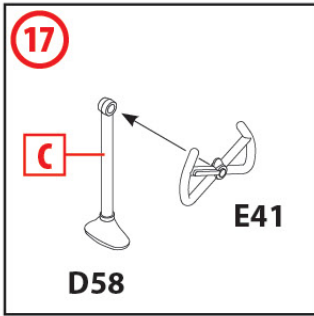

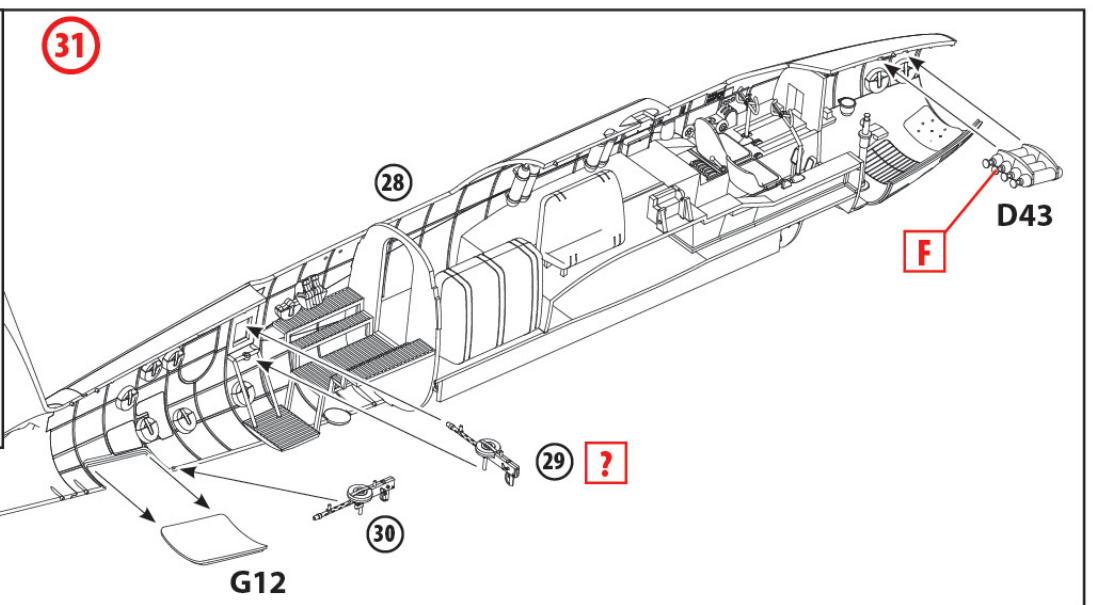
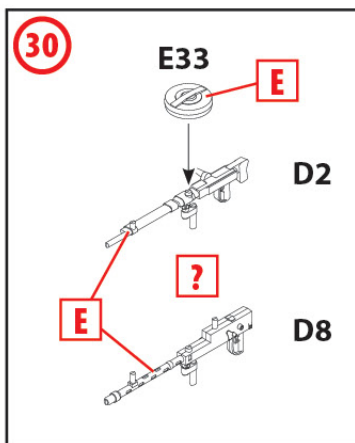
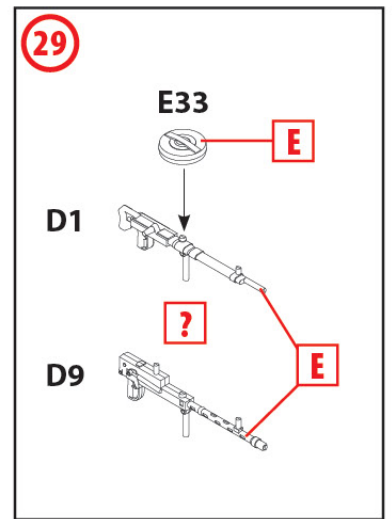
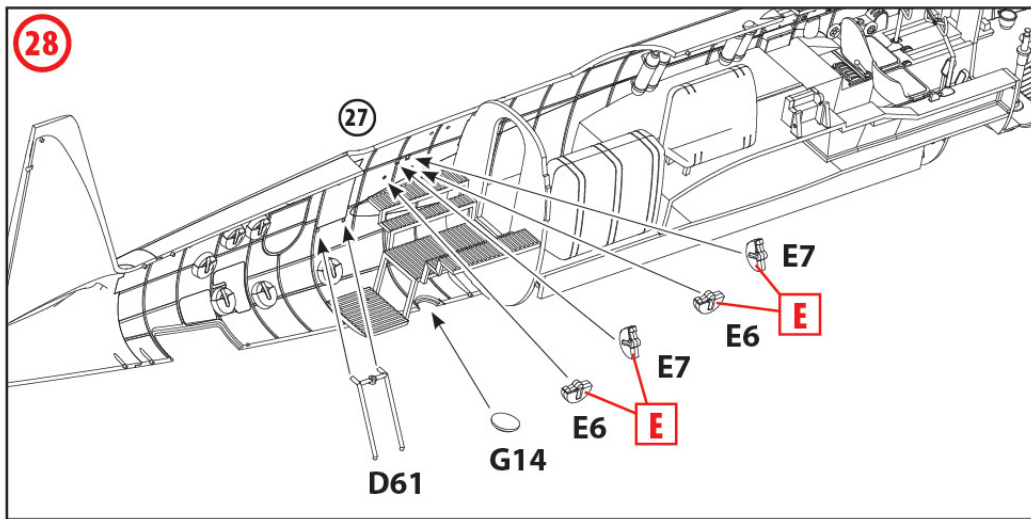
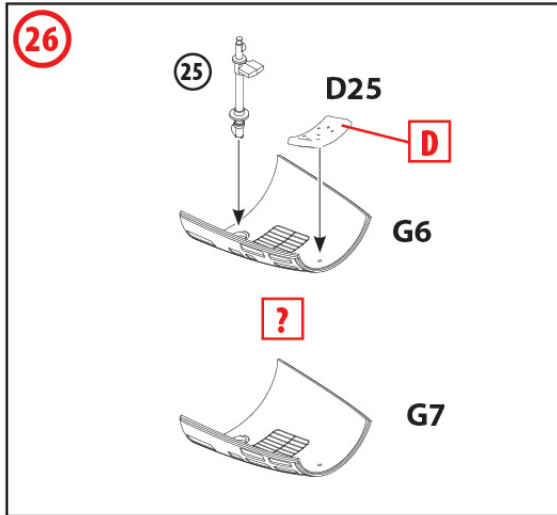
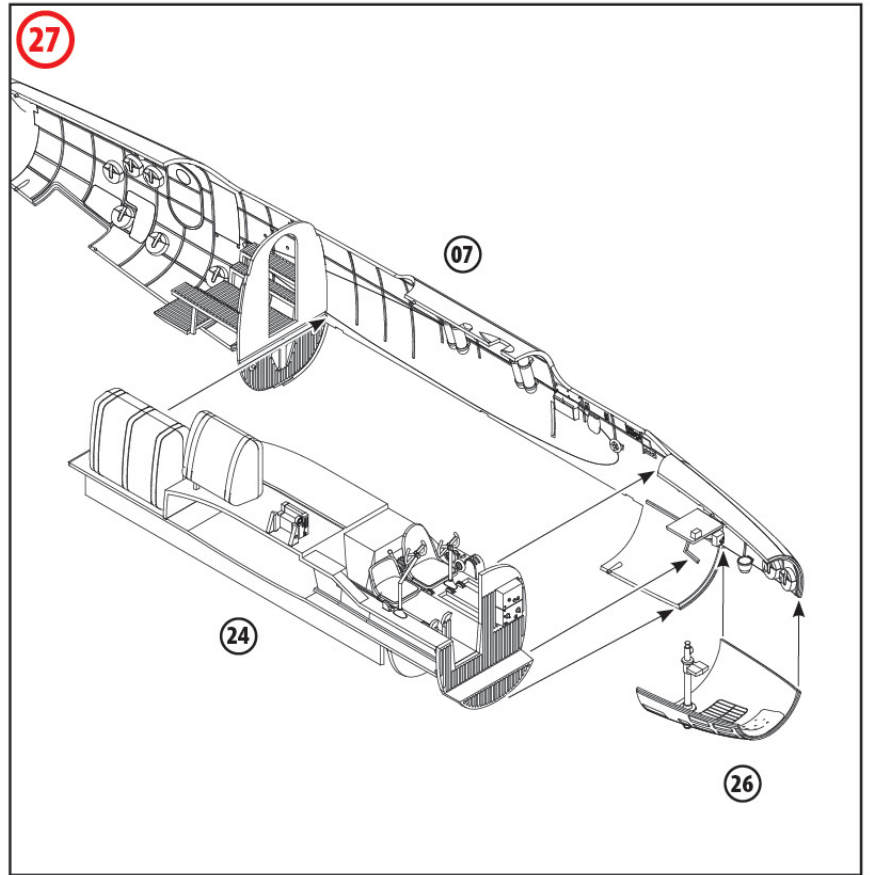
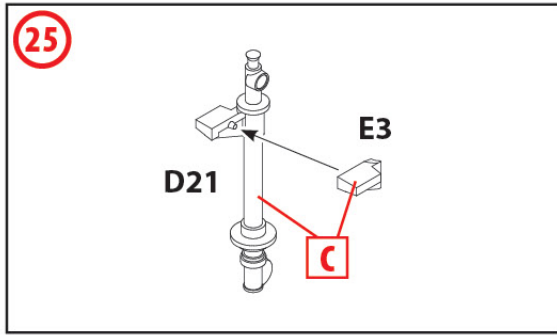

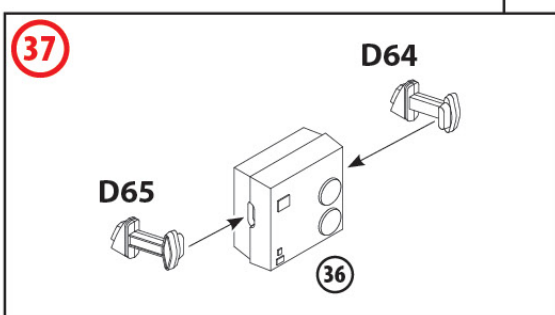
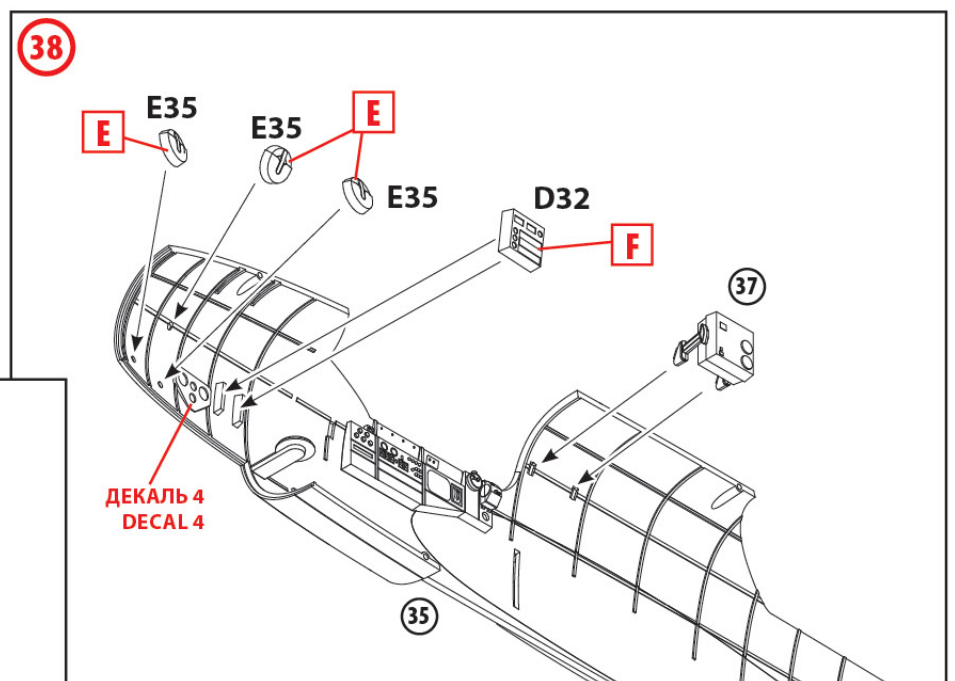
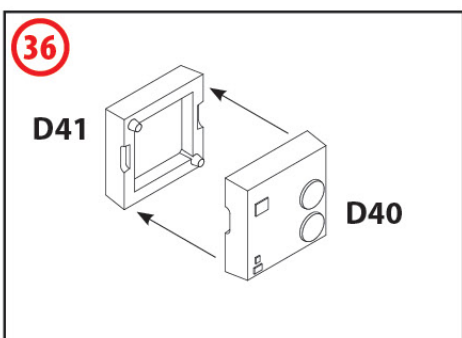
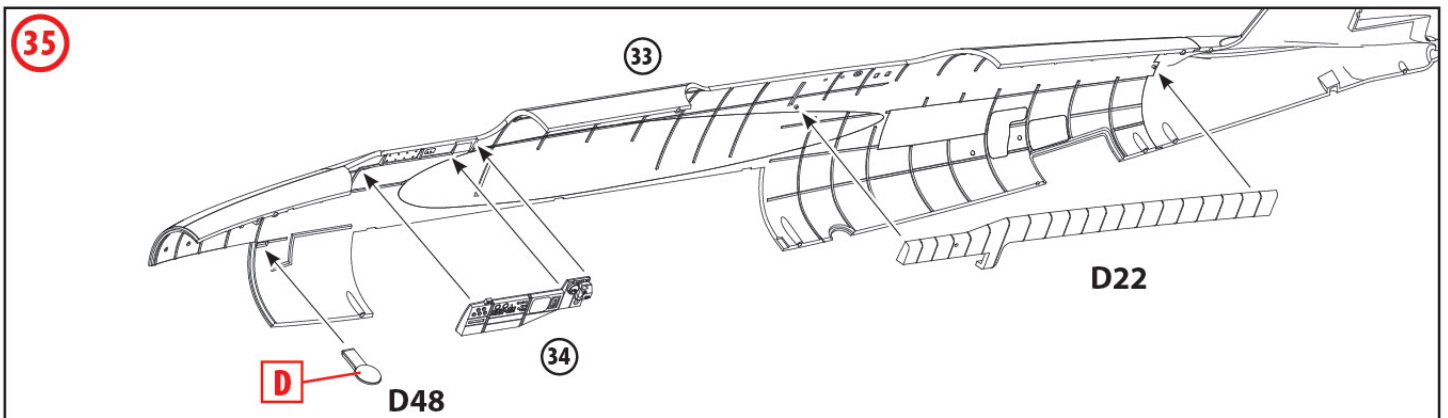
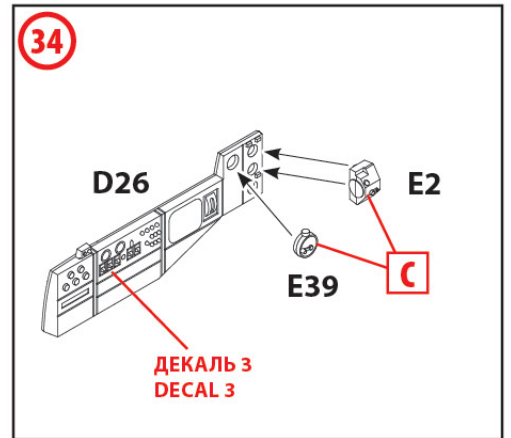
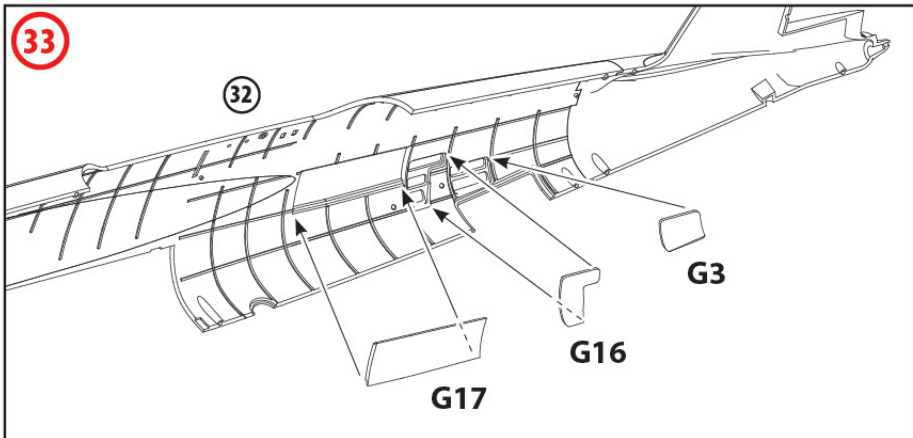
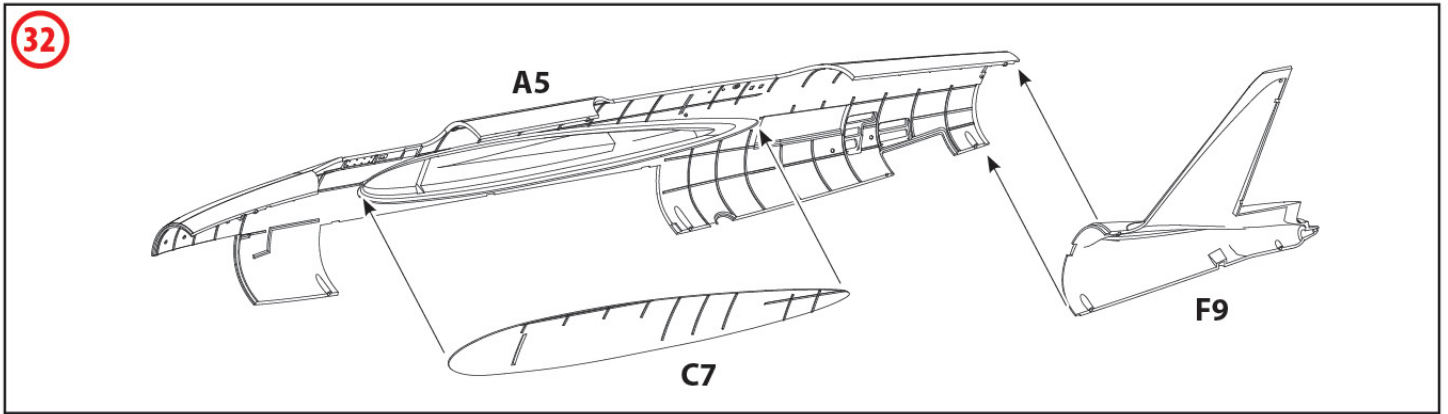

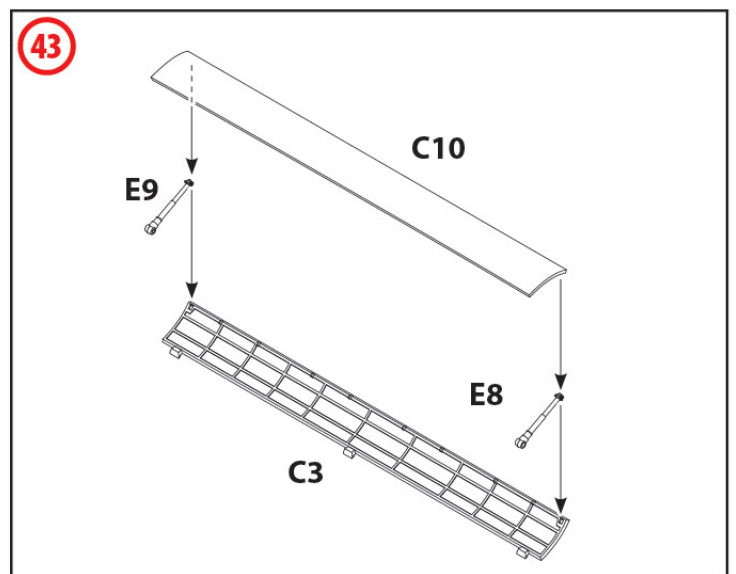
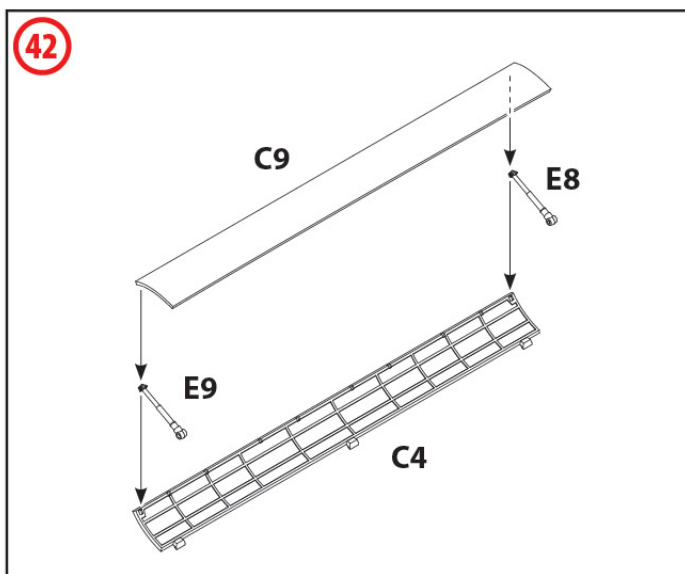
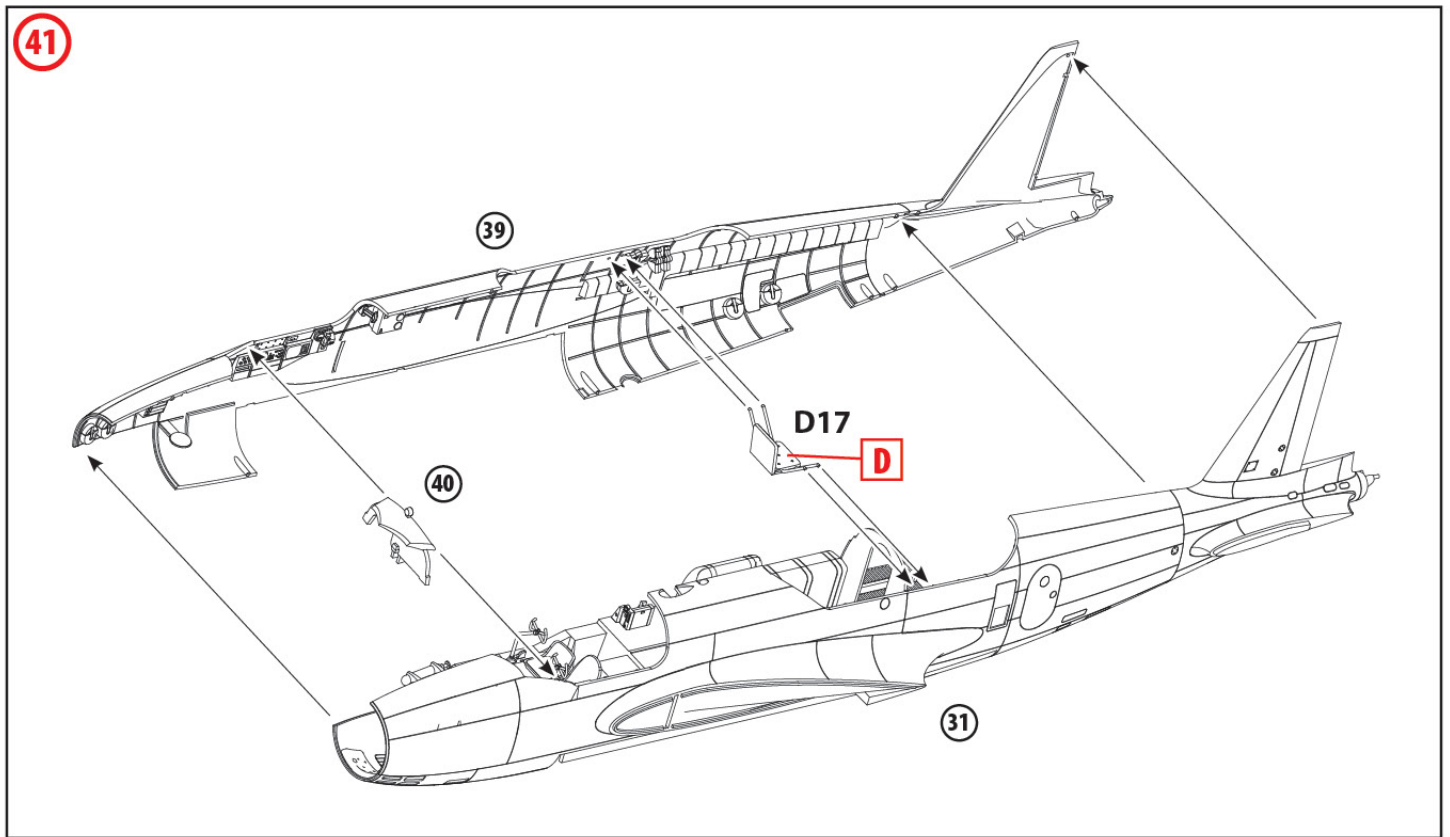
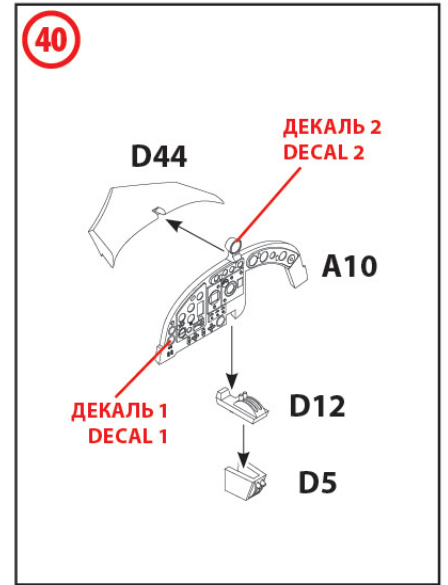
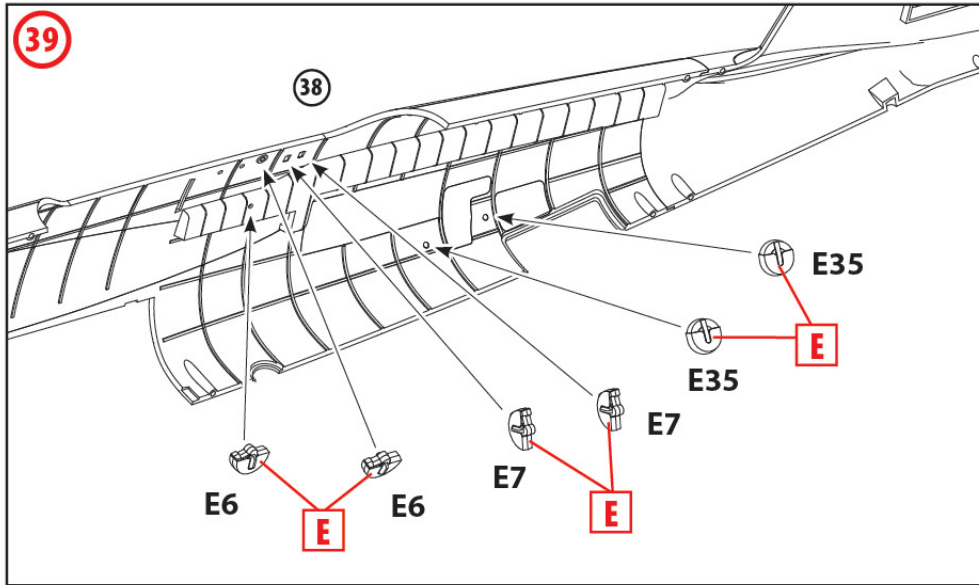

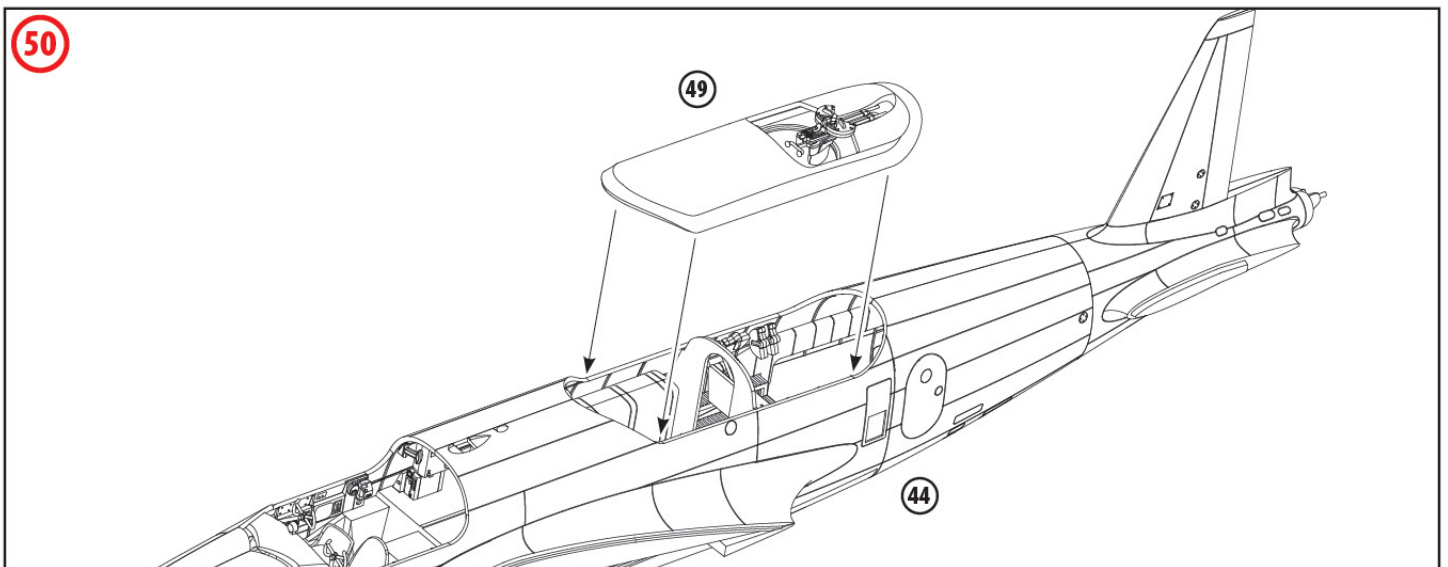
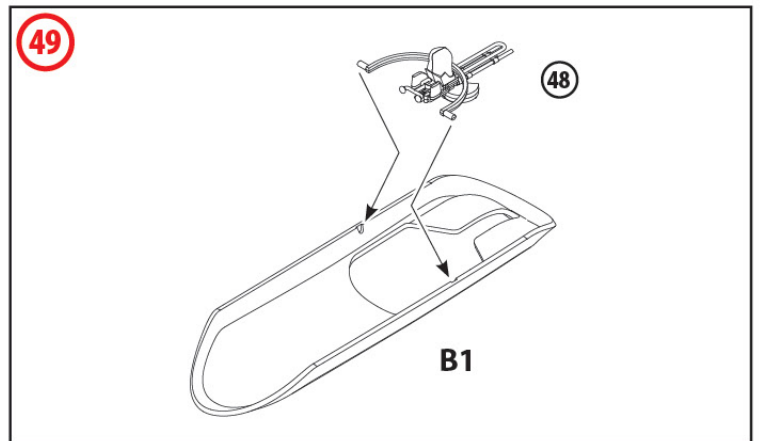
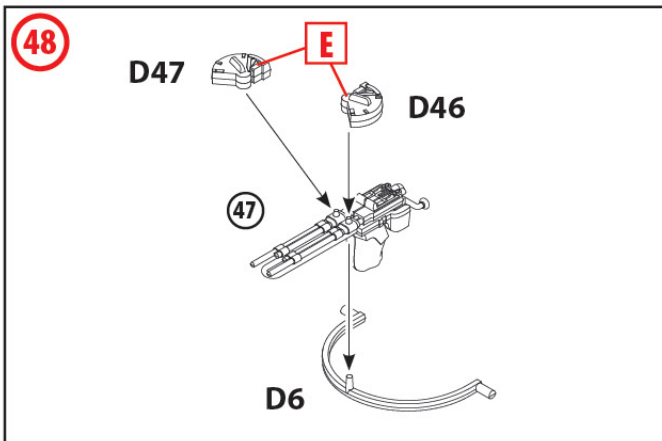
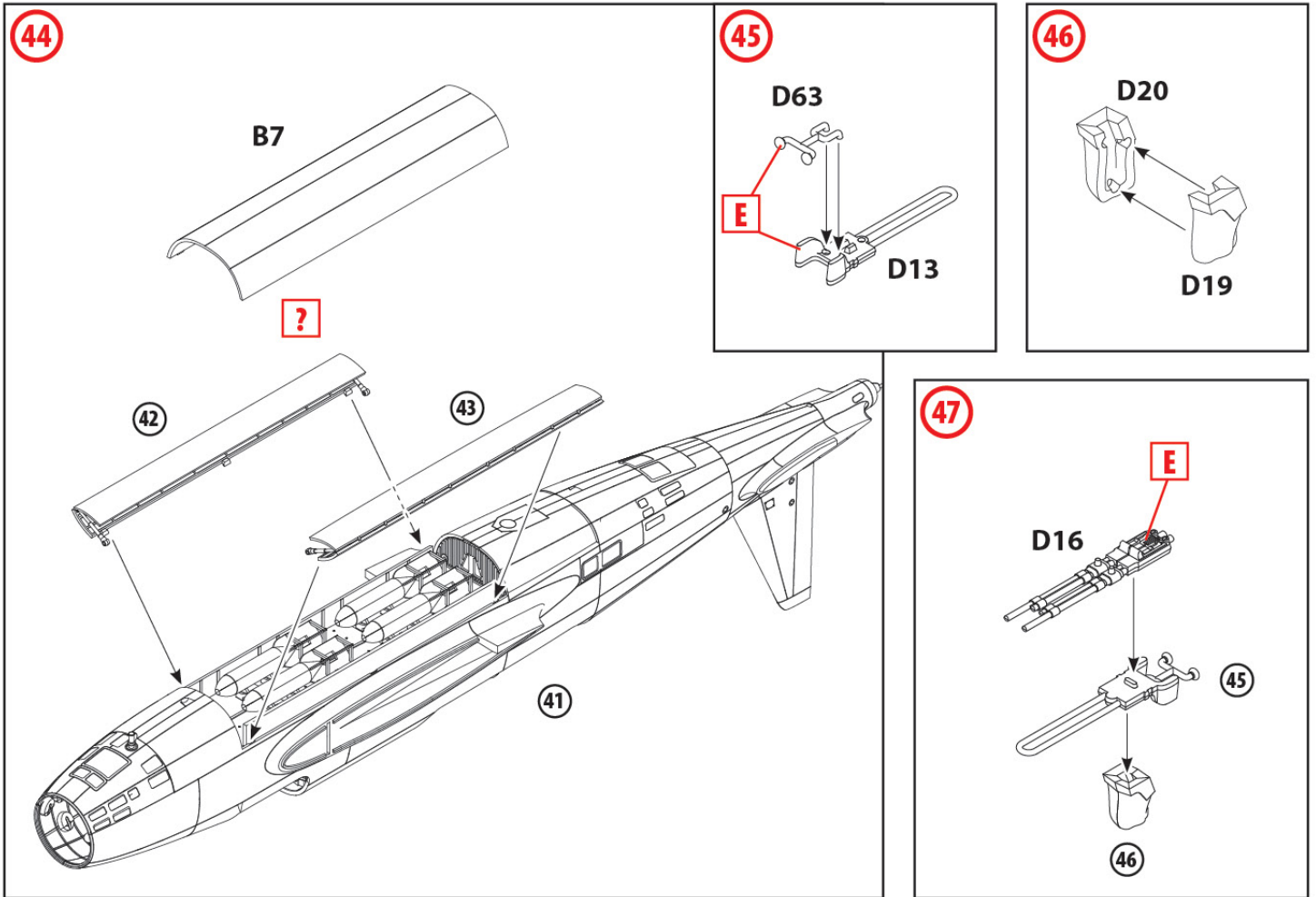

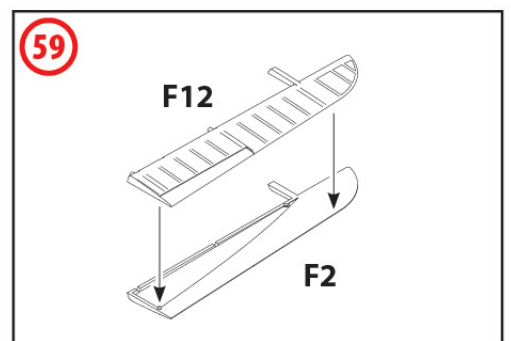
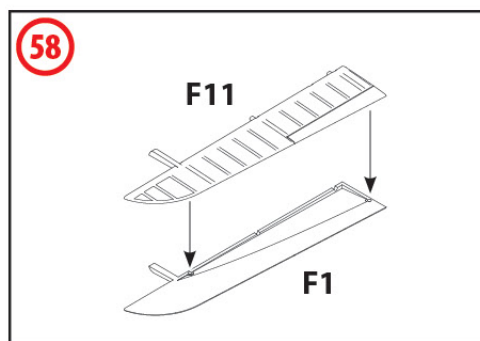
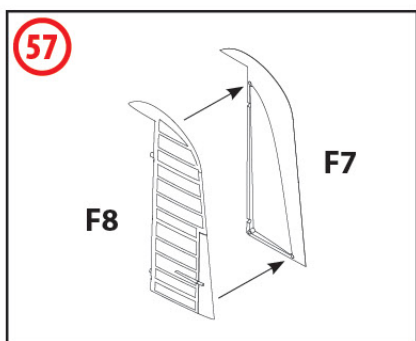
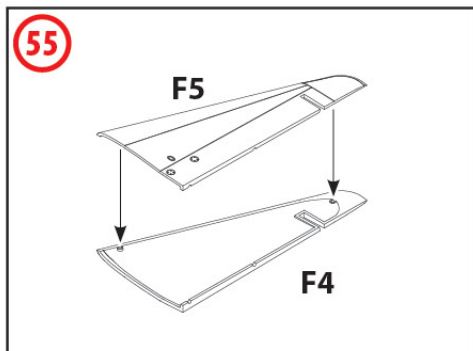
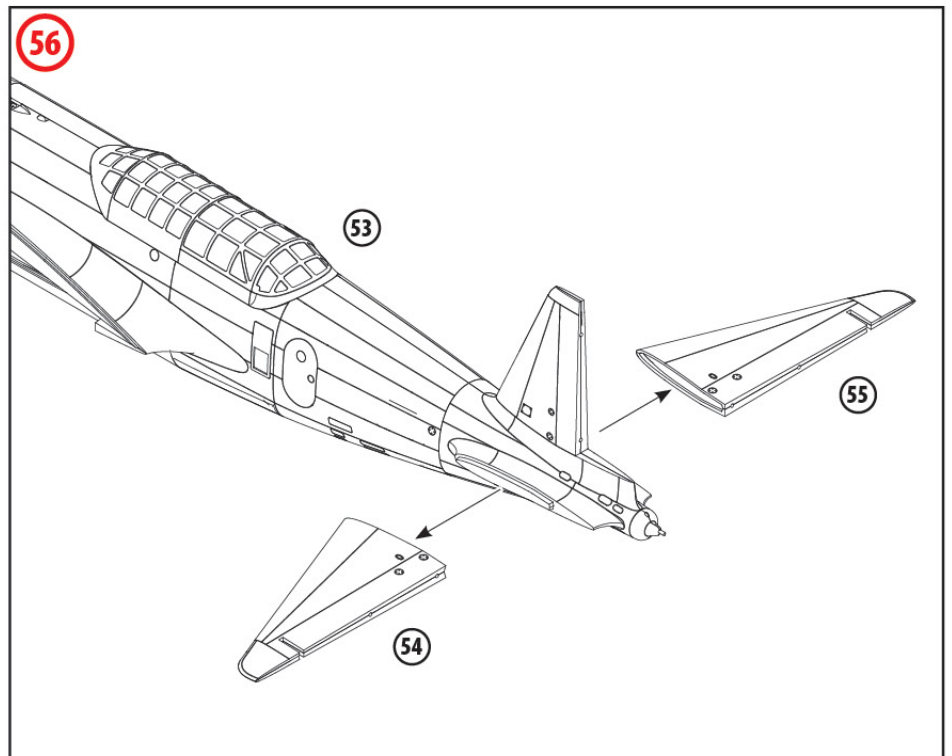
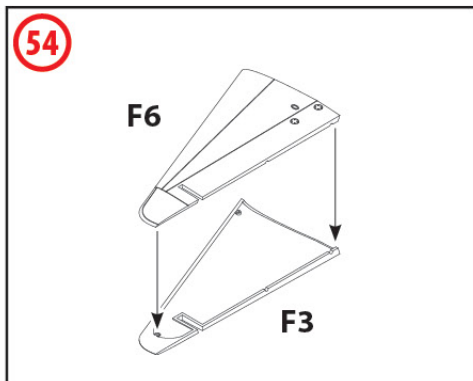
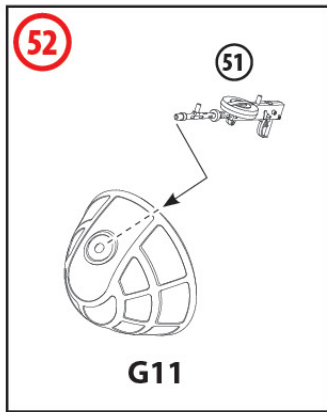
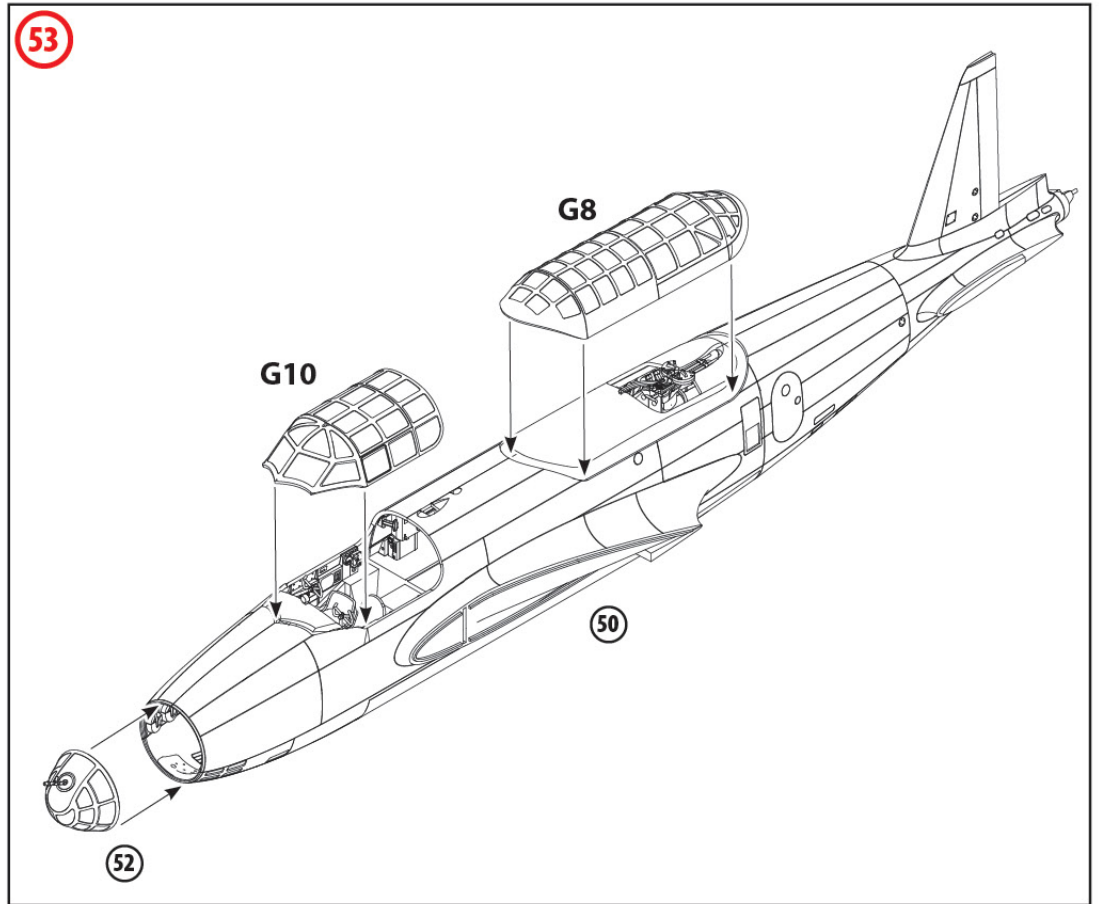
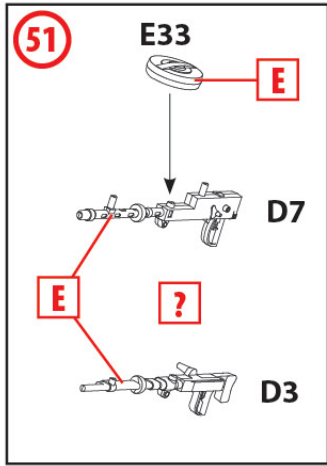

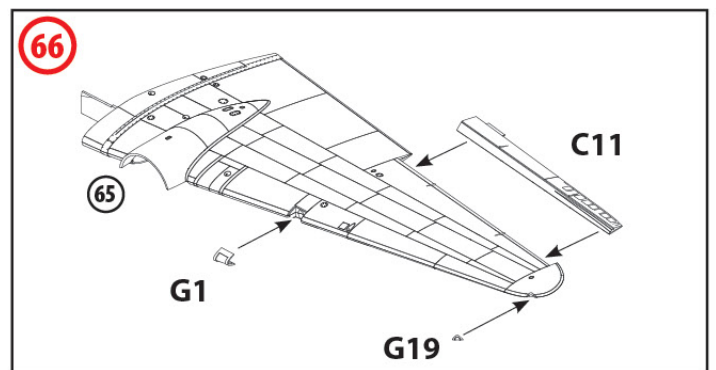
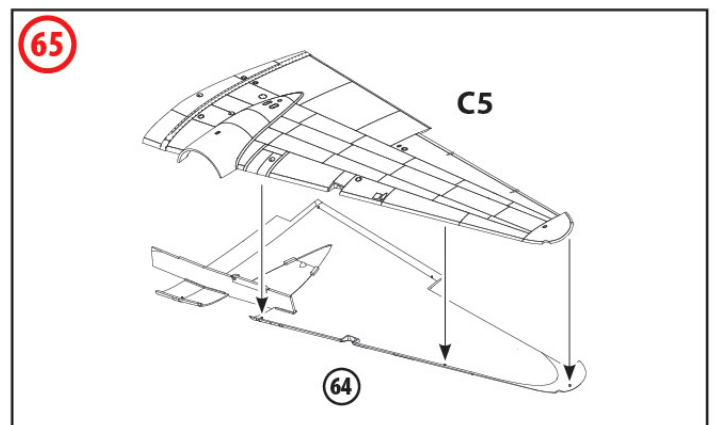
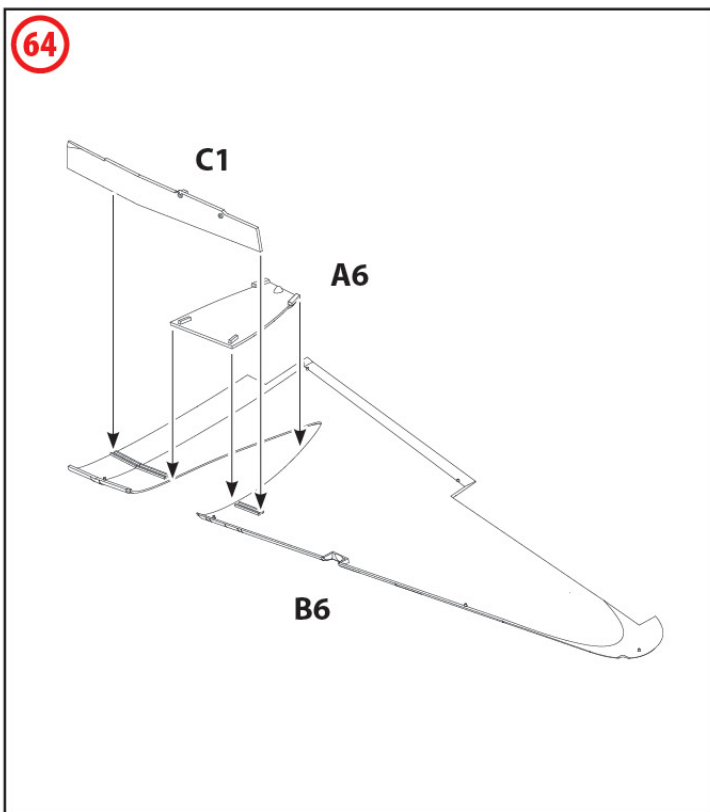
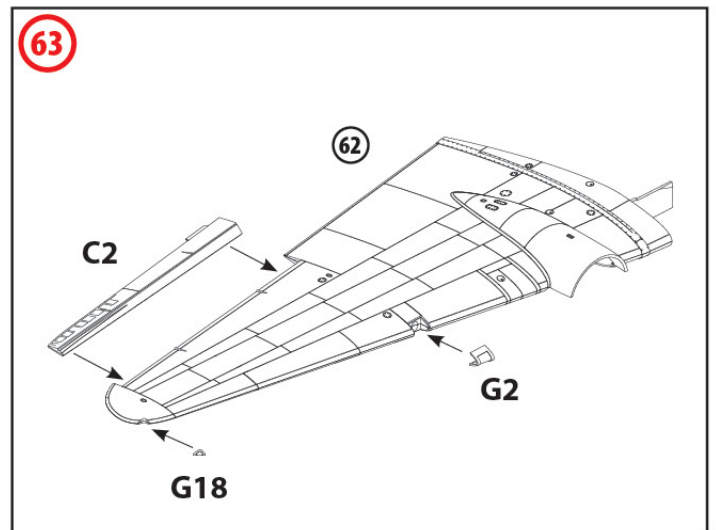
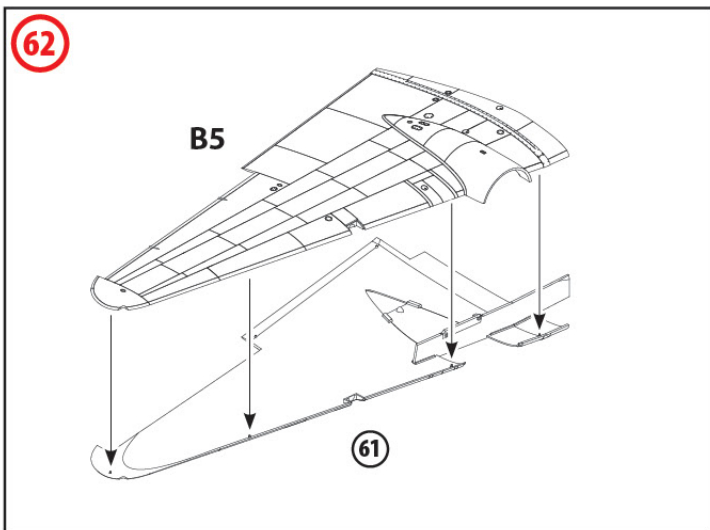
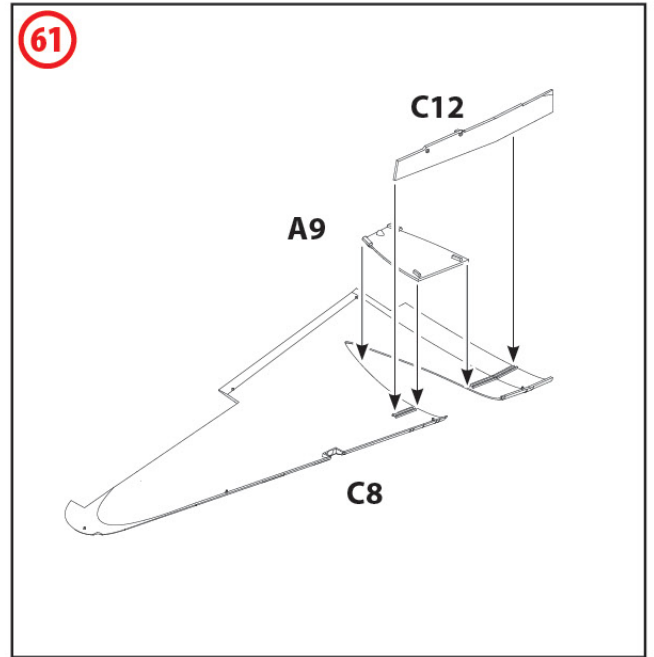
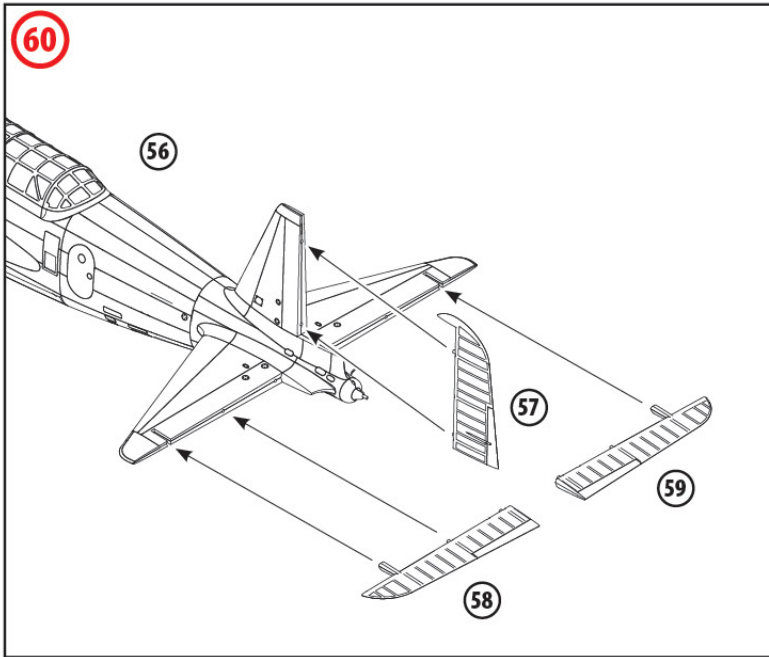

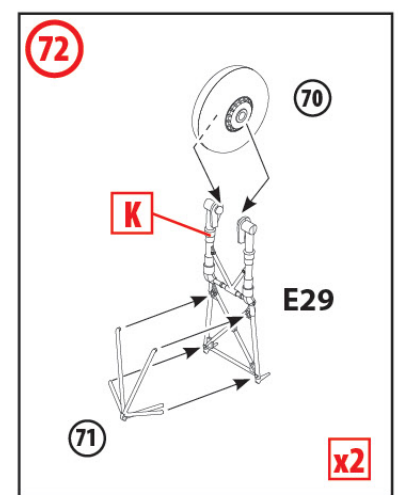
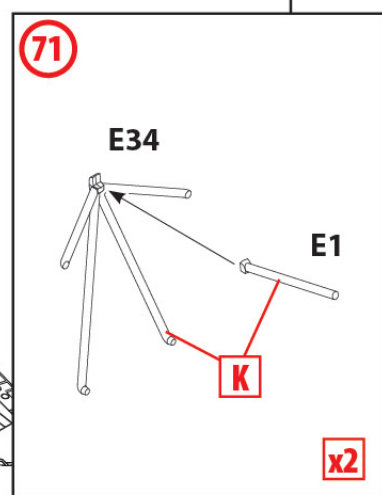
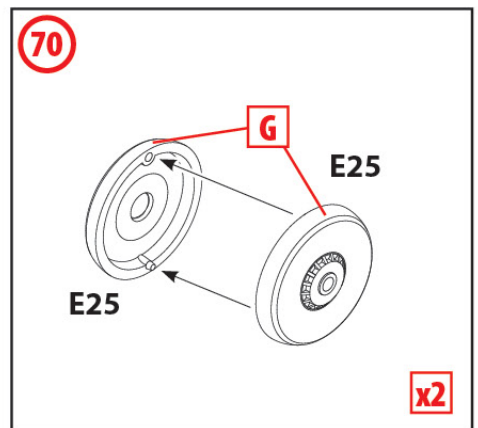
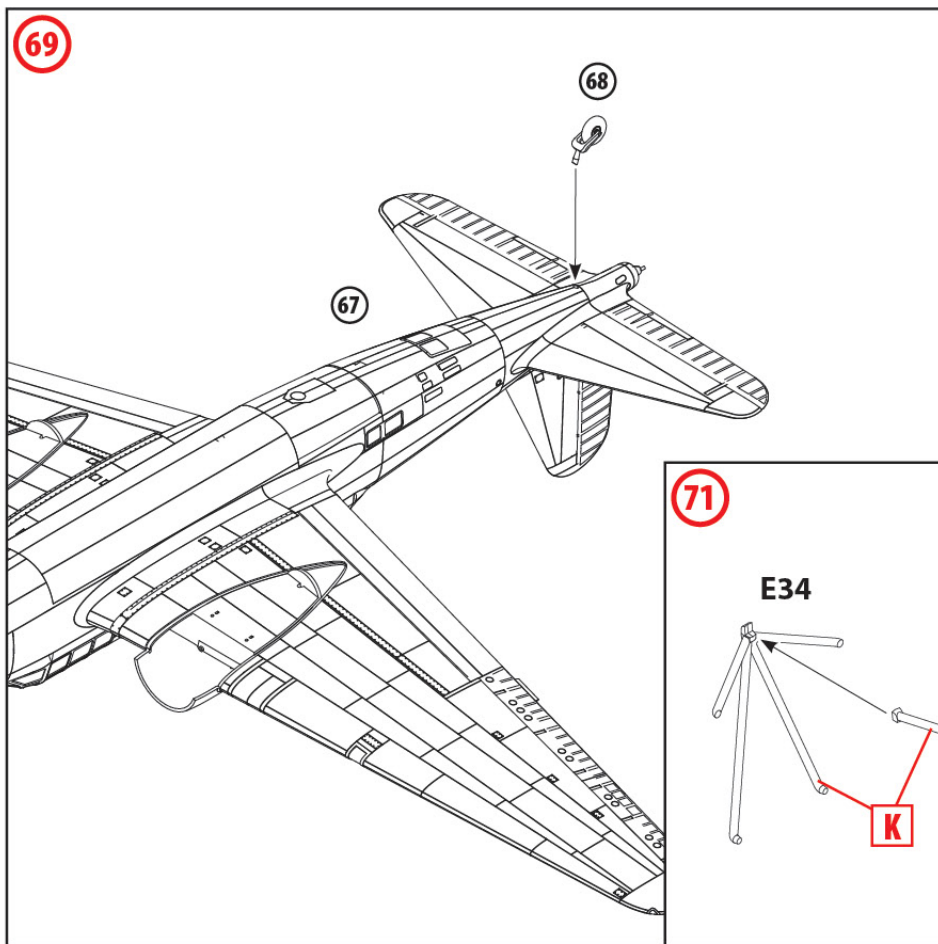
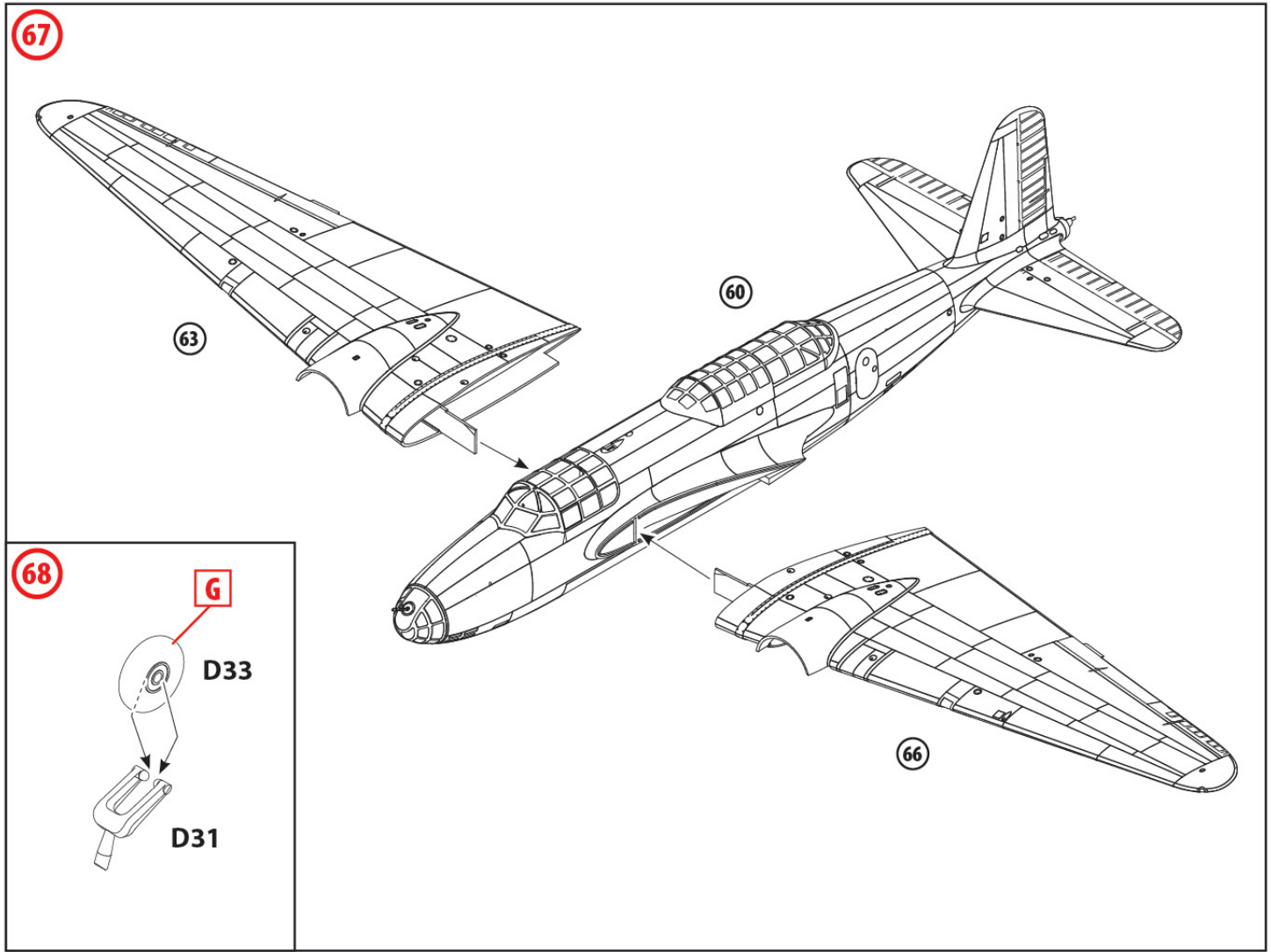

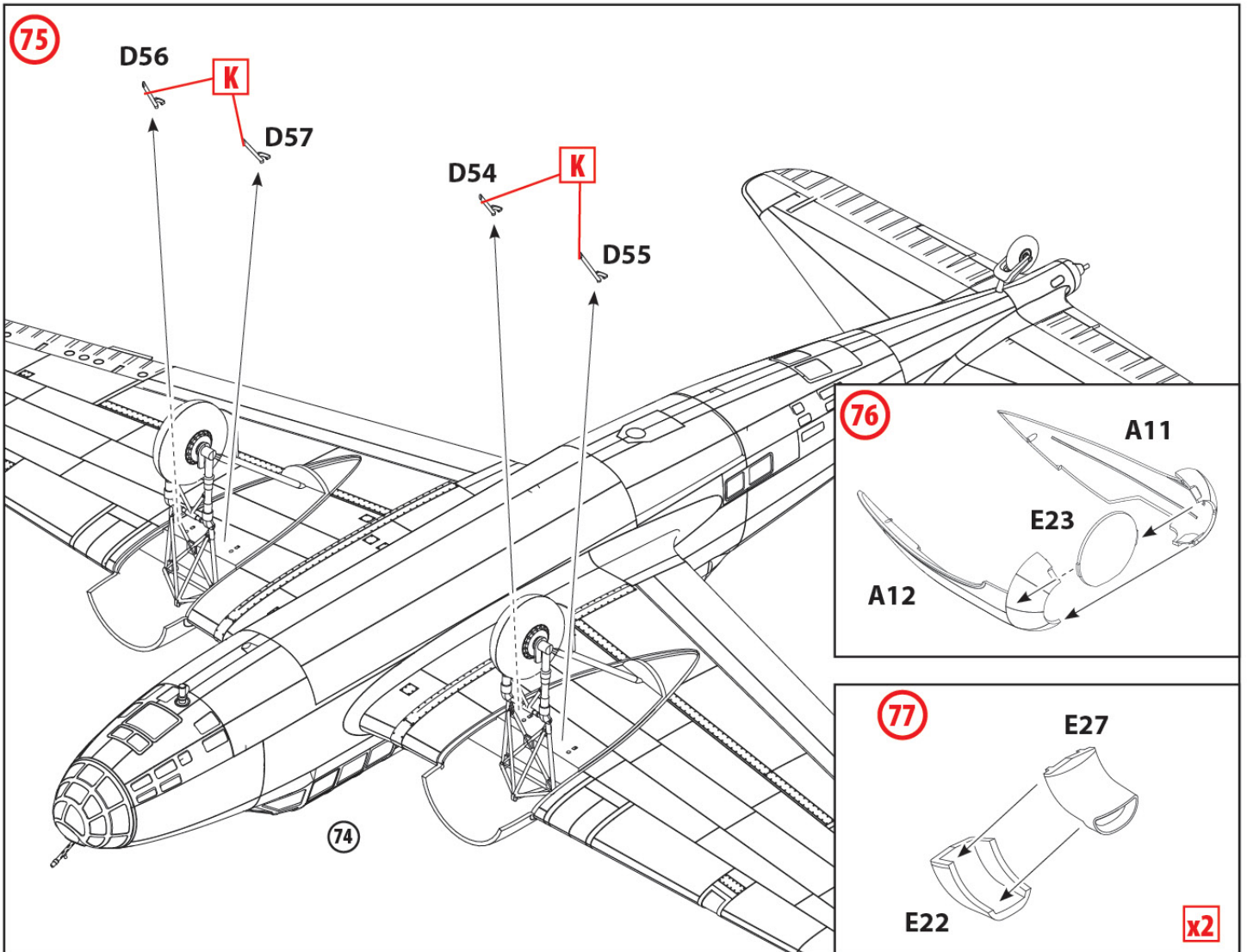
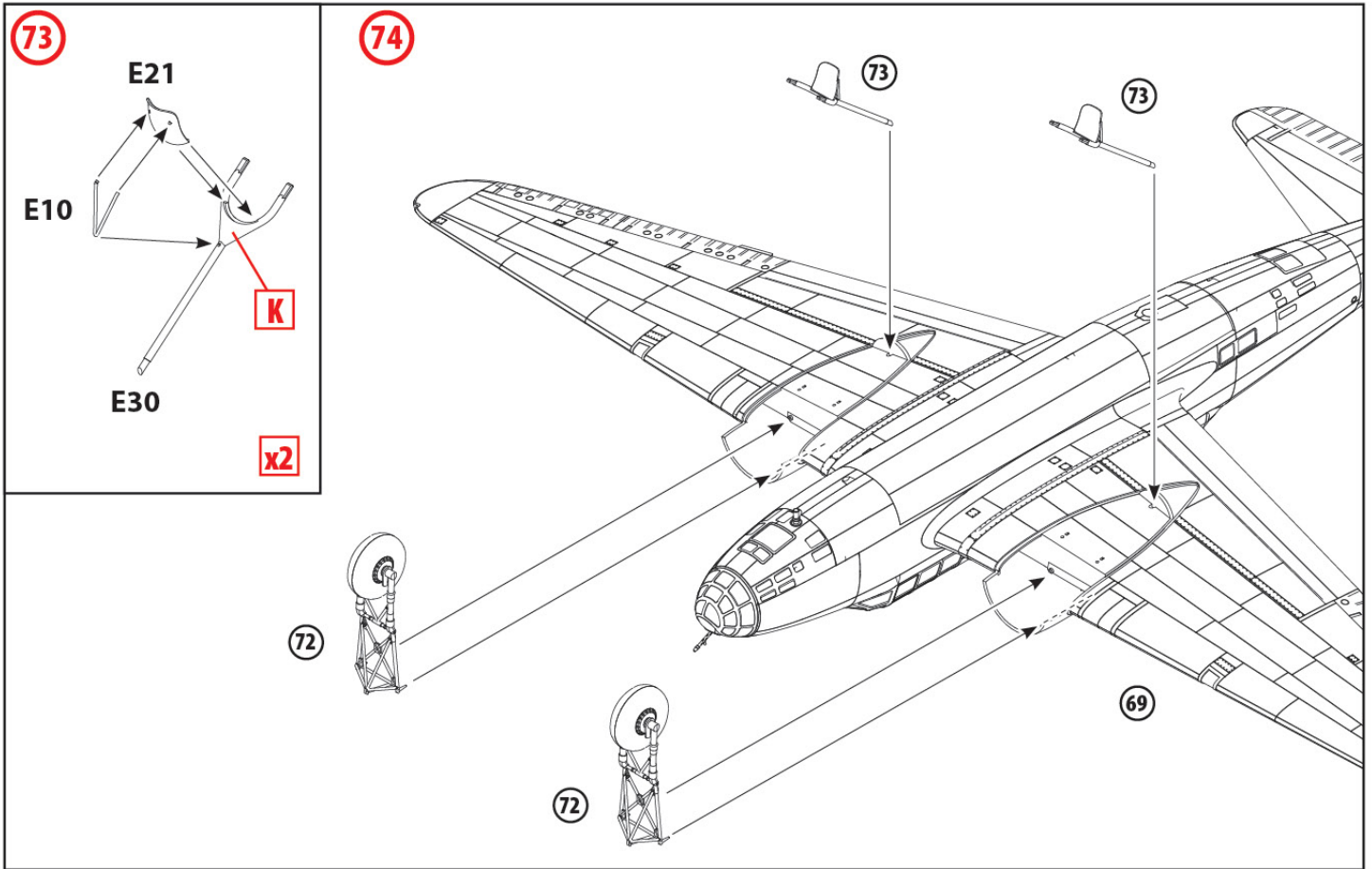

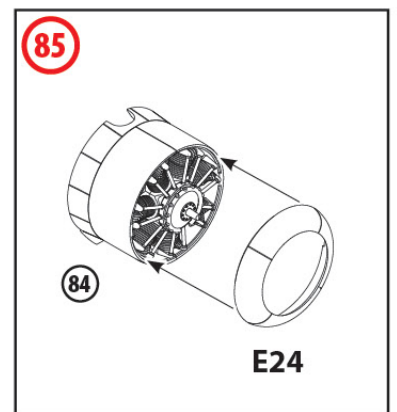
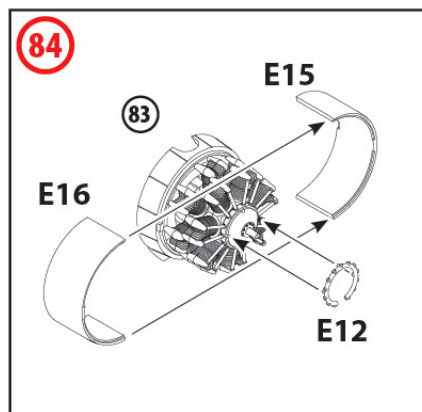
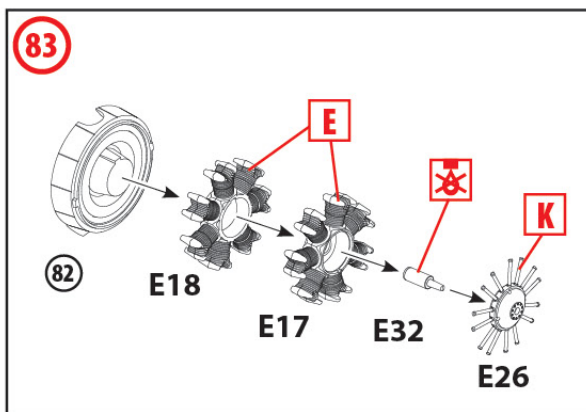
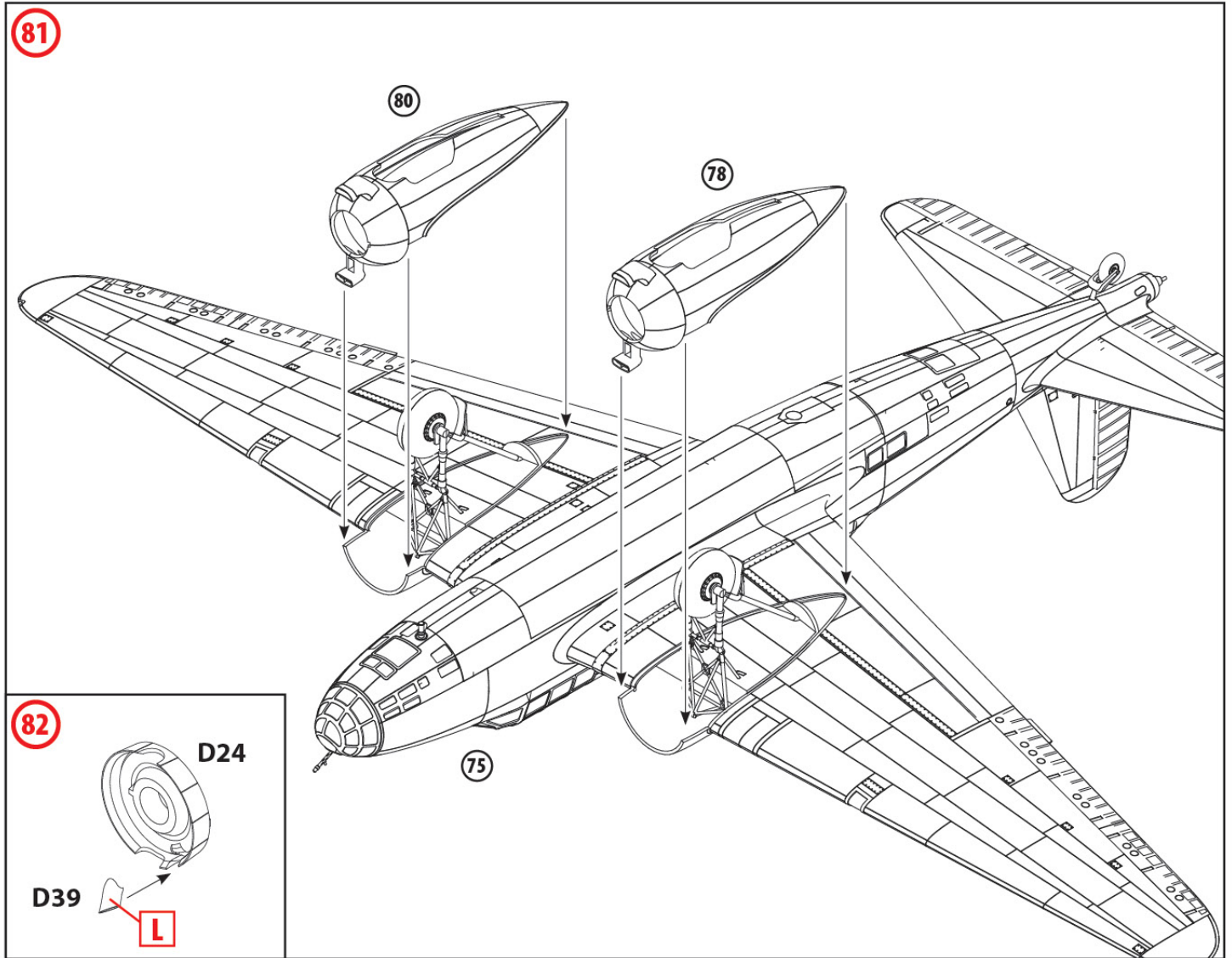
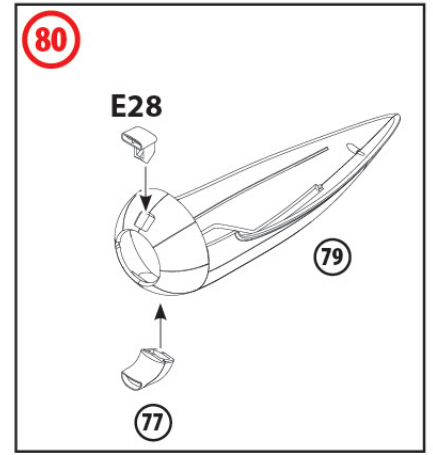
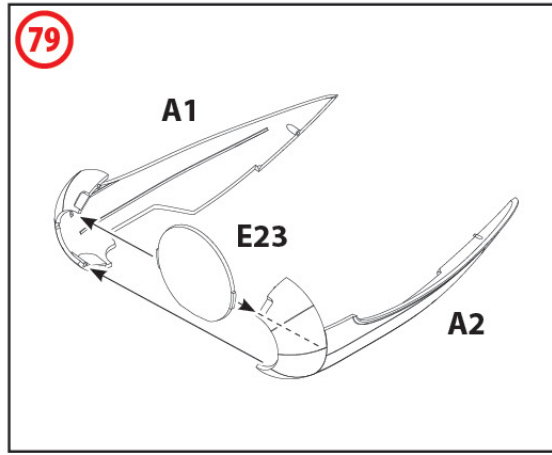
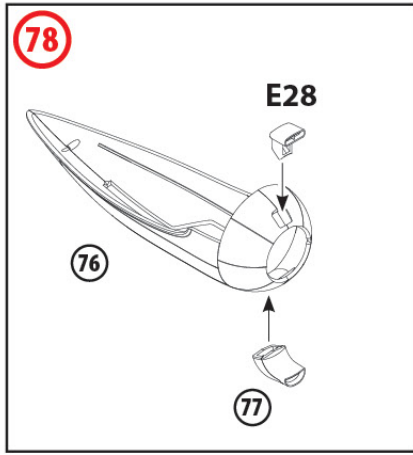

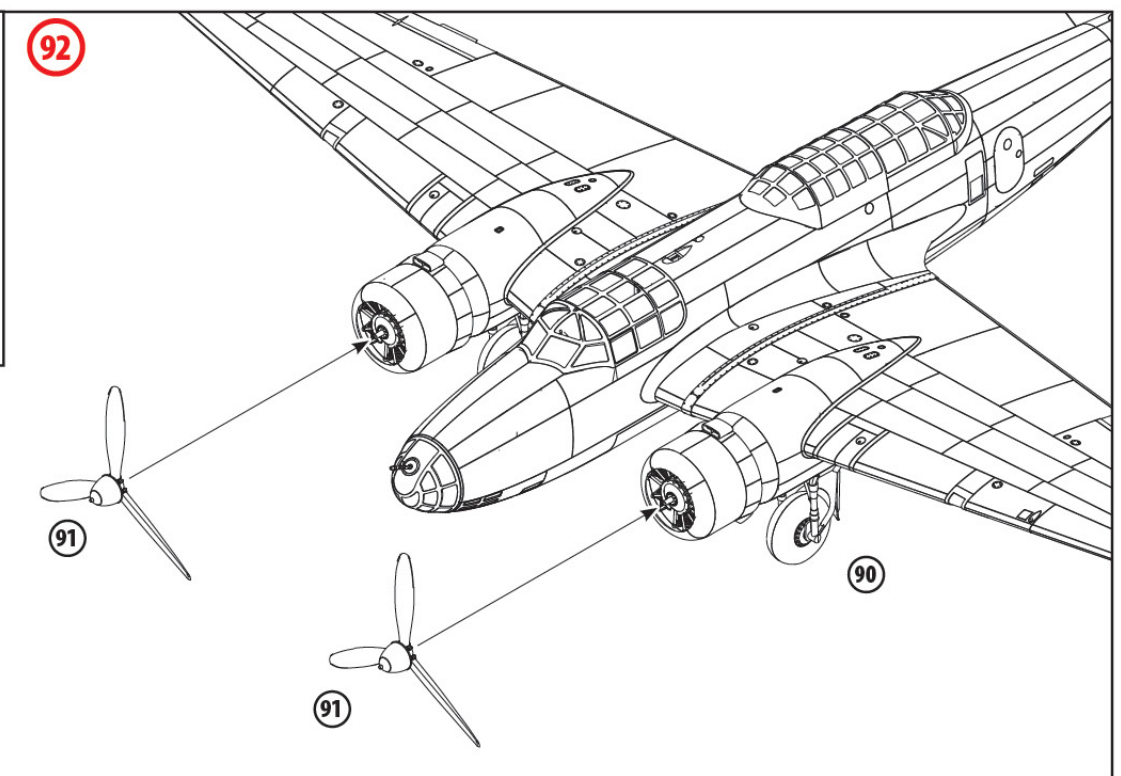
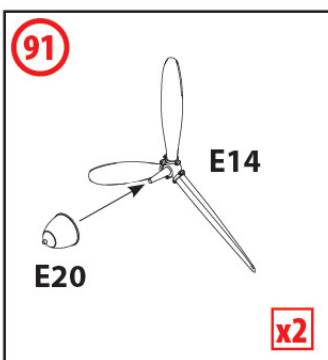
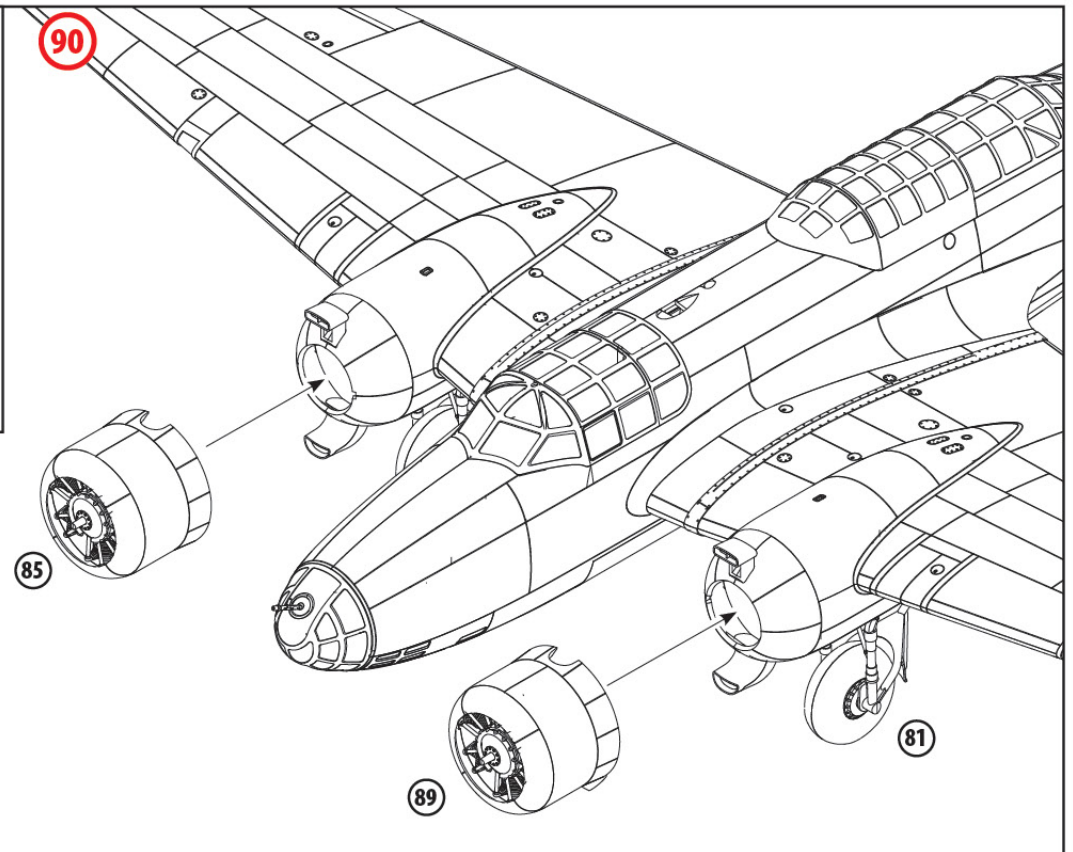
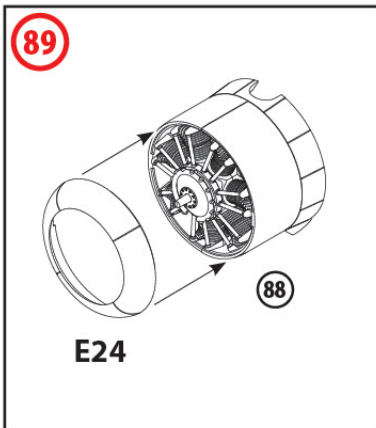
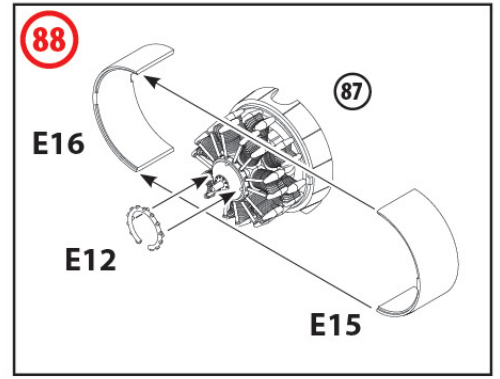
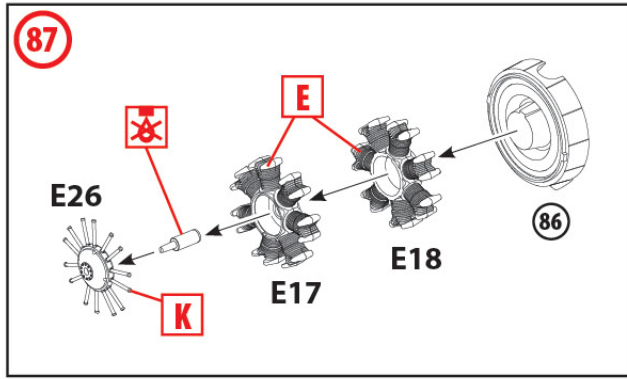
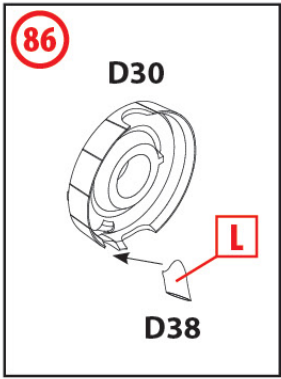

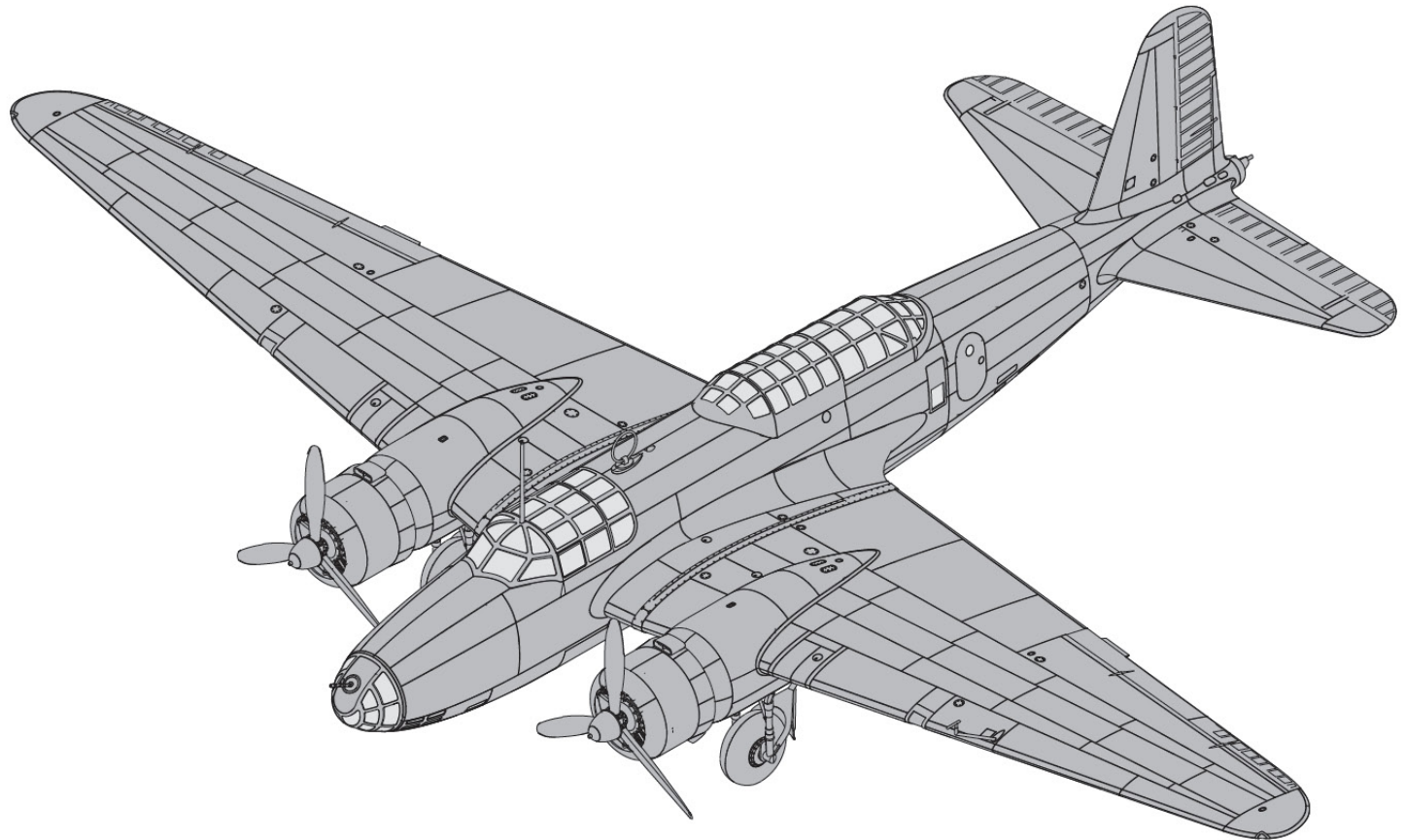
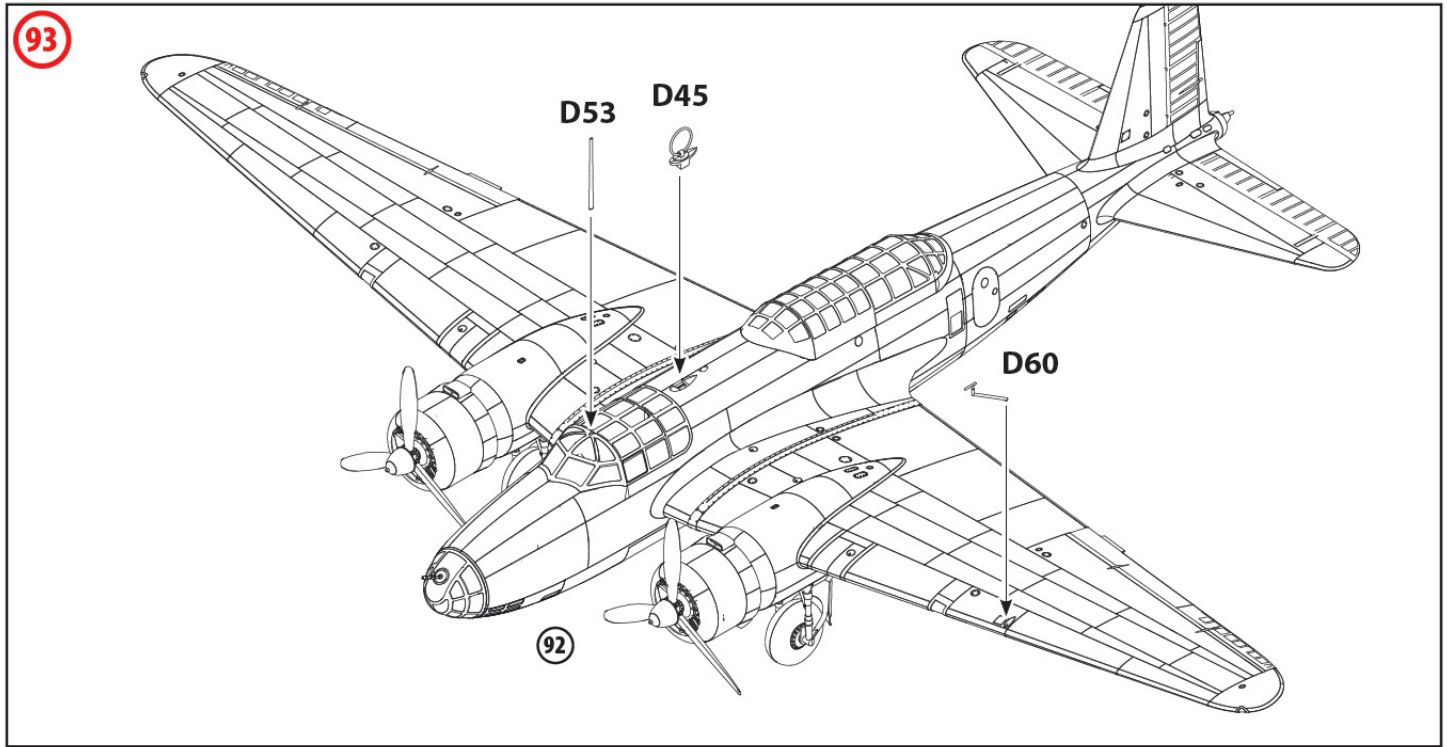

ШАБЛони МАСОК / MASK TEMPLATES

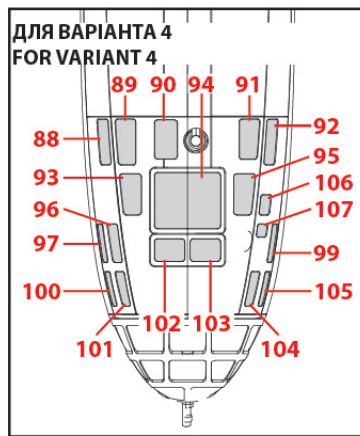
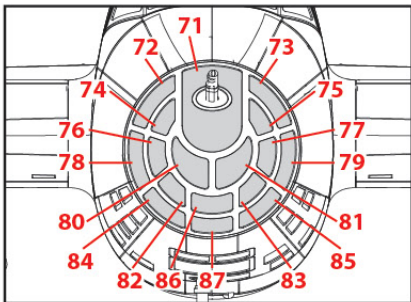
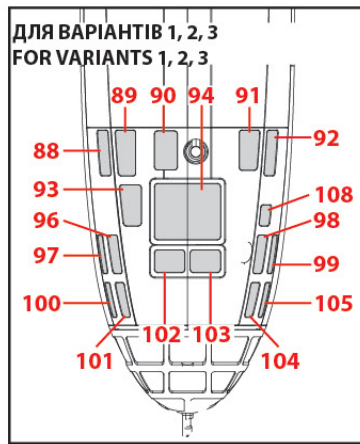
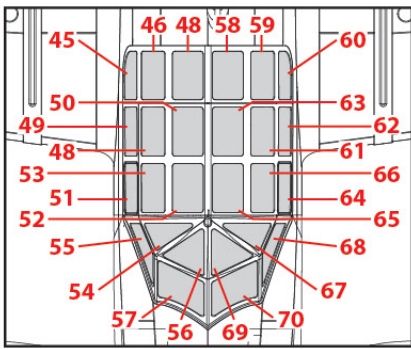
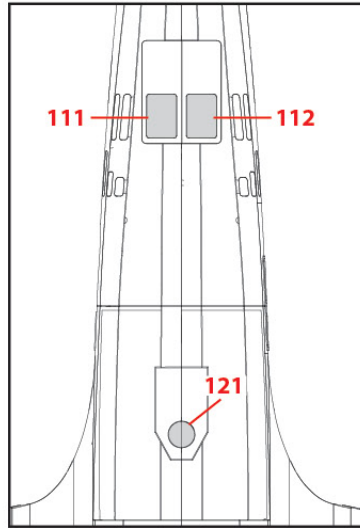
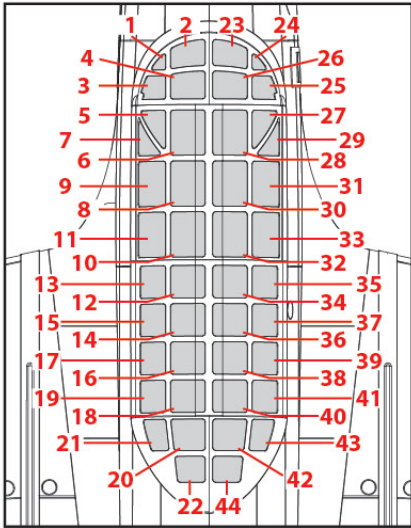

ПРАВА СТОРОНА ФЮЗЕЛЯЖУ
FUSELAGE RIGHT SIDE

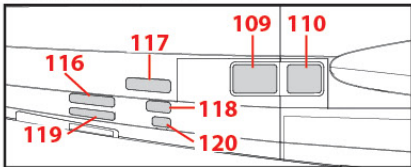

ЛІВА СТОРОНА ФЮЗЕЛЯЖУ FUSELAGE LEFT SIDE

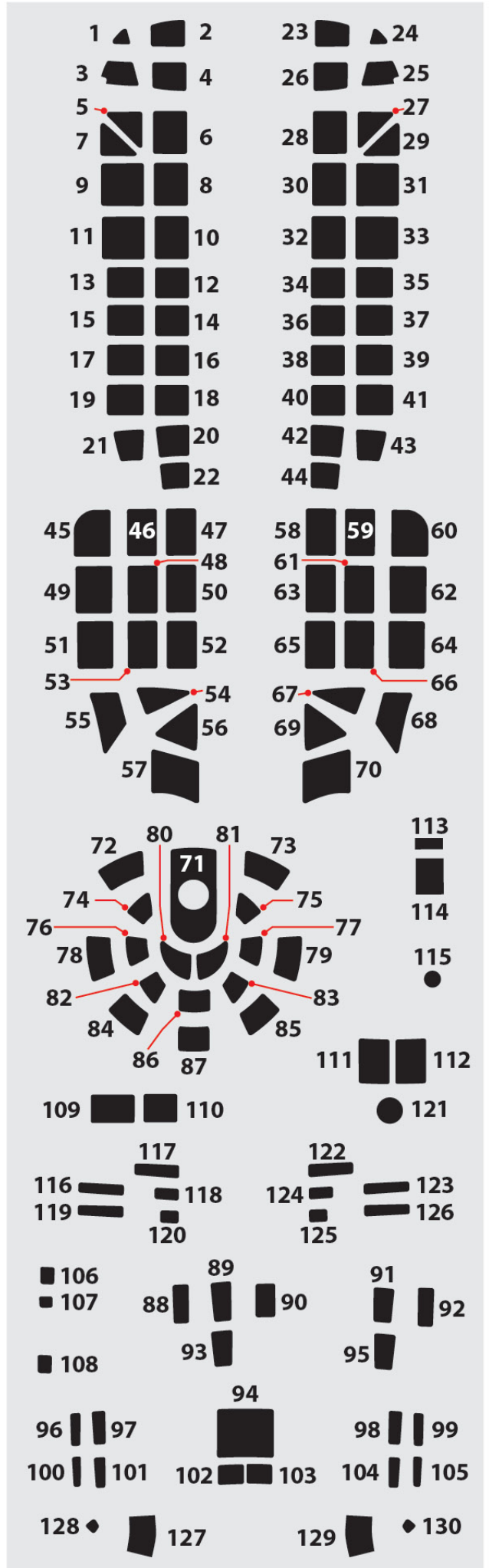
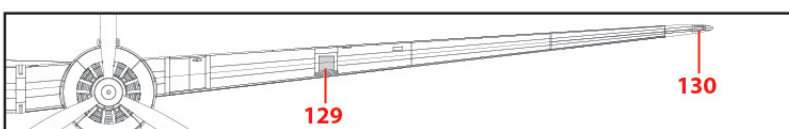
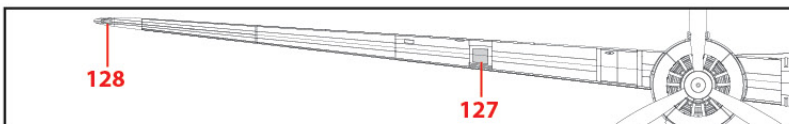
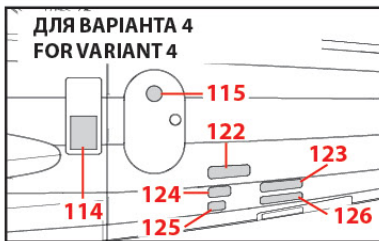
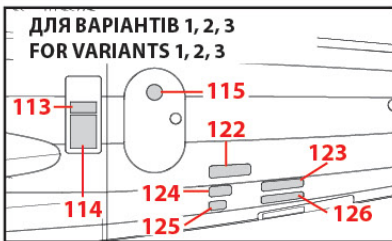

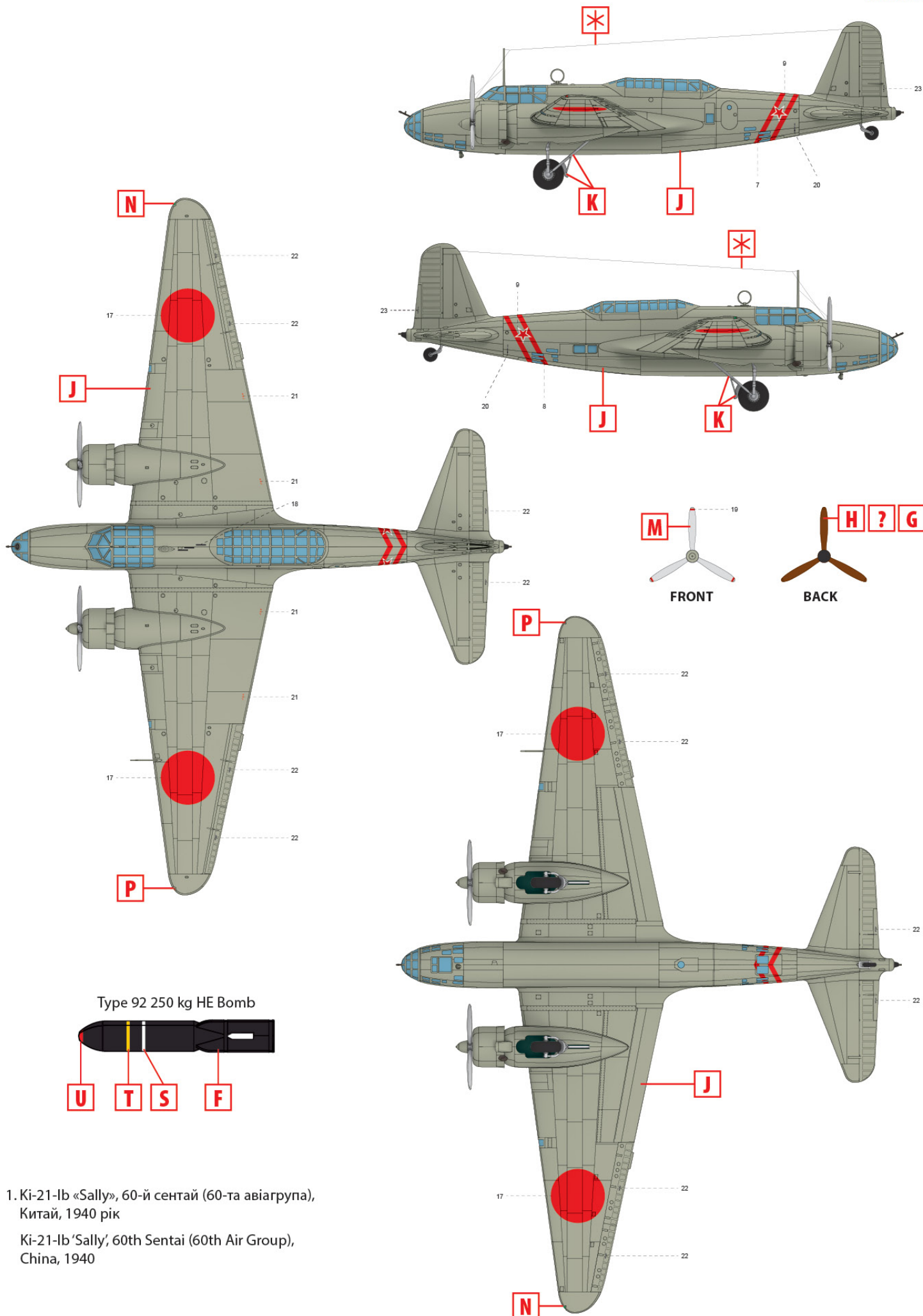

Type 92 250 kg HE Bomb

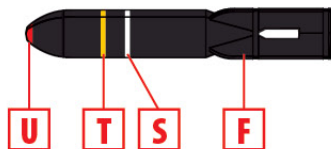

1. Ki-21-Ib «Sally», 60-й сентай (60-та авіагрупа), Китай, 1940 рік

Ki-21-Ib 'Sally', 60th Sentai (60th Air Group), China, 1940

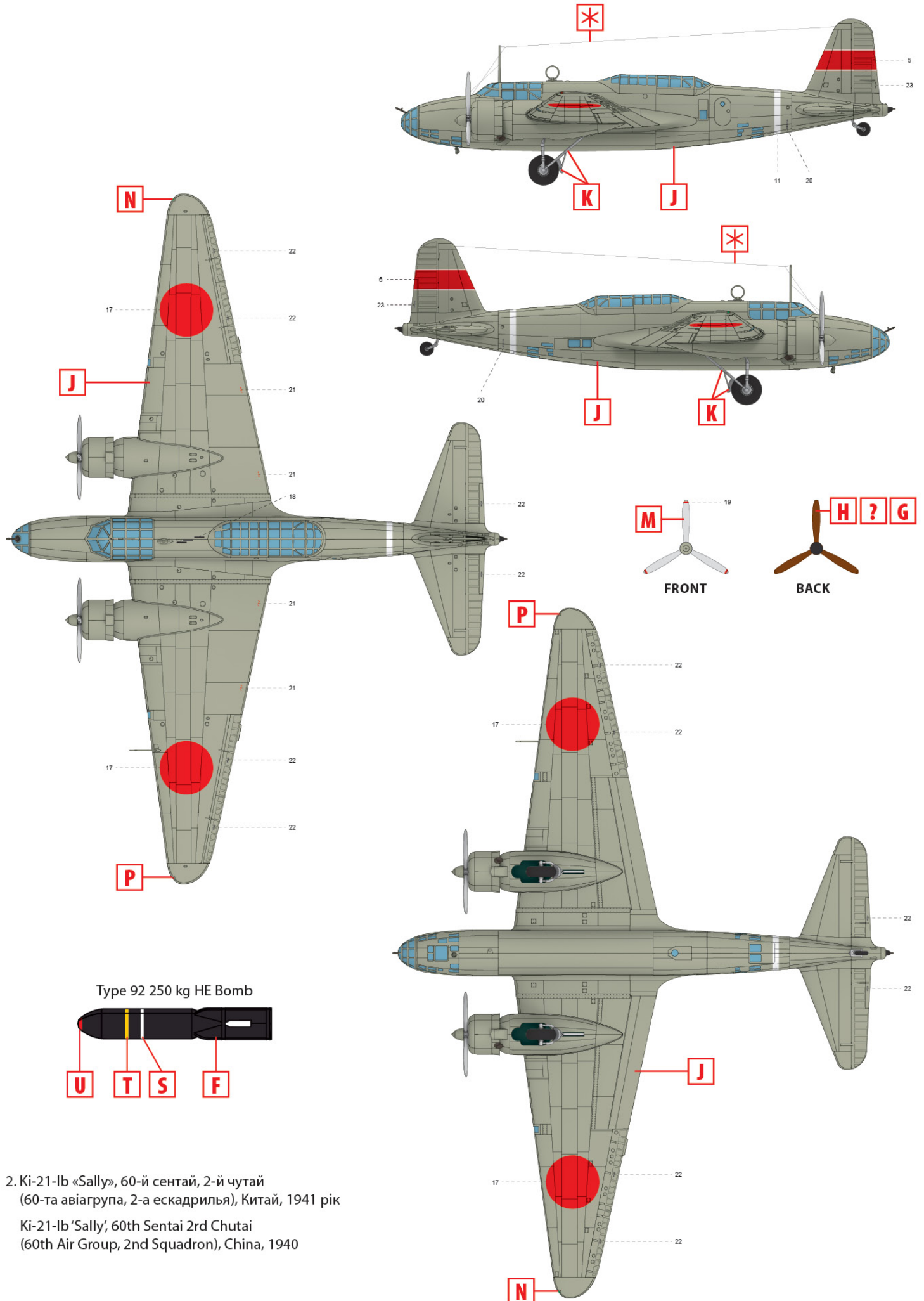

2. Ki-21-Ib «Sally», 60-й сентай, 2-й чутай
(60-та авіагрупа, 2-а ескадрилья), Китай, 1941 рік

Ki-21-Ib 'Sally', 60th Sentai 2rd Chutai
(60th Air Group, 2nd Squadron), China, 1940

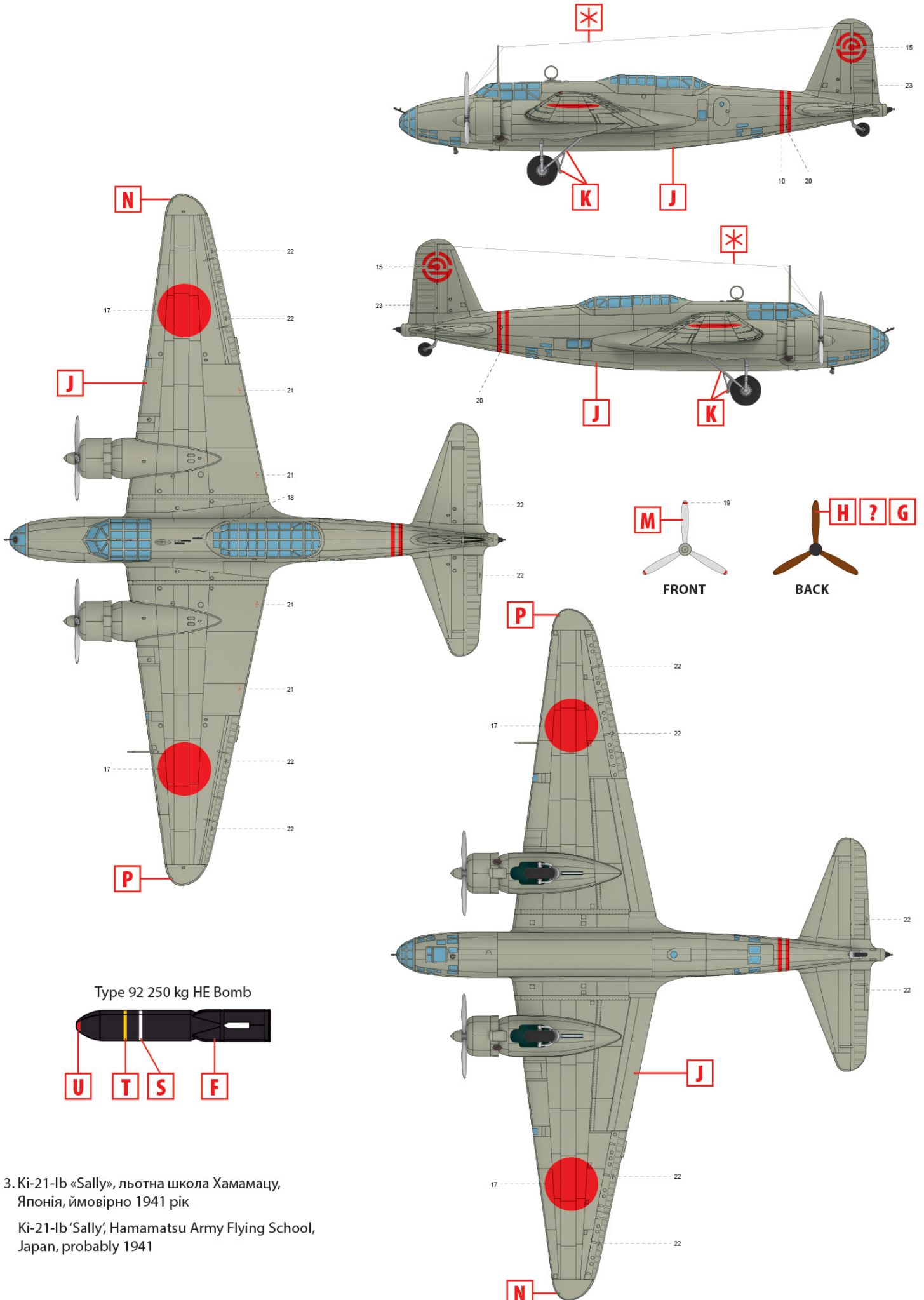

3. Ki-21-Ib «Sally», льотна школа Хамамацу, Японія, ймовірно 1941 рік

Ki-21-Ib 'Sally', Hamamatsu Army Flying School, Japan, probably 1941

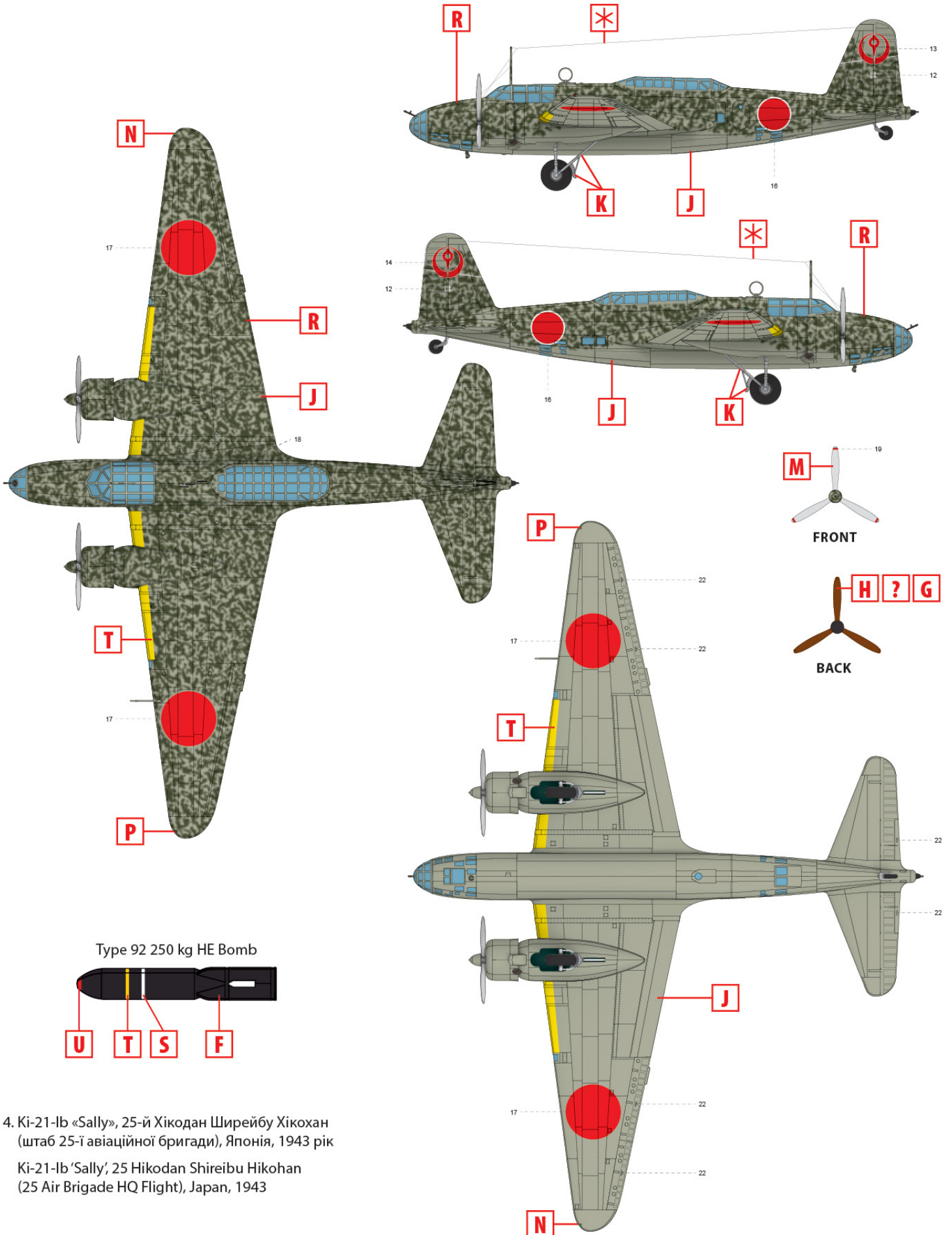

4. Ki-21-Ib «Sally», 25-й Хікодан Ширейбу Хікохан (штаб 25-ї авіаційної бригади), Японія, 1943 рік

Ki-21-Ib 'Sally', 25 Hikodan Shireibu Hikohan (25 Air Brigade HQ Flight), Japan, 1943

ТОВ ICM Холдинг
 вул. Бориспільська 9, корпус 64,
 02099, Київ, Україна
 Тел./факс: +38(044) 369 54 12
 E-mail: export@icm.com.ua

ICM Holding
 9 Boryspilska str., build. 64
 02099, Kyiv, Ukraine
 Tel./Fax: +38(044) 369 54 12
 E-mail: export@icm.com.ua