



## KHD S3000/SS M Maultier

### Німецька напівгусенична вантажівка II СВ

Під час Другої світової війни основну частину автопарку німецького Вермахту становили вантажні автомобілі вантажопідйомністю 3 т. Одним з наймасовіших була вантажівка KHD S3000, яка вироблялася з 1940 р. на заводі компанії Klöckner-Humboldt-Deutz (до 1938 і після 1945 р. – Magirus) в Ульмі. Автомобіль був оснащений 4-циліндровим дизельним двигуном Deutz і мав привід тільки на задню вісь.

Вантажні автомобілі KHD S3000 широко застосовувалися всіма родами військ Німеччини протягом усієї війни скрізь - на радянсько-німецькому фронті, Північній Африці, Італії, Франції. В умовах бездоріжжя неповнопривідні машини показали недостатню прохідність, тому 1740 KHD S3000 були випущені у напівгусеничному варіанті Maultier («Мул») у 1942-1944 рр.

#### Тактико-технічні характеристики автомобіля KHD S3000/SS M

Вантажопід'ємність, т.....	2,0
Споряджена маса, кг.....	4650
Довжина, мм.....	6120
Ширина, мм.....	2240
Висота, мм.....	2800
Колія передня, мм.....	1570
Двигун.....	KHD F4M513 Diesel, 4-цил., 4,9 л, 80 к.с.
Максимальна швидкість, км/год.....	38
Запас ходу по шосе, км.....	170

#### УВАГА!

Перед складанням уважно прочитати інструкцію з монтажу. Кожна деталь пронумерована. Дотримуватися послідовності монтажу. Необхідні робочі інструменти: ніж і напилек для зачистки деталей; гумова стрічка, клейка стрічка і прищіпки для білизни (для притиснення склеюваних деталей). Деталі з пластику очистити в розчині м'якого миючого засобу і висушити на повітрі для того, щоб фарба і перевідні картини краще прилипали. Перед приклеюванням перевірити, чи підходять деталі; клей наносити економно. Хром і фарбу видалити з поверхонь склеювання. Невеликі деталі пофарбувати перед тим, як вони будуть видалені з рамок. Фарбу необхідно добре просушити, тільки після цього продовжувати складання. Кожну відповідну перевідну картинку вирізати окремо і приблизно на 20 секунд занурити в теплу воду. На позначеному місці картинку відокремити від паперу і притиснути промокальним папером.

## KHD S3000/SS M Maultier

### WWII German Semi-Tracked Truck

The main part of the German Wehrmacht autopark during WWII formed 3t cargo trucks. One of the most numerous of them was KHD S3000, which was produced since 1940 in Klöckner-Humboldt-Deutz (before 1938 and after 1945 – Magirus) plant in Ulm. This truck was equipped with 4 cyl. Deutz Diesel engine and had rear drive only.

KHD S3000 trucks were widely used in all German arms of service up to the end of war everywhere - in the Soviet-German front, in North Africa, Italy, France. In off-road condition not-all-drive vehicles showed low cross-country capability, so 1740 of KHD S3000 were produced as Maultier half-track vehicles in 1942 - 1944.

#### Tactical and Technical Specifications of KHD S3000/SS M

Full load, t.....	2,0
Curb weight, kg.....	4650
Length, mm.....	6120
Width, mm.....	2240
Height, mm.....	2800
Track front, mm.....	1570
Engine.....	KHD F4M513 Diesel, 4 cyl., 4,9 l, 80 hp
Max. Speed, km/h.....	38
Range, km.....	170

#### CAUTION!

Read the instructions thoroughly prior to assembly. Each component is numbered. Adhere to specified sequence of assembly. Tools required: knife and file for removal of components from frame; rubber bond, adhesive tape and clothes pegs for clamping components together after applying adhesive. Clean plastic components in a mild detergent solution and allow to air-dry so that paint and transfers adhere better. Prior to applying adhesive, check to see whether the components fit together; apply adhesive sparingly. Remove chrome and paint from the contact surfaces. Paint small components before removing them from the frame. Allow paint to dry well, and only then continue to assemble. Cut out each transfer individually and immerse in warm water for approx. 20 seconds. Slide transfer off paper and into designated position, then press on with blotting paper.

#### ФАРБИ, ЩО ВИКОРИСТОВУЮТЬСЯ / USED COLORS:

			
<b>A</b>	<b>1002</b>	Чорний	Black
<b>B</b>	<b>1038</b>	Німецький сірий	German Grey
<b>C</b>	<b>1040</b>	Бежевий	Beige
<b>E</b>	<b>1056</b>	Світла земля	Light Earth
<b>F</b>	<b>1025</b>	Сталь	Steel

			
<b>G</b>	<b>1027</b>	Збрійовий метал	Gun metal
<b>H</b>	<b>1024</b>	Срібло	Silver
<b>J</b>	<b>1051</b>	Темна іржа	Dark rust
<b>K</b>	<b>1007</b>	Червоний	Deep Red
<b>L</b>	<b>1001</b>	Білий	White

**01** СТАДІЯ СКЛАДАННЯ  
ASSEMBLY STEP

**?** ДОВІЛЬНИЙ ВИБІР  
OPTIONAL

 ВІДРІЗАТИ  
CUT OFF

**x2** ЗРОБИТИ ДВІ ДЕТАЛІ  
MAKE 2 PCS

**03** СКЛАДАЛЬНА ОДИНИЦЯ  
ASSEMBLY UNIT

 ПРИ СКЛАДАННІ НЕ ВИКОРИСТОВУЄТЬСЯ  
PARTS NOT FOR USE

**A** ФАРБА, ЩО ВИКОРИСТОВУЄТЬСЯ  
USED COLOR

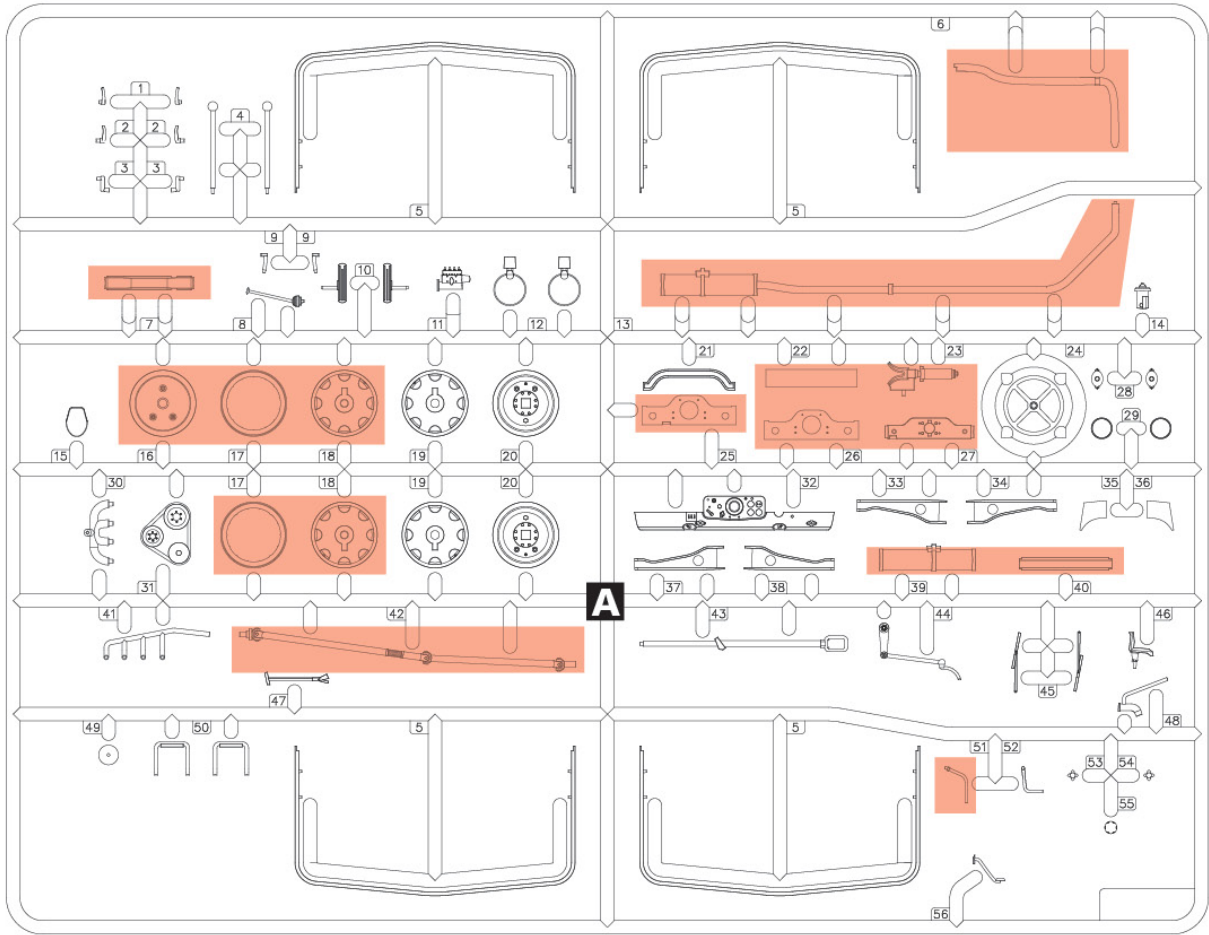

**A**

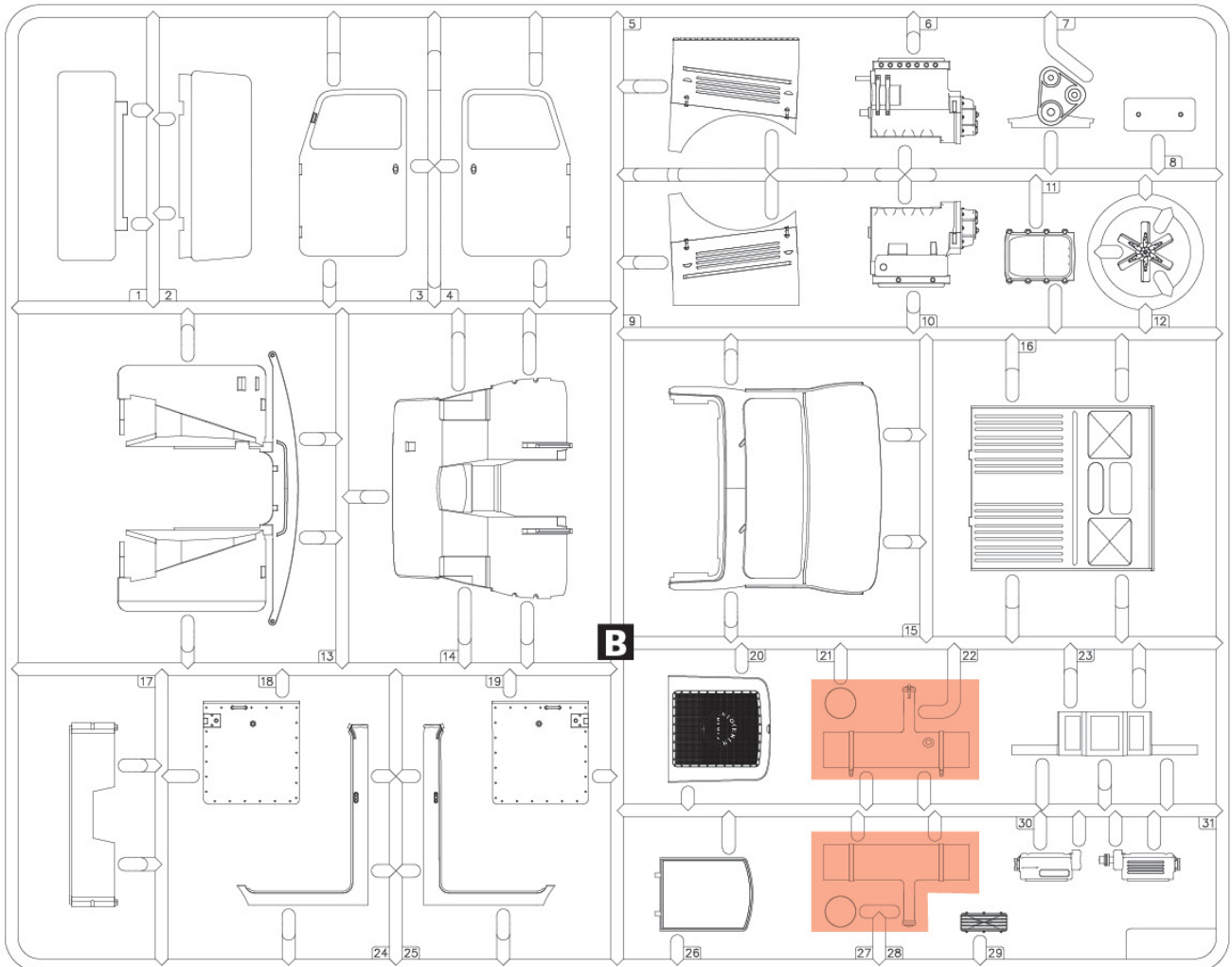

**B**

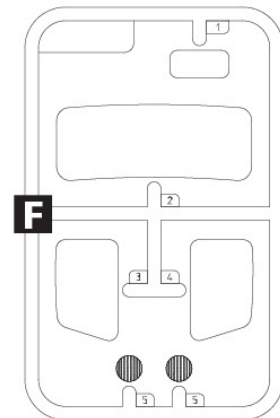
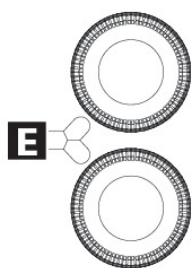
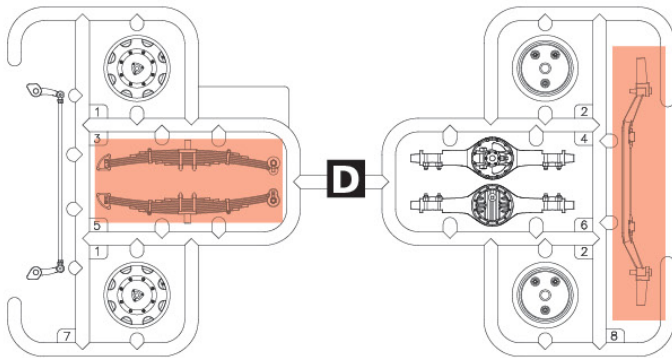
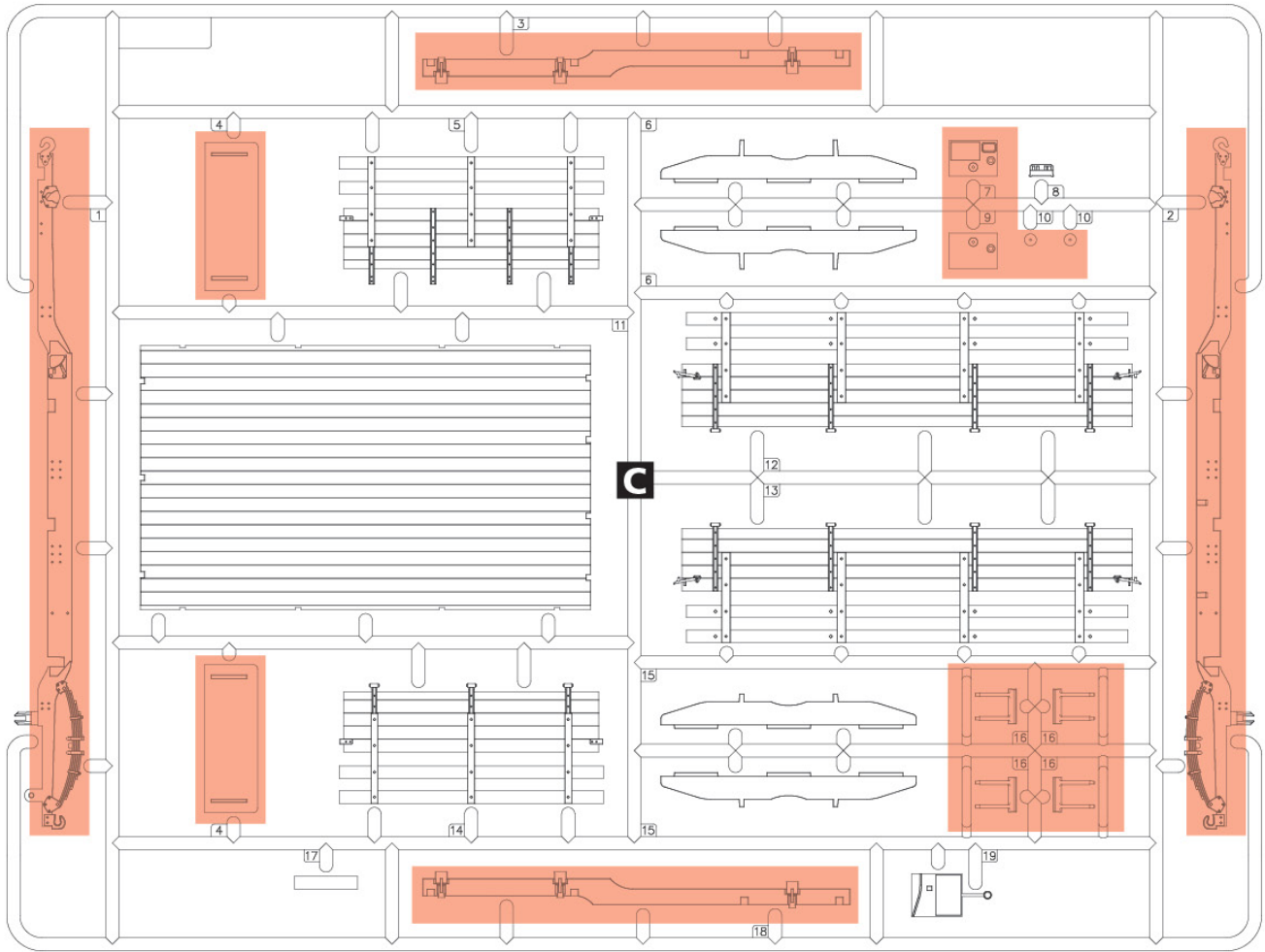

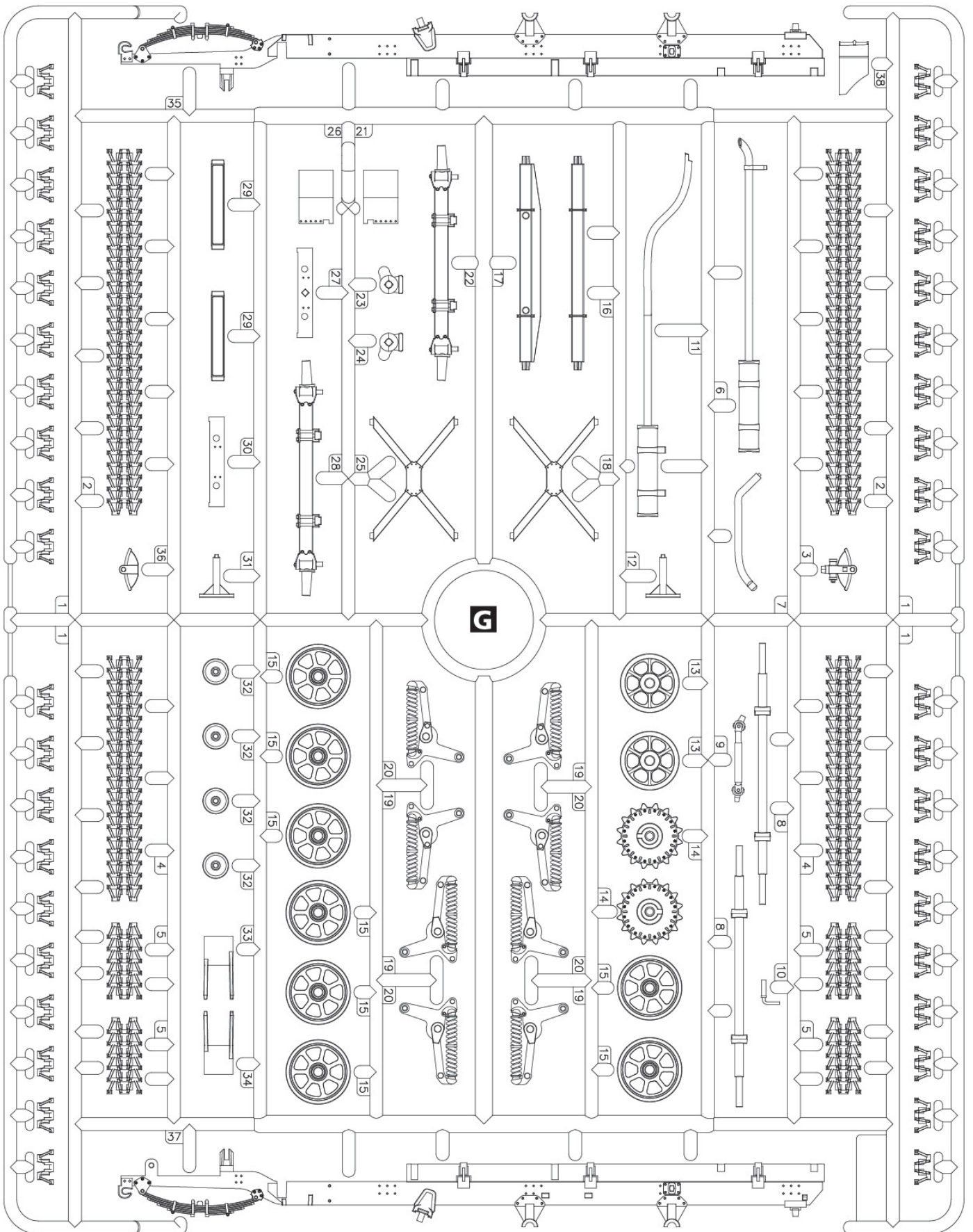

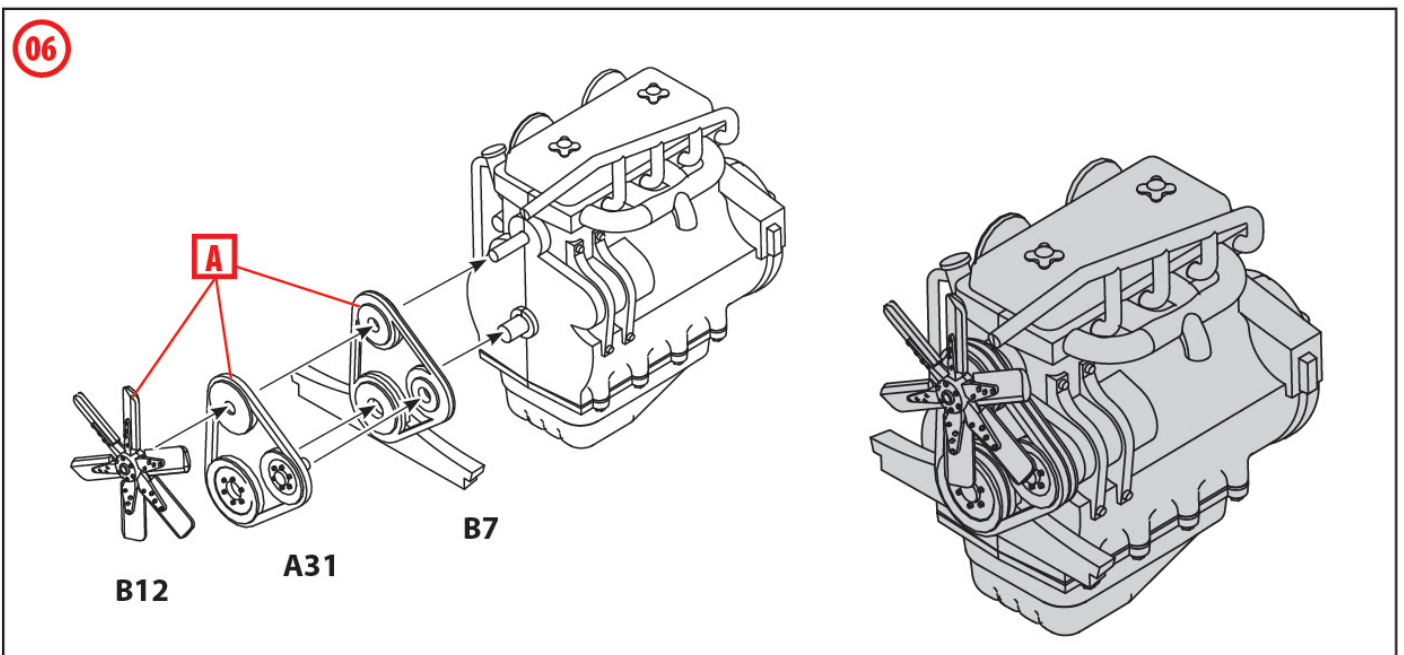
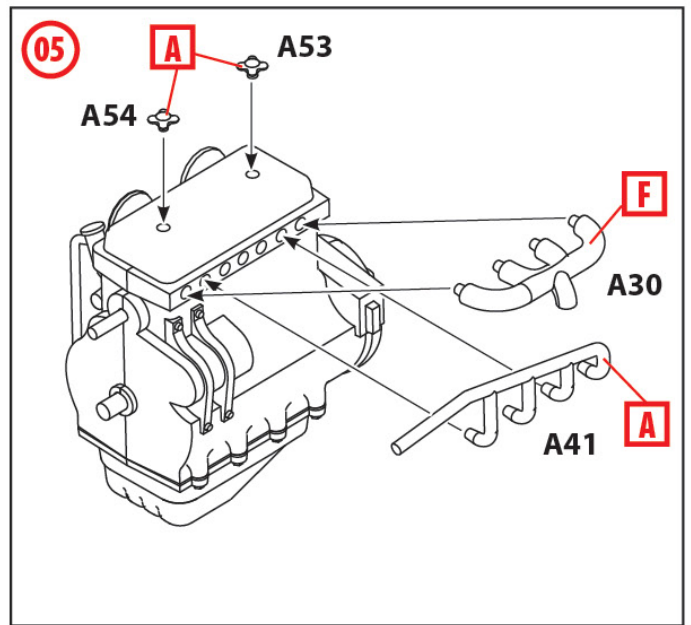
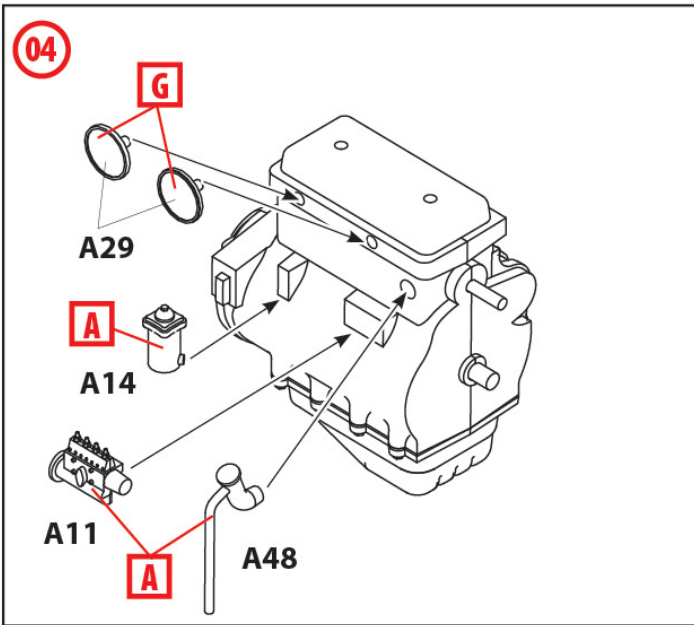
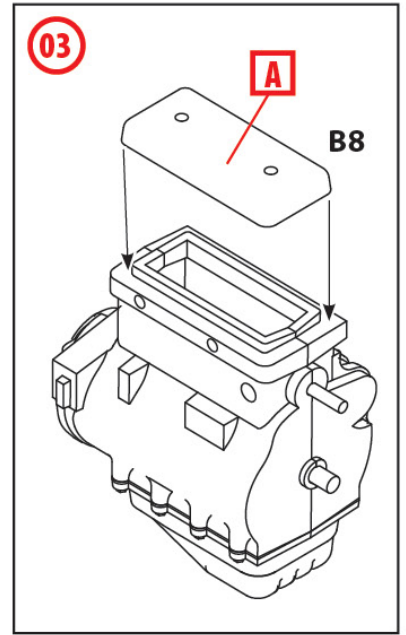
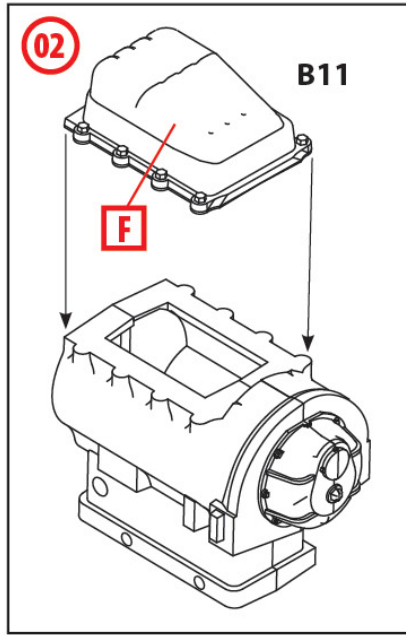
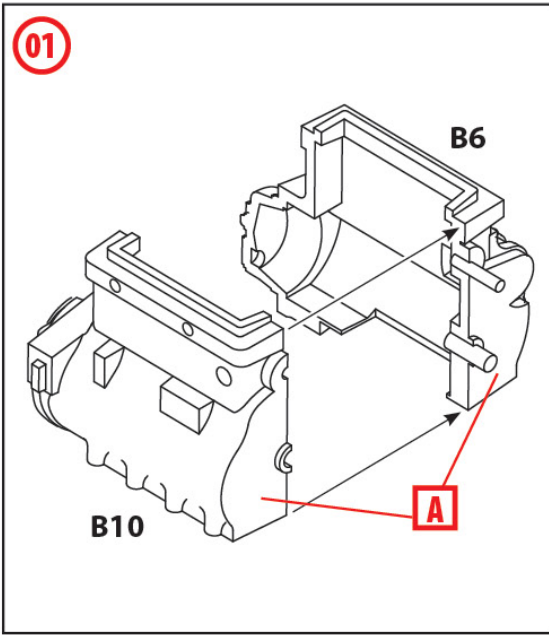

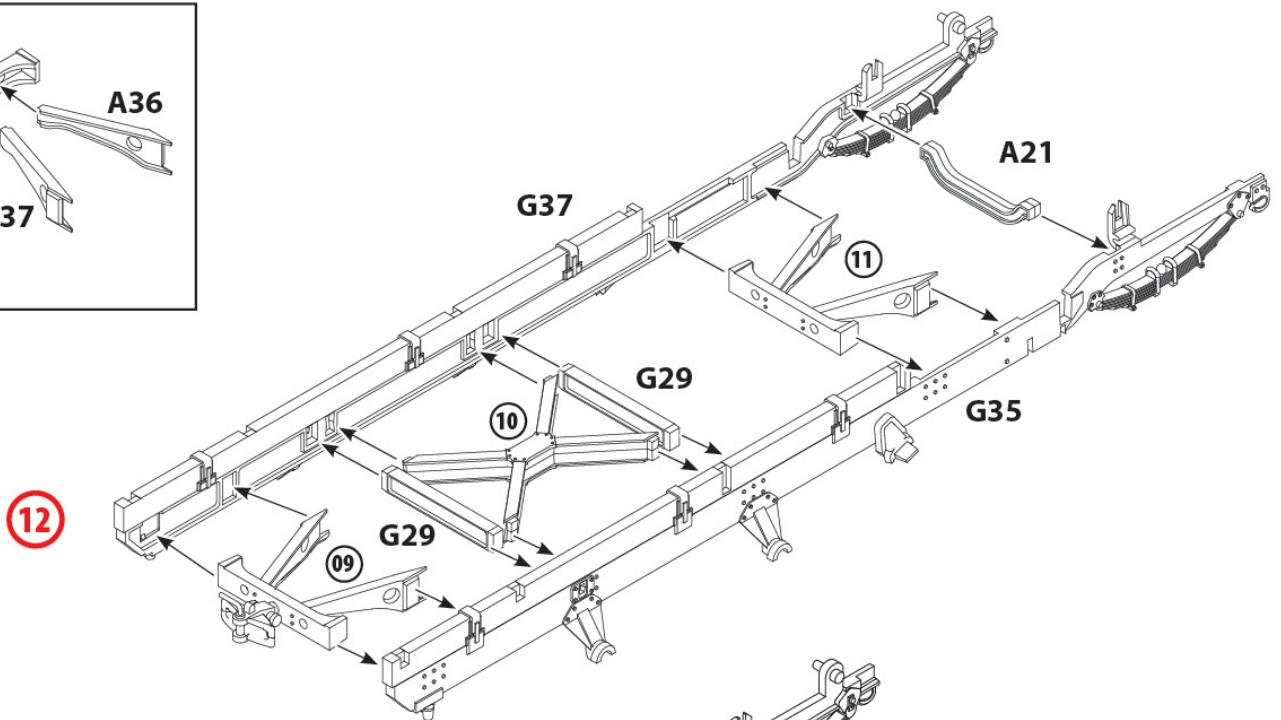
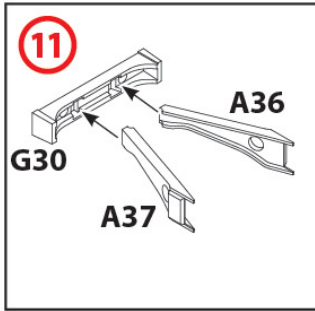
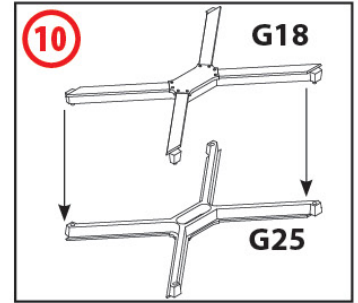
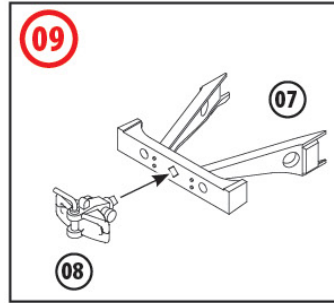
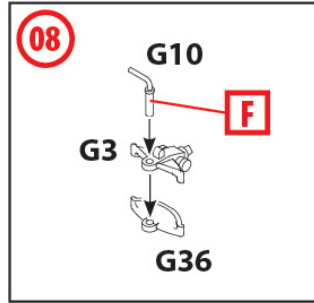
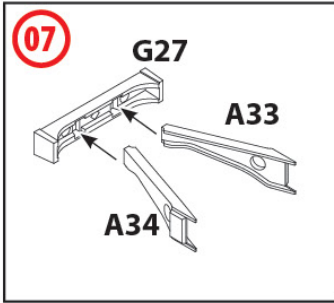

**B** ДЛЯ ВАРІАНТА ФАРБУВАННЯ 1  
FOR PAINTING VARIANT 1

**?** УСІ ДЕТАЛІ ШАСІ, ОКРІМ ПОЗНАЧЕНИХ ОКРЕМО  
ALL CHASSIS DETAILS EXCEPT MARKED SEPARATLY

**C** ДЛЯ ВАРІАНТА ФАРБУВАННЯ 2  
FOR PAINTING VARIANT 2

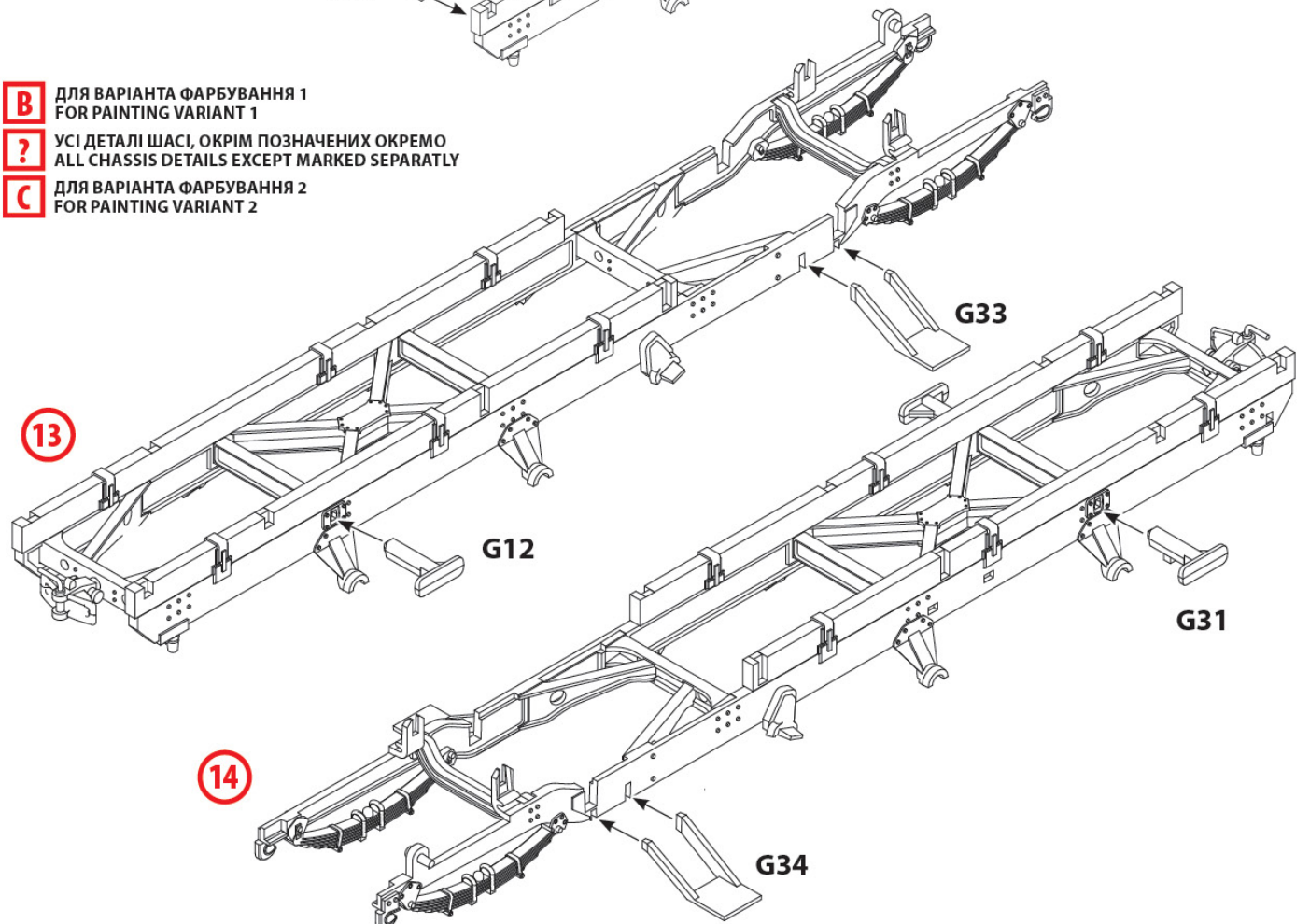

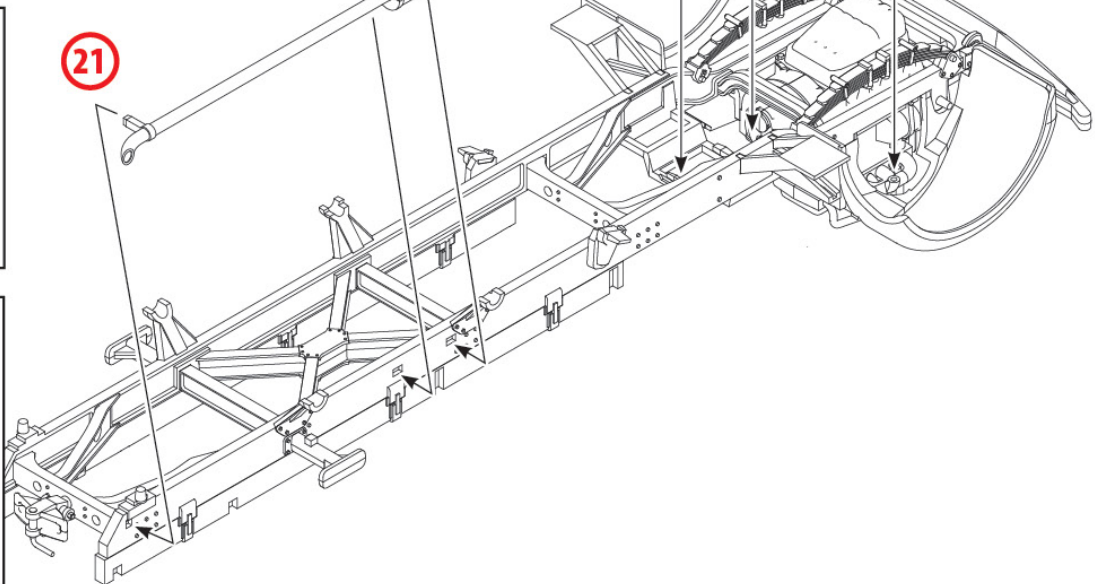
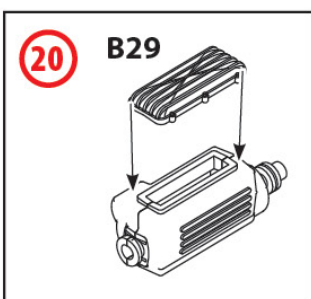
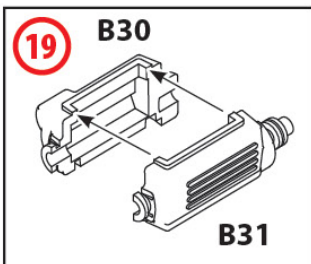
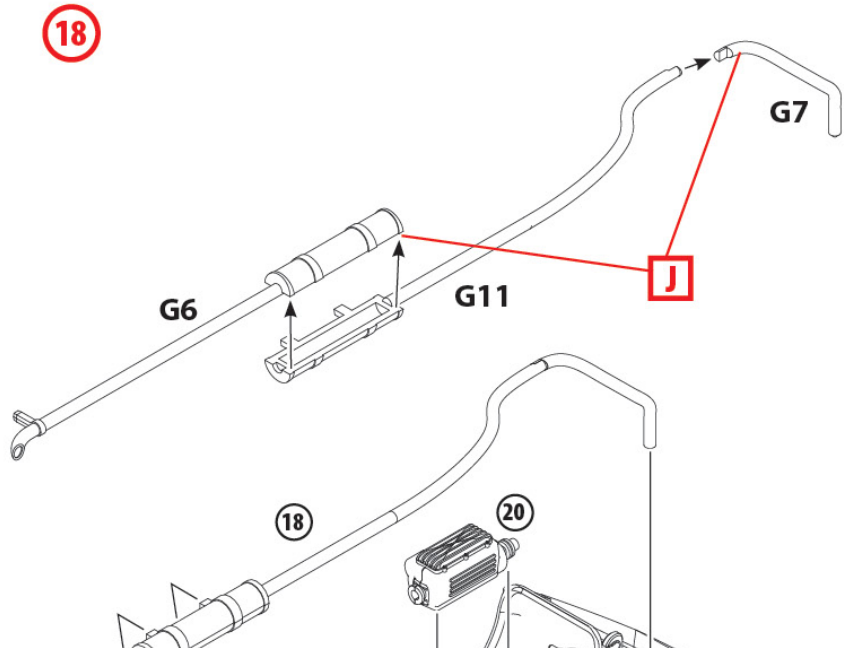
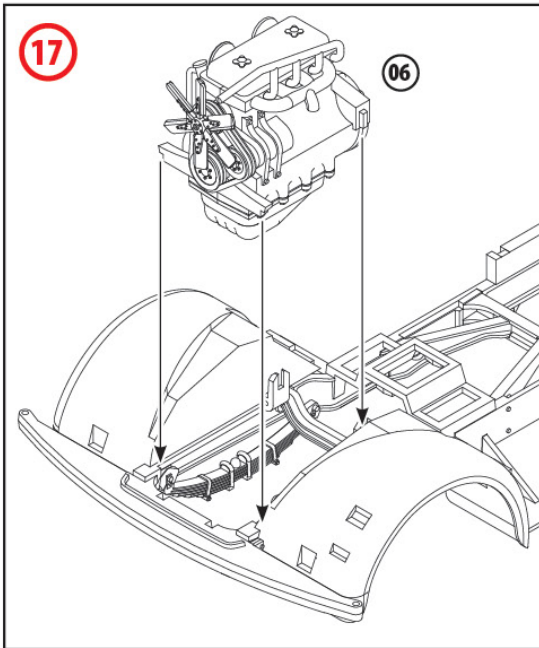
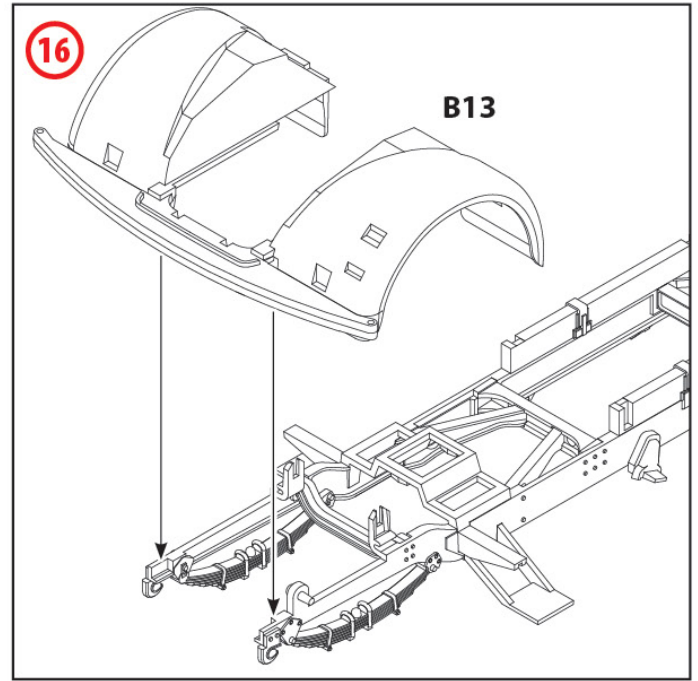
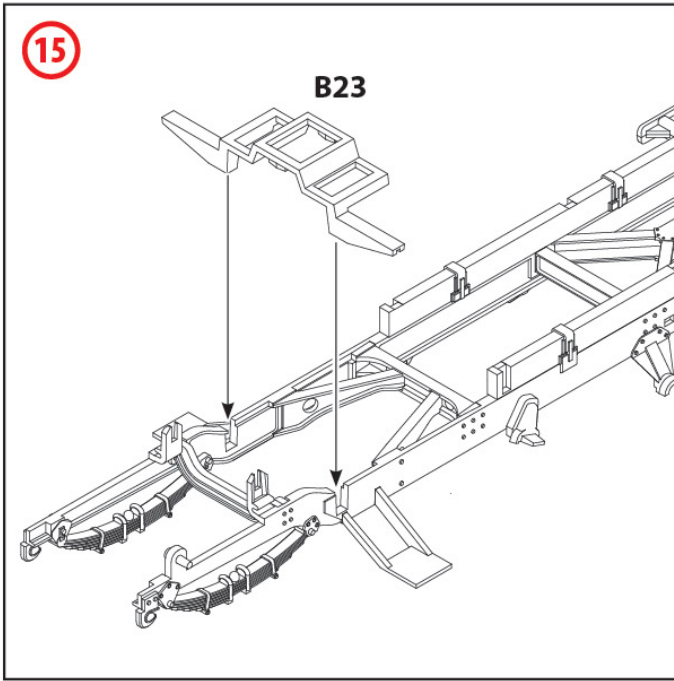

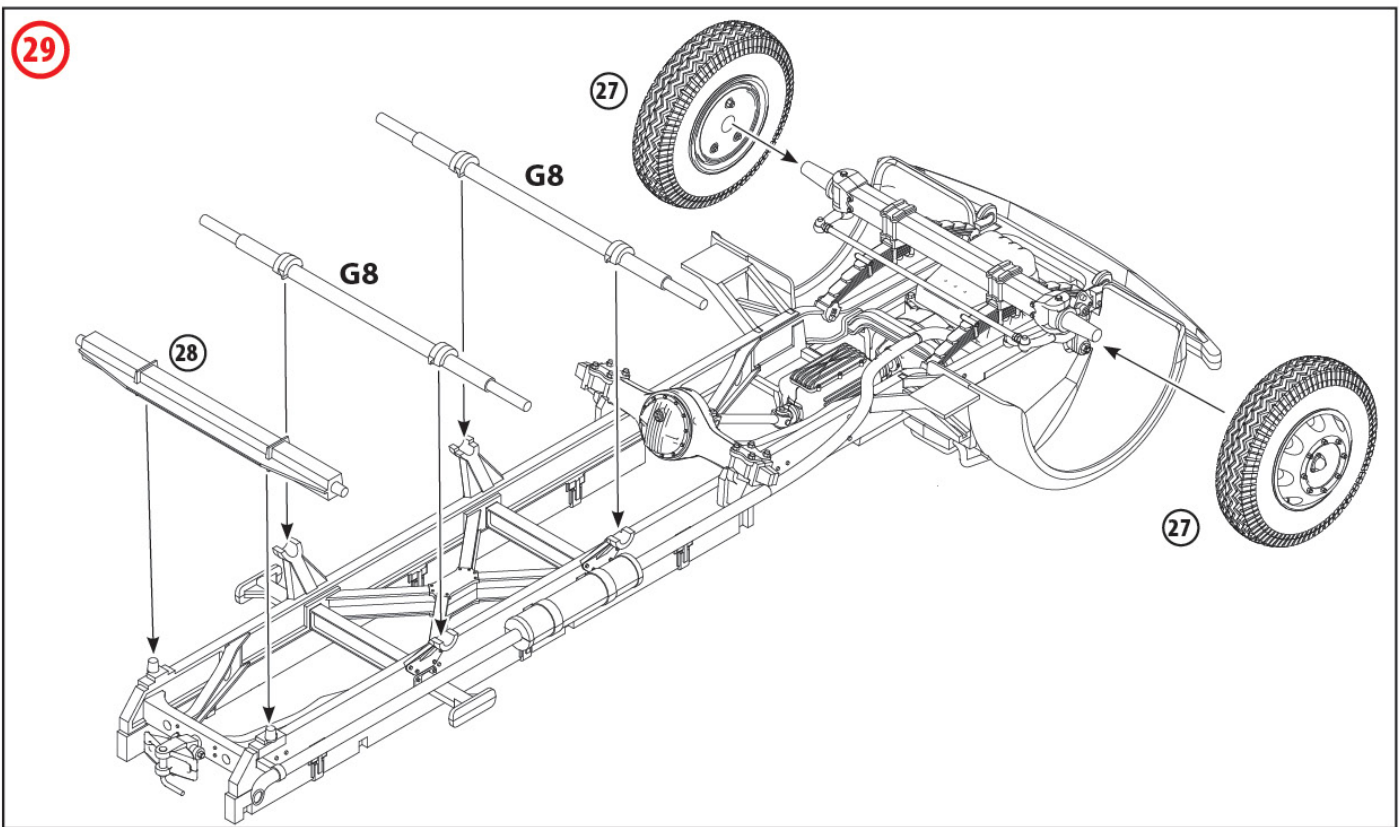
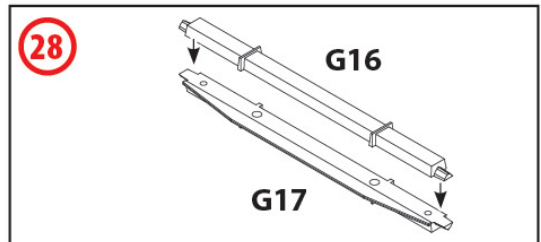
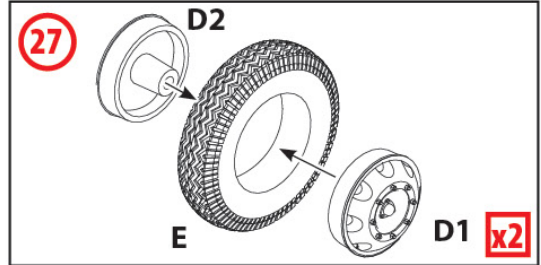
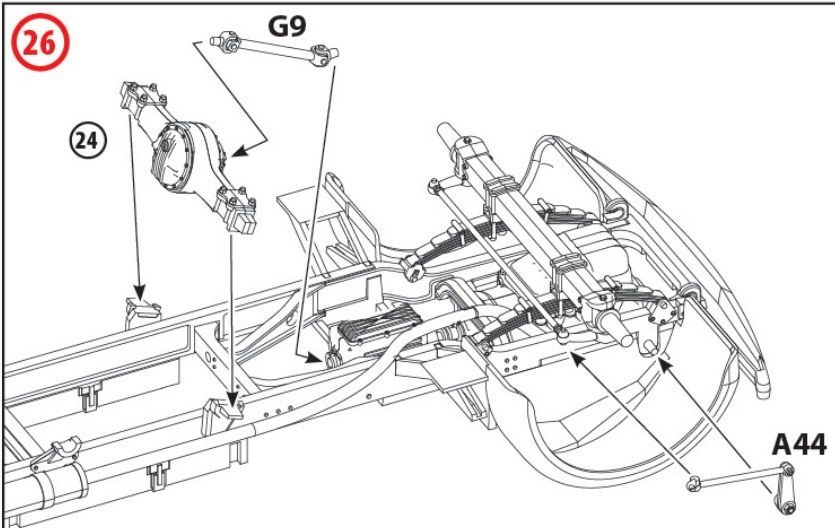
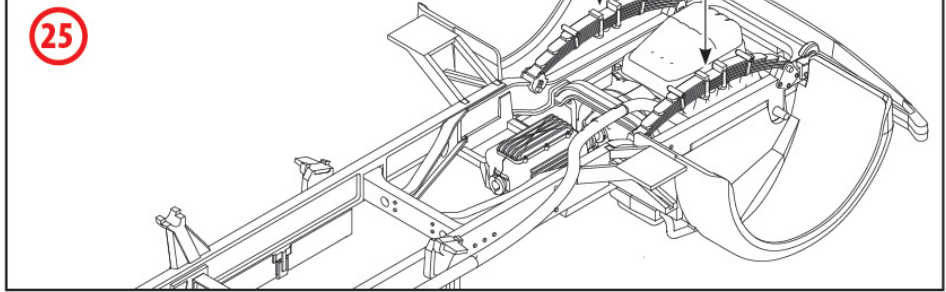
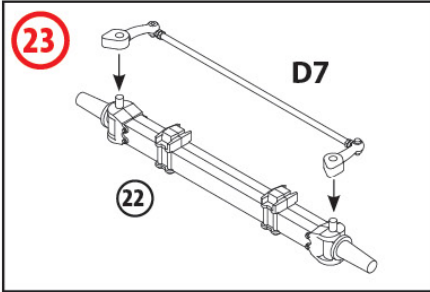
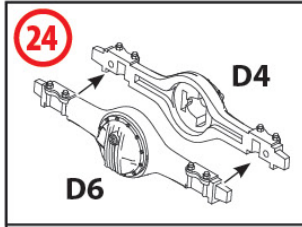
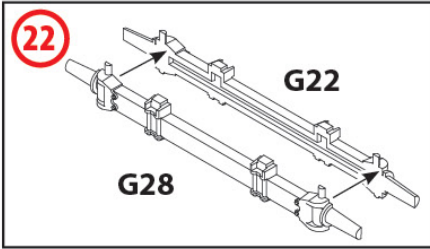



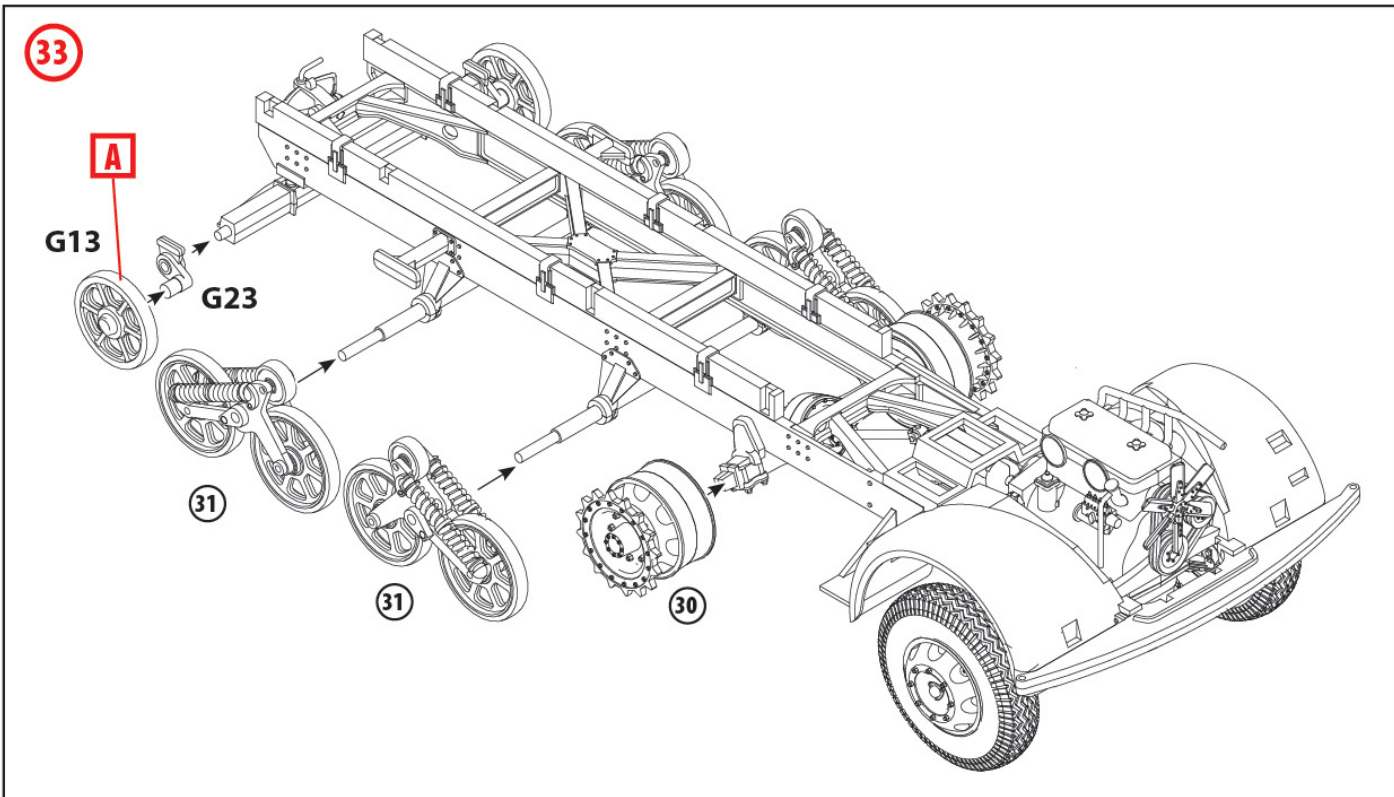
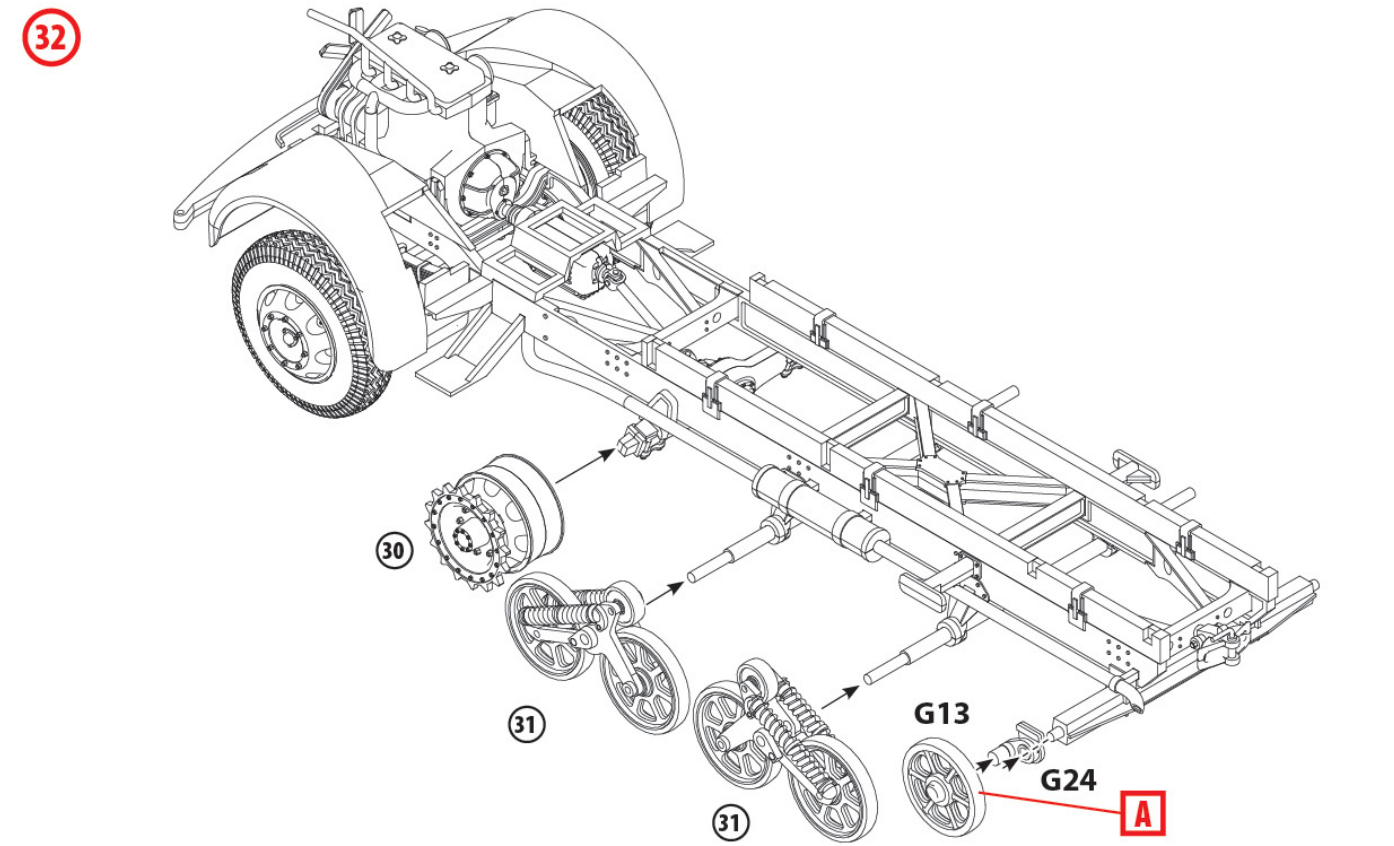
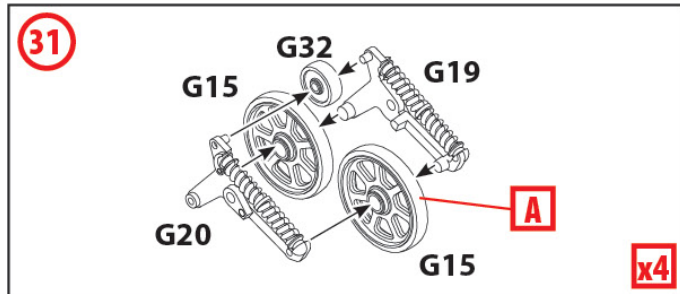
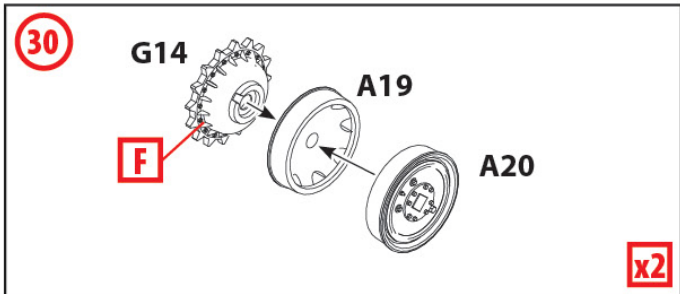

34

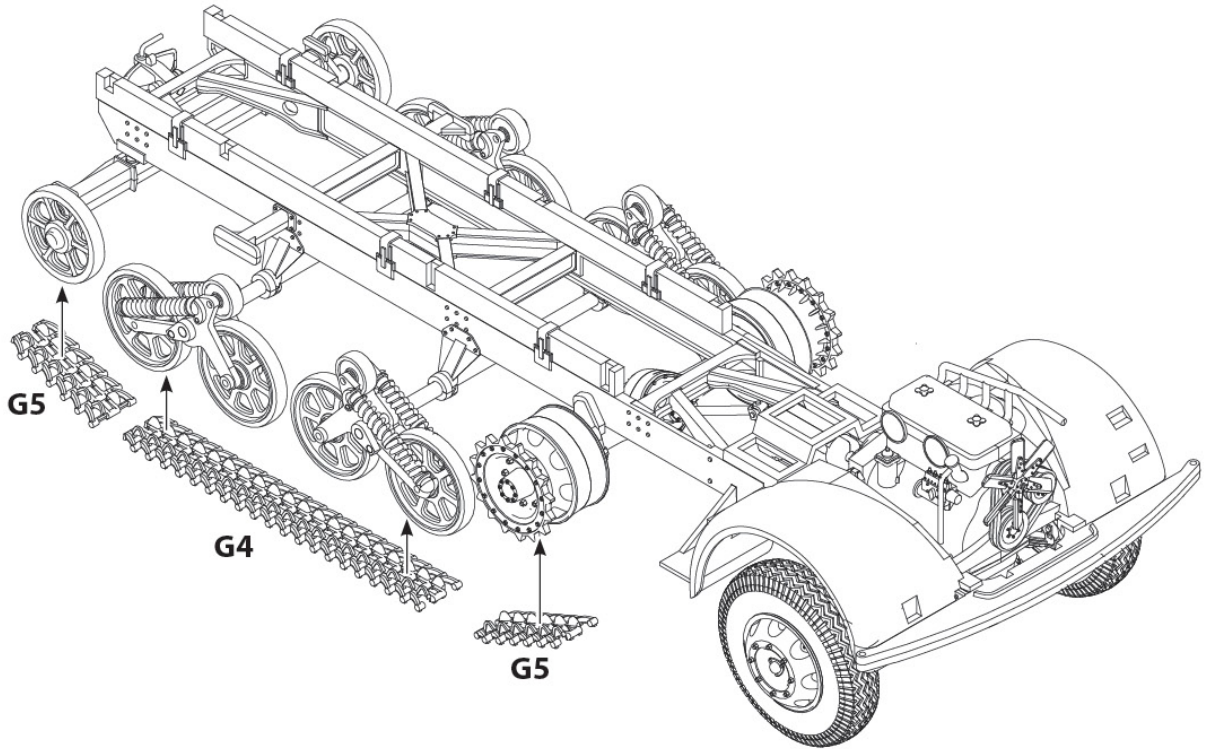

35

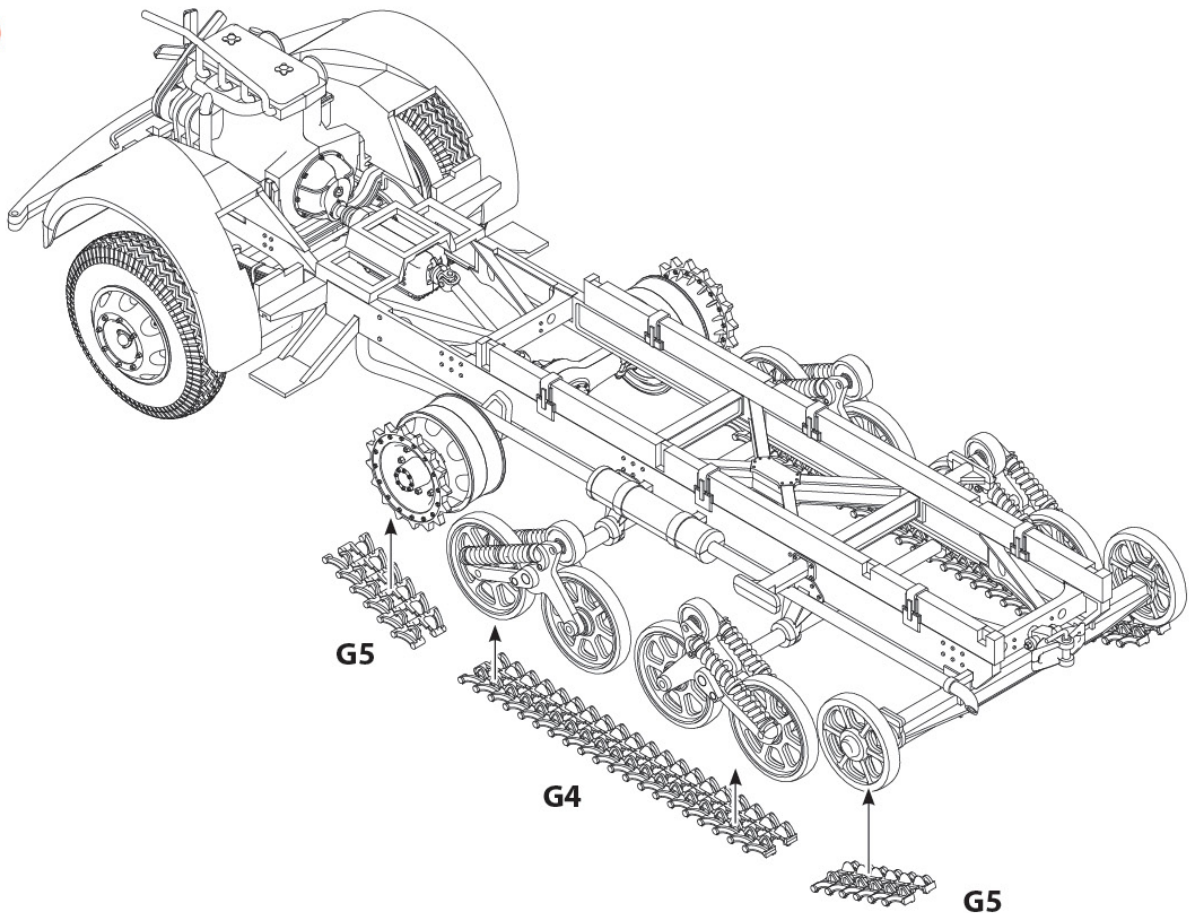

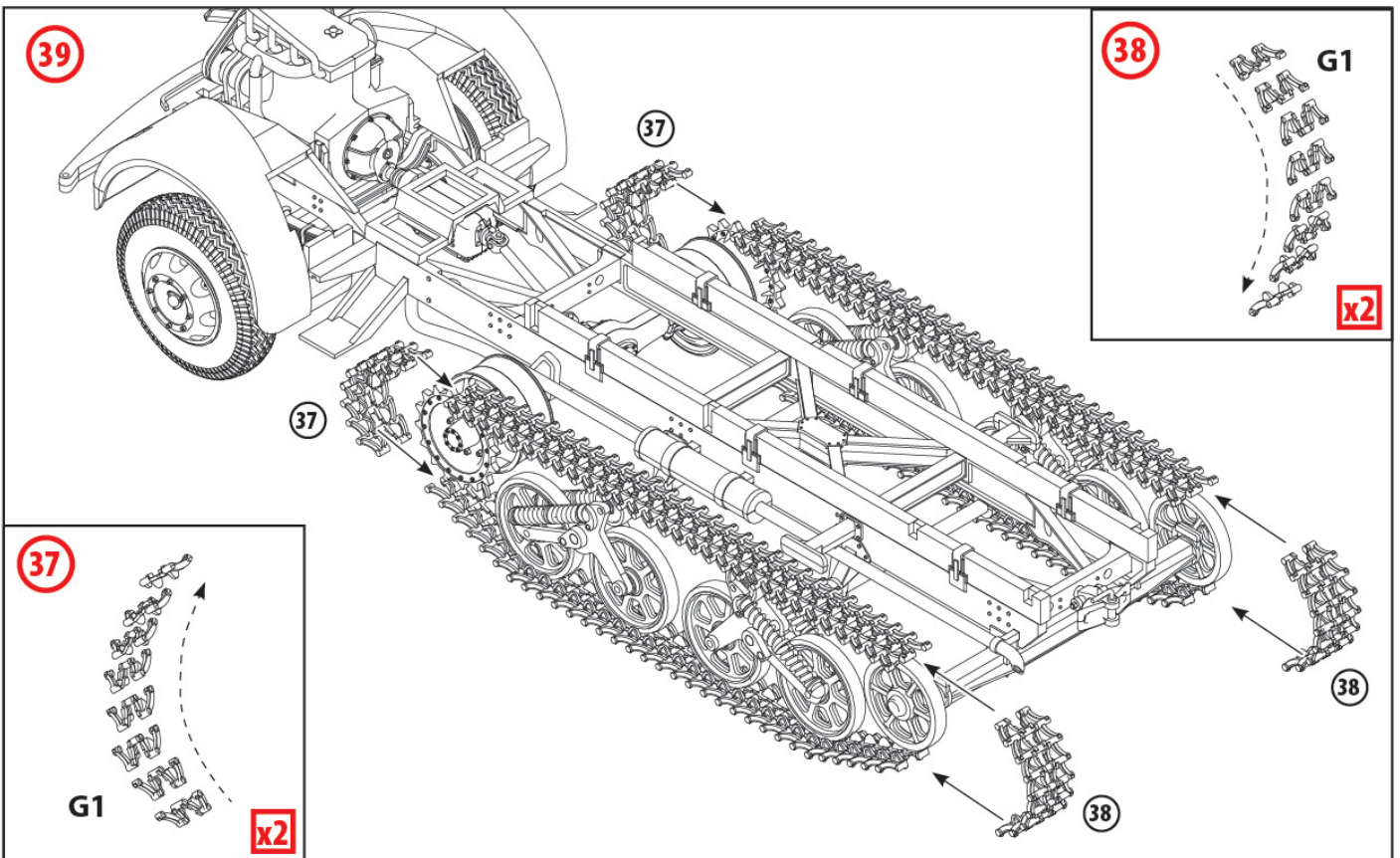
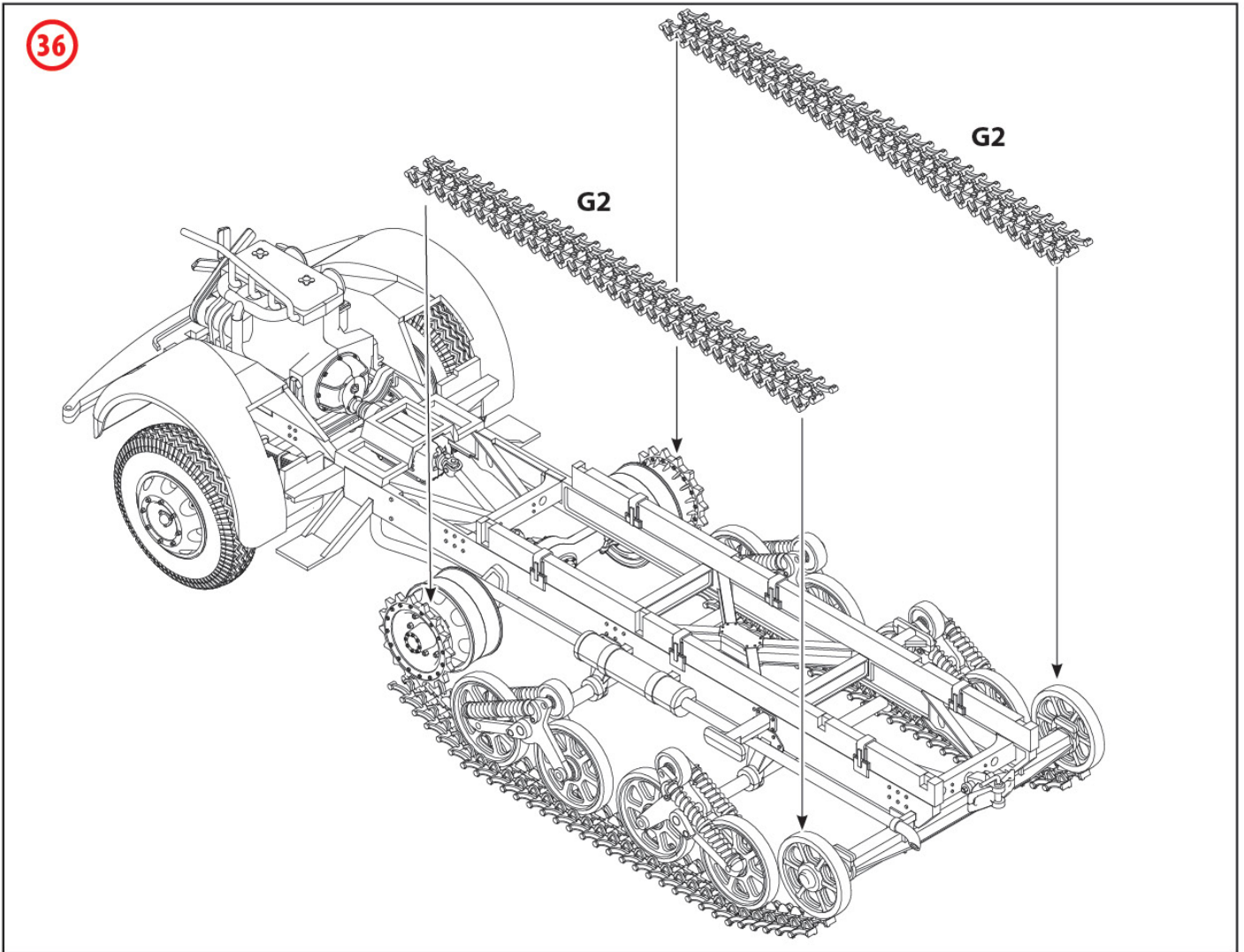

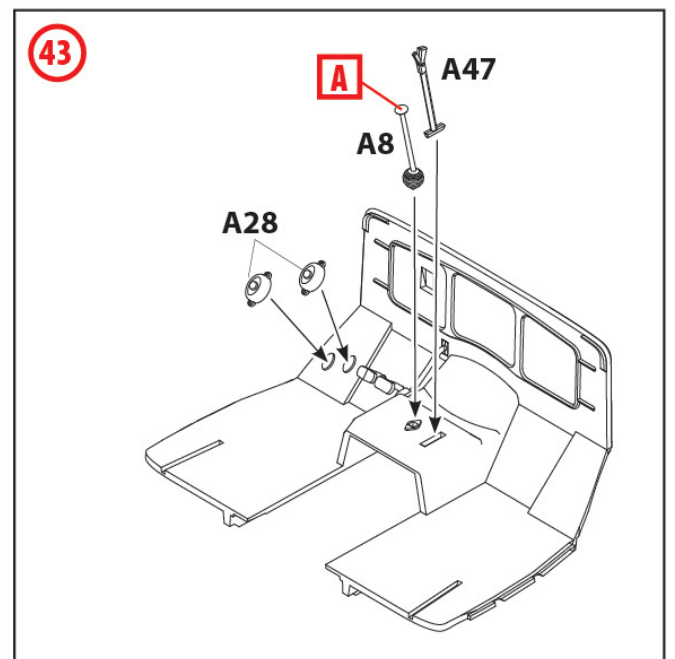
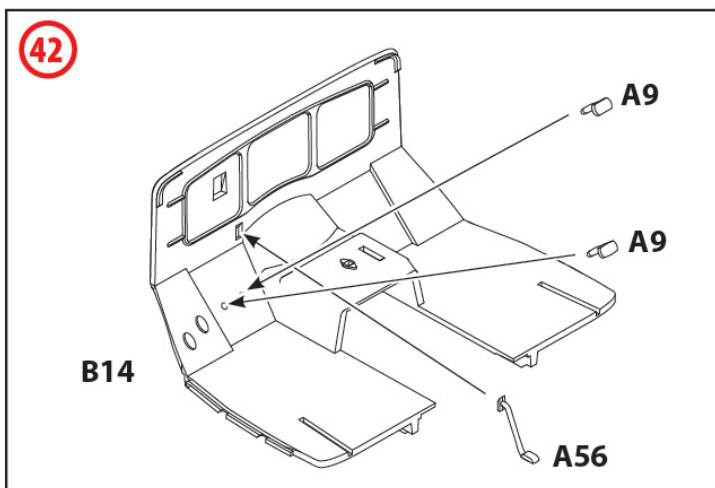
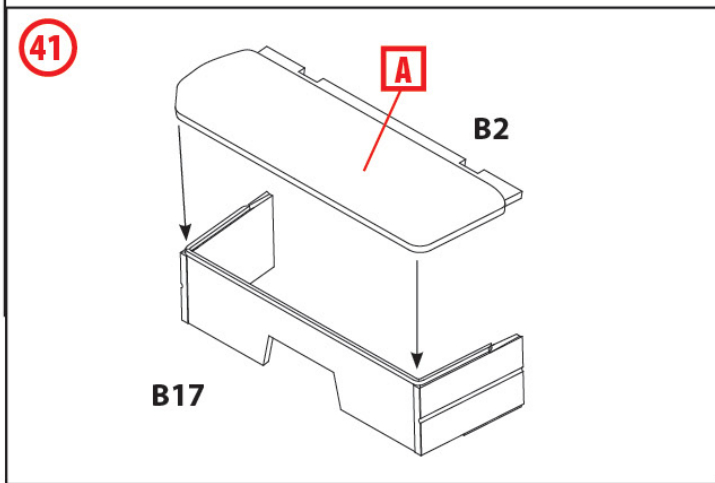
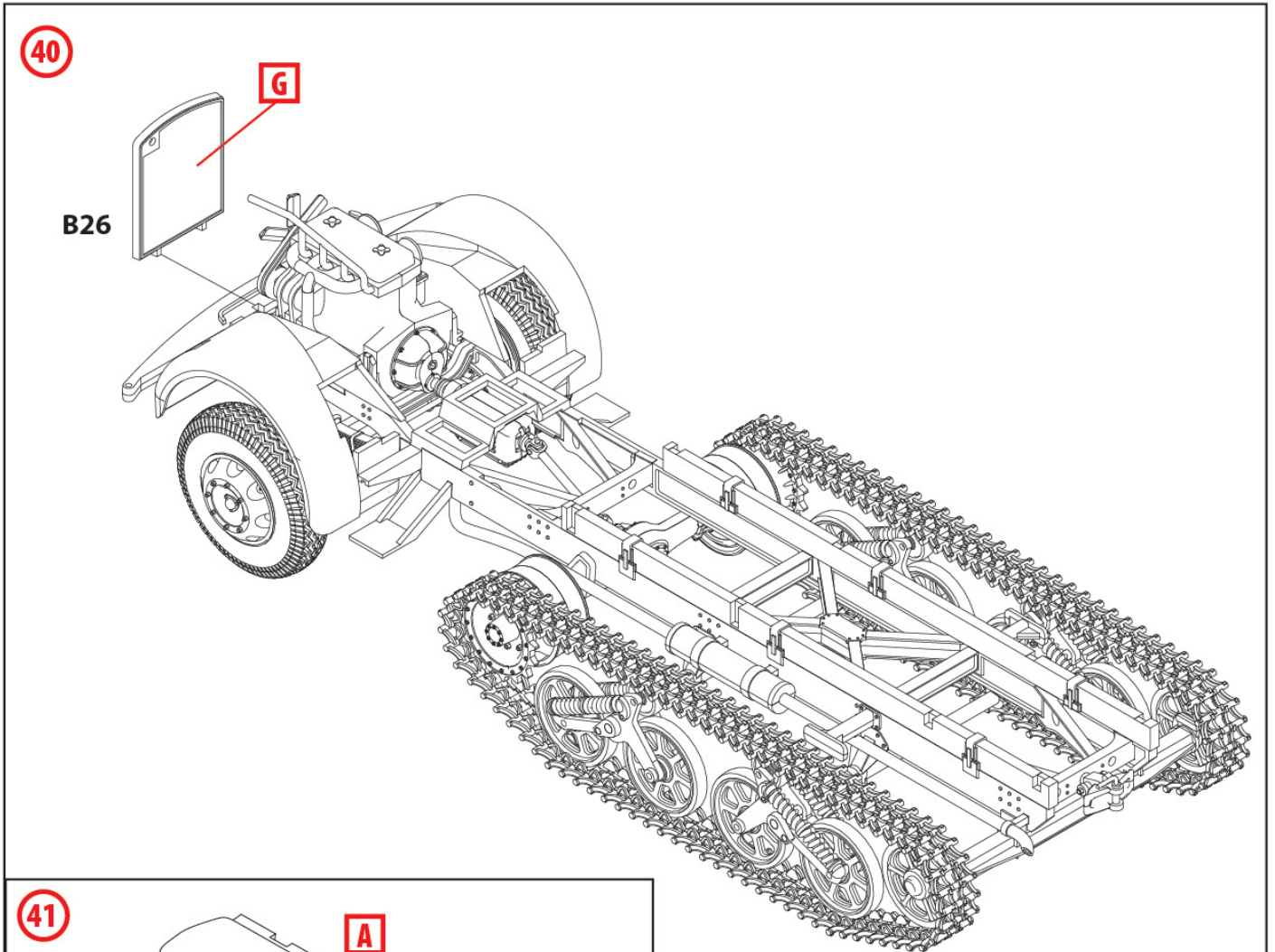

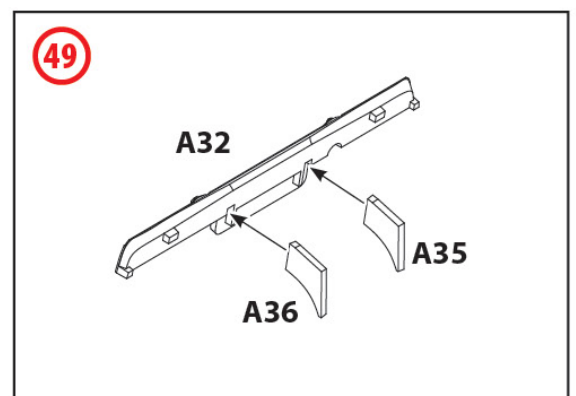
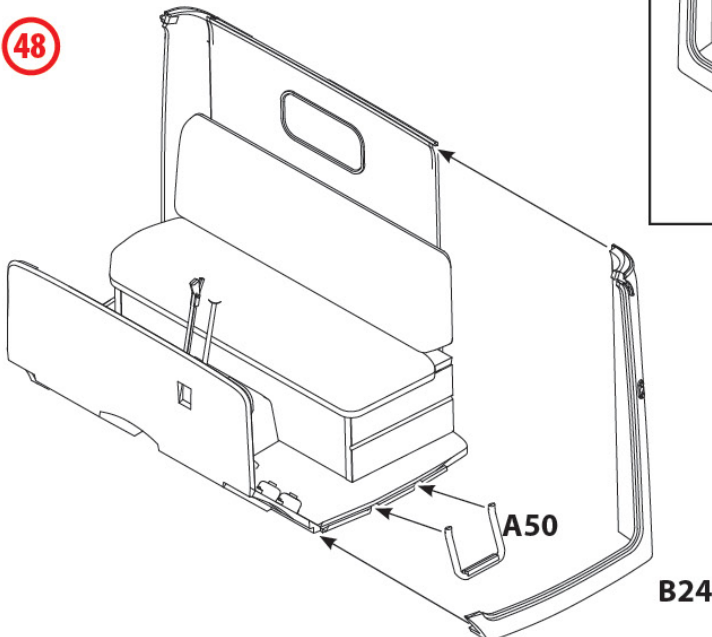
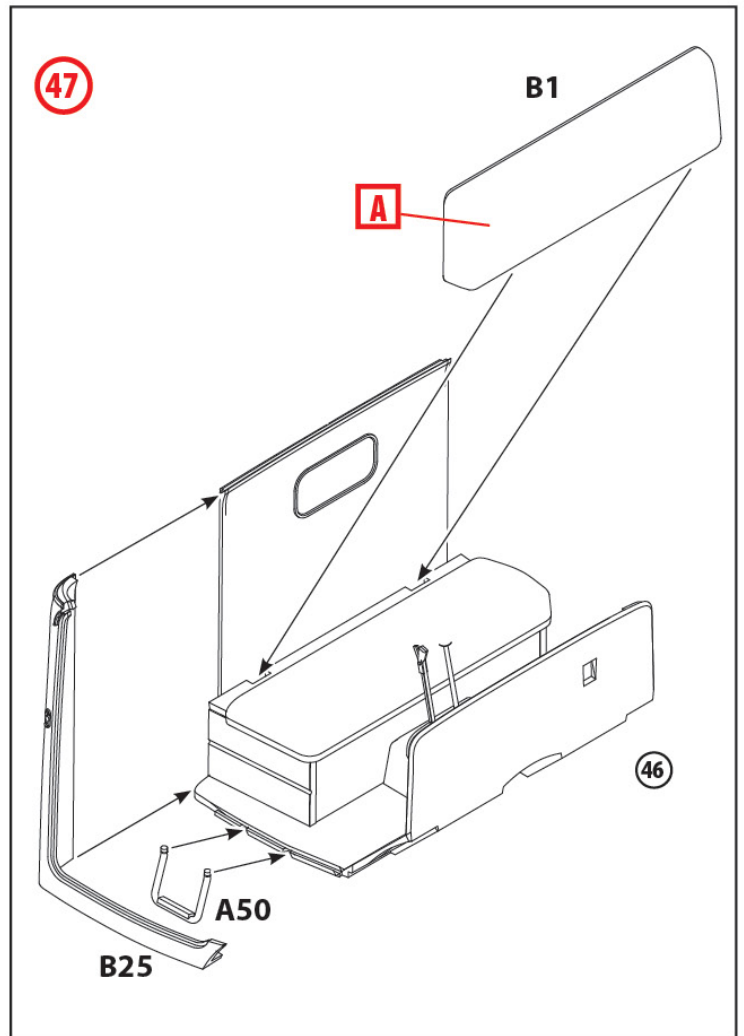
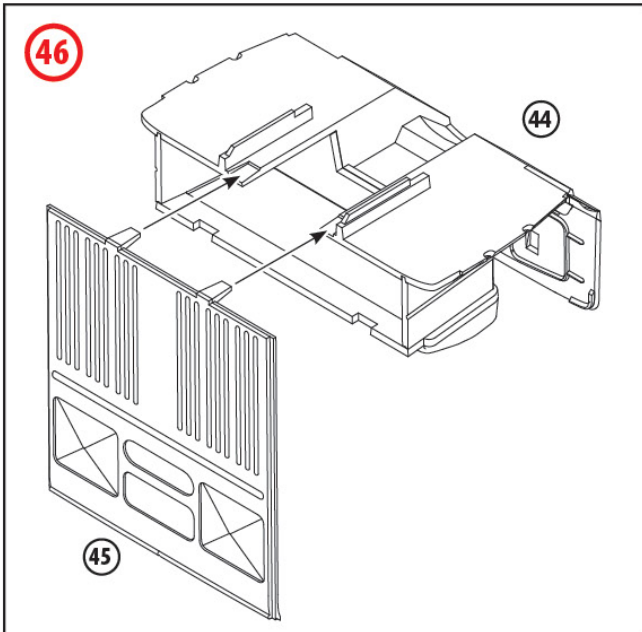
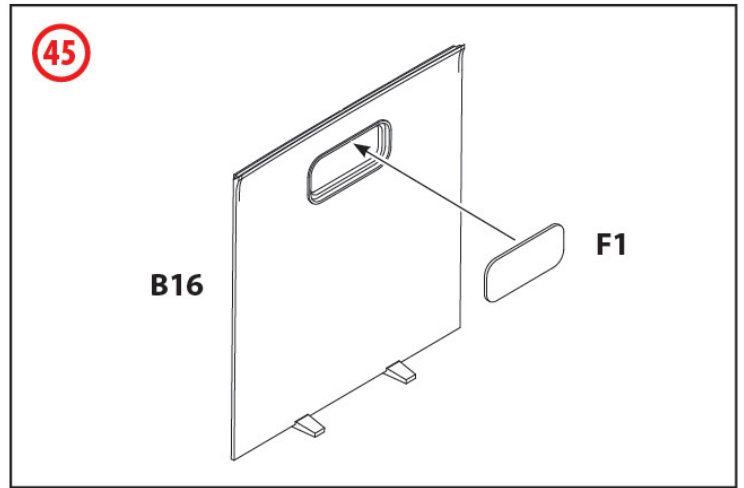
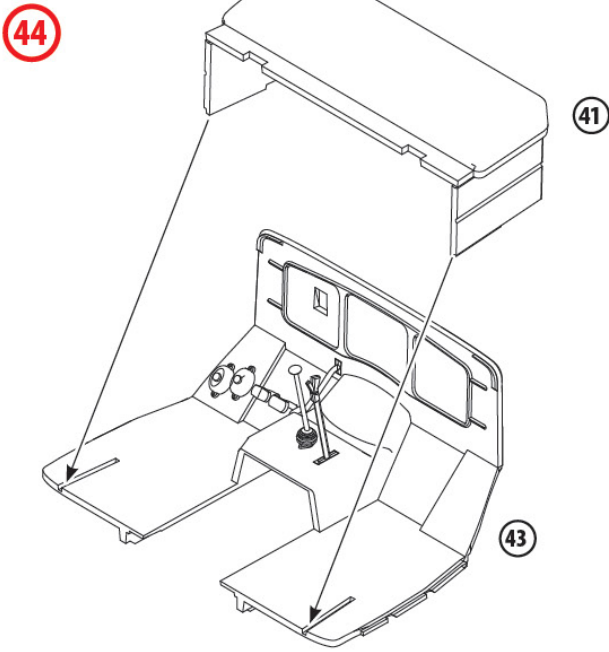

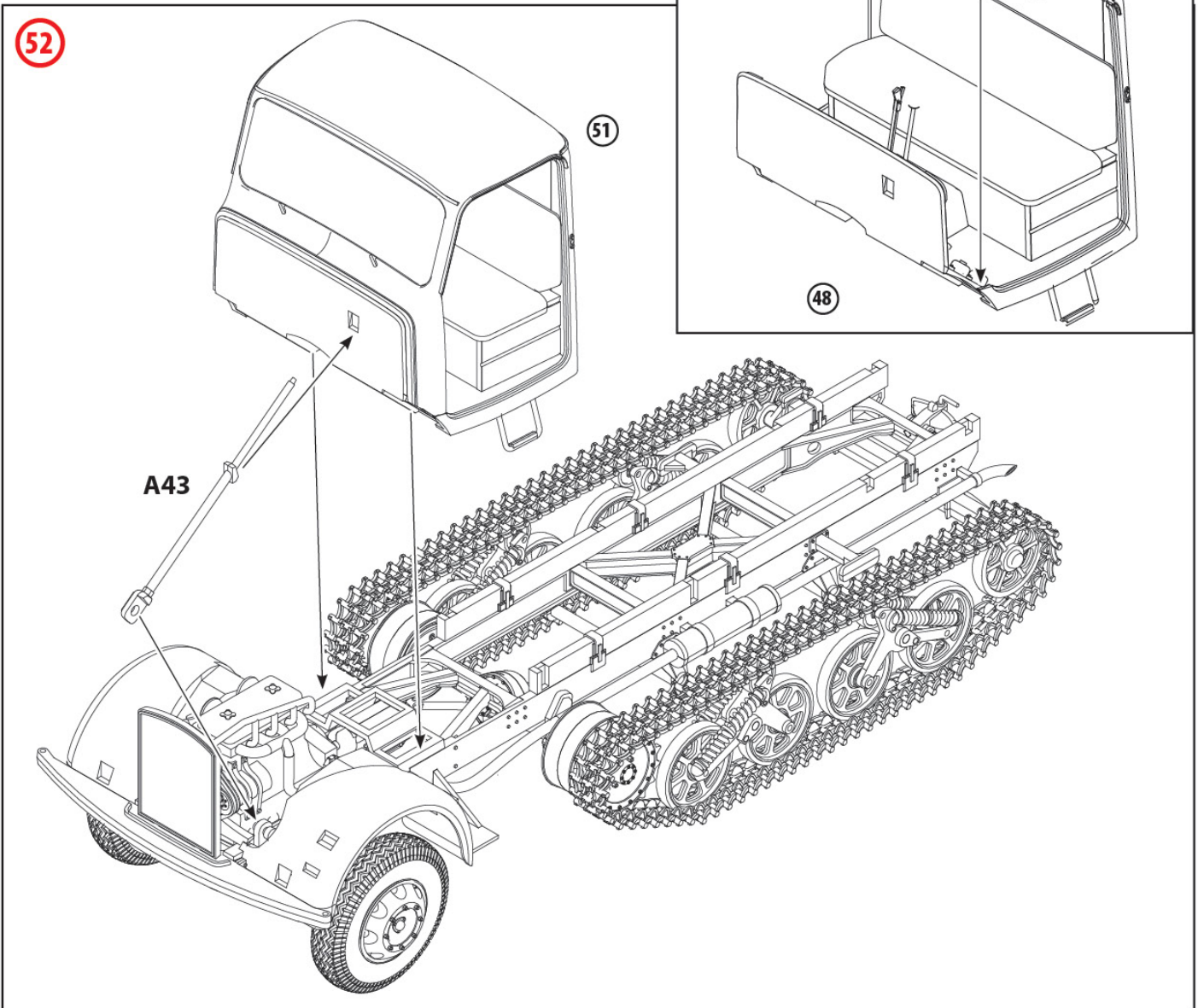
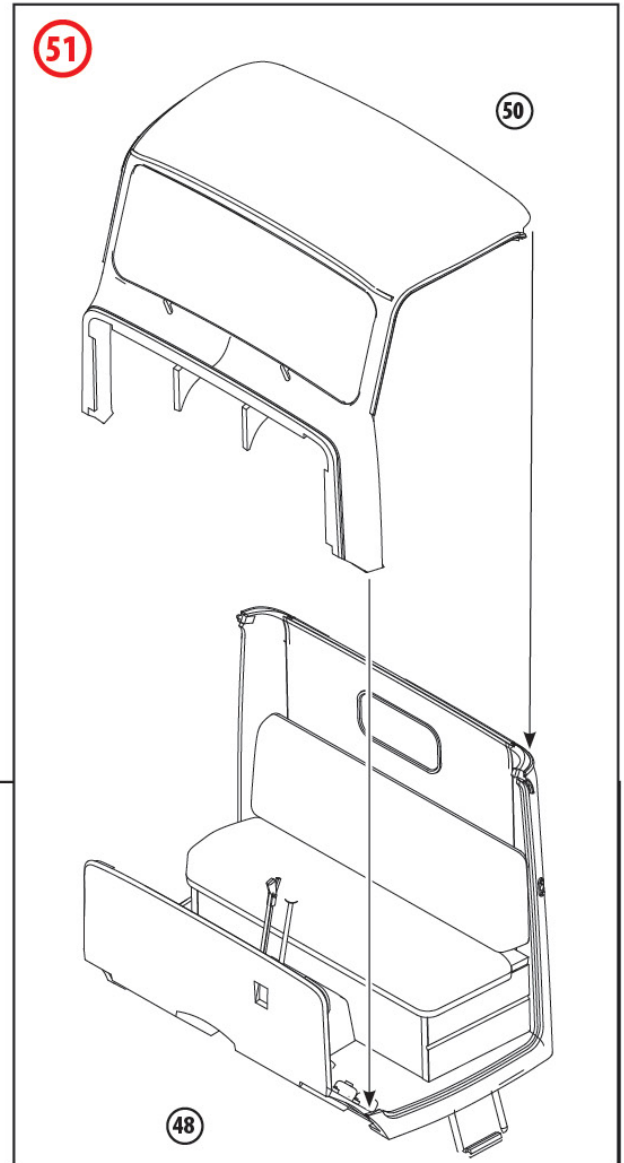
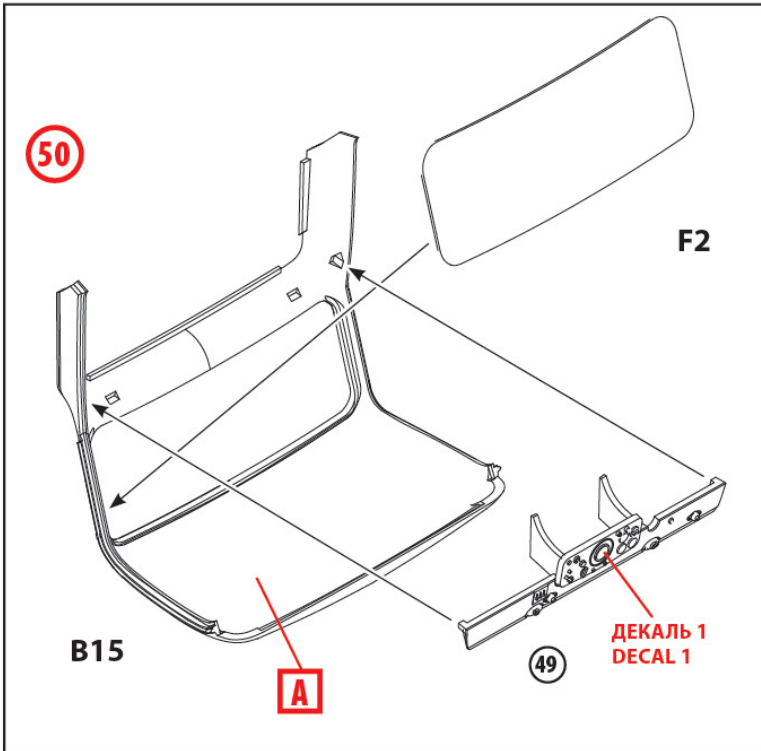

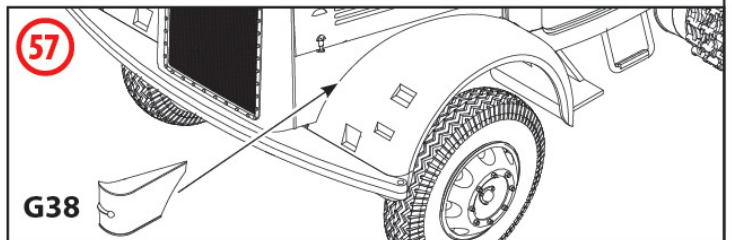
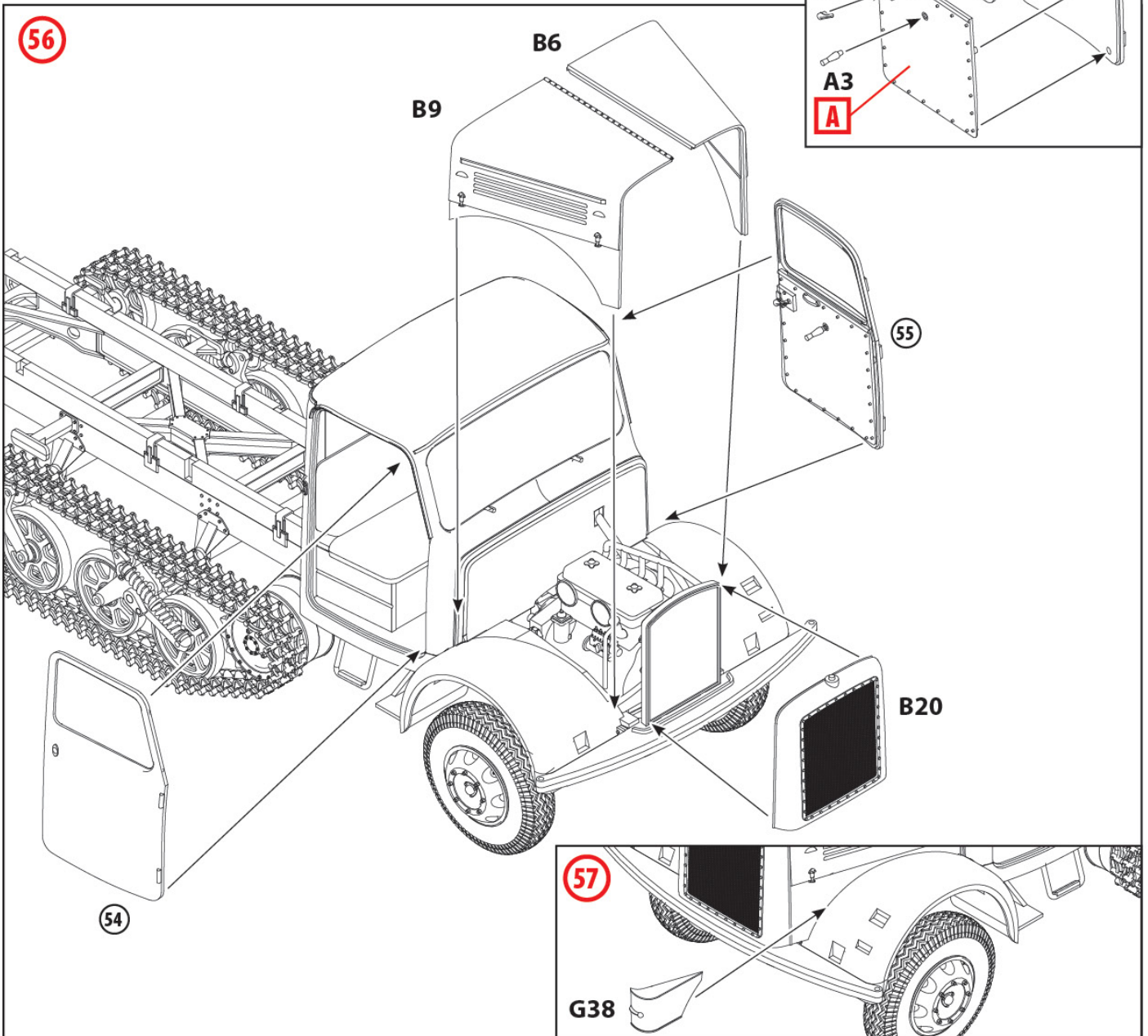
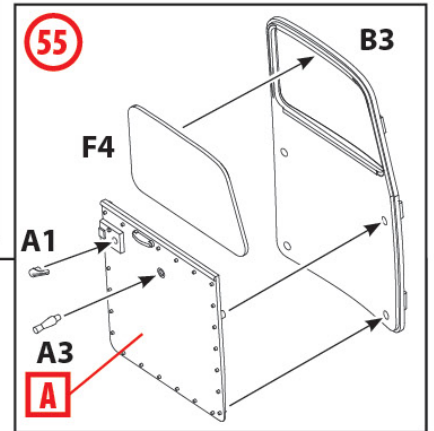
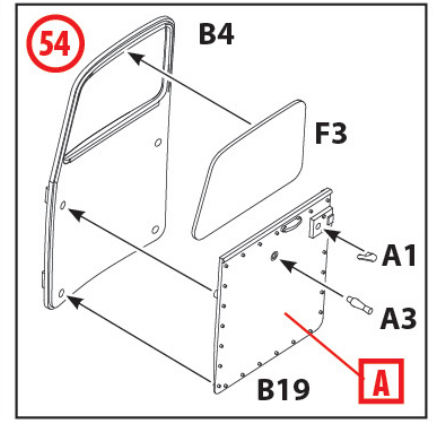
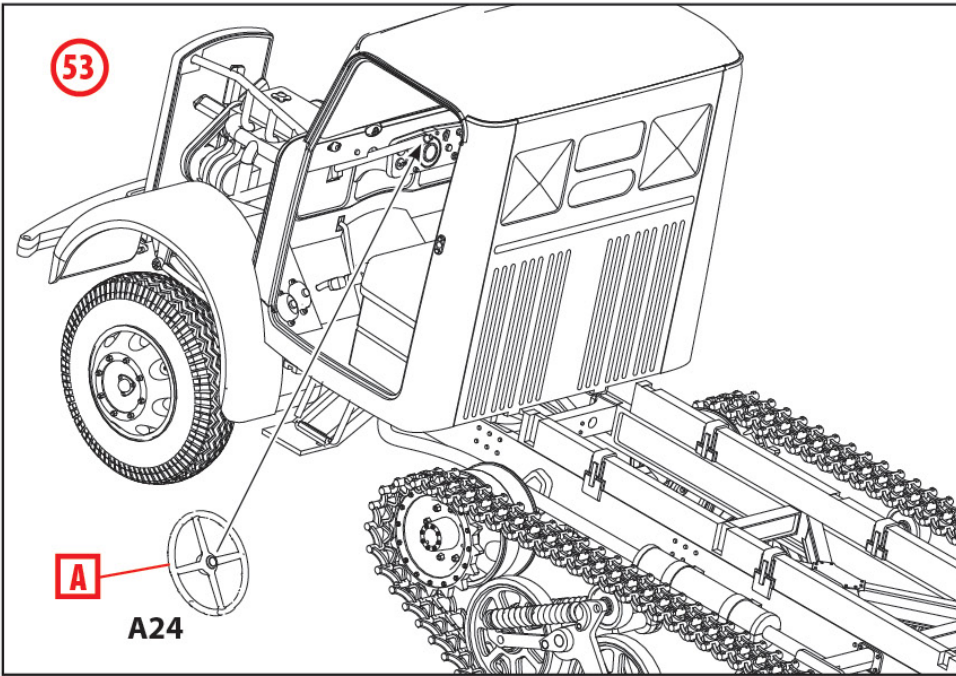

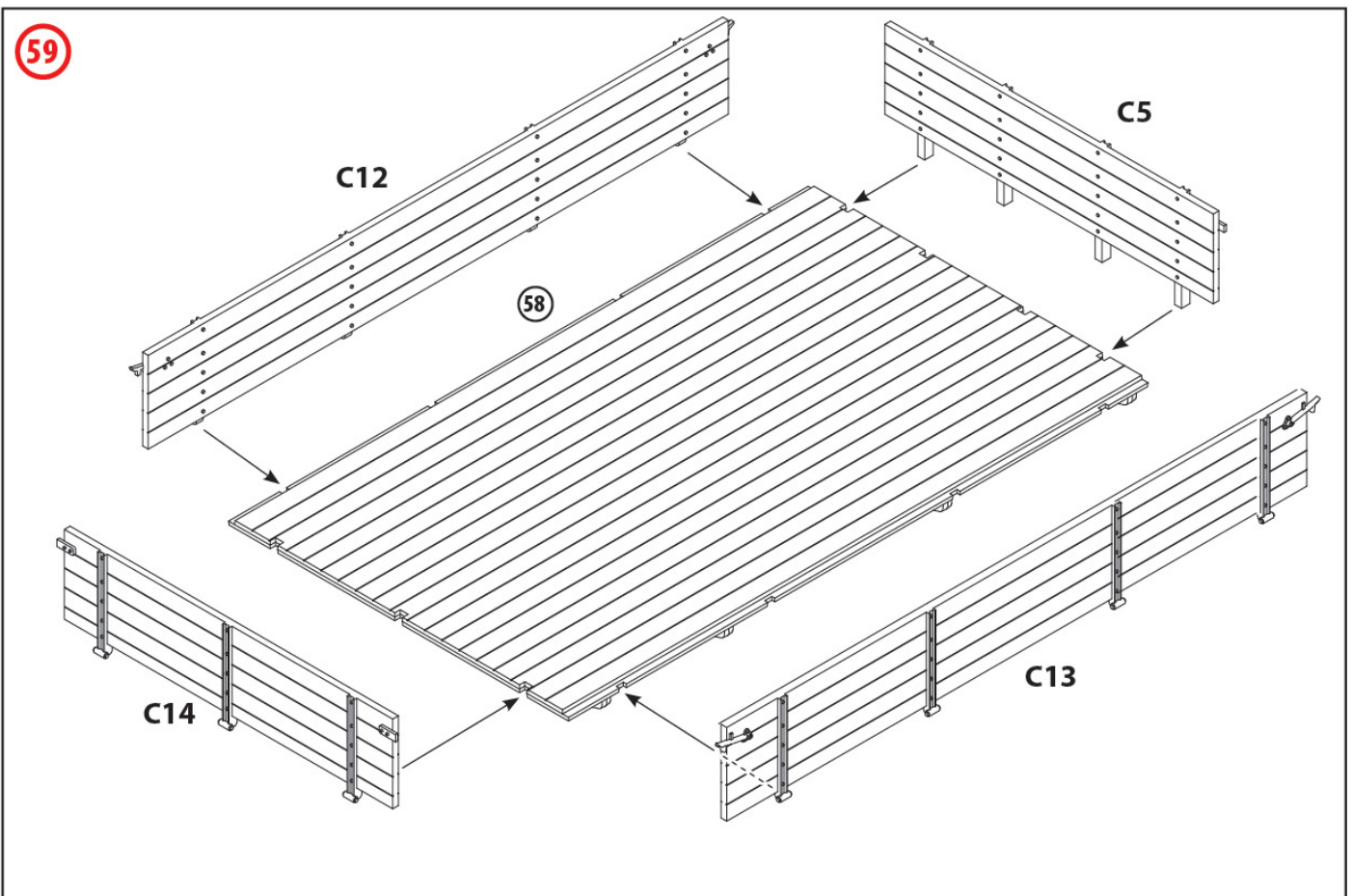
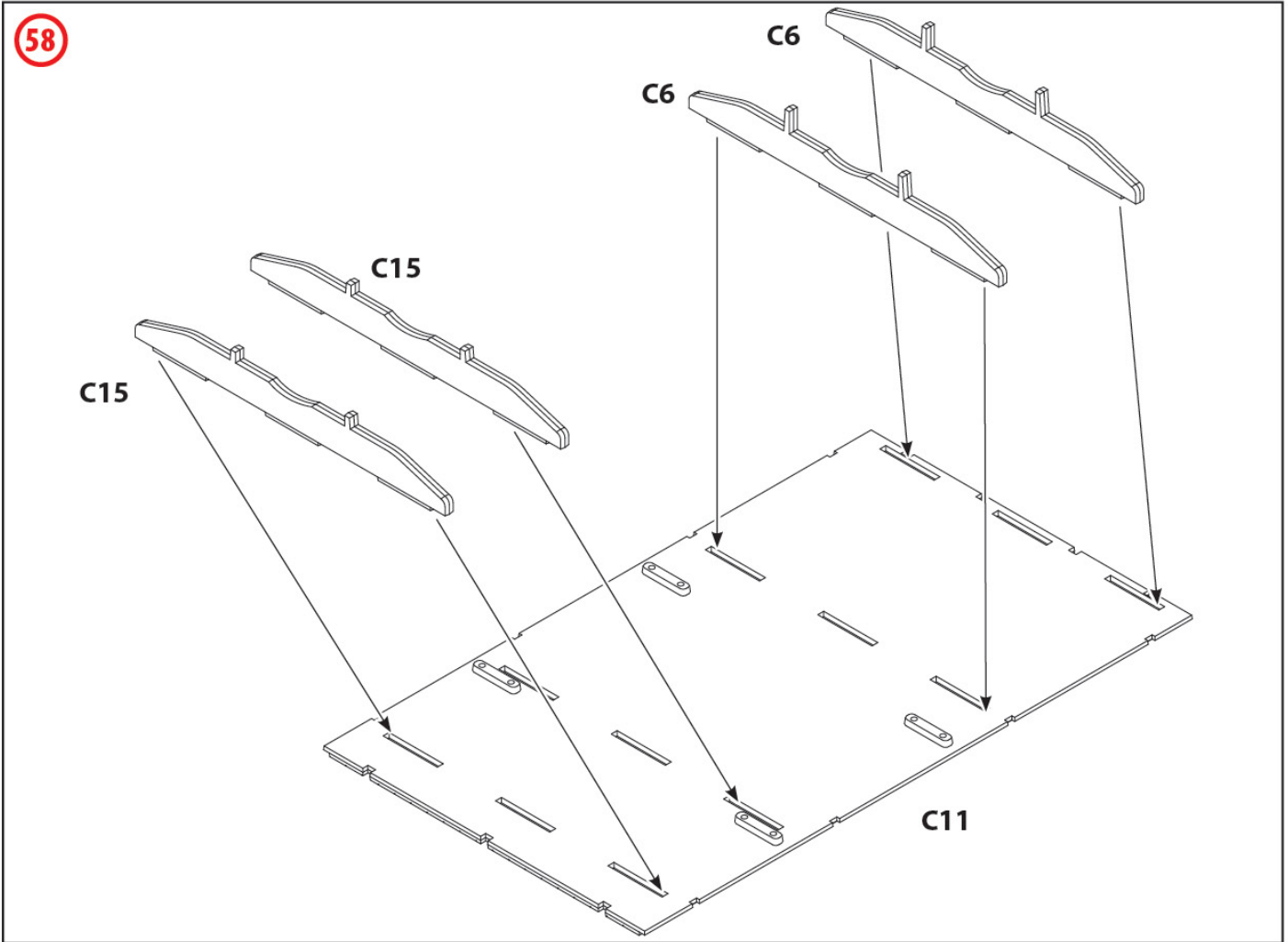



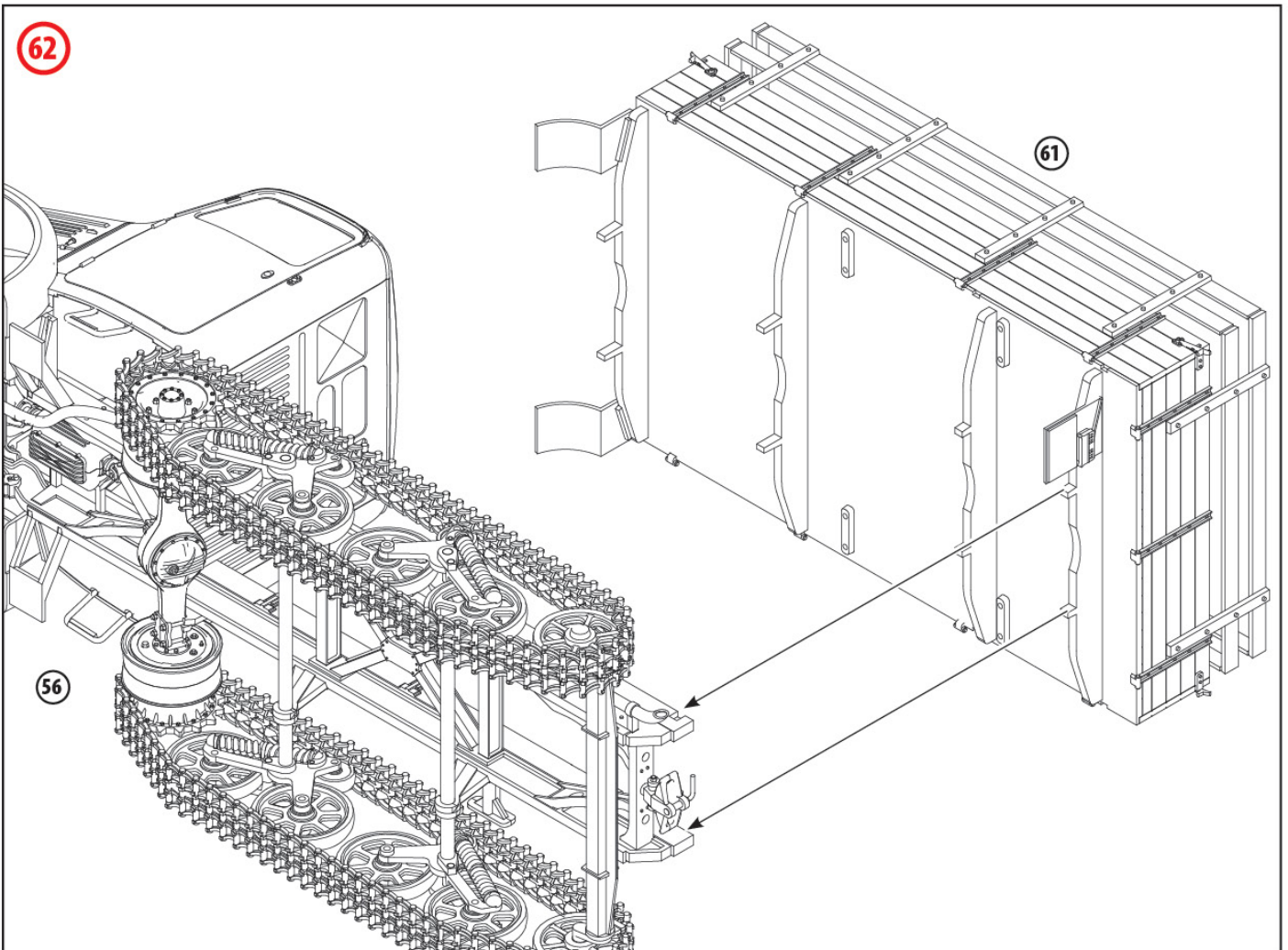
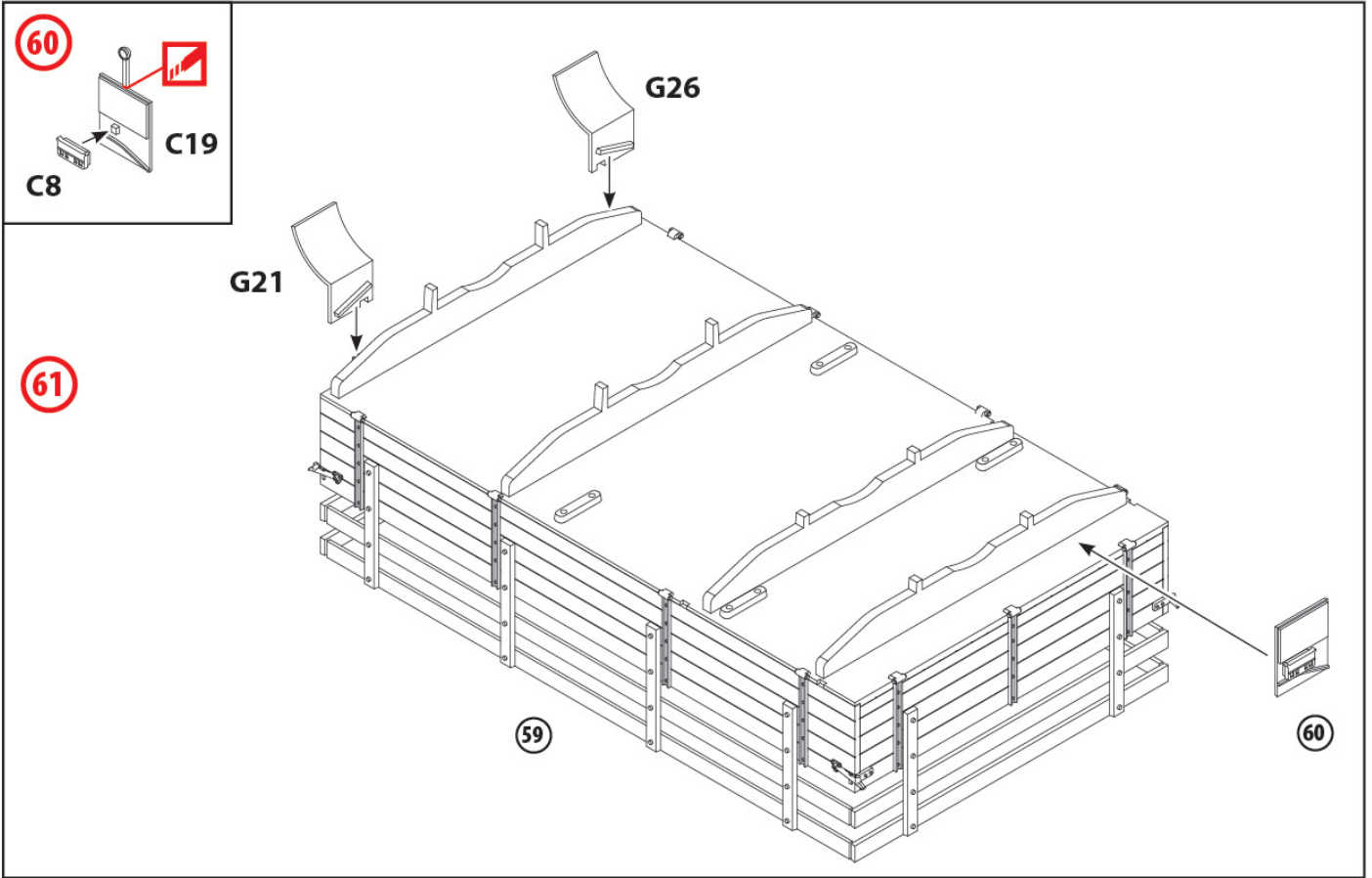

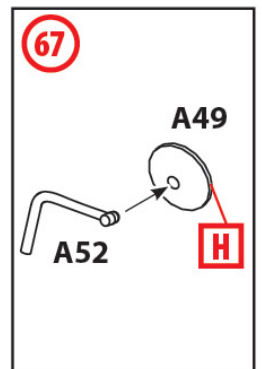
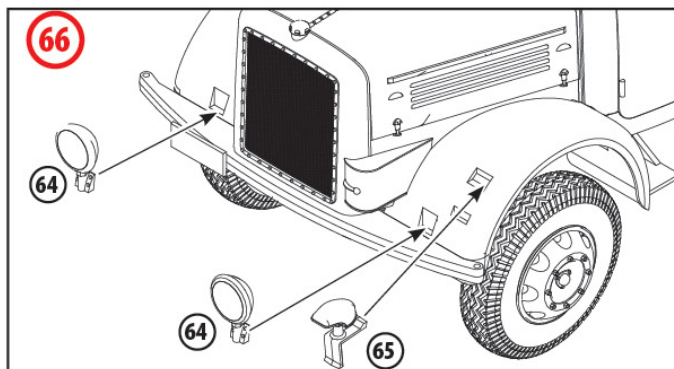
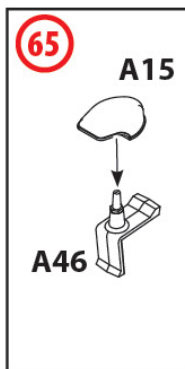
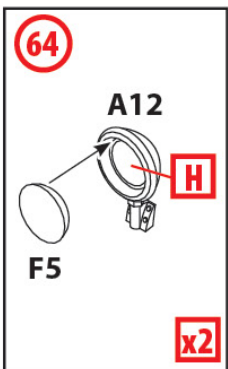
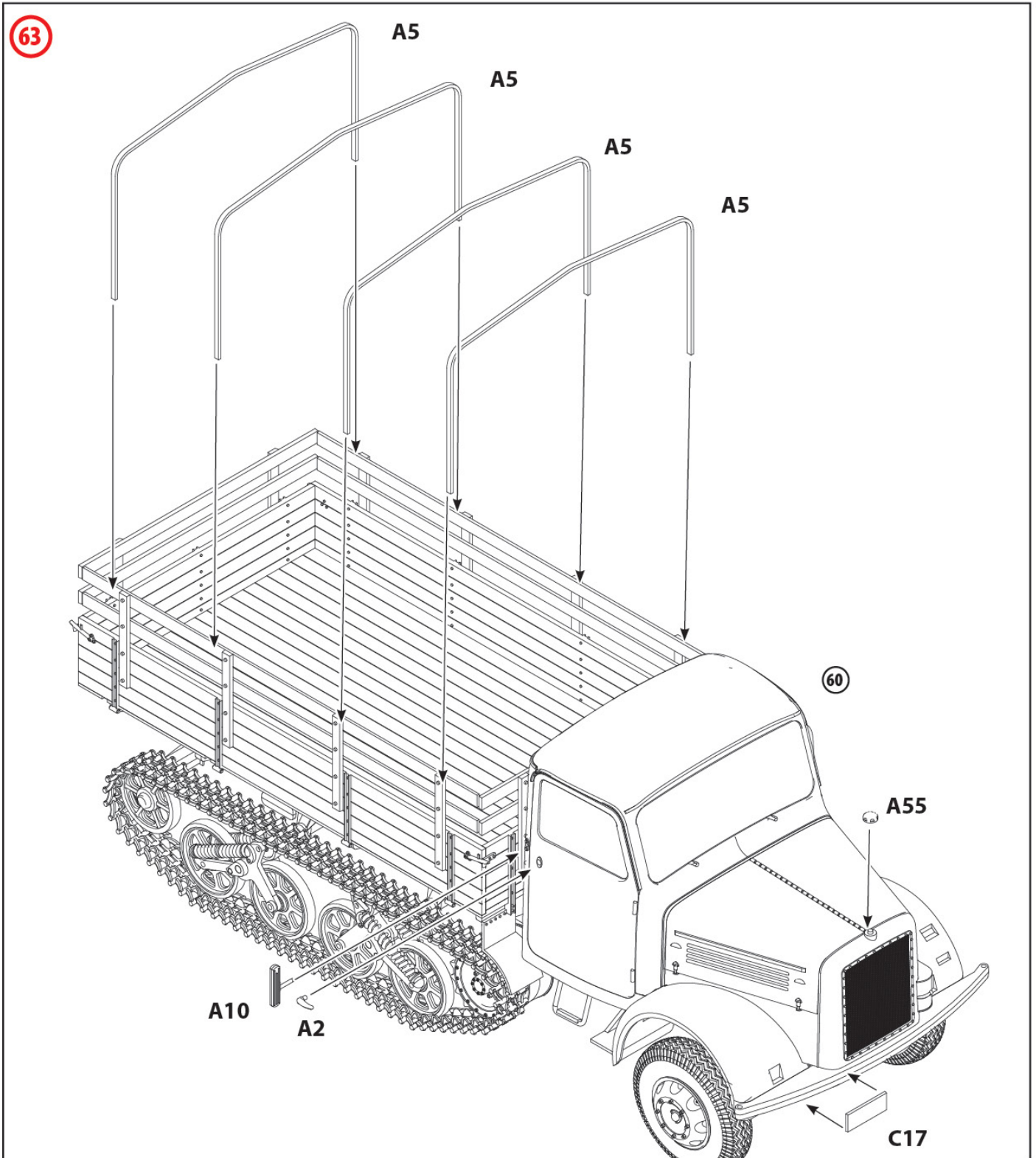

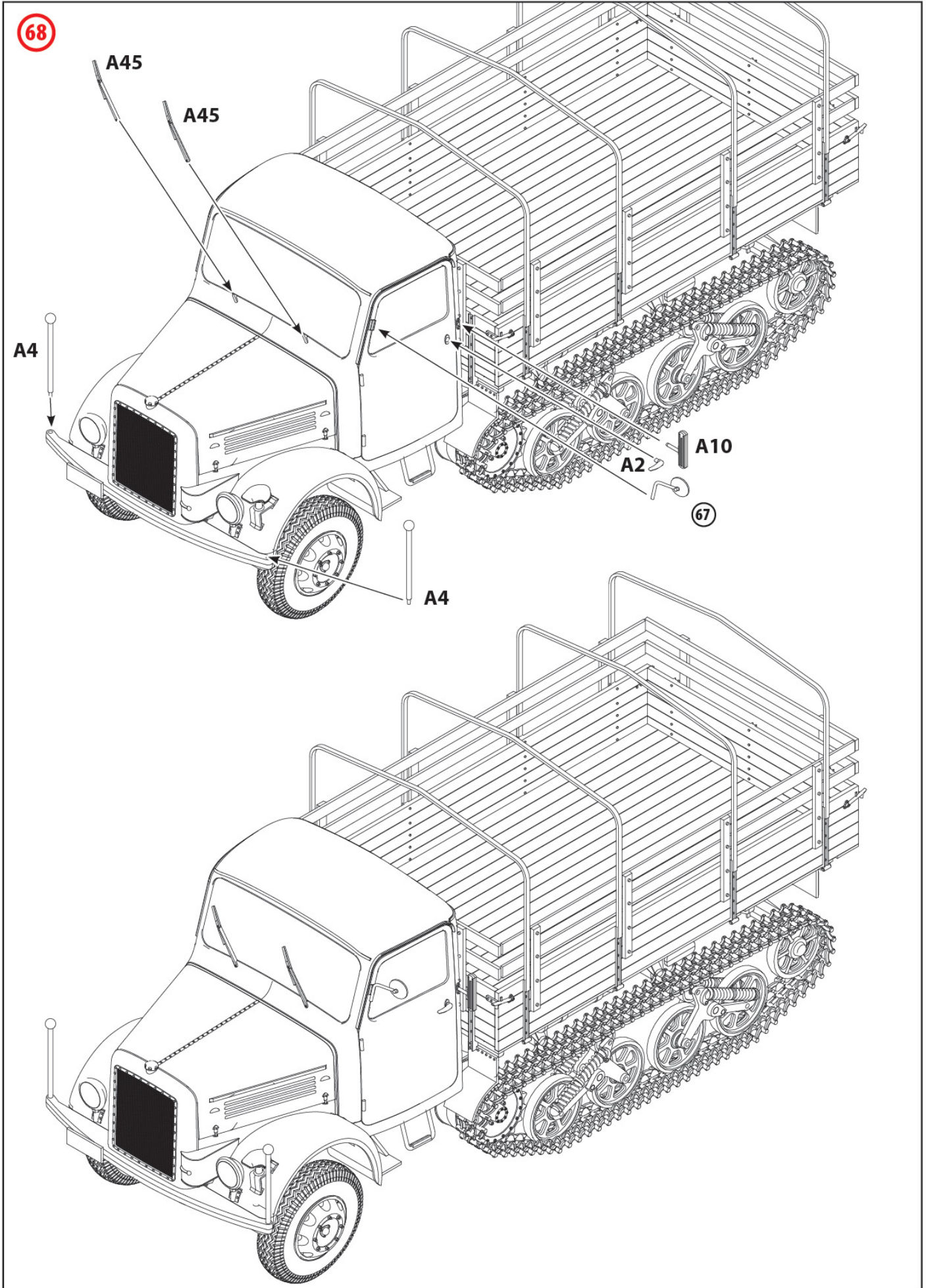

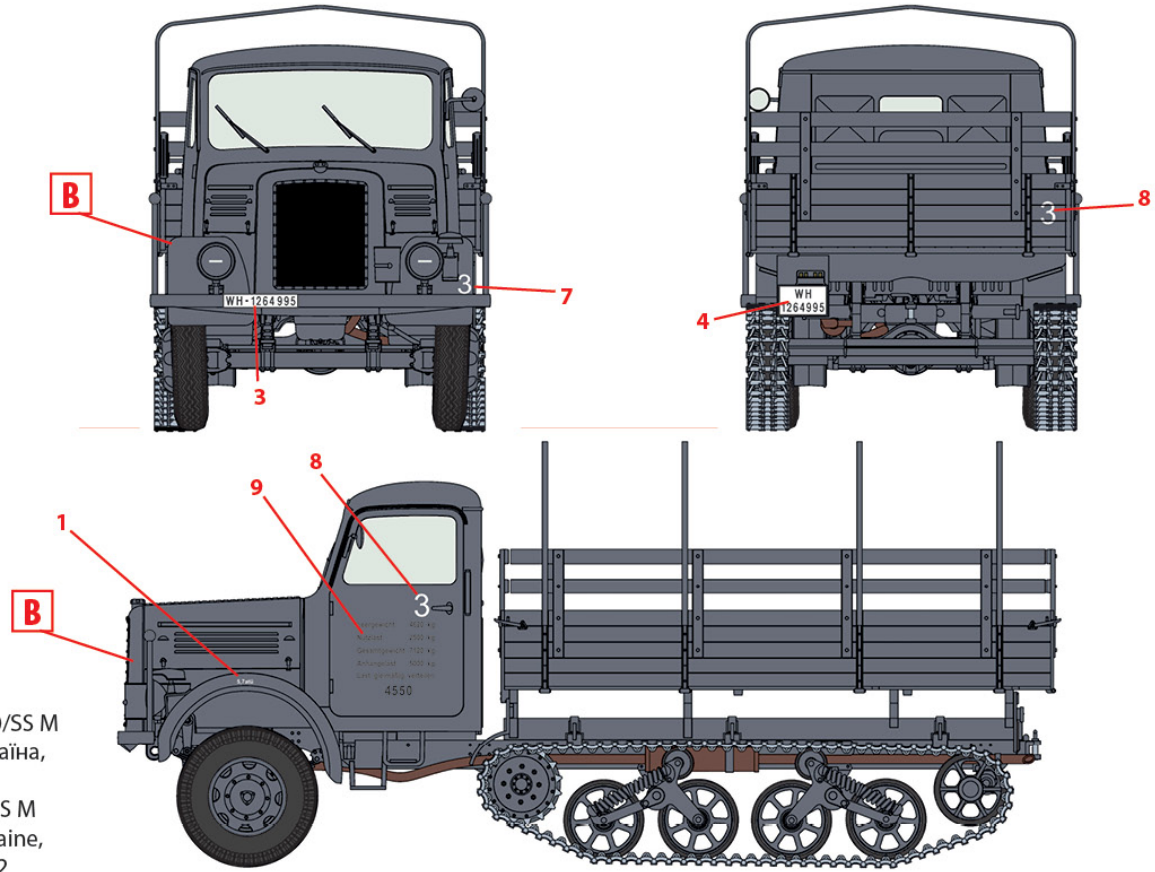

1. KHD S3000/SS M  
Maultier, Україна,  
літо 1942 р.  
KHD S3000/SS M  
Maultier, Ukraine,  
Summer 1942

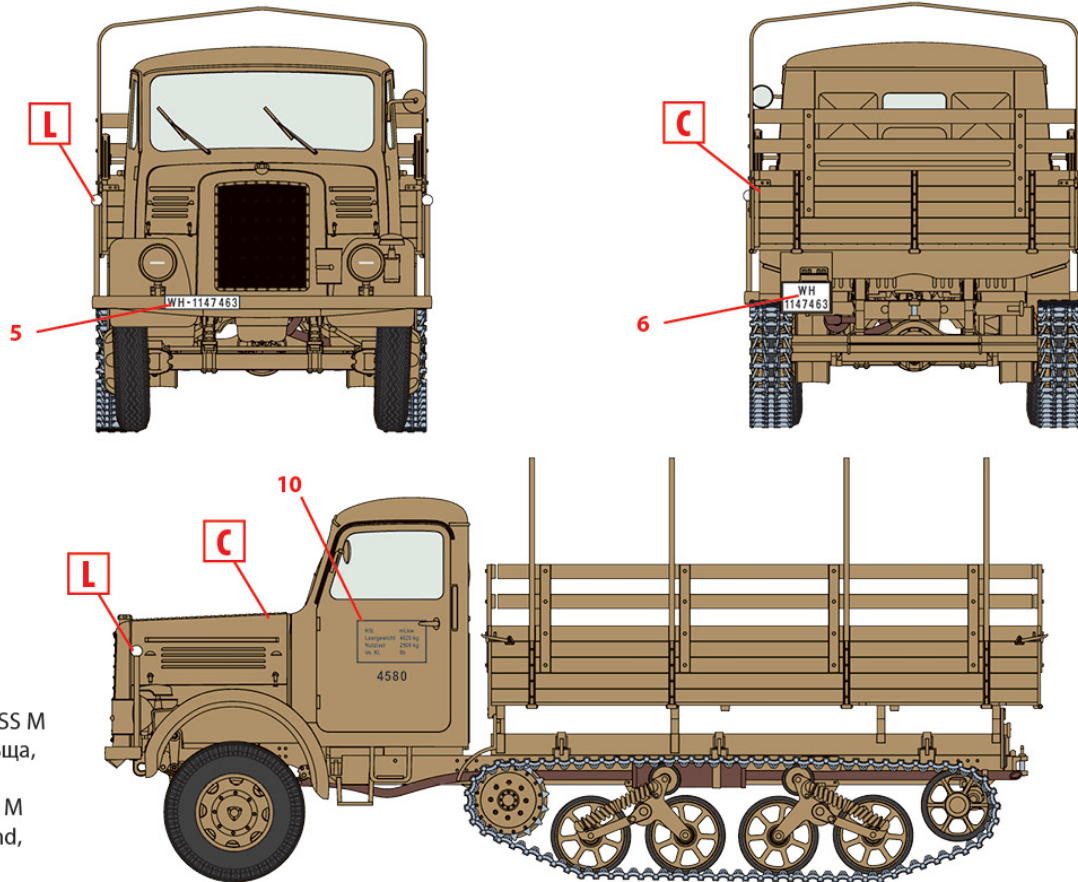

2. KHD S3000/SS M  
Maultier, Польща,  
осінь 1944 р.  
KHD S3000/SS M  
Maultier, Poland,  
Autumn 1944

ТОВ ICM Холдинг  
вул. Бориспільська 9, корпус 64,  
02099, Київ, Україна  
Тел./факс: +38(044) 369 54 12  
E-mail: export@icm.com.ua

ICM Holding  
Borispolskaya, 9, build. 64,  
02099, Kiev, Ukraine  
Tel./Fax: +38(044) 369 54 12  
E-mail: export@icm.com.ua