

Black Hawk Down

1/48 SCALE MODEL KIT No 48363

«Чорний яструб». Операція «Готичний змій»

1988 року в Сомалі спалахнула громадянська війна. Країна поринула в атмосферу терору та хаосу, а бойові дії спричинили масовий голод. На початку 1993 року переговори між ворогуючими сторонами не дали позитивного результату. Американське командування розробило операцію під назвою «Готичний Змія», метою якої було усунення одного з лідерів антиурядових сил – генерала Мухаммеда Фараха Айдіда. У рамках цієї операції 3 жовтня 1993 року в столиці Сомалі Могадішо здійснили спробу захоплення двох лідерів із клану Айдіда. Було створено спеціальну групу з підрозділів сил спеціального призначення, авіаційний компонент якої складався з 16 гелікоптерів 160-го авіаційного полку спеціальних операцій, зокрема MH-60L Black Hawk. Хоча захоплення відбулося успішно, група потрапила під щільний вогонь повстанців, до яких приєдналося місцеве населення. Два вертольоти MH-60L було збито, загинула частина особового складу, і для порятунку групи довелося залучити сили ООН у Могадішо. Цю битву згодом назвали найжорстокішим ближнім боем з участю американських солдатів від часів війни у В'єтнамі.

Тактико-технічні характеристики MH-60L Black Hawk

Довжина фюзеляжу, м	16,35
Повна довжина, м	20,25
Висота, м	5,15
Маса порожнього, кг	5600
Максимальна злітна маса, кг	12000
Двигуни	2xT700-GE-701C, 2x1890 к.с.
Швидкість, км/год	165

Black Hawk Down. Operation Gothic Serpent

In 1988, civil war erupted in Somalia, plunging the country into terror and chaos while combat operations triggered widespread famine. Early 1993 negotiations between warring parties failed to achieve peace. The American command then developed «Operation Gothic Serpent», aimed at capturing General Mohammed Farah Aidid, a prominent anti-government leader. On October 3, 1993, forces attempted to capture two of Aidid's clan leaders in Somalia's capital, Mogadishu. The operation involved a special forces unit supported by 16 helicopters from the 160th Special Operations Aviation Regiment, including MH-60L Black Hawks. While the initial capture succeeded, the unit faced intense resistance from rebels and local civilians, including women and children. Two MH-60L helicopters were shot down, resulting in casualties and requiring UN forces in Mogadishu to mount a rescue operation. The engagement would later be described as the most intense close combat American soldiers had experienced since Vietnam. Ultimately, the operation failed to change Somalia's trajectory, and by 1994, both UN and US forces withdrew from the country.

Tactical and Technical Specifications of MH-60L Black Hawk

Fuselage length, m	16,35
Full length, m	20,25
Height, m	5,15
Empty weight, kg	5600
Max. take-off weight, kg	12000
Engines	2xT700-GE-701C, 2x1890 hp
Speed, km/h	165

ФАРБИ, ЩО ВИКОРИСТОВУЮТЬСЯ / USED COLORS:

COLOR	ICM
A Білий White	1001
B Чорний Black	1002
C Напівпрозорий червоний Clear Red	1011
D Напівпрозорий коричневий Clear Smoke	1013
E Напівпрозорий зелений Clear Green	1014
F Напівпрозорий помаранчевий Clear Orange	1016
G Латунь Brass	1018
H Палене олово Burnt Tin	1022
J Алюміній Aluminium	1023
K Срібло Silver	1024
L Сталь Natural Steel	1025
M Збройовий метал Gun metal	1027
N Небесно-сіра Sky Grey	1033
P Темно-морський сірий Dark Sea Grey	1034
Q Сіро-зелений Grey Green	1035
R Темно-сірий Dark Grey	1037
S Німецький сірий German Grey	1038
T Гумовий чорний Rubber Black	1039
U Зелено-коричневий Green Brown	1061

COLOR	ICM
V US Темно-зелений US Dark Green	1072
W Буйволова шкіра Buff	1041
X Зелена охра Green Ochre	1059



Для отримання глянцевого, сатинового чи матового ефекту – використовуйте наші лаки!

For a glossy, satin or matte effect – use our varnishes!

2001 МАТОВИЙ ЛАК VARNISH MATT	2002 САТИНОВИЙ ЛАК VARNISH SATIN	2003 ГЛЯНЦЕВИЙ ЛАК VARNISH GLOSS
-------------------------------	----------------------------------	----------------------------------

01 СТАДІЯ СКЛАДАННЯ ASSEMBLY STEP

A ФАРБА, ЩО ВИКОРИСТОВУЄТЬСЯ USED COLOR

x2 ЗРОБИТИ ДВІ ДЕТАЛІ MAKE 2 PCS

OPEN ЗРОБИТИ ОТВІР OPEN HOLE

03 СКЛАДАЛЬНА ОДИНИЦЯ ASSEMBLY UNIT

? ДОВІЛЬНИЙ ВИБІР OPTIONAL

NO НЕ КЛЕЇТИ DO NOT CEMENT

У В А Г А І С А У Т І О Н І

Перед складанням уважно прочитати інструкцію з монтажу. Кожна деталь пронумерована. Дотримуватися послідовності монтажу. Необхідні робочі інструменти: ніж і напилек для зачистки деталей; гумова стрічка, клеюча стрічка і прищипки для білини (для притиснення склеюваних деталей). Деталі з пластику очистити в розчині м'якого миючого засобу і висушити на повітрі для того, щоб фарба і перевірі картинок краще прилягали. Перед приклеюванням перевірити, чи підходить деталь, клей наносити економно. Хром і фарбу видалити з поверхні склеювання. Невеликі деталі пофарбувати перед тим, як вони будуть вилані з рамок. Фарбу необхідно добре просушити, тільки після цього продовжувати складання. Кожну відповідну перевірку картинок вирізати окремо і приблизно на 20 секунд занурити в теплу воду. На позначеному місці картинку відокремити від паперу і притиснути промокальним папером.

Read the instructions thoroughly prior to assembly. Each component is numbered. Adhere to specified sequence of assembly. Tools required: knife and file for removal of components from frame; rubber bond, adhesive tape and clothes pegs for clamping components together after applying adhesive. Clean plastic components in a mild detergent solution and allow to air-dry so that paint and transfers adhere better. Prior to applying adhesive, check to see whether the components fit together; apply adhesive sparingly. Remove chrome and paint from the contact surfaces. Paint small components before removing them from the frame. Allow paint to dry well, and only then continue to assemble. Cut out each transfer individually and immerse in warm water for approx. 20 seconds. Slide transfer off paper and into designated position, then press on with blotting paper.

Підпишіться на наш канал



Subscribe to our youtube channel

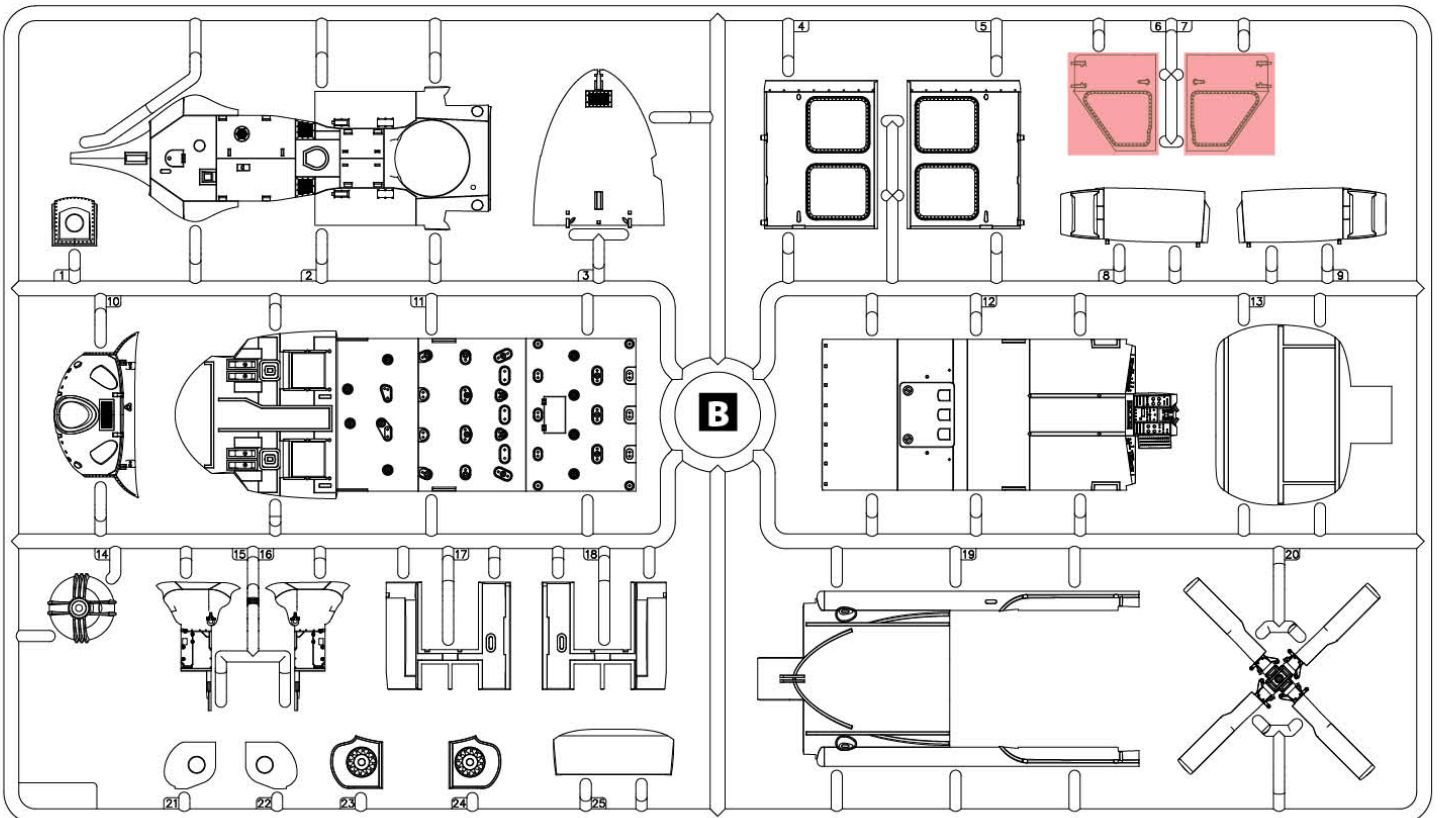
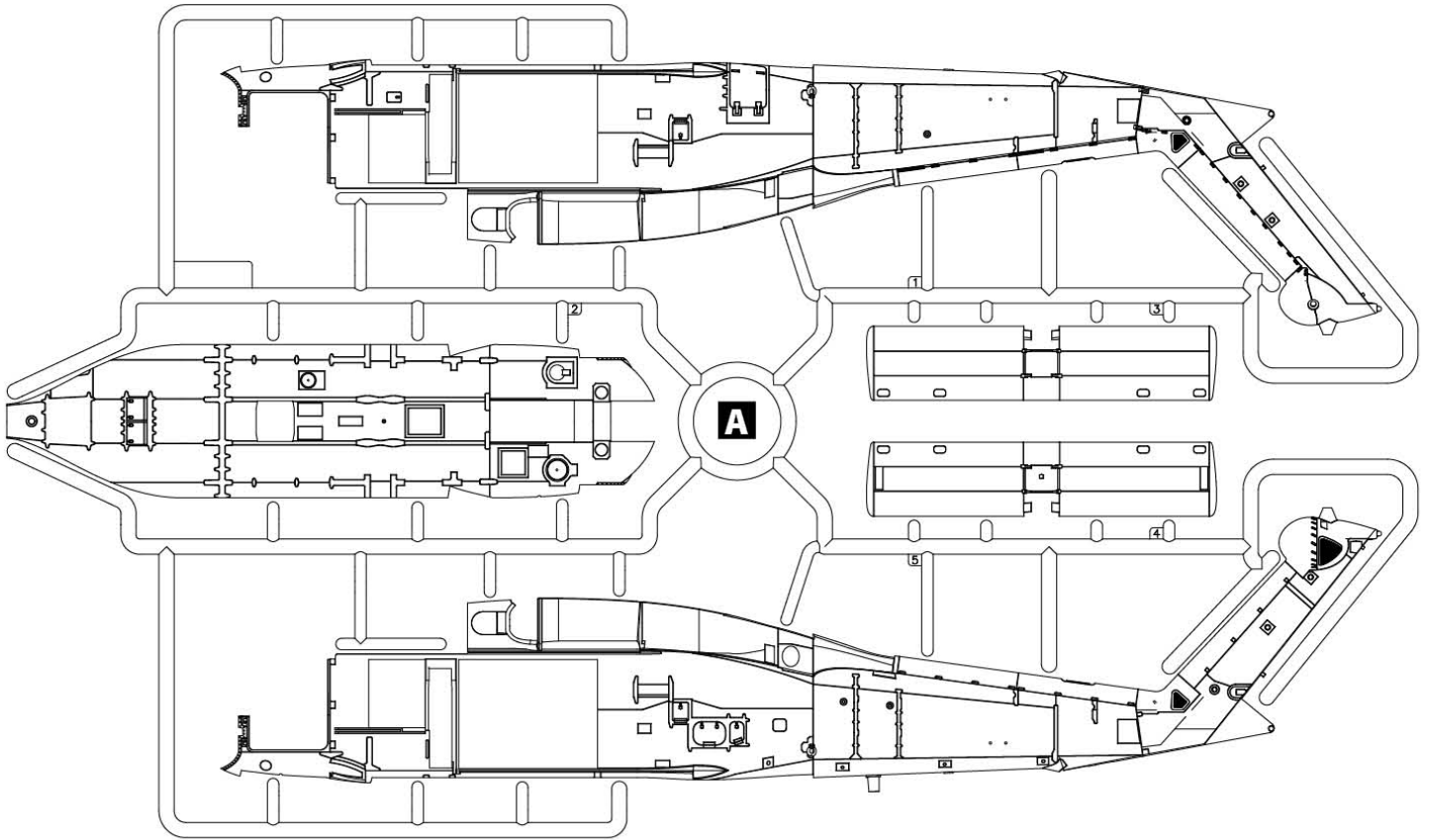

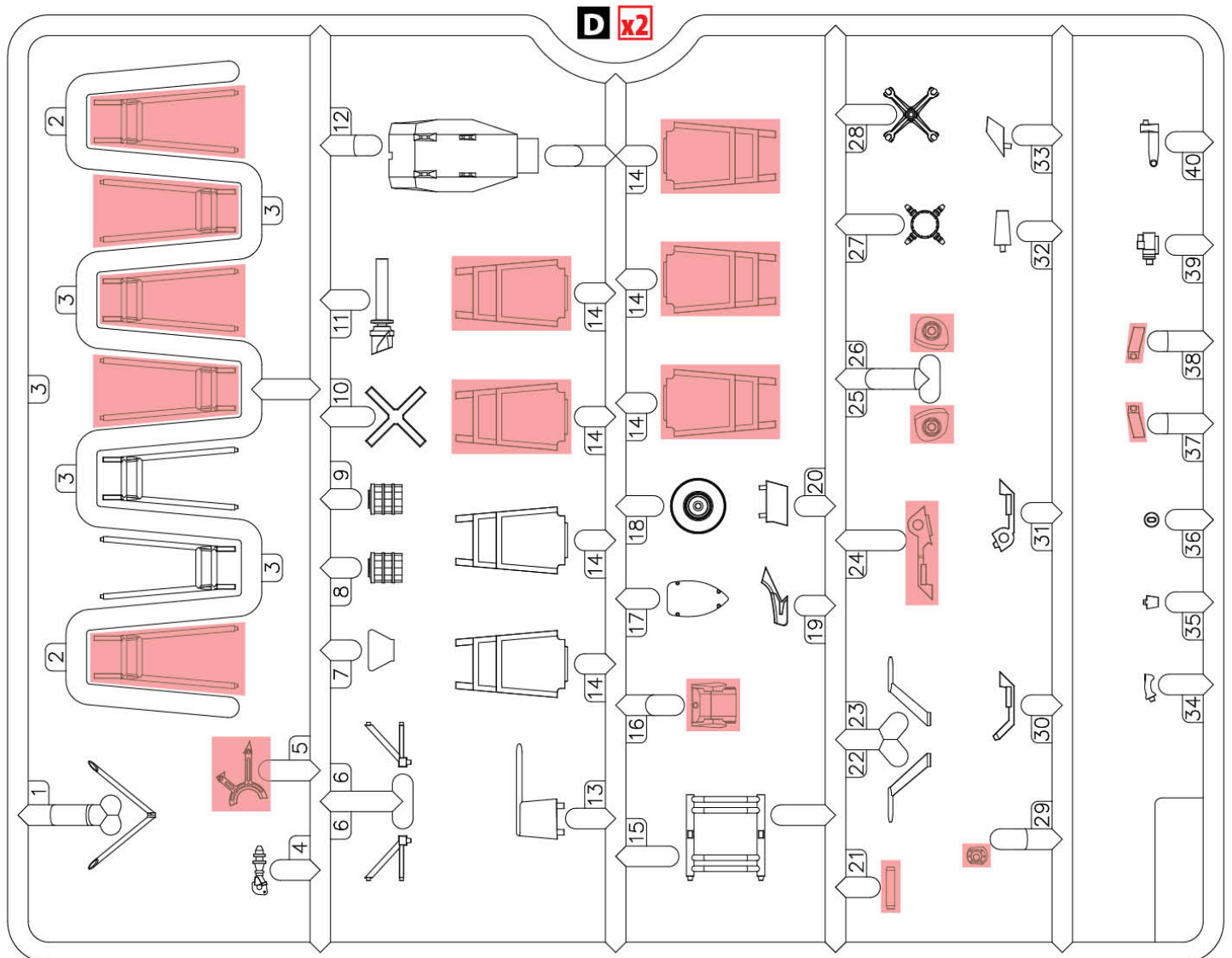
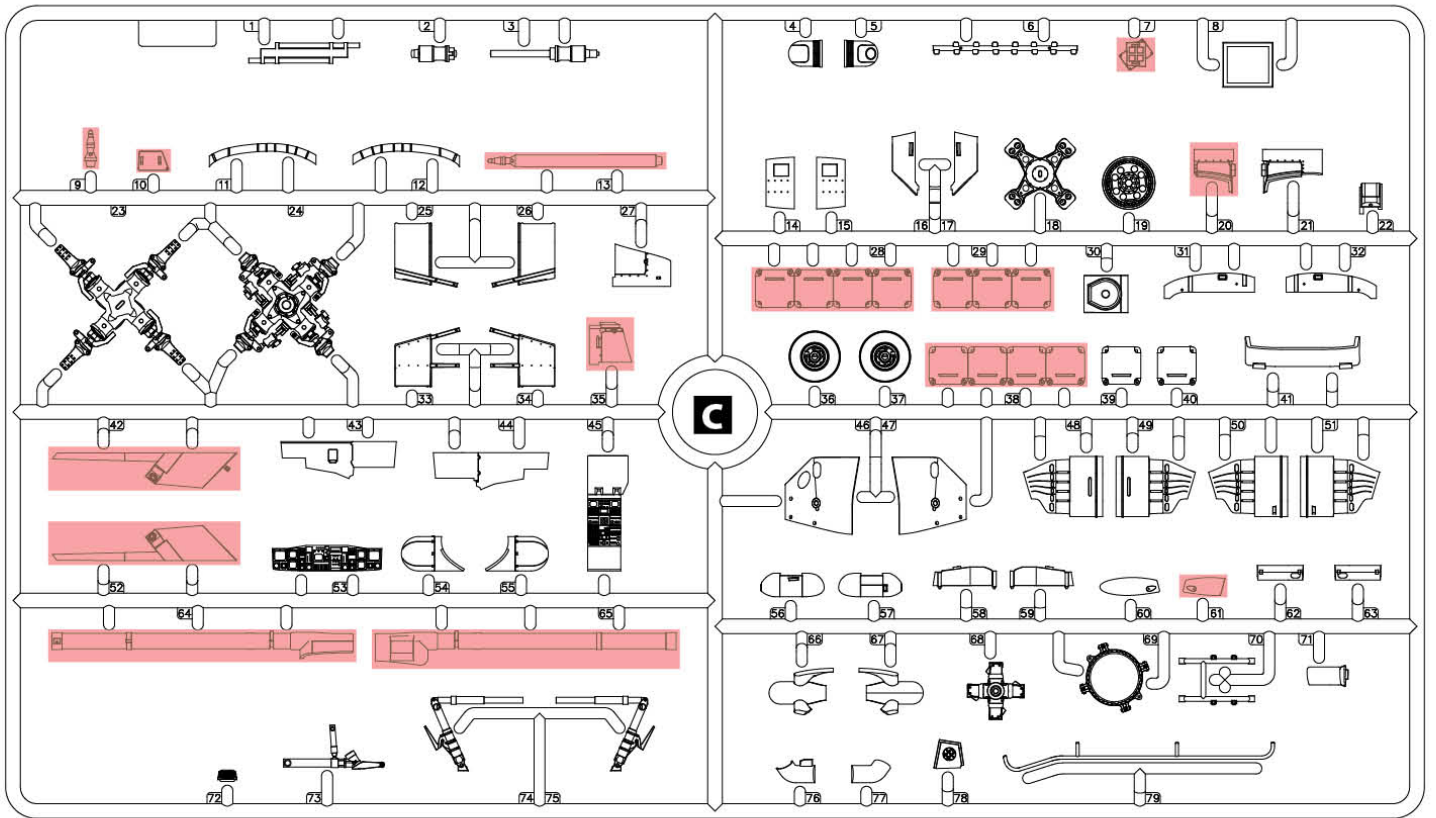

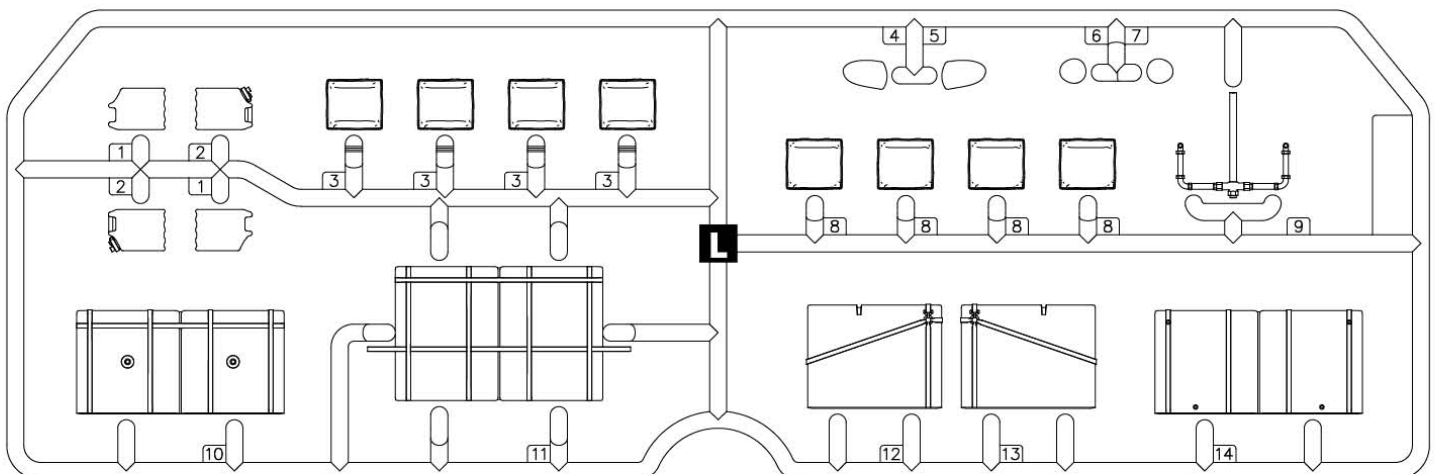
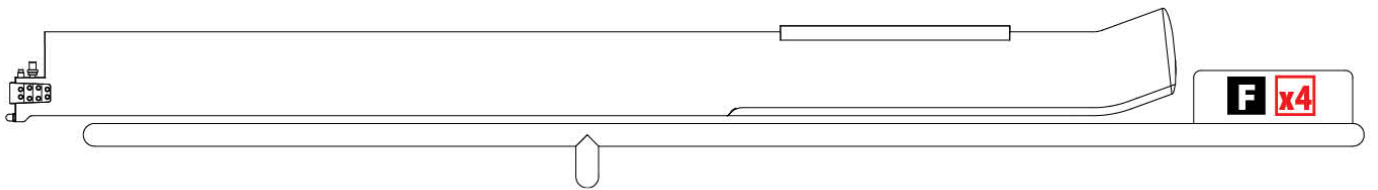
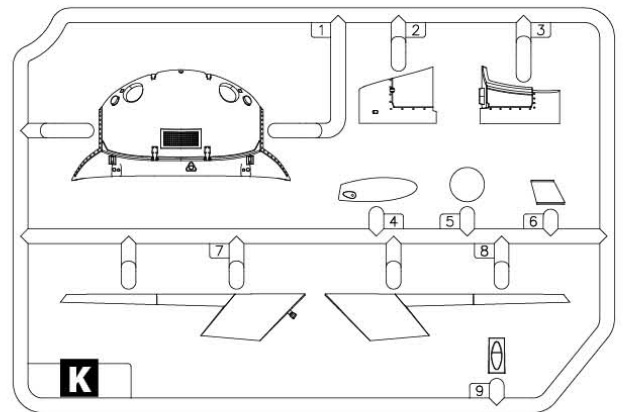
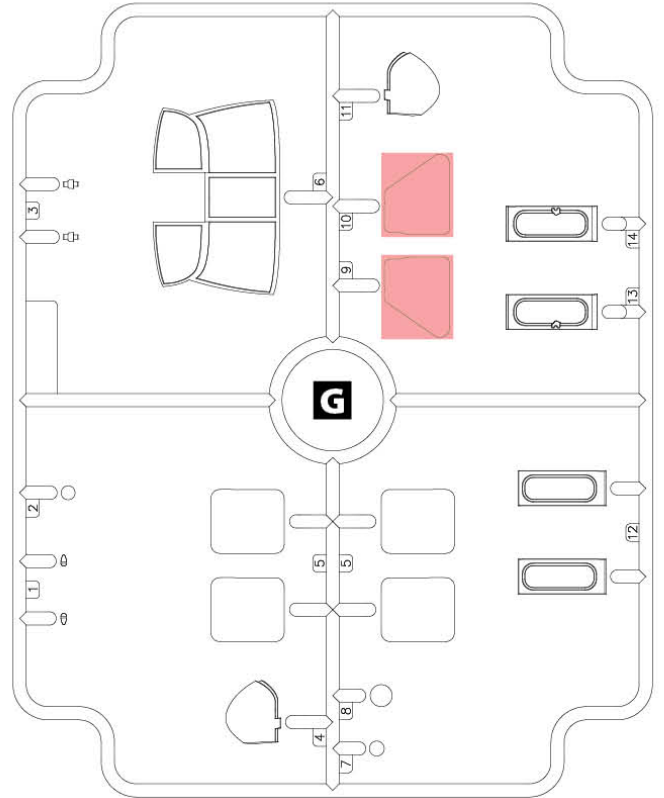
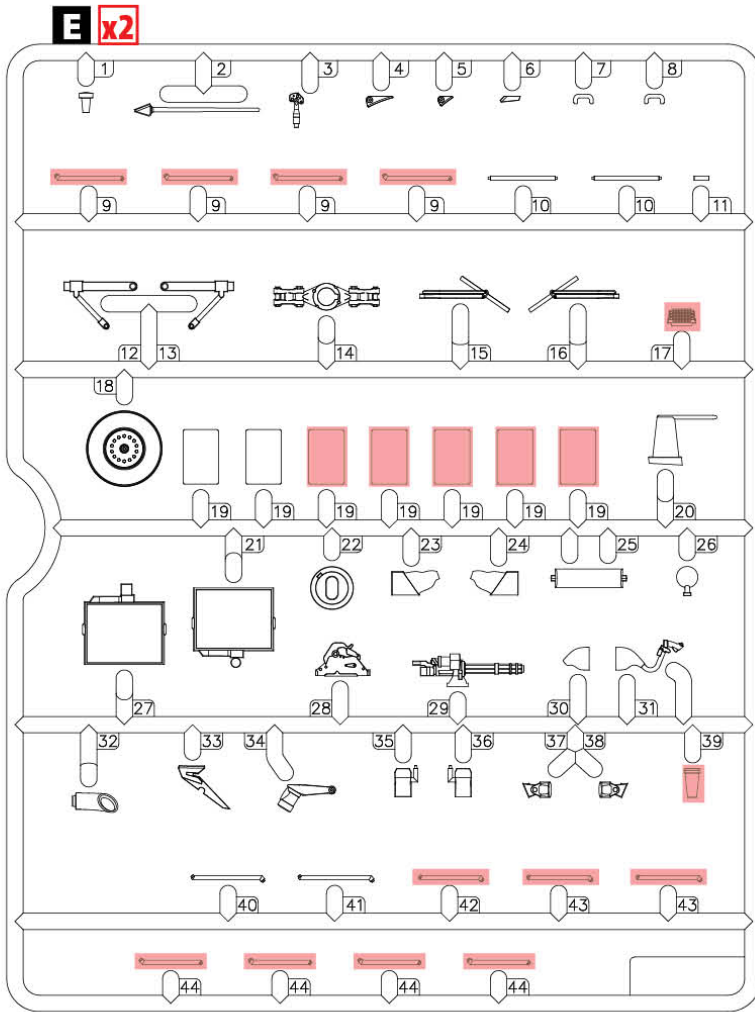

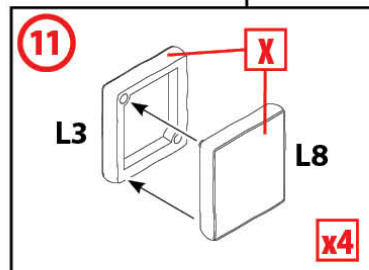
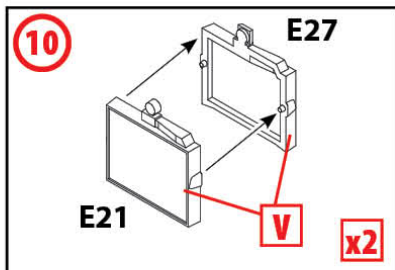
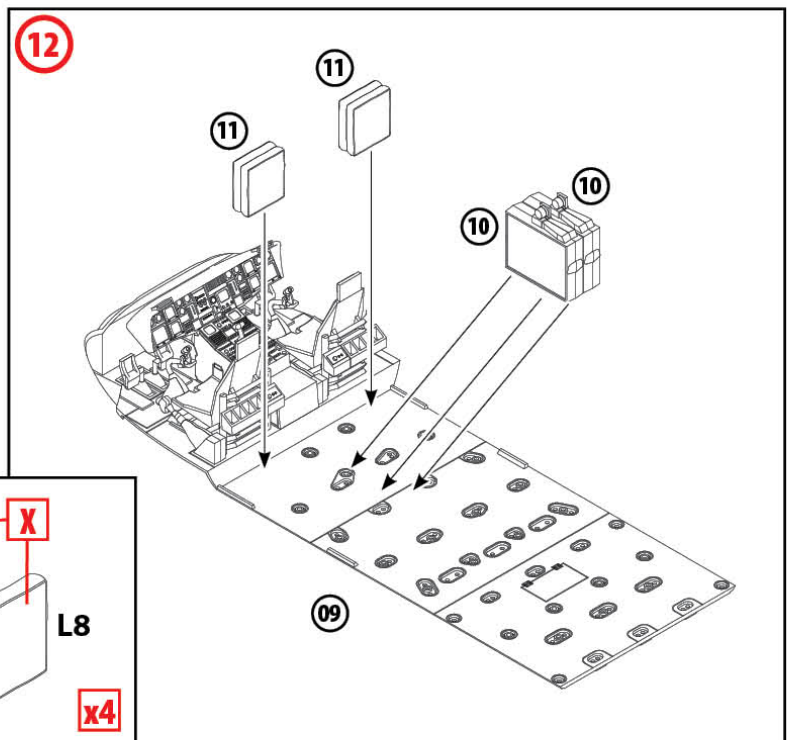
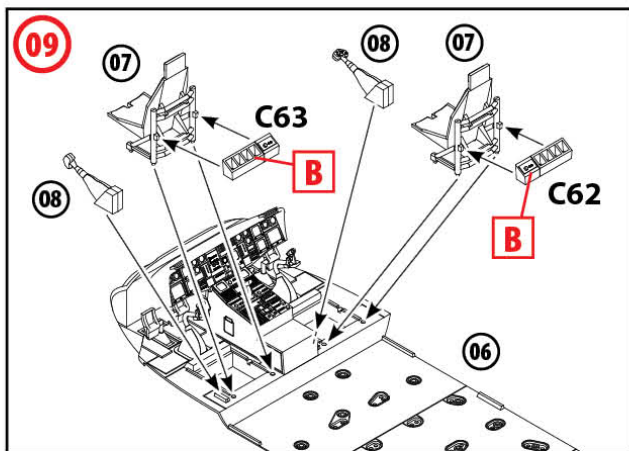
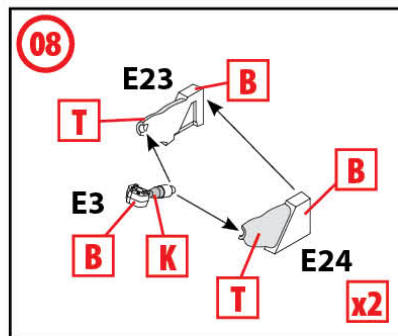
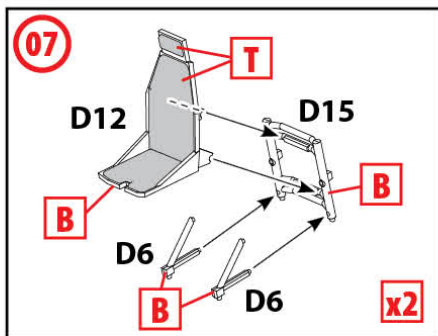
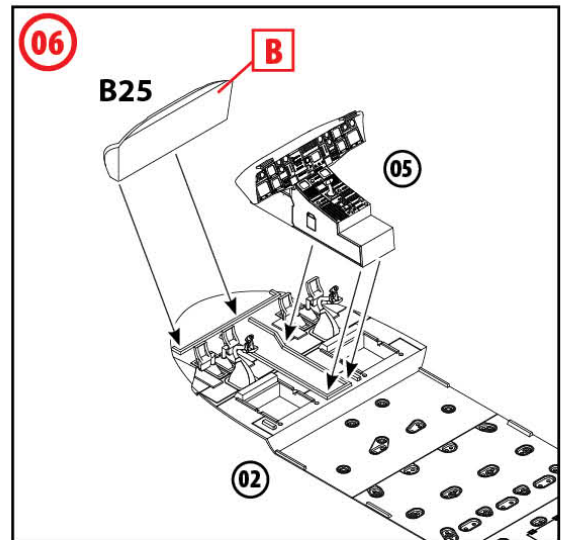
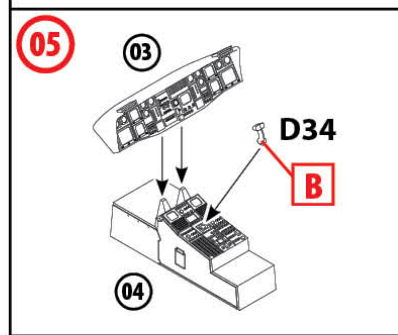
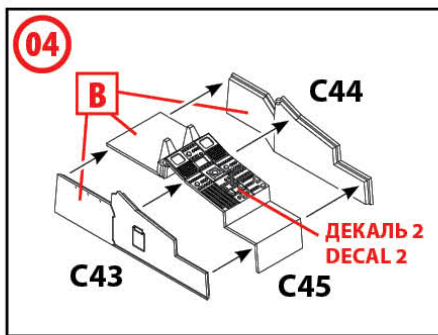
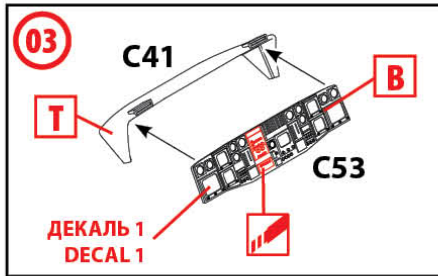
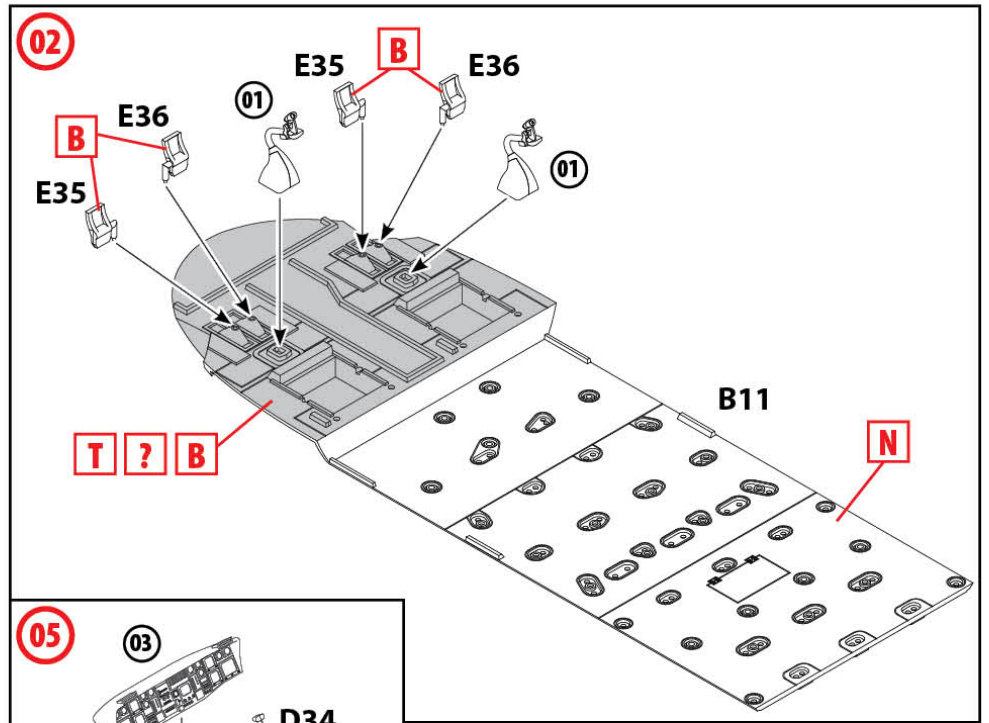
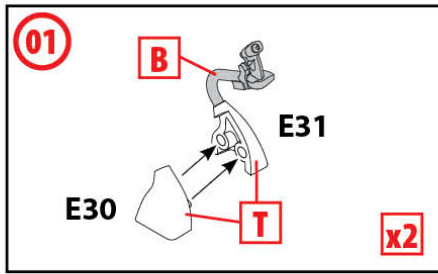

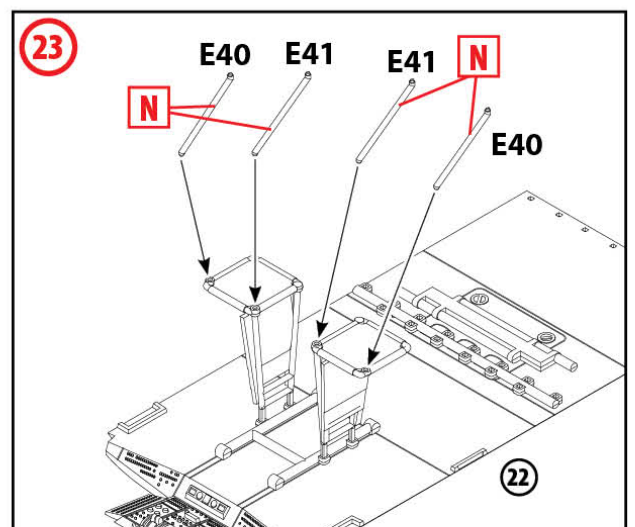
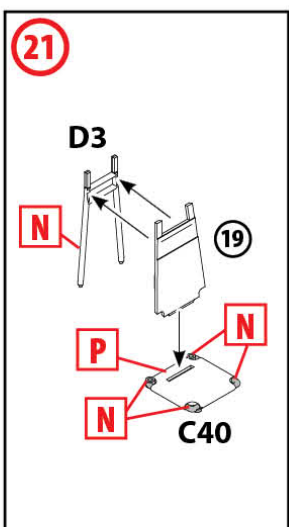
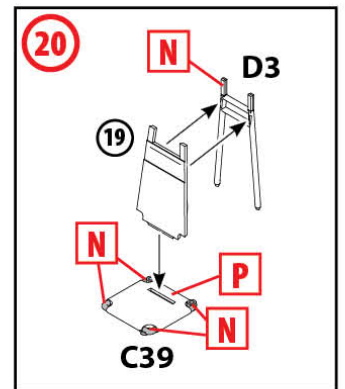
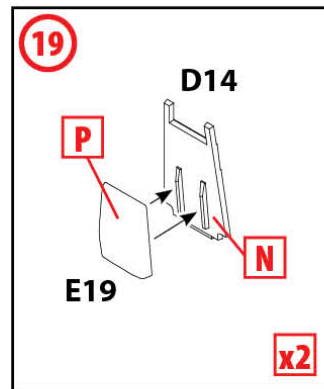
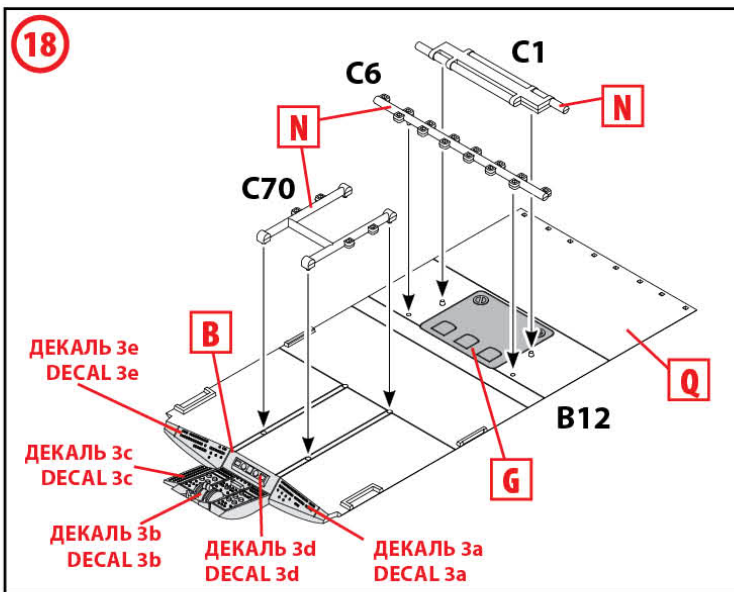
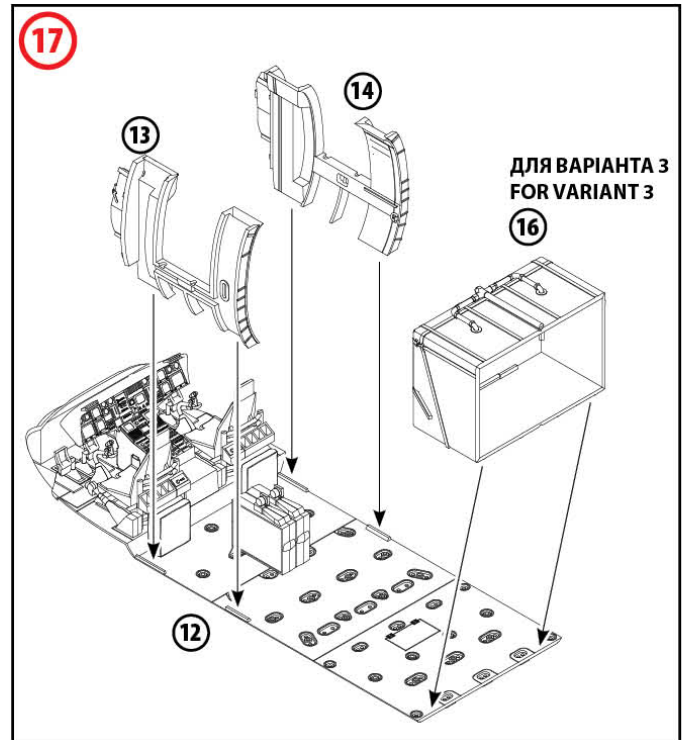
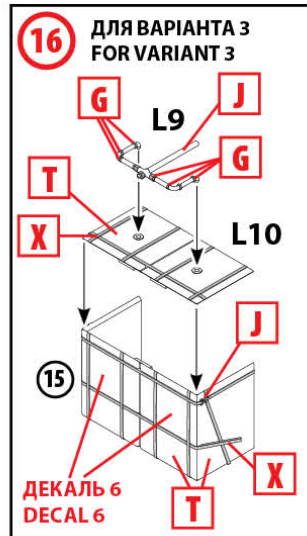
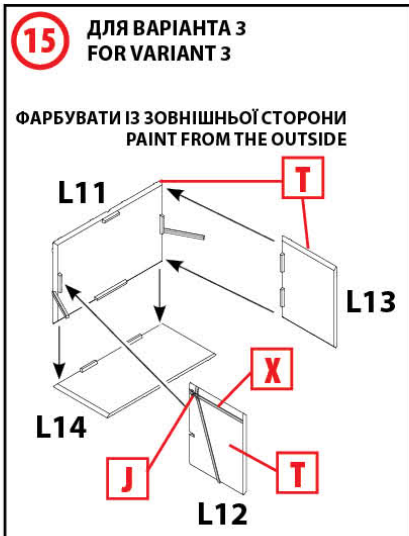
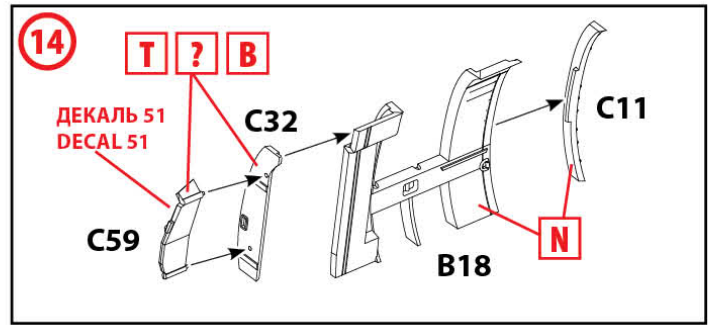
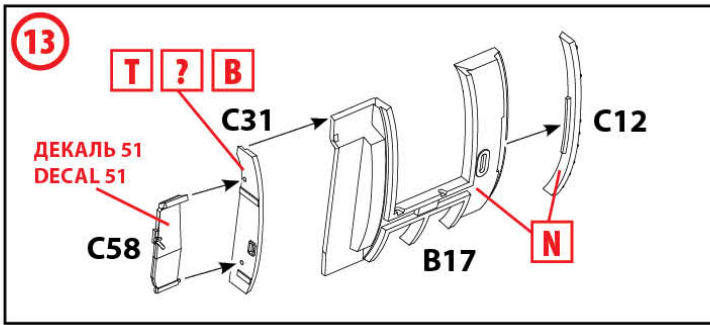

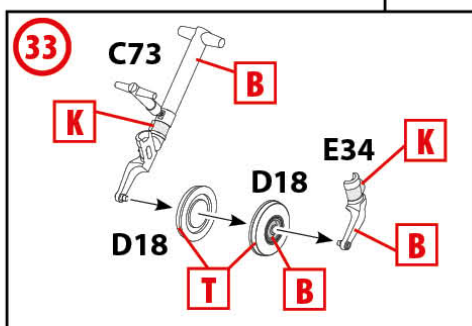
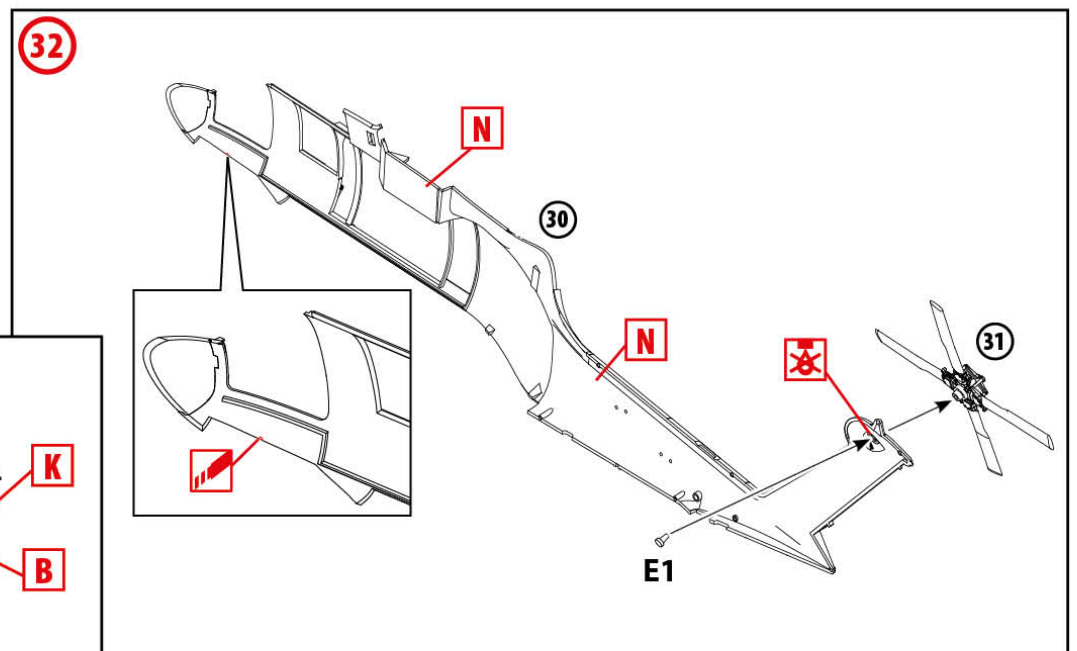
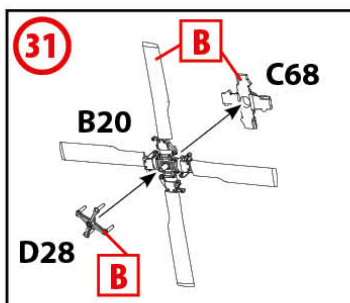
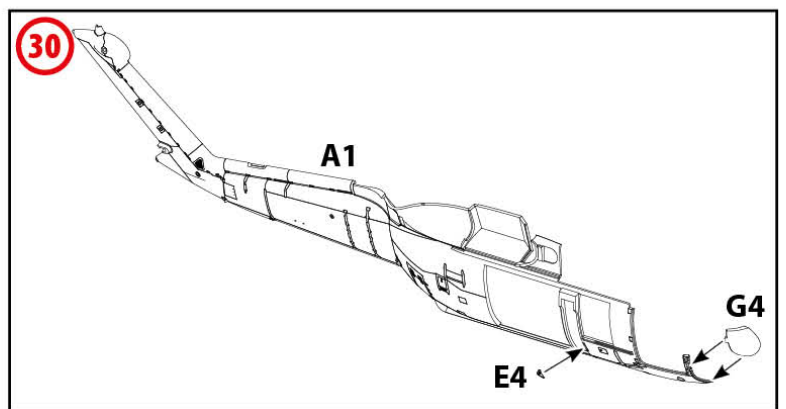
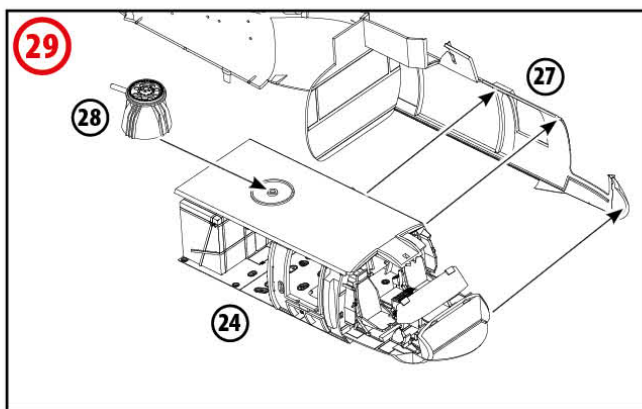
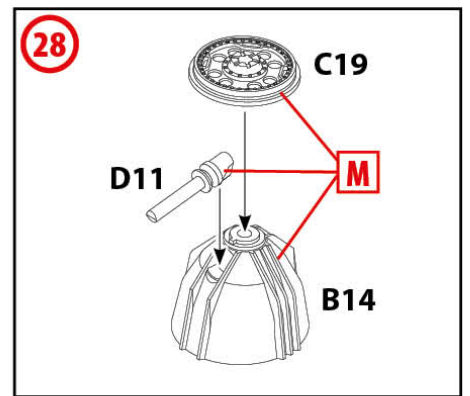
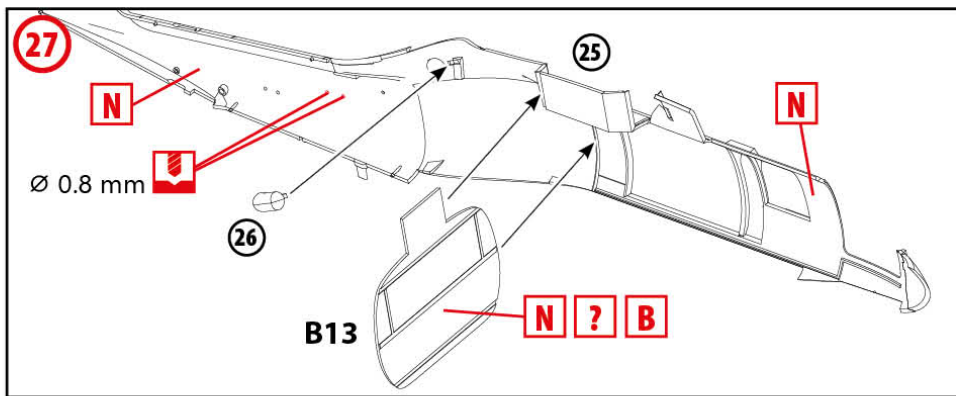
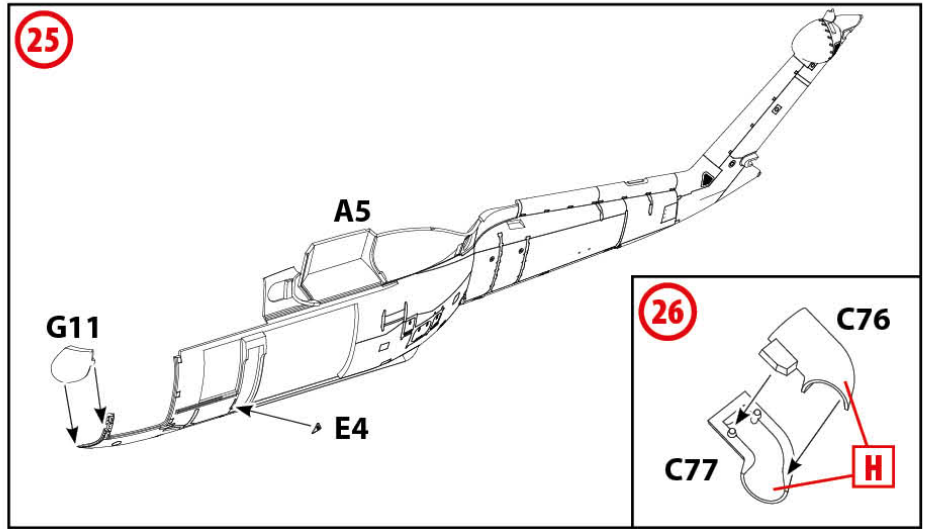
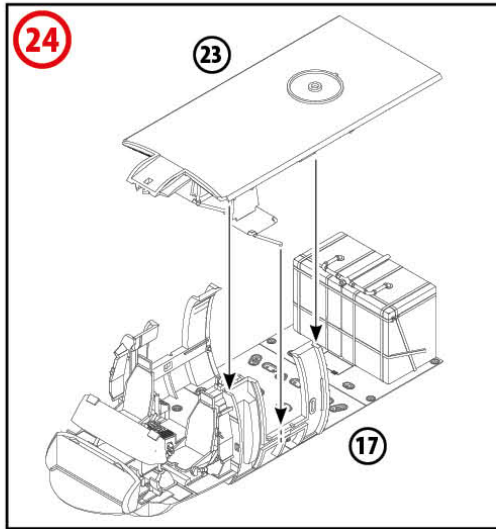

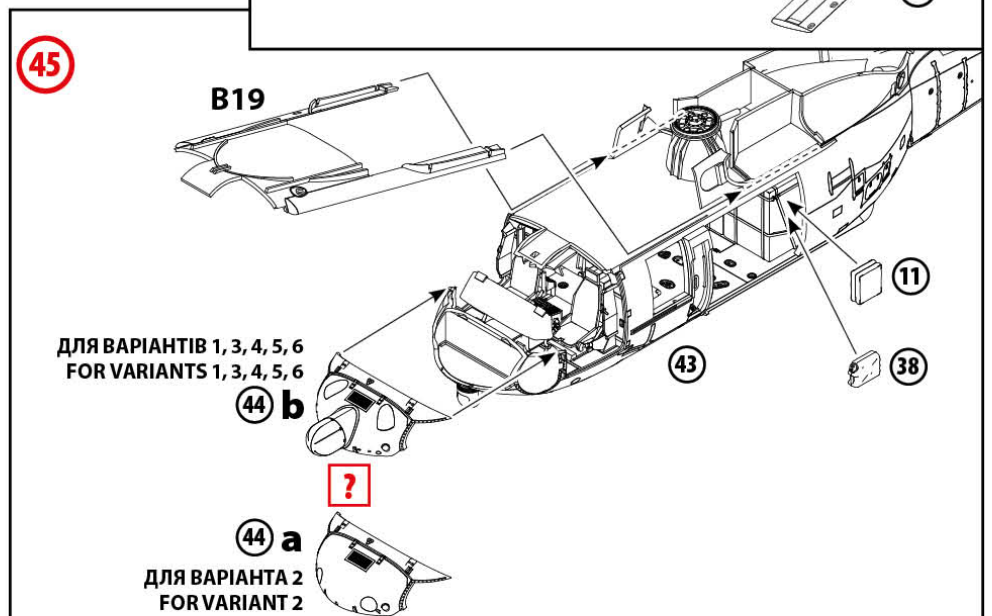
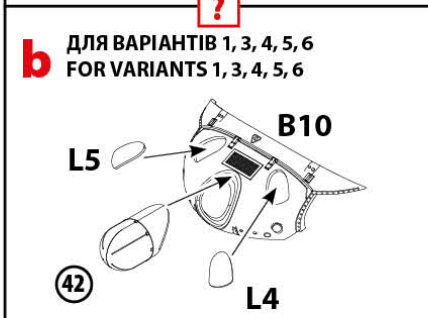
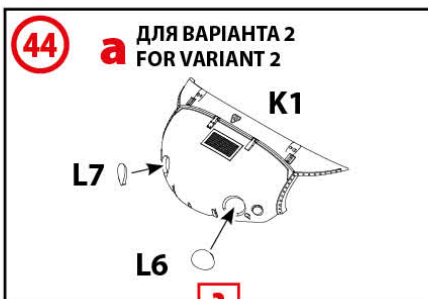
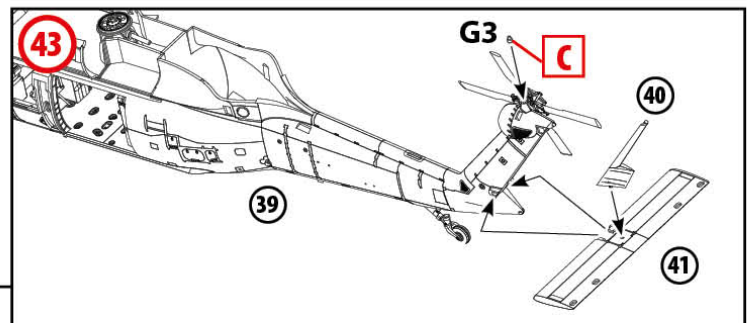
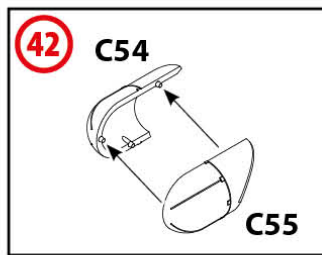
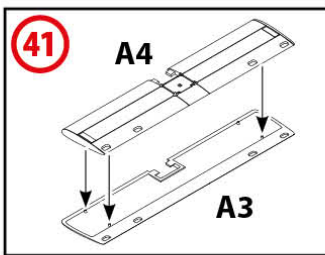
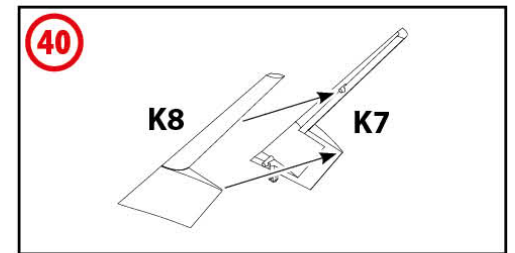
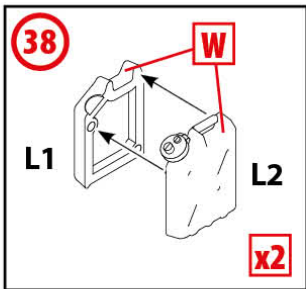
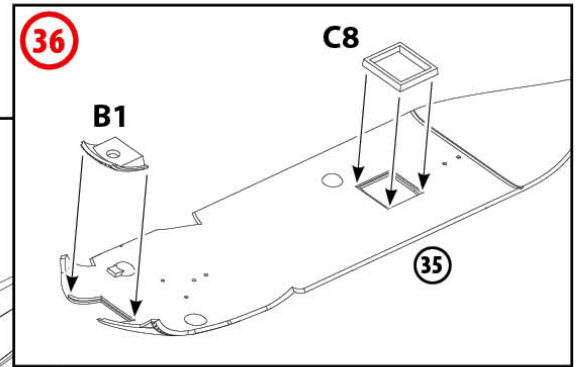
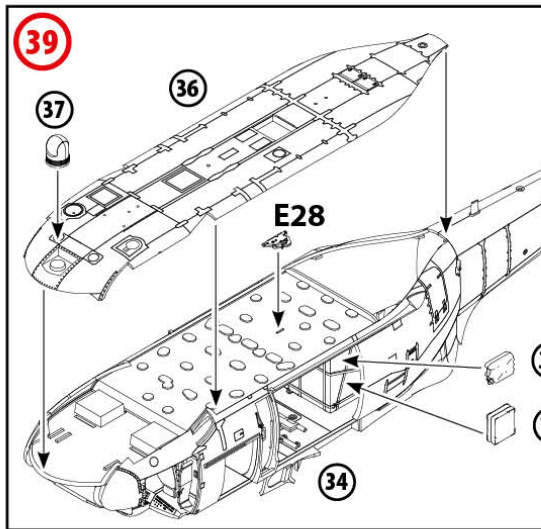
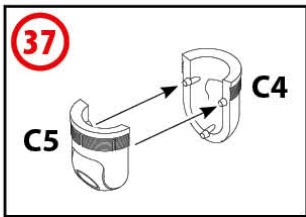
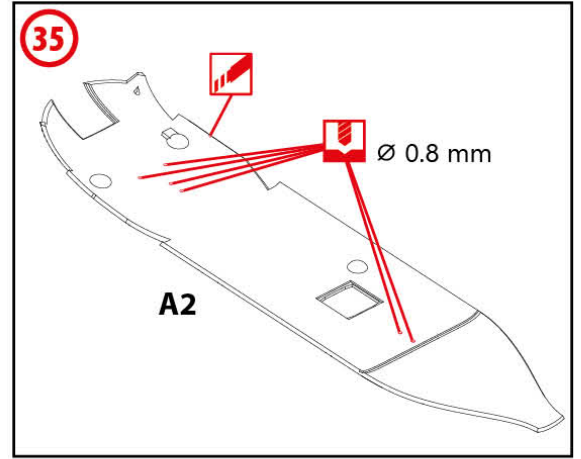
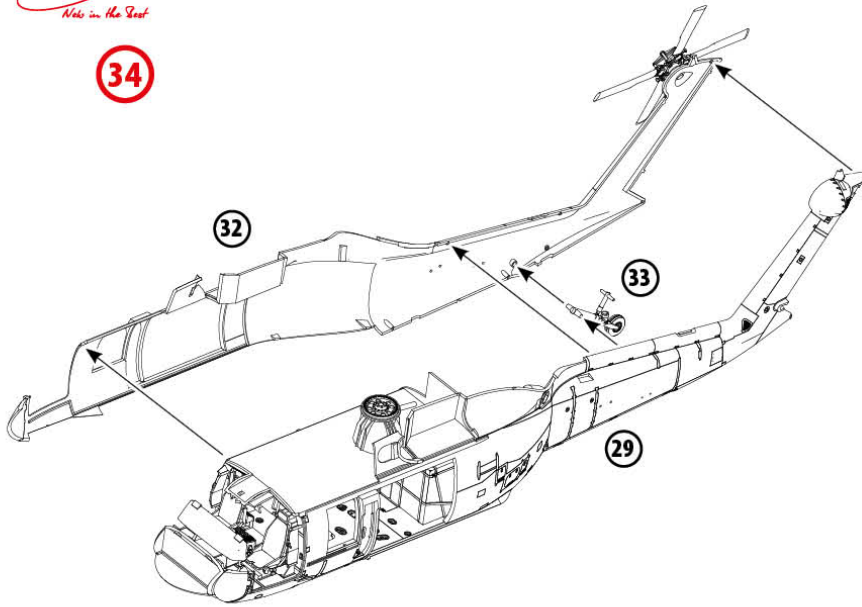

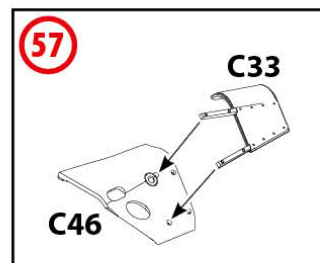
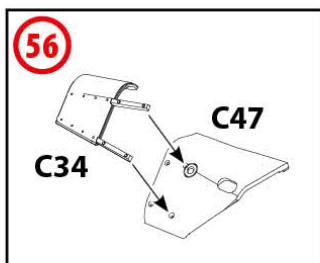
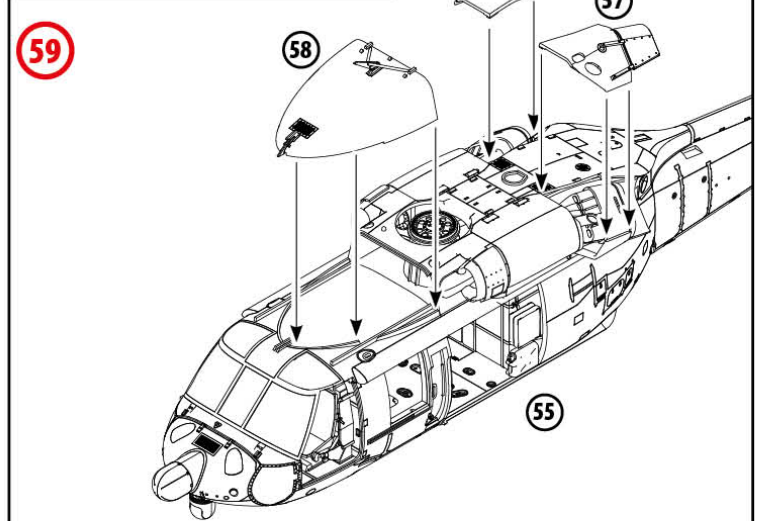
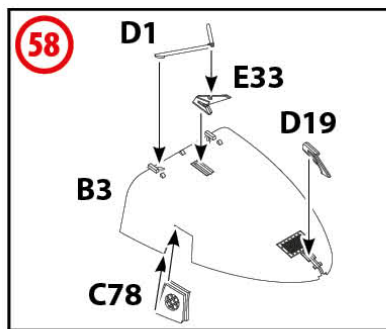
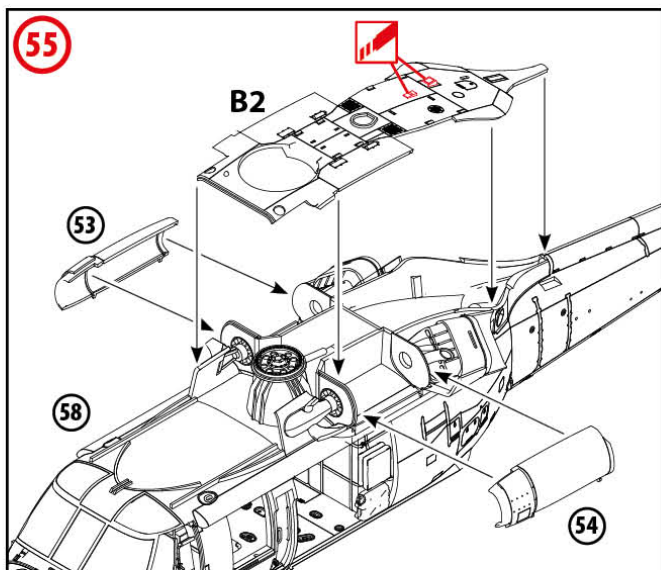
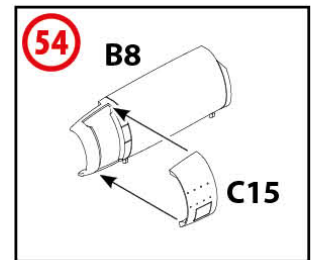
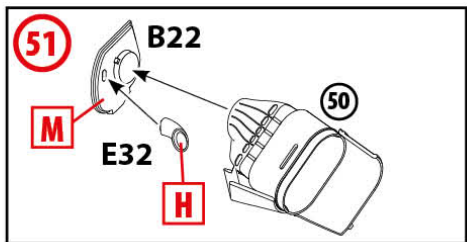
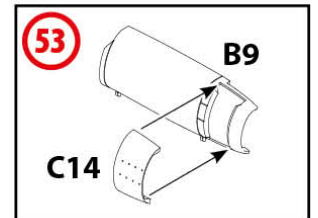
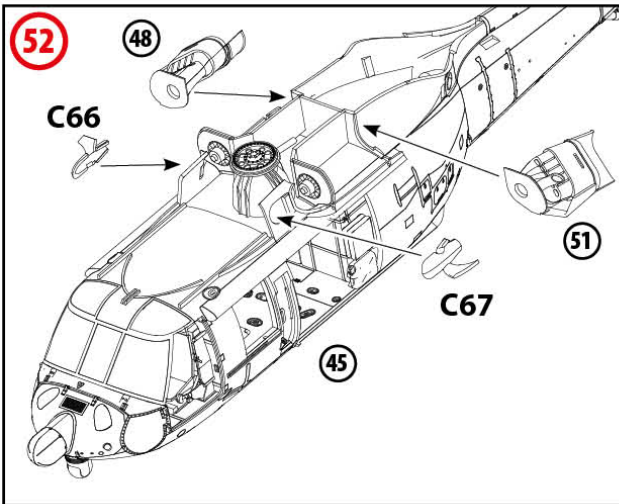
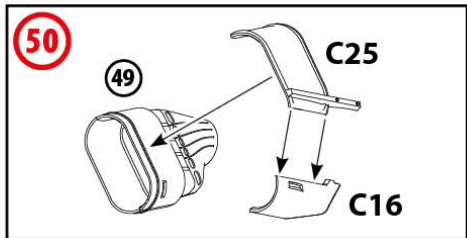
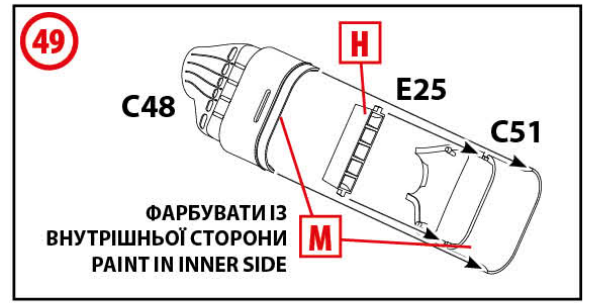
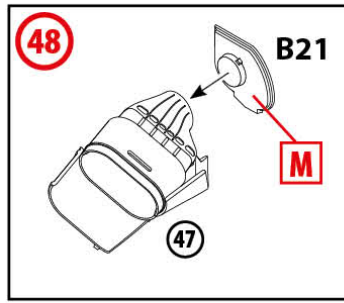
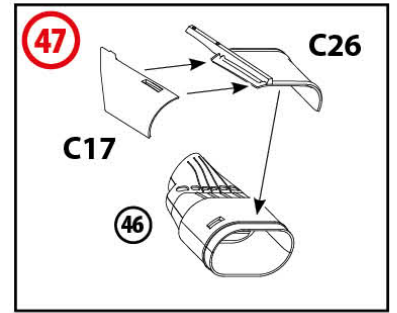
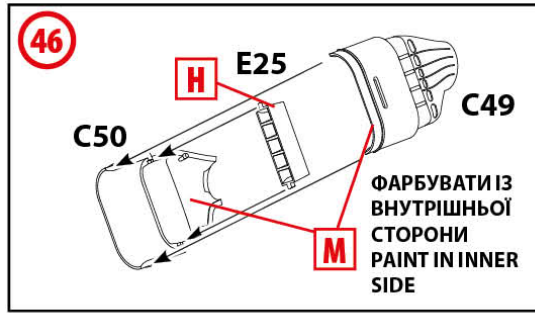
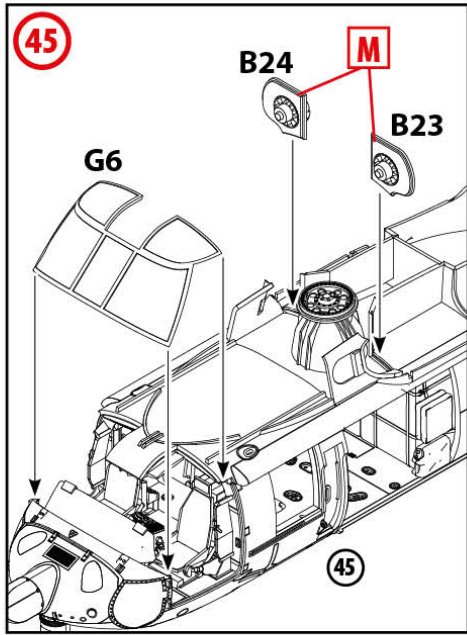

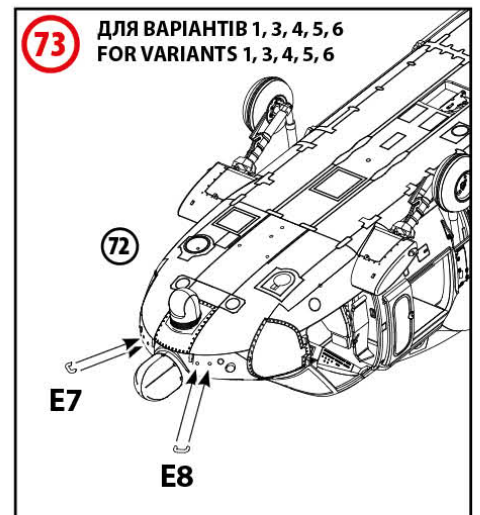
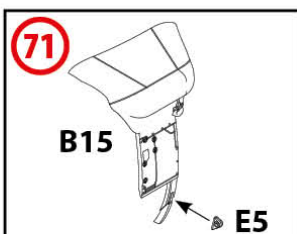
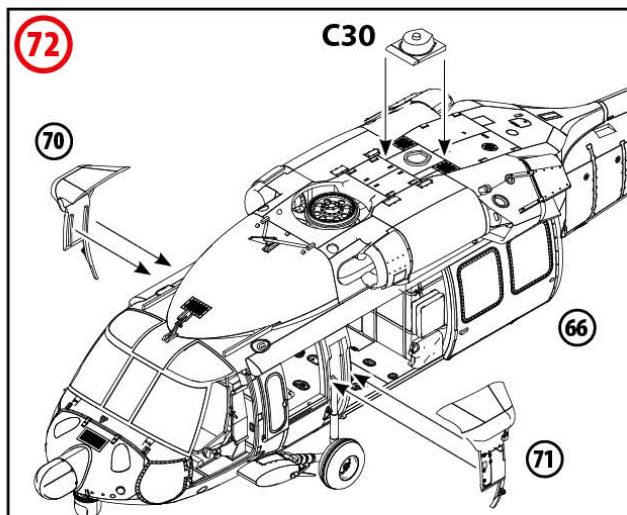
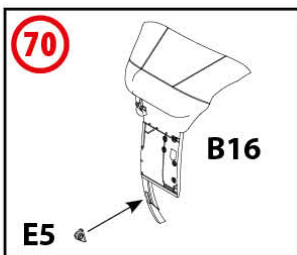
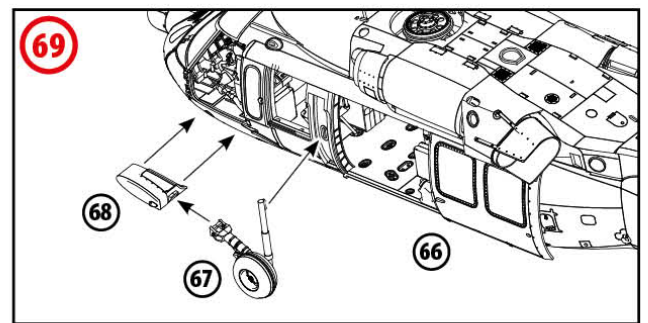
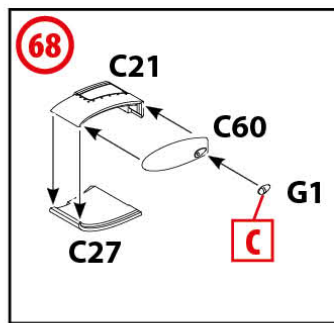
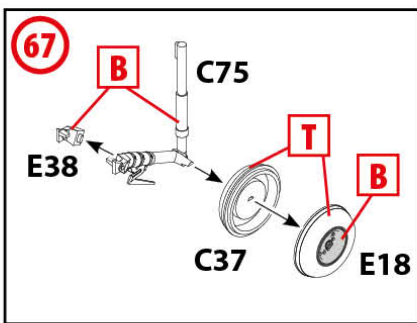
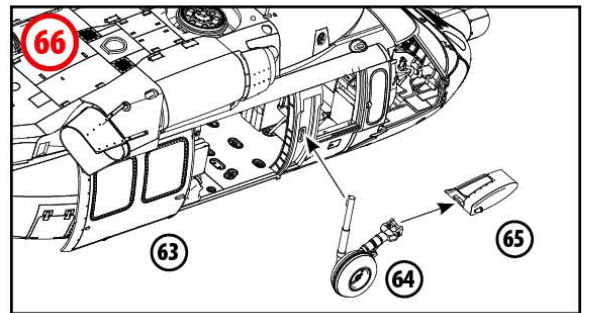
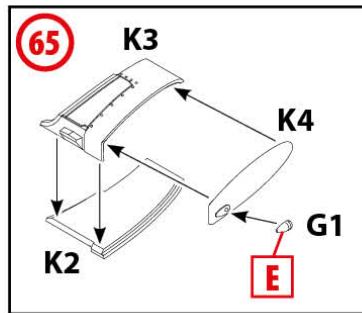
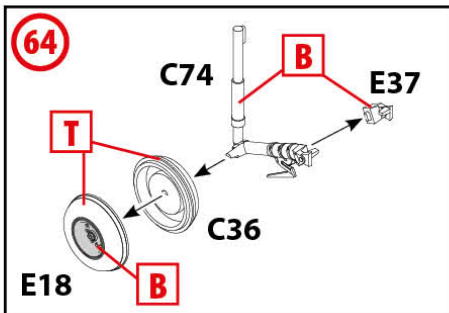
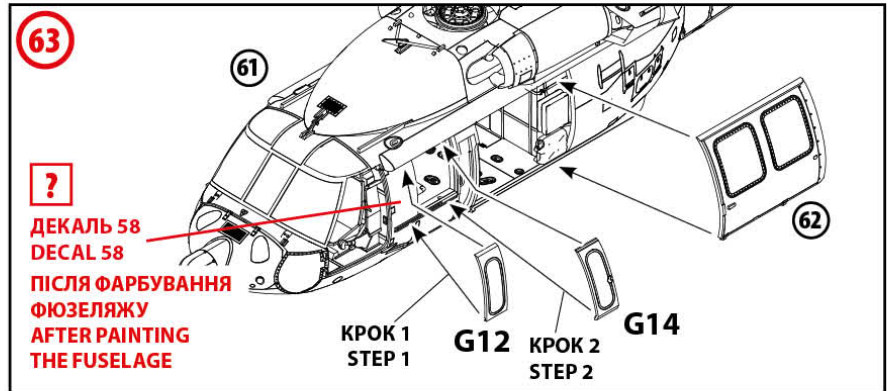
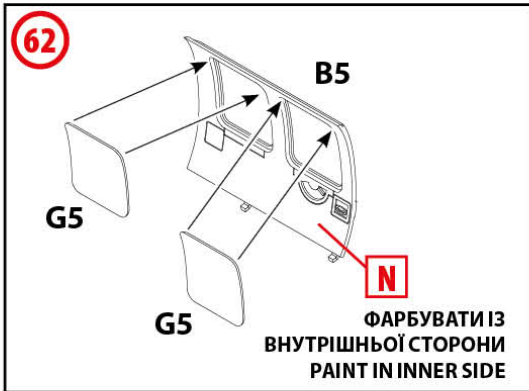
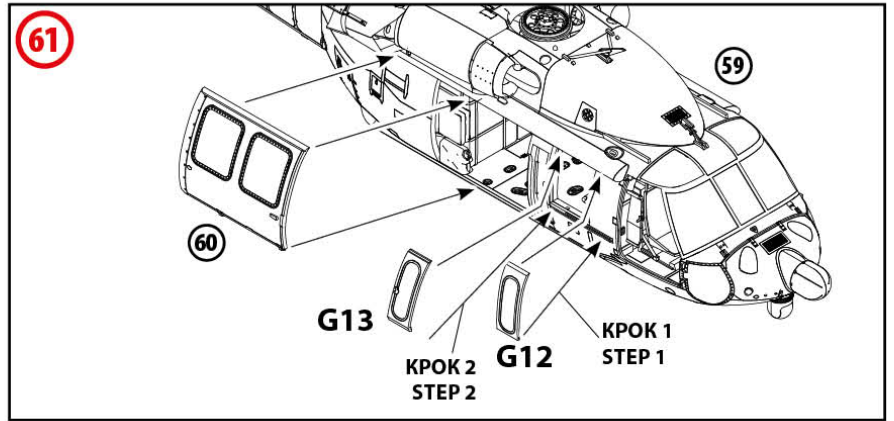
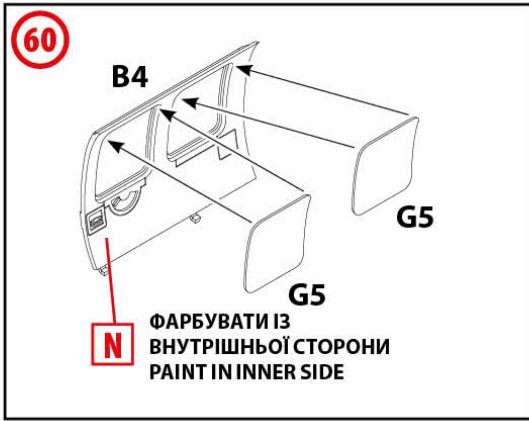

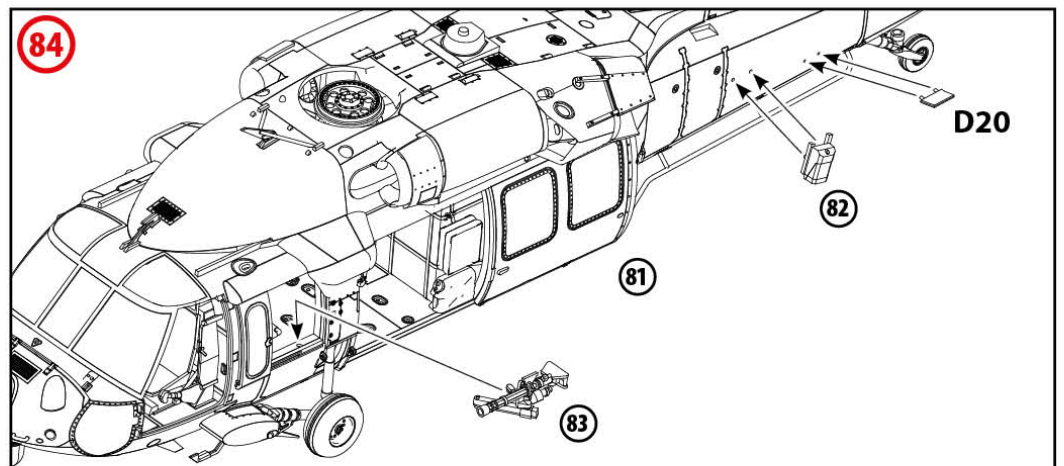
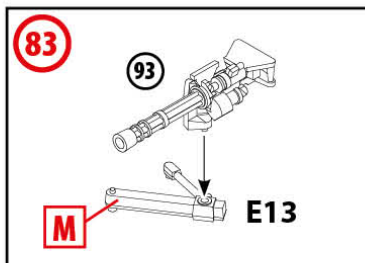
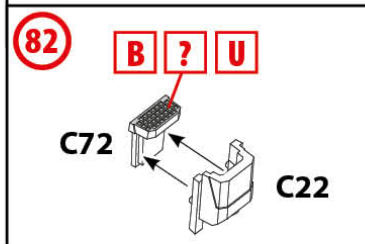
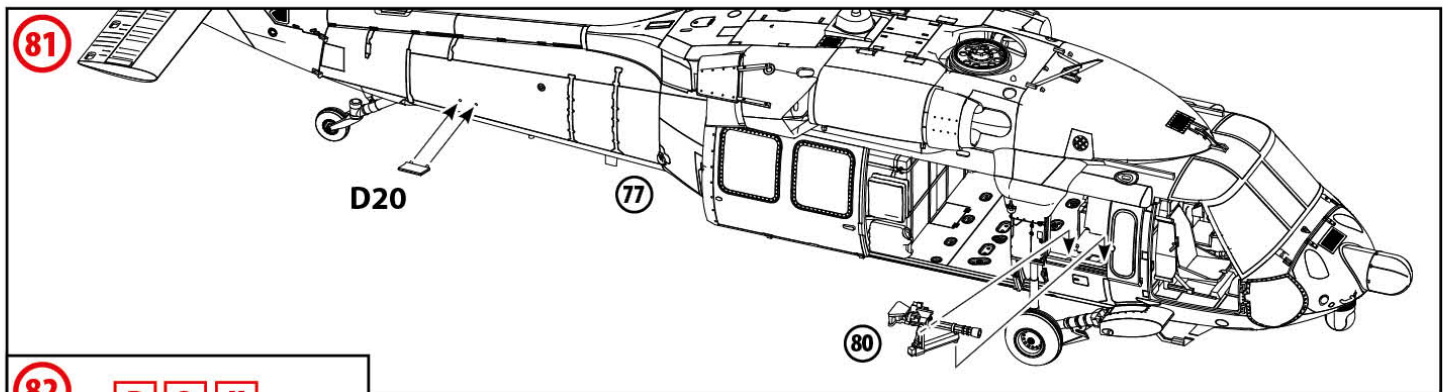
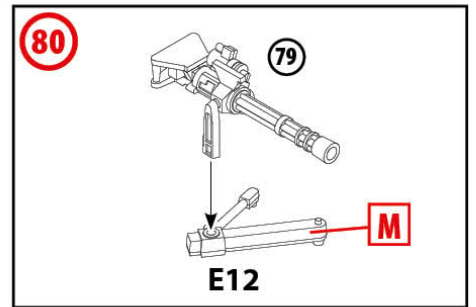
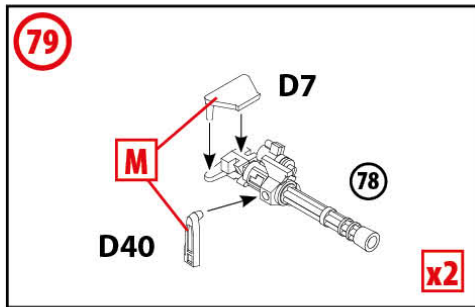
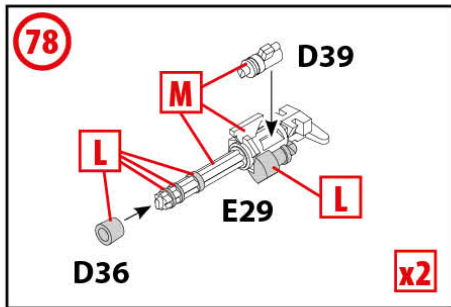
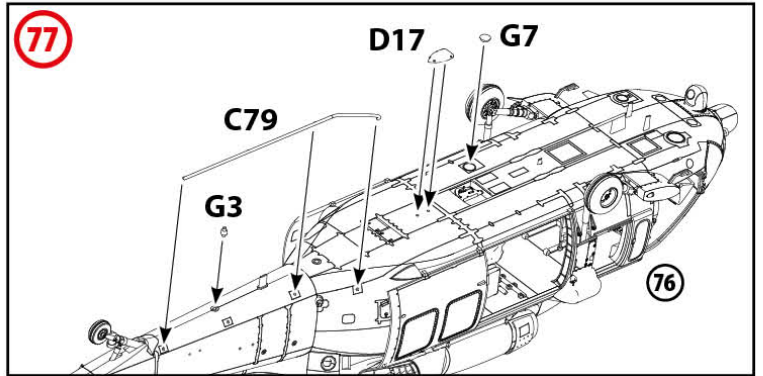
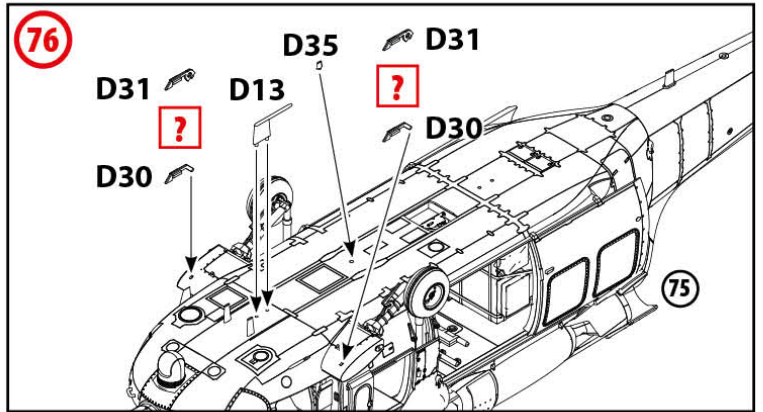
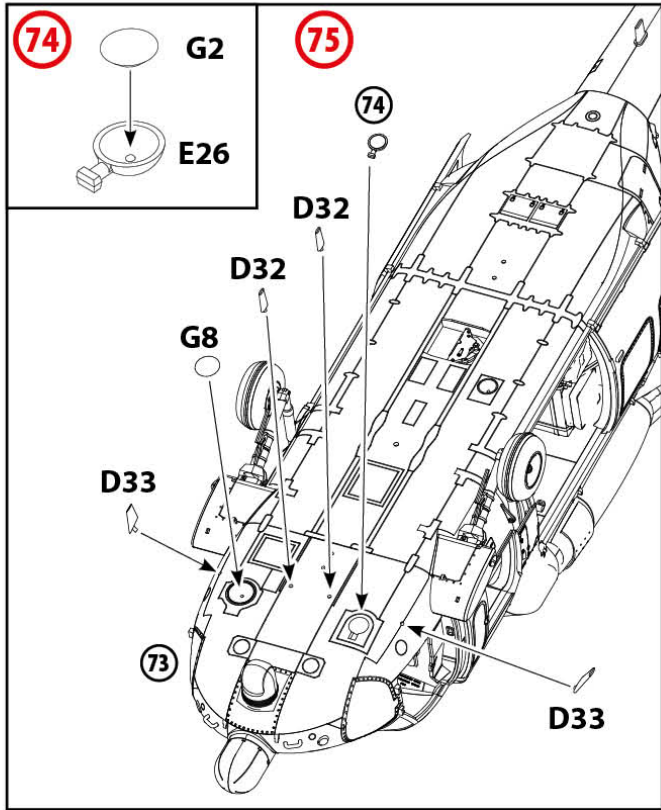

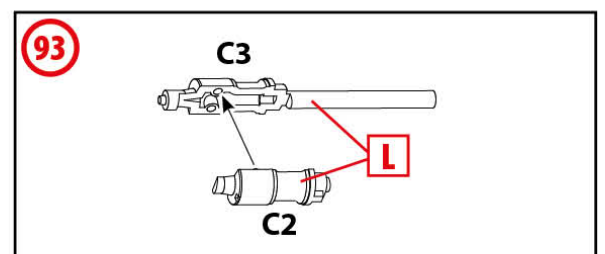
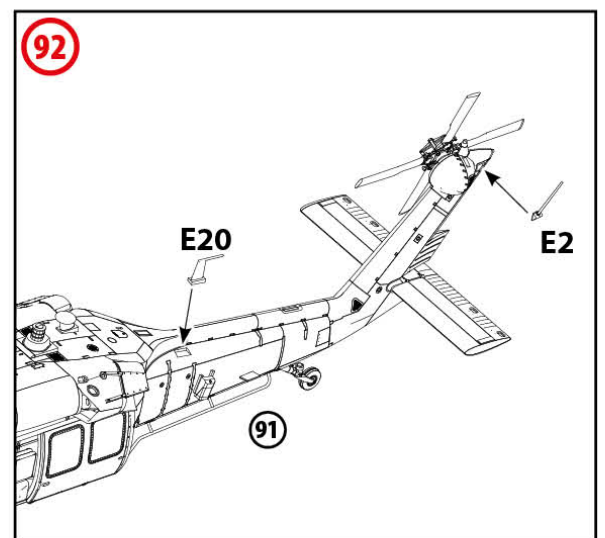
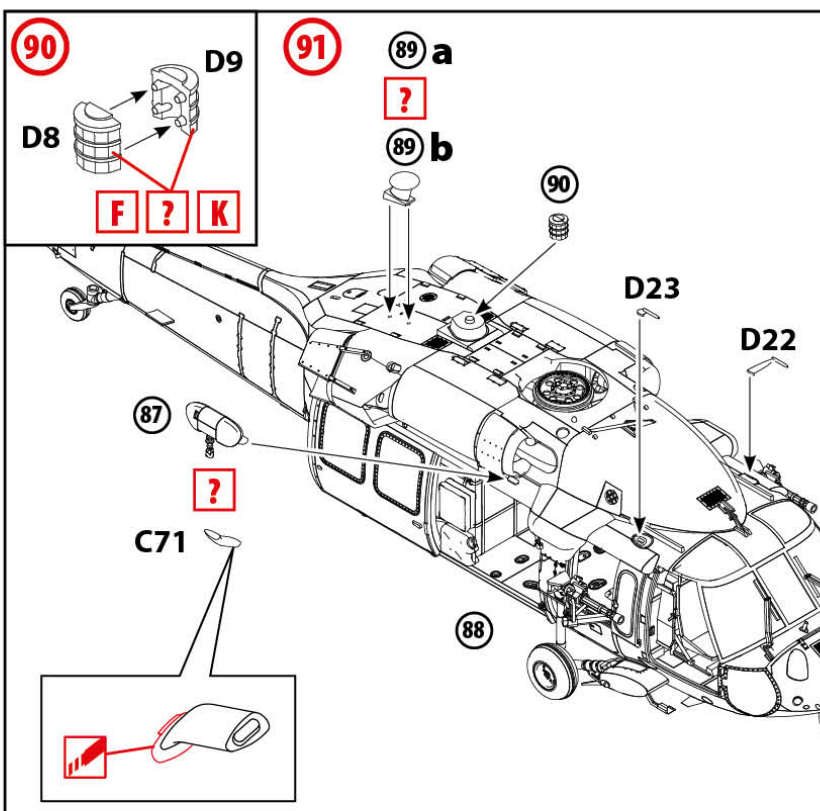
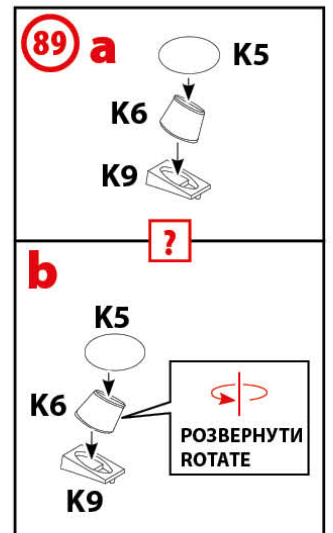
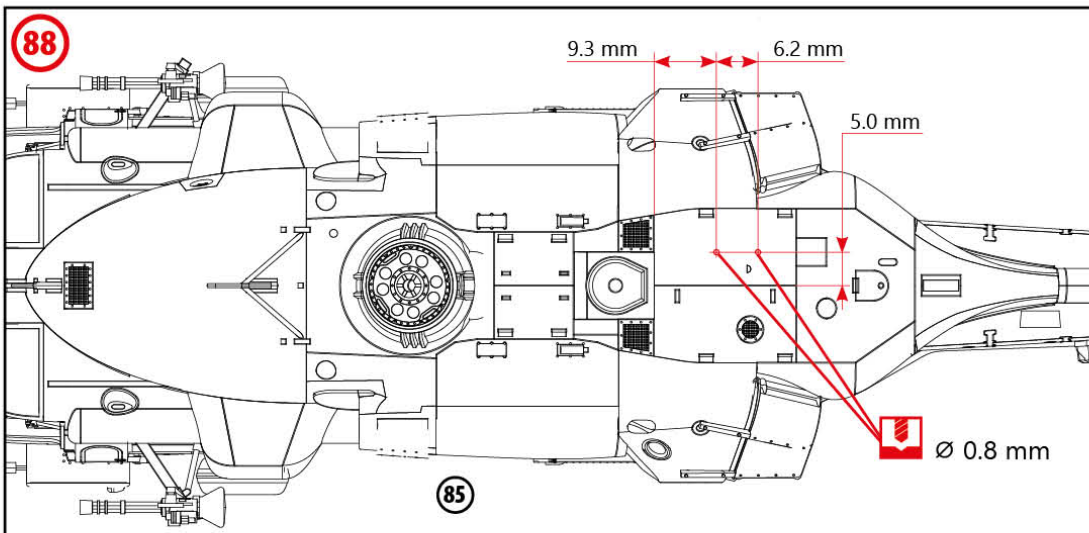
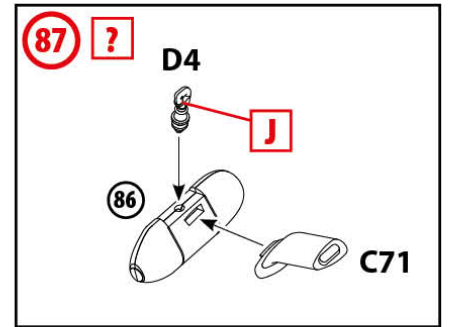
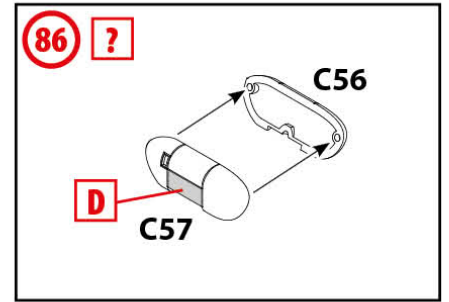
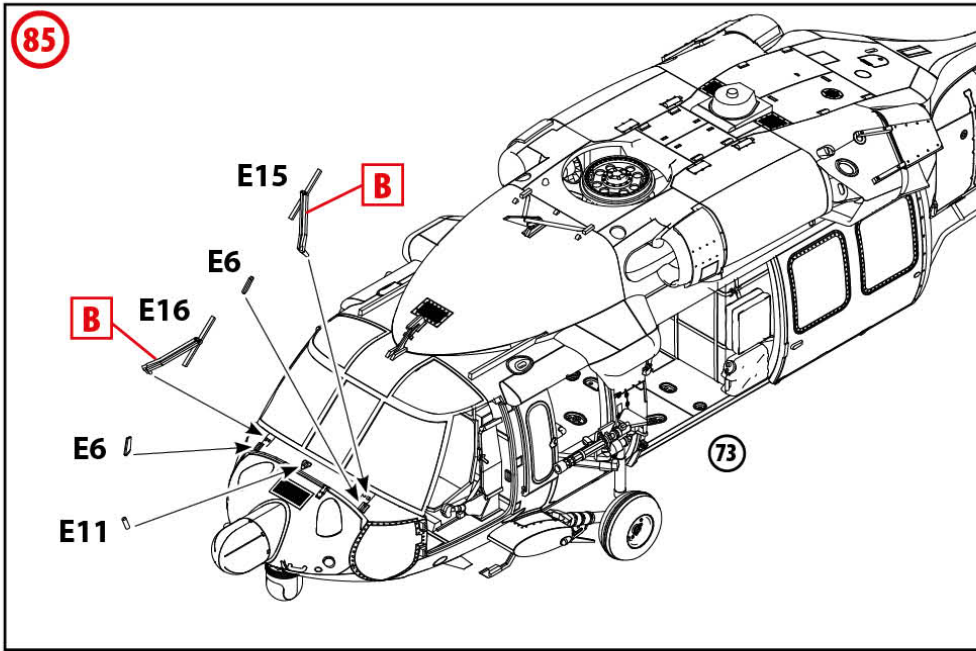

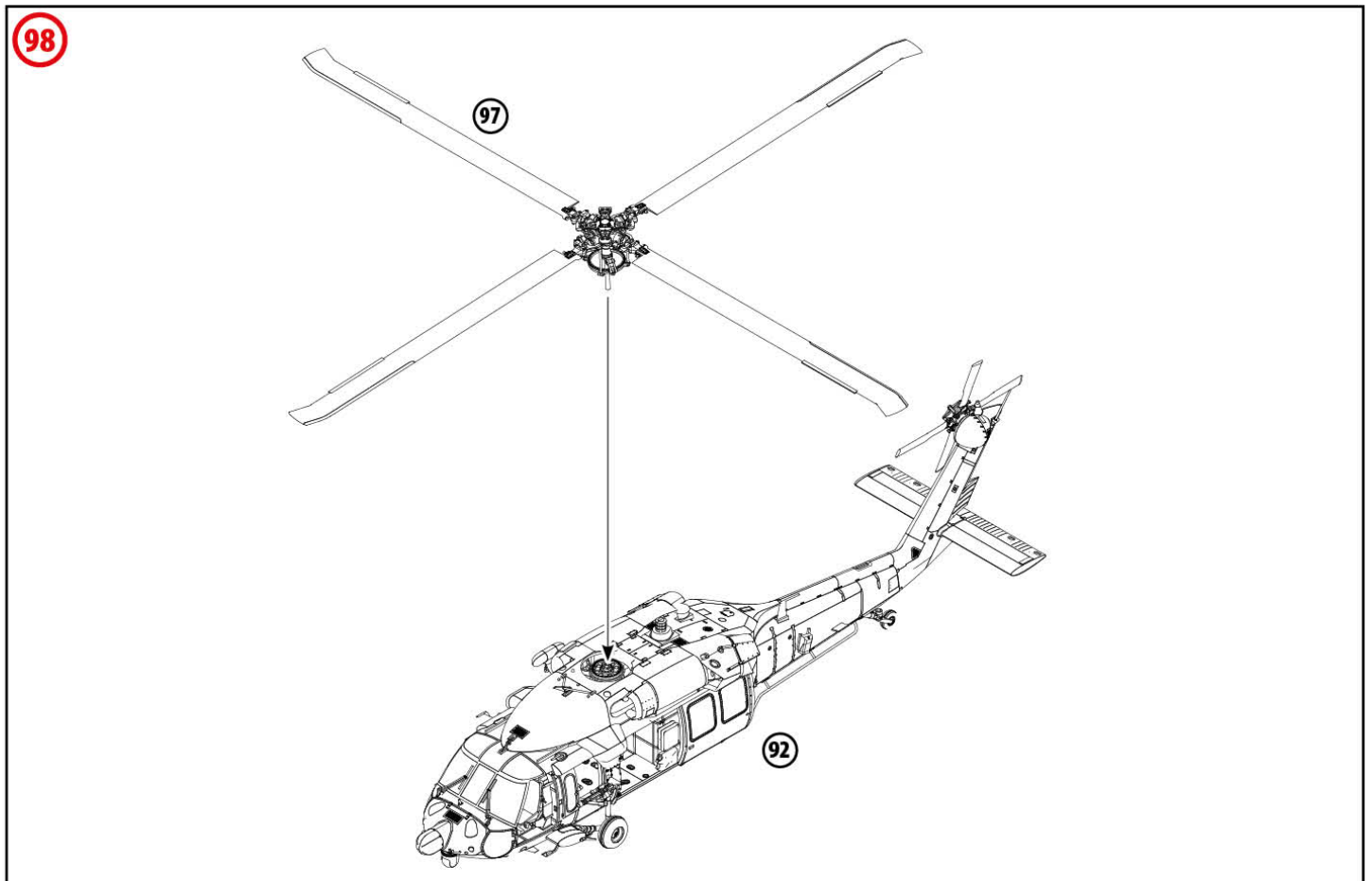
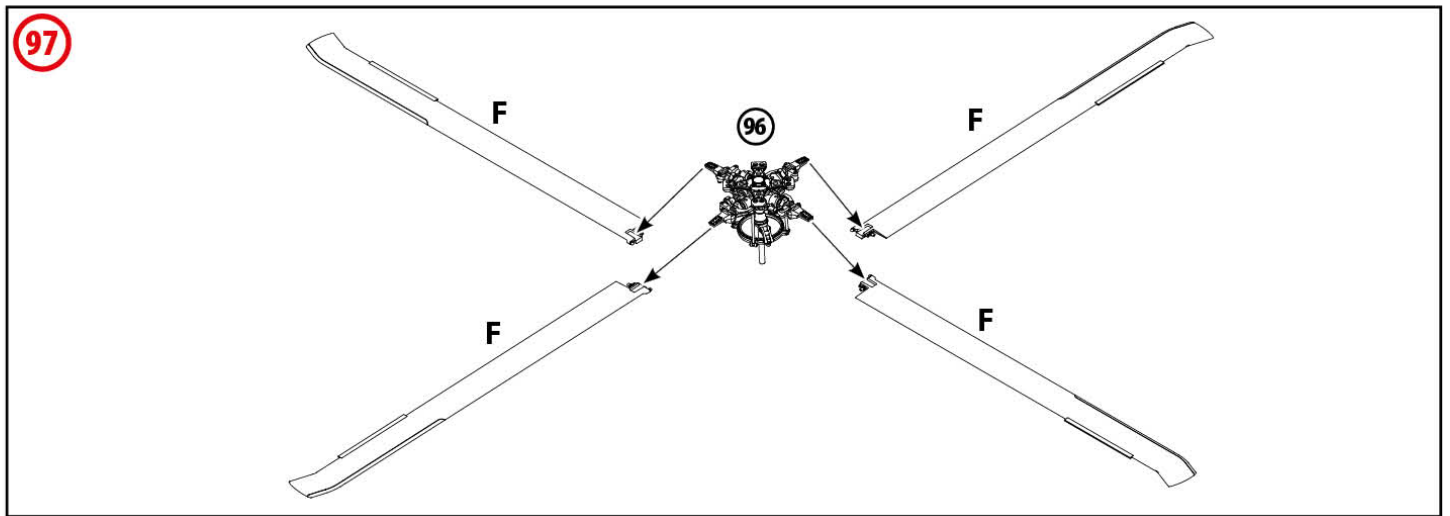
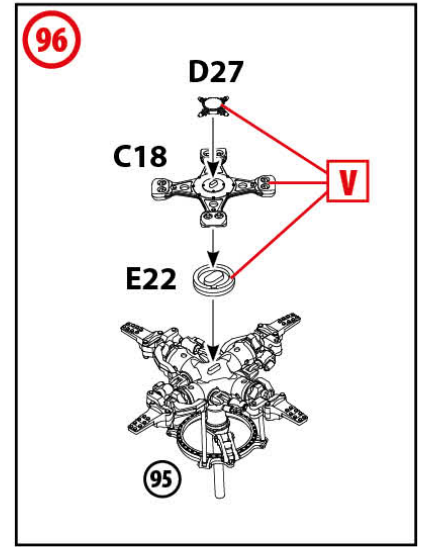
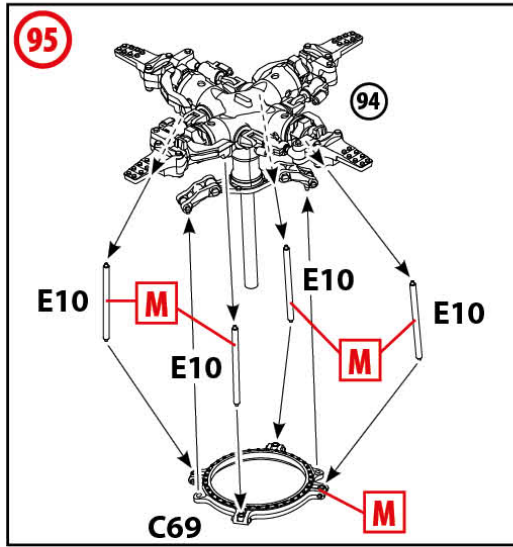
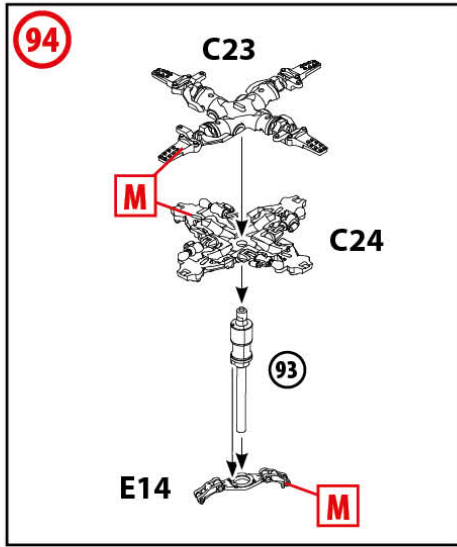

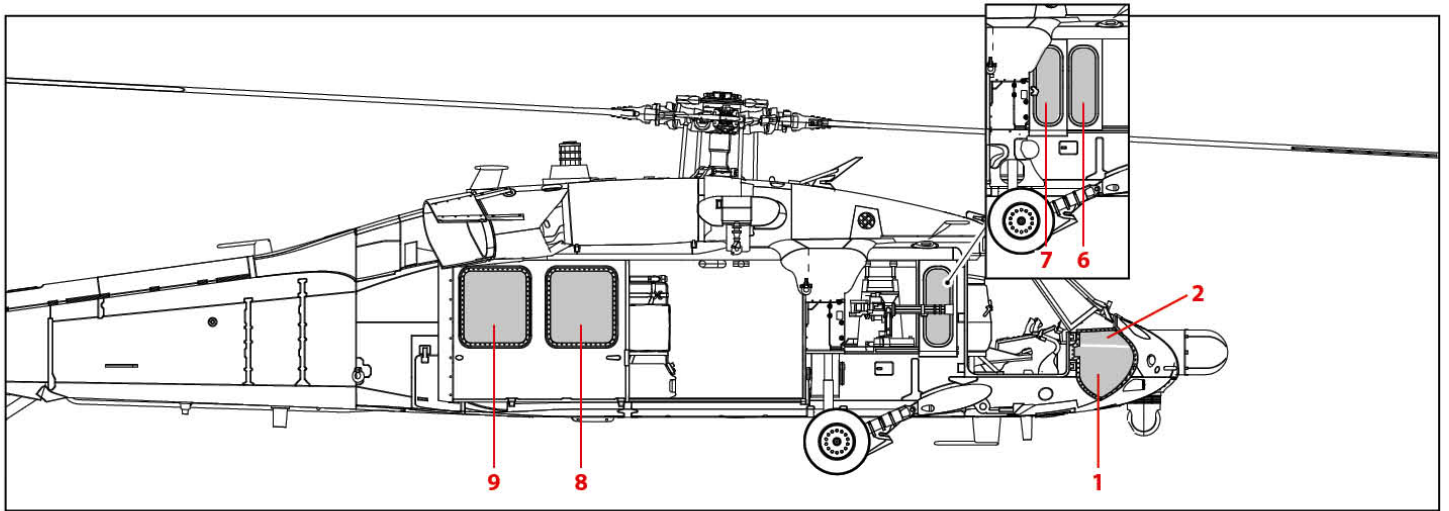
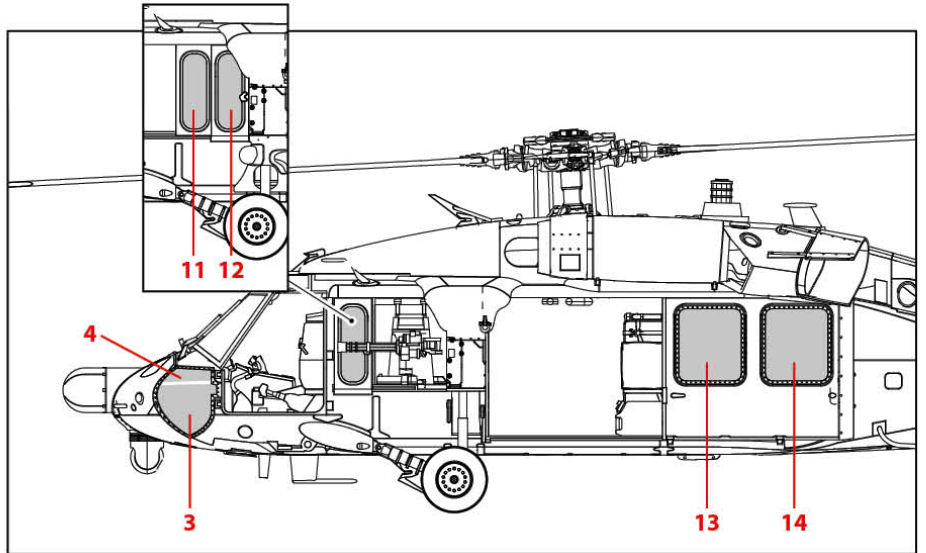
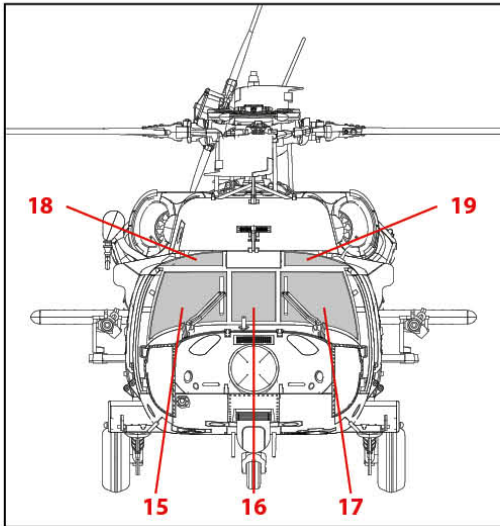

**ШАБЛОНИ МАСОК
 MASK TEMPLATES**

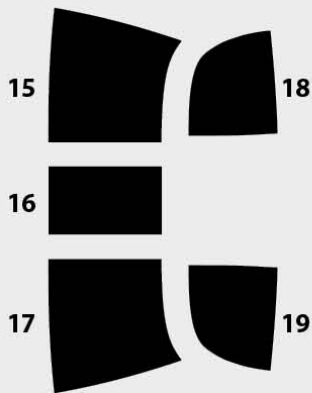

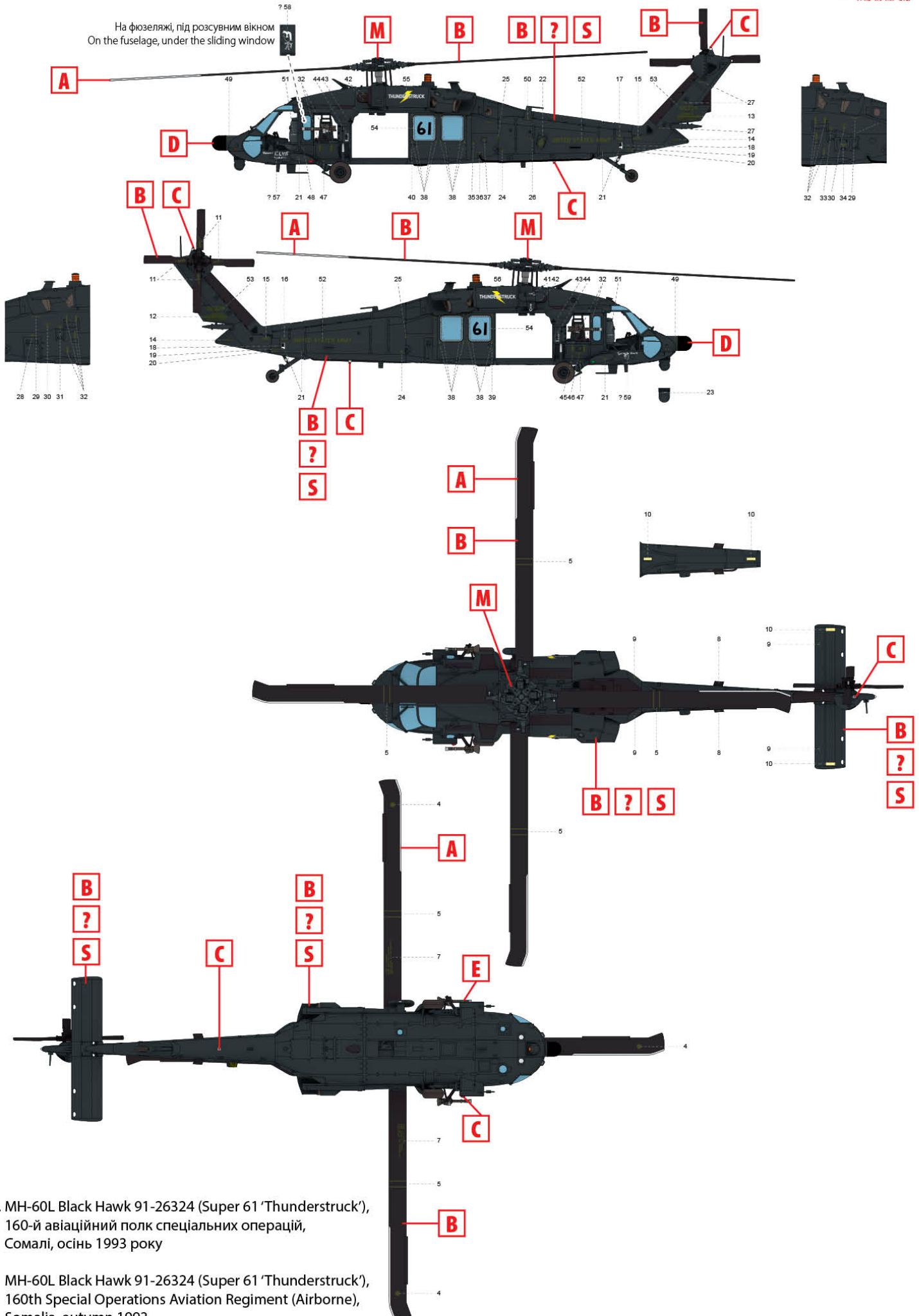

1. MH-60L Black Hawk 91-26324 (Super 61 'Thunderstruck'),
160-й авіаційний полк спеціальних операцій,
Сомалі, осінь 1993 року

MH-60L Black Hawk 91-26324 (Super 61 'Thunderstruck'),
160th Special Operations Aviation Regiment (Airborne),
Somalia, autumn 1993

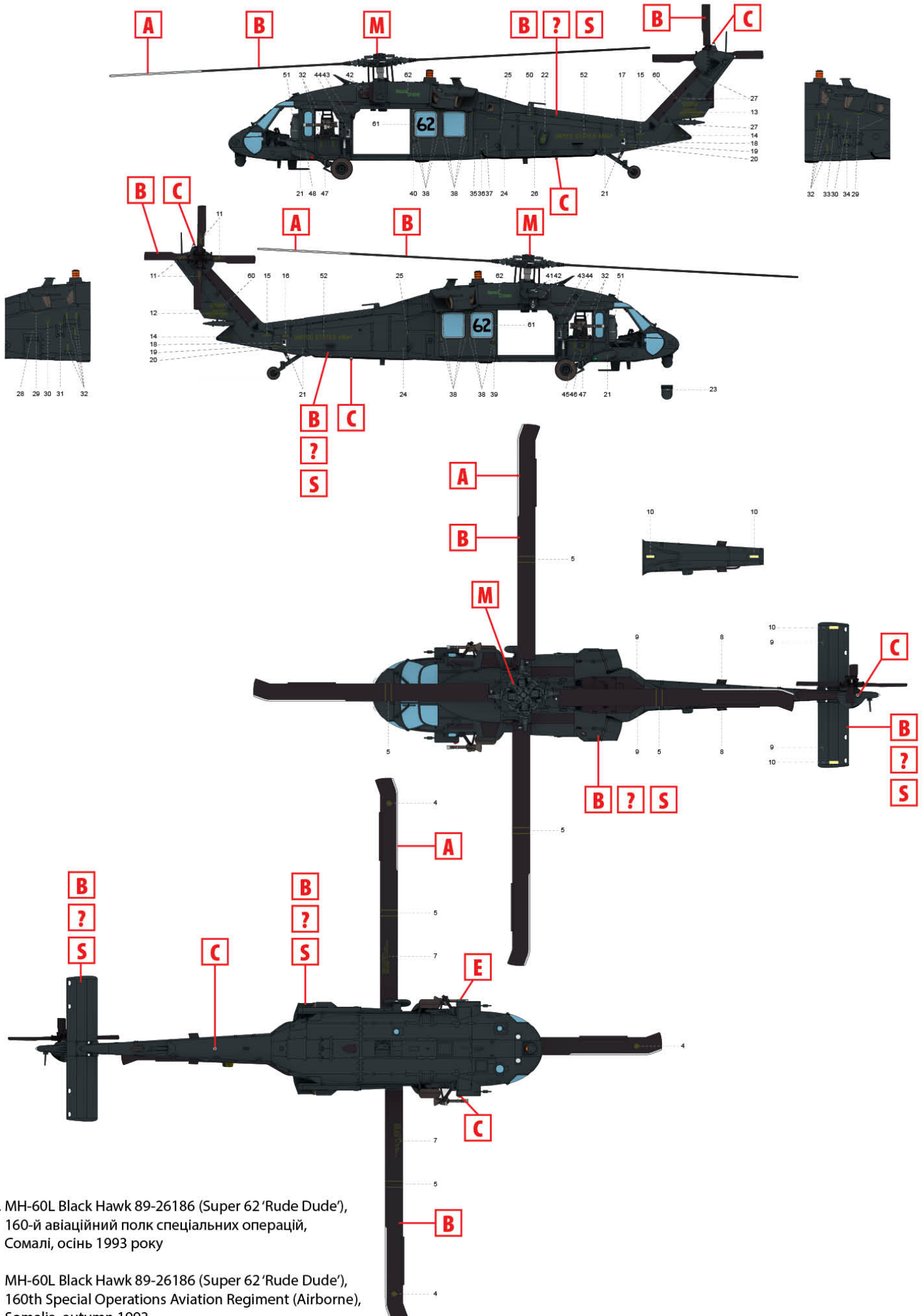

2. MH-60L Black Hawk 89-26186 (Super 62 'Rude Dude'),
160-й авіаційний полк спеціальних операцій,
Сомалі, осінь 1993 року

MH-60L Black Hawk 89-26186 (Super 62 'Rude Dude'),
160th Special Operations Aviation Regiment (Airborne),
Somalia, autumn 1993

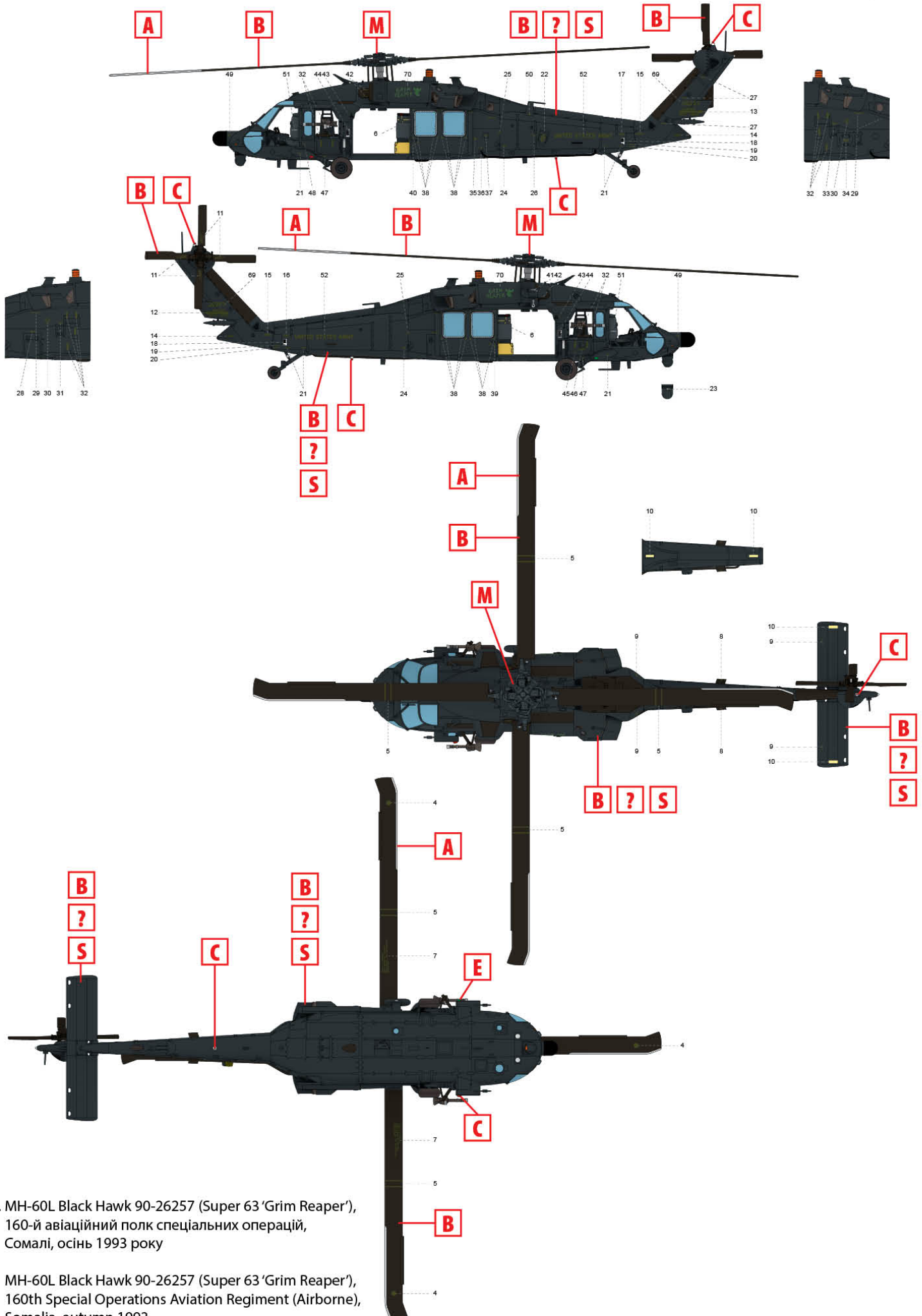

3. MH-60L Black Hawk 90-26257 (Super 63 'Grim Reaper'),
 160-й авіаційний полк спеціальних операцій,
 Сомалі, осінь 1993 року

MH-60L Black Hawk 90-26257 (Super 63 'Grim Reaper'),
 160th Special Operations Aviation Regiment (Airborne),
 Somalia, autumn 1993

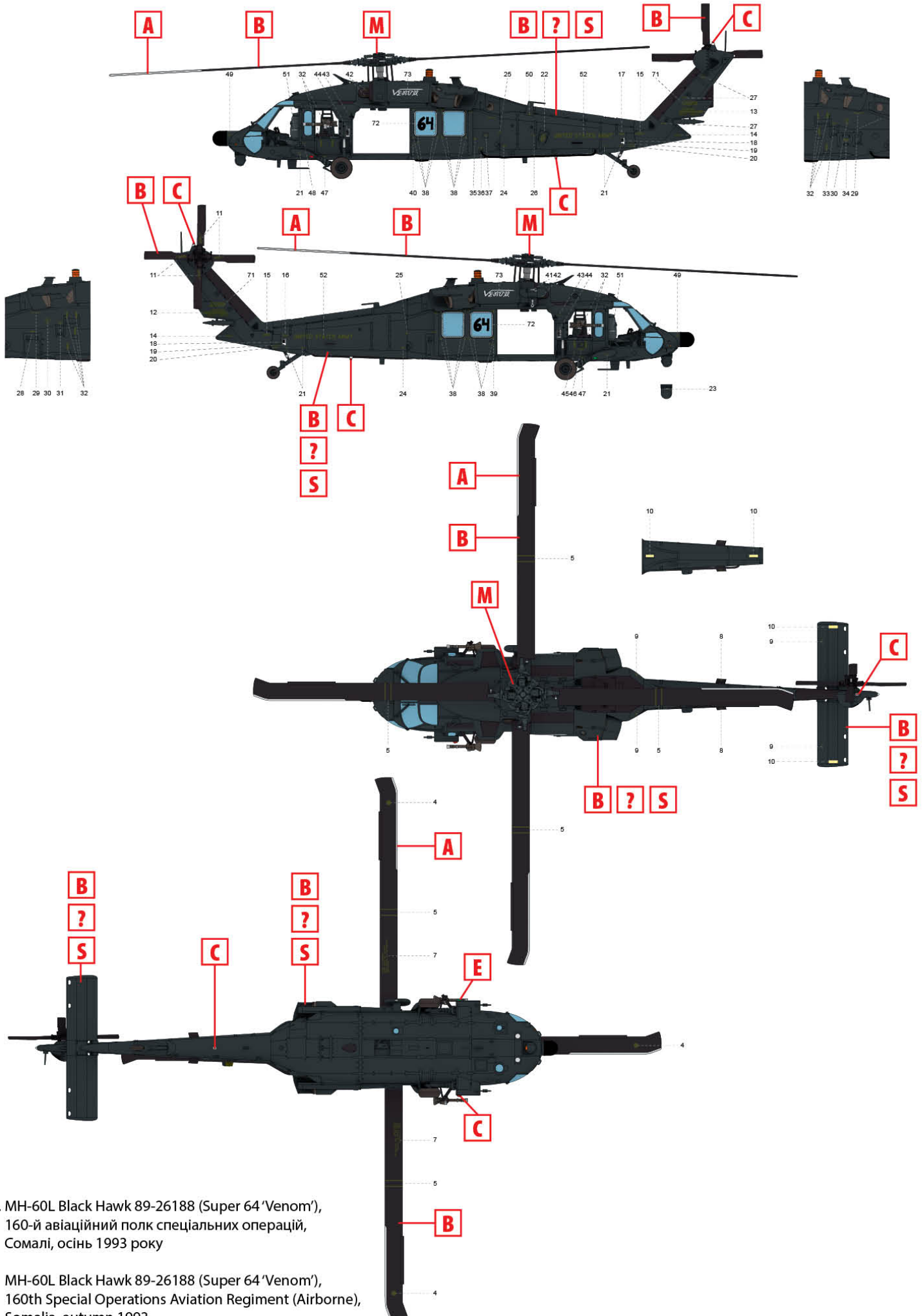

4. MH-60L Black Hawk 89-26188 (Super 64 'Venom'),
160-й авіаційний полк спеціальних операцій,
Сомалі, осінь 1993 року

MH-60L Black Hawk 89-26188 (Super 64 'Venom'),
160th Special Operations Aviation Regiment (Airborne),
Somalia, autumn 1993

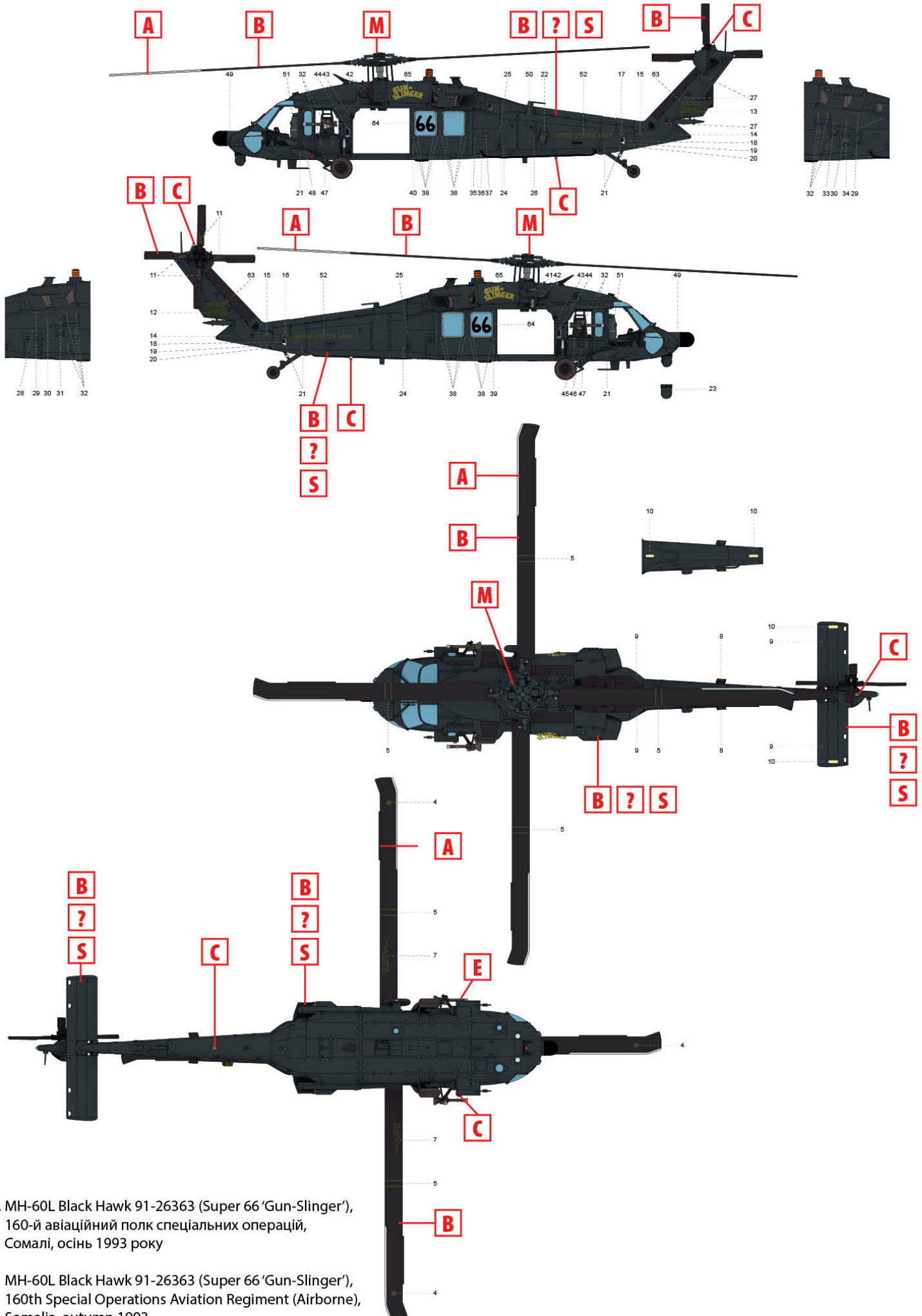

5. MH-60L Black Hawk 91-26363 (Super 66 'Gun-Slinger'),
160-й авіаційний полк спеціальних операцій,
Сомалі, осінь 1993 року

MH-60L Black Hawk 91-26363 (Super 66 'Gun-Slinger'),
160th Special Operations Aviation Regiment (Airborne),
Somalia, autumn 1993

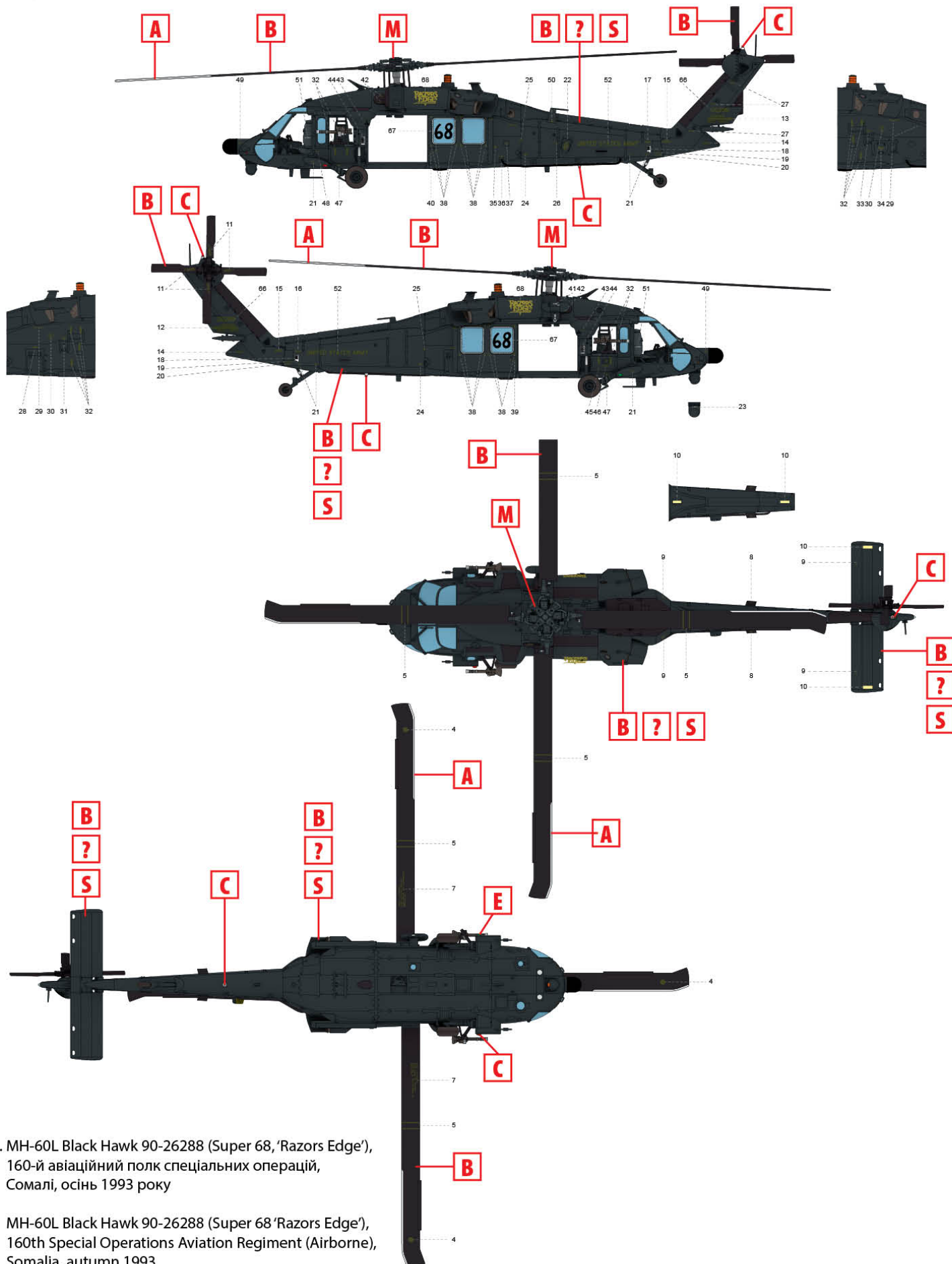

6. MH-60L Black Hawk 90-26288 (Super 68, 'Razors Edge'),
160-й авіаційний полк спеціальних операцій,
Сомалі, осінь 1993 року

MH-60L Black Hawk 90-26288 (Super 68 'Razors Edge'),
160th Special Operations Aviation Regiment (Airborne),
Somalia, autumn 1993

ТОВ ICM Холдинг
вул. Бориспільська 9, корпус 64,
02099, Київ, Україна
Тел./факс: +38(044) 369 54 12
E-mail: support@icm.com.ua

ICM Holding
9 Boryspilska str., build. 64
02099, Kyiv, Ukraine
Tel./Fax: +38(044) 369 54 12
E-mail: support@icm.com.ua