

Sikorsky CH-54A Tarhe

1/72 SCALE MODEL KIT No 72001

Sikorsky CH-54A Tarhe, Важкий гелікоптер США

Важкий гелікоптер Sikorsky CH-54 створювали в межах завдання із постачання європейських баз НАТО паливом, боєприпасами та обладнанням. Перший політ прототипу, який спочатку мав позначення S-64, відбувся 9 травня 1962 року. Серійні машини, що згодом надійшли на озброєння армії США, отримали позначення CH-54A. Більшість цих гелікоптерів відправили до В'єтнаму, де у складі спеціалізованих авіаційних підрозділів їх використовували для перевезення різноманітних вантажів. Високі експлуатаційні якості CH-54A Tarhe знадобилися й для евакуації пошкоджених літальних апаратів. В одному з документів, датованому груднем 1968 року, армія США повідомляла про 423 врятовані літаки, 105 з яких були настільки великими та важкими, що лише потужний CH-54A Tarhe міг евакуювати їх із важкодоступних місць. Після В'єтнамської війни цей гелікоптер успішно експлуатувався армією США та підрозділами Національної гвардії аж до 1990-х років.

Тактико-технічні характеристики Sikorsky CH-54A Tarhe

Довжина фюзеляжу, м	21,46
Висота, м	5,67
Максимальна злітна маса, кг	19050
Корисне навантаження, кг	до 9000
Двигуни	2xPratt Whitney T73-P-1, 2x4500 к.с.
Максимальна швидкість, км/год	203
Крейсерська швидкість, км/год	169

Sikorsky CH-54A Tarhe, US Heavy Helicopter

The Sikorsky CH-54 heavy-lift helicopter was developed to support NATO bases in Europe with fuel, ammunition, and equipment. The prototype, initially designated S-64, made its first flight on May 9, 1962. Production aircraft, later adopted by the U.S. Army, received the designation CH-54A. Most of these helicopters were deployed to Vietnam, where they were operated by specialized aviation units to transport various types of cargo. The CH-54A Tarhe's outstanding operational capabilities also proved invaluable in the recovery of damaged aircraft. In a document dated December 1968, the U.S. Army reported that 423 aircraft had been recovered, 105 of which were so large and heavy that only the powerful CH-54A Tarhe could evacuate them from difficult-to-access locations. Following the Vietnam War, the CH-54 continued to serve successfully with U.S. Army and National Guard units until the 1990s.

Tactical and Technical Specifications of Sikorsky CH-54A Tarhe

Length fuselage, m	21.46
Height, m	5.67
Max take-off weight, kg	19050
Payload, kg	up to 9000
Engines	2xPratt Whitney T73-P-1, 2x4500 hp
Max Speed, km/h	203
Cruising speed, km/h	169

ФАРБИ, ЩО ВИКОРИСТОВУЮТЬСЯ / USED COLORS:

COLOR	ICM
A Жовтий Deep Yellow	1003
B Помаранчевий Deep Orange	1006
C Червоний Deep Red	1007
D Напівпрозорий червоний Clear Red	1011
E Іржава латунь Rusty Brass	1019
F Алюміній Aluminium	1023
G Сталь Natural Steel	1025
H Масляна сталь Oily Steel	1026
J Збройовий метал Gun metal	1027

COLOR	ICM
K Небесно-сіра Sky Grey	1033
L Темно-морський сірий Dark Sea Grey	1034
M Гумовий чорний Rubber Black	1039
N Зелено-сірий Green-Grey	1063
P US Темно-зелений US Dark Green	1072
Q 4B0 4B0 Green	1073
R Екстра темно-зелений Extra Dark Green	1069

Для отримання глянцевого, сатинового чи матового ефекту – використовуйте наші лаки!

For a glossy, satin or matte effect - use our varnishes!

2001 МАТОВИЙ ЛАК VARNISH MATT	2002 САТИНОВИЙ ЛАК VARNISH SATIN	2003 ГЛЯНЦЕВИЙ ЛАК VARNISH GLOSS
-------------------------------------	--	--

01 СТАДІЯ СКЛАДАННЯ
ASSEMBLY STEP

A ФАРБА, ЩО ВИКОРИСТОВУЄТЬСЯ
USED COLOR

x2 ЗРОБИТИ ДВІ ДЕТАЛІ
MAKE 2 PCS

ВІДРІЗАТИ
CUT OFF

03 ЗІБРАНА ОДИНИЦЯ
ASSEMBLY UNIT

ЗРОБИТИ ОТВІР
OPEN HOLE

? ДОВІЛЬНИЙ ВИБІР
OPTIONAL

НЕ КЛЕЙТИ
DO NOT CEMENT

У В А Г А І С А У Т І О Н І
Перед збиранням уважно прочитати інструкцію з монтажу. Кожна деталь пронумерована. Дотримуватися послідовності складання. Необхідні робочі інструменти: ніж і напилочок для зачистки деталей, тумова стрічка, клеївка стрічка і прищіпки для блізиви (для притиснення склеюваних деталей). Деталі з пластмасу очистити в розчині милого засобу і висушити на повітрі для того, щоб фарба і первідані картини краще прилипали. Перед приклеюванням перевірити, чи підходять деталі; клей наносити економно. Хром і фарбу видаляти з поверхонь склеювання. Невеликі деталі пофарбувати перед тим, як вони будуть вденені в рамку. Фарбу необхідно добре просушити, тільки після цього продовжувати складання. Кожну відповідну декаль вирізати окремо і приблизно на 20 секунд занурити в теплу воду. На позначеному місці картинку відокремити від паперу і притиснути промокальним папером.

Read the instructions thoroughly prior to assembly. Each component is numbered. Adhere to specified sequence of assembly. Tools required: knife and file for removal of components from frame; rubber bond, adhesive tape and clothes pegs for clamping components together after applying adhesive. Clean plastic components in a mild detergent solution and allow to air-dry so that paint and transfers adhere better. Prior to applying adhesive, check to see whether the components fit together; apply adhesive sparingly. Remove chrome and paint from the contact surfaces. Paint small components before removing them from the frame. Allow paint to dry well, and only then continue to assemble. Cut out each transfer individually and immerse in warm water for approx. 20 seconds. Slide transfer off paper and into designated position, then press on with blotting paper.



Використовуйте набір фарб від ICM
Best to be used with ICM Paint Set

Покрокова відеоінструкція тут



Step-by-step video instruction here

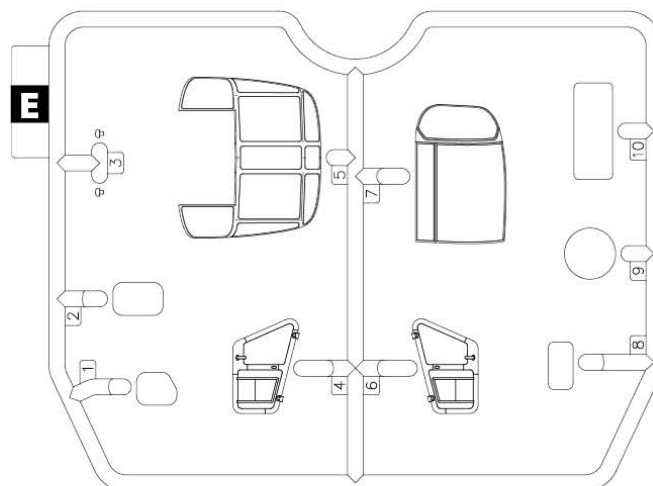
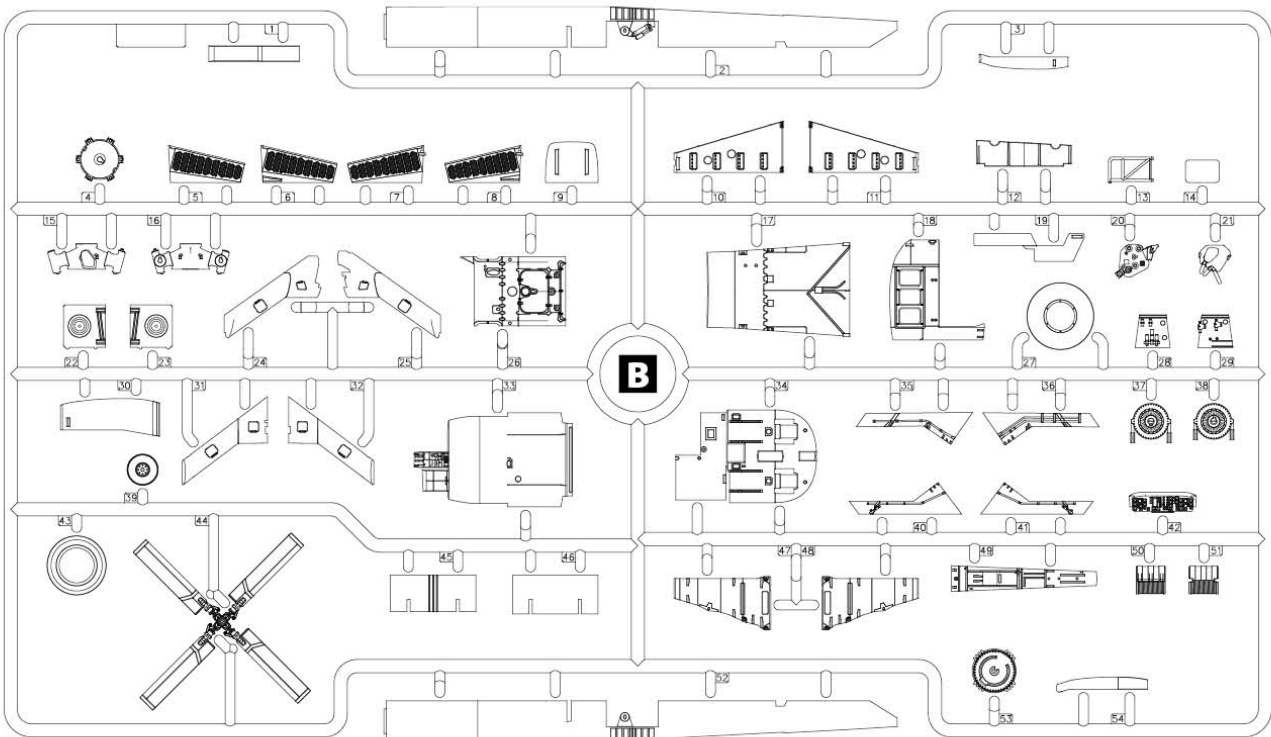
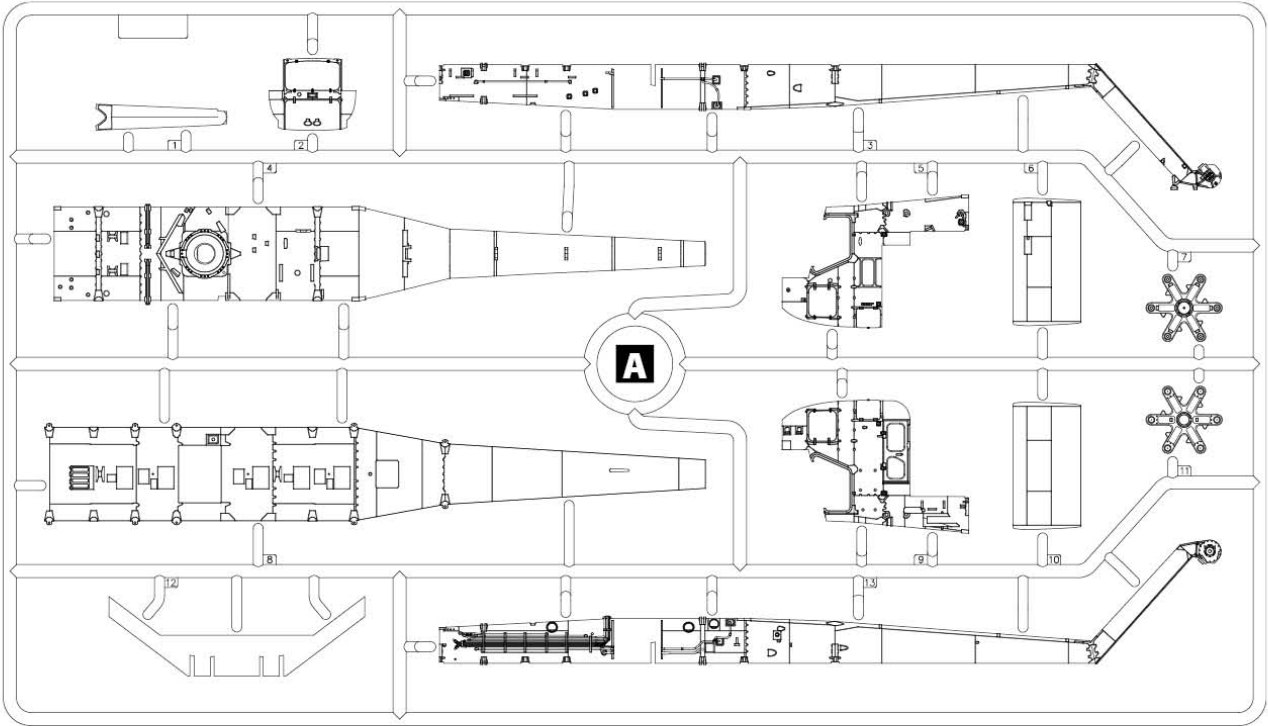

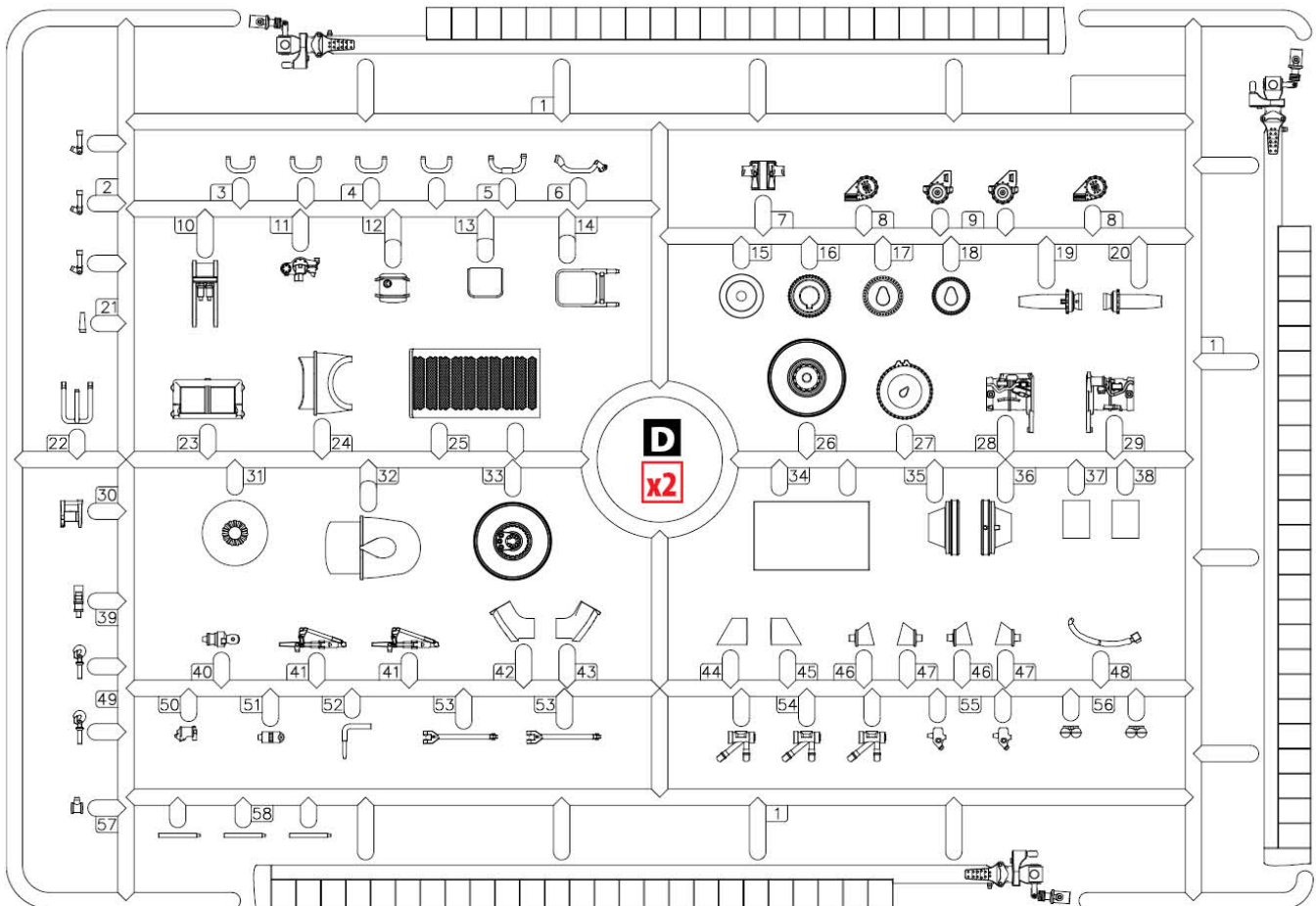
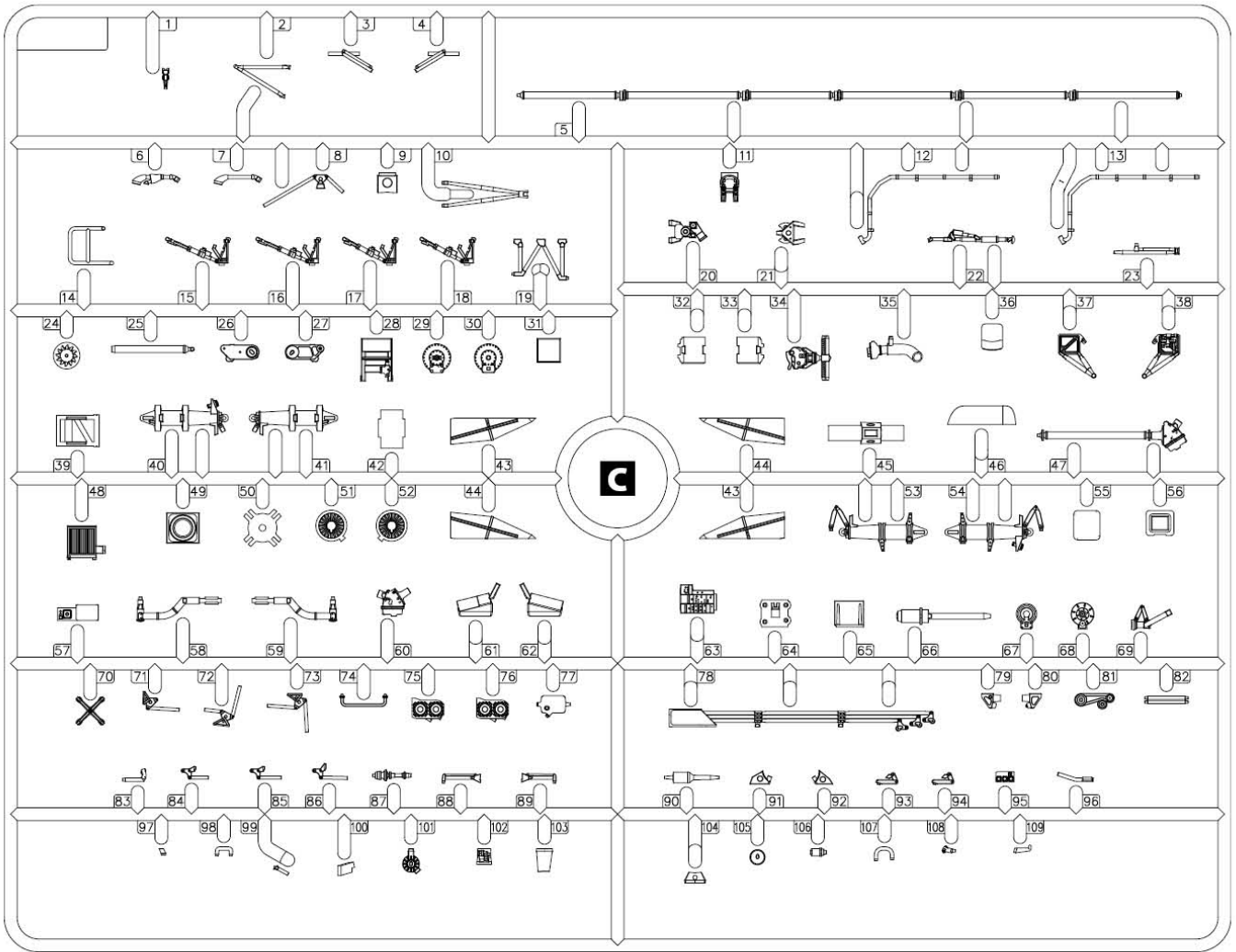

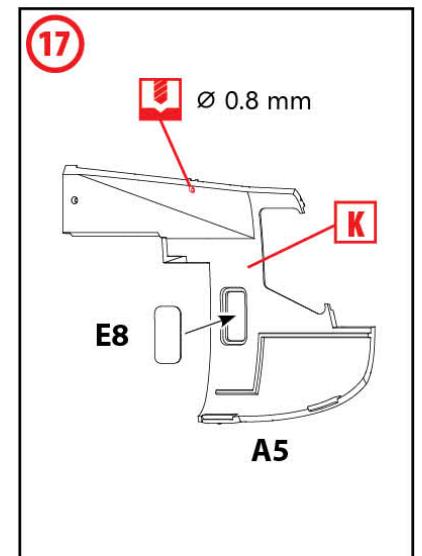
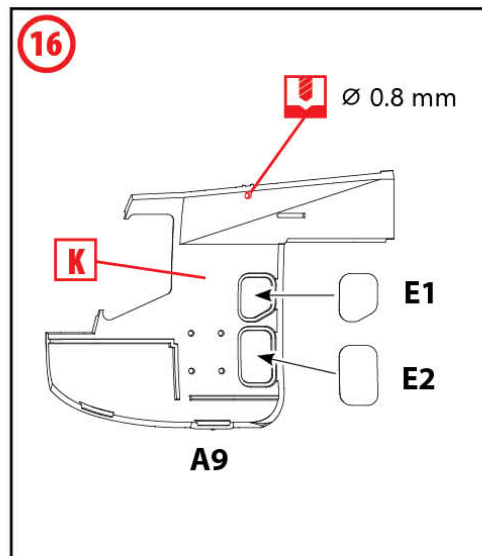
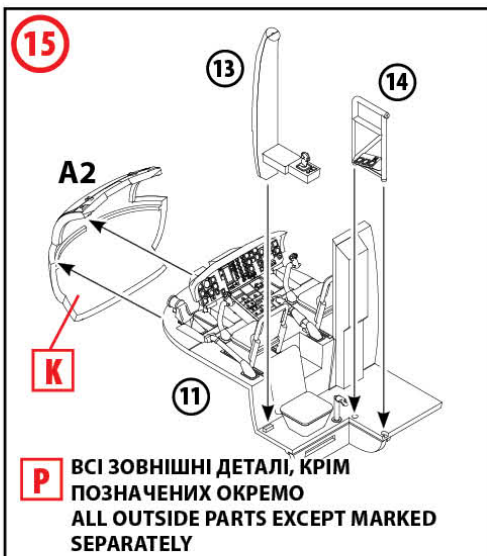
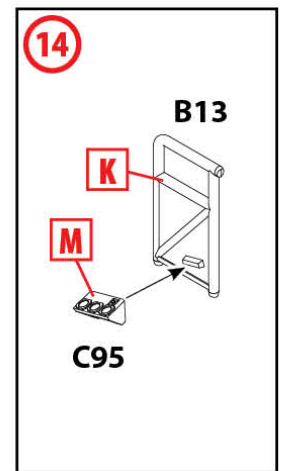
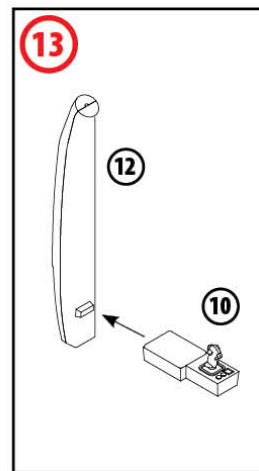
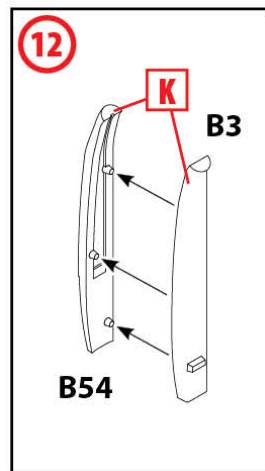
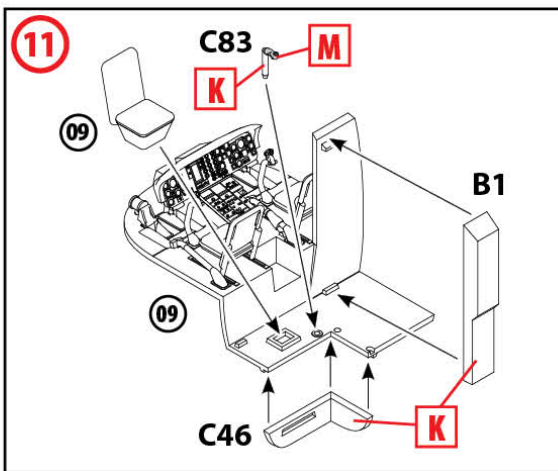
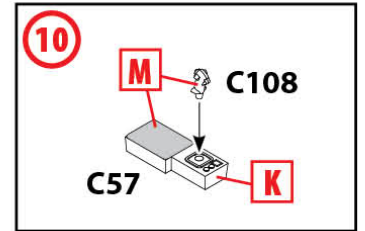
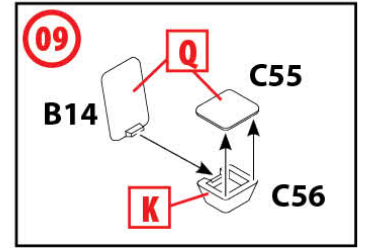
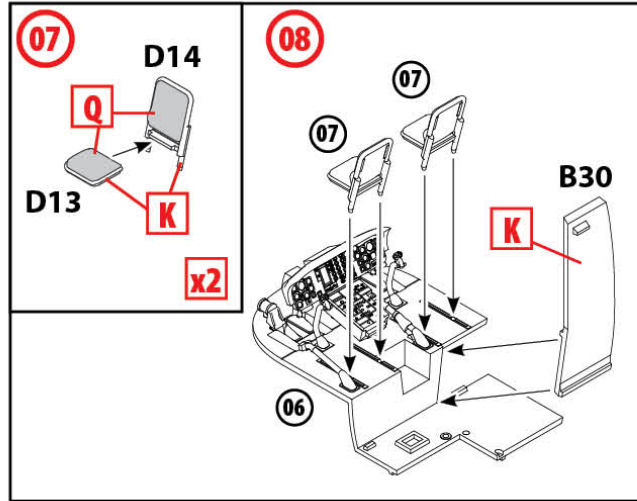
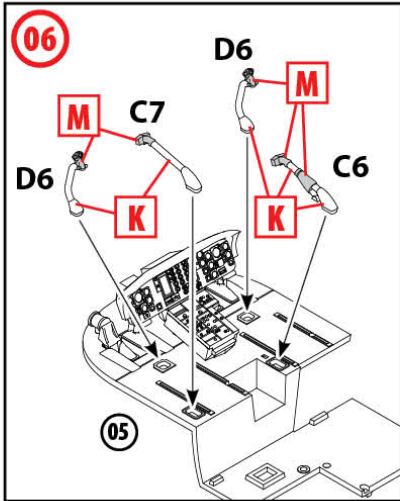
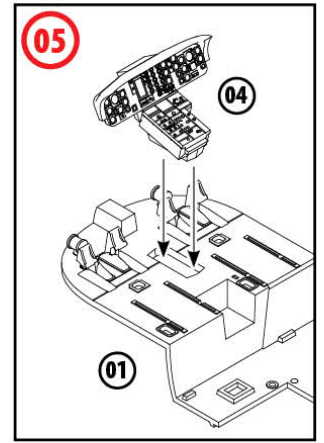
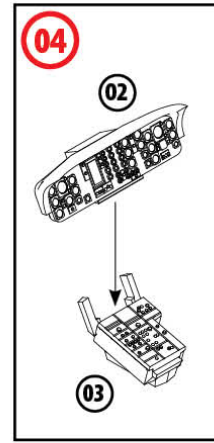
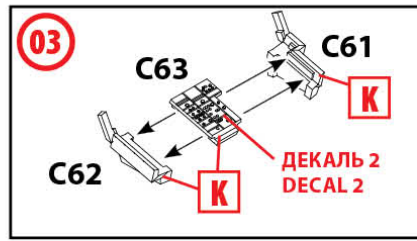
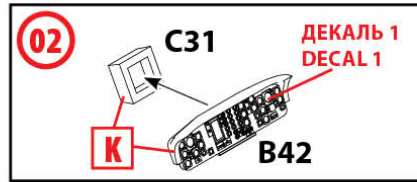
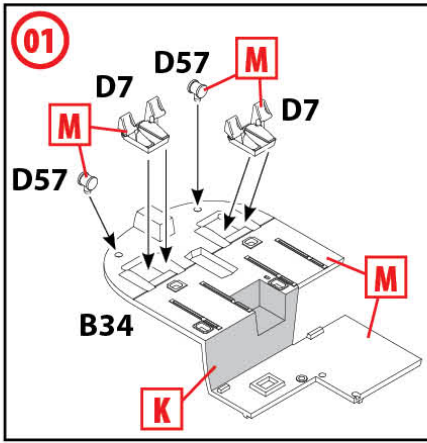

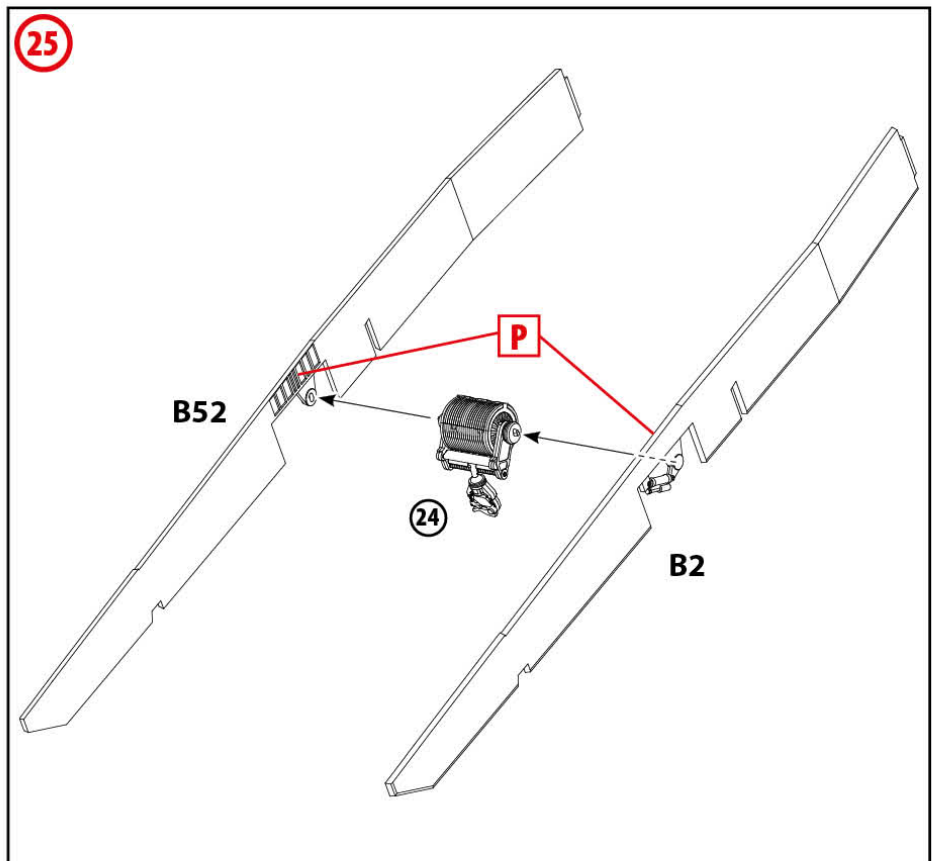
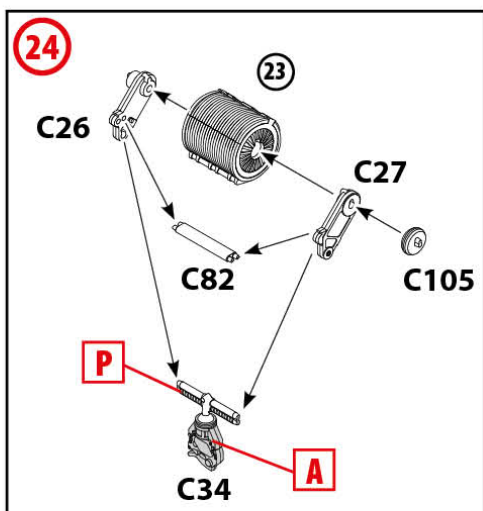
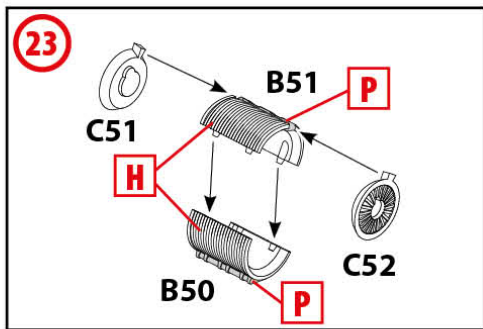
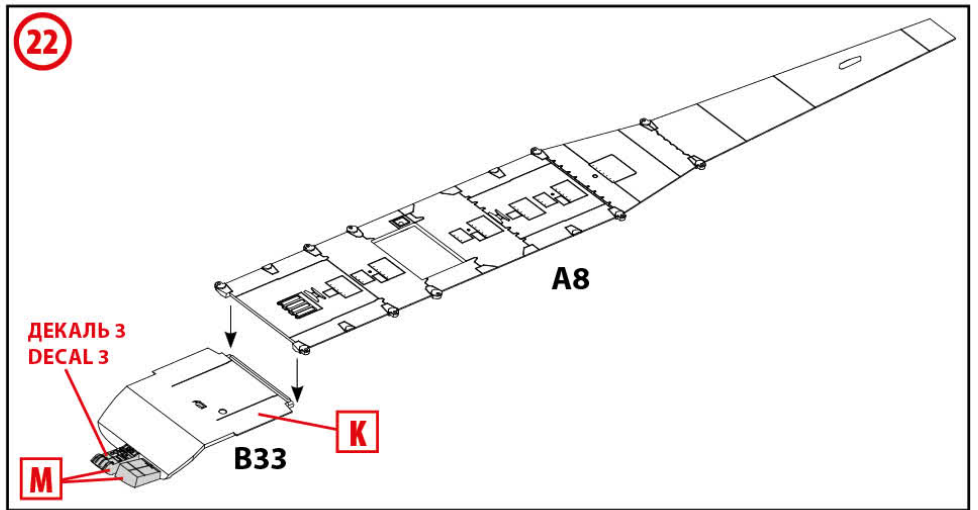
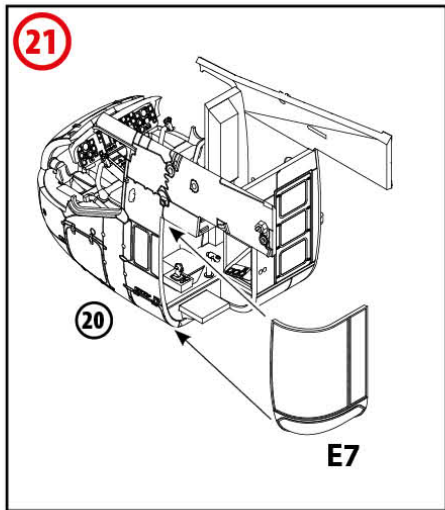
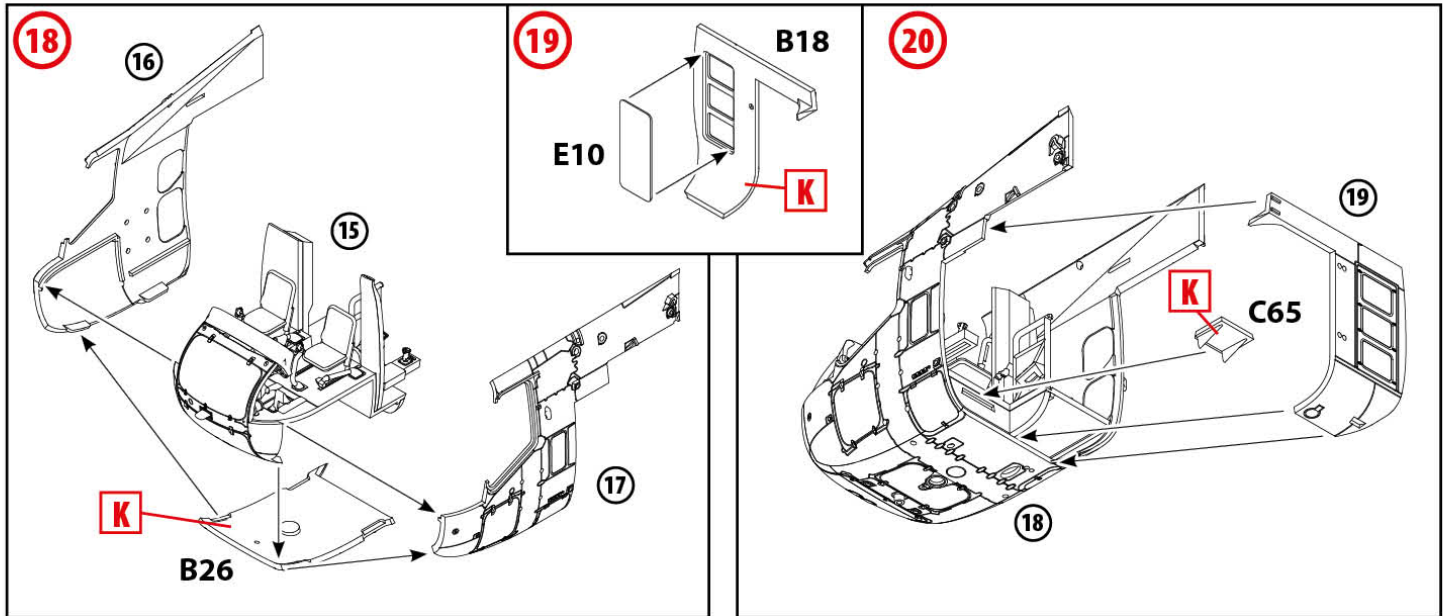

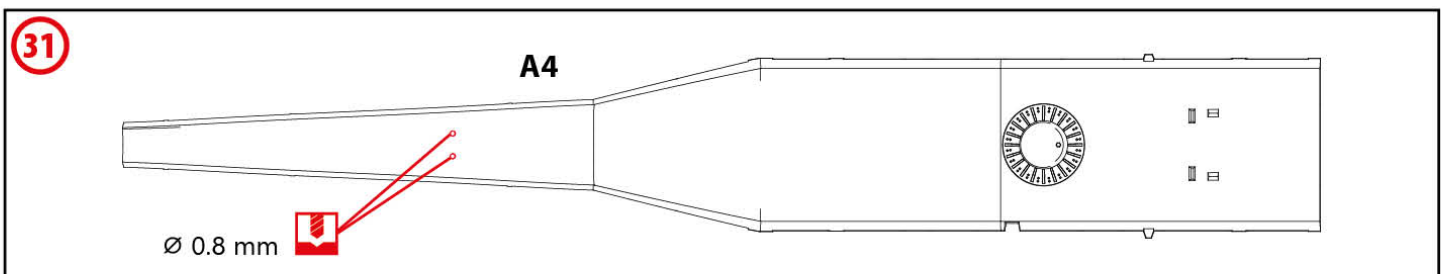
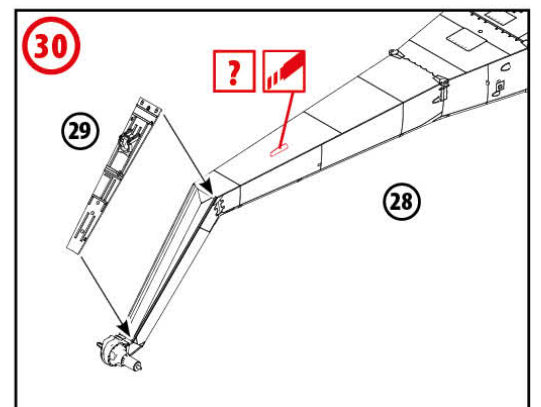
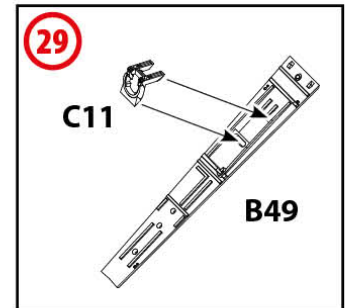
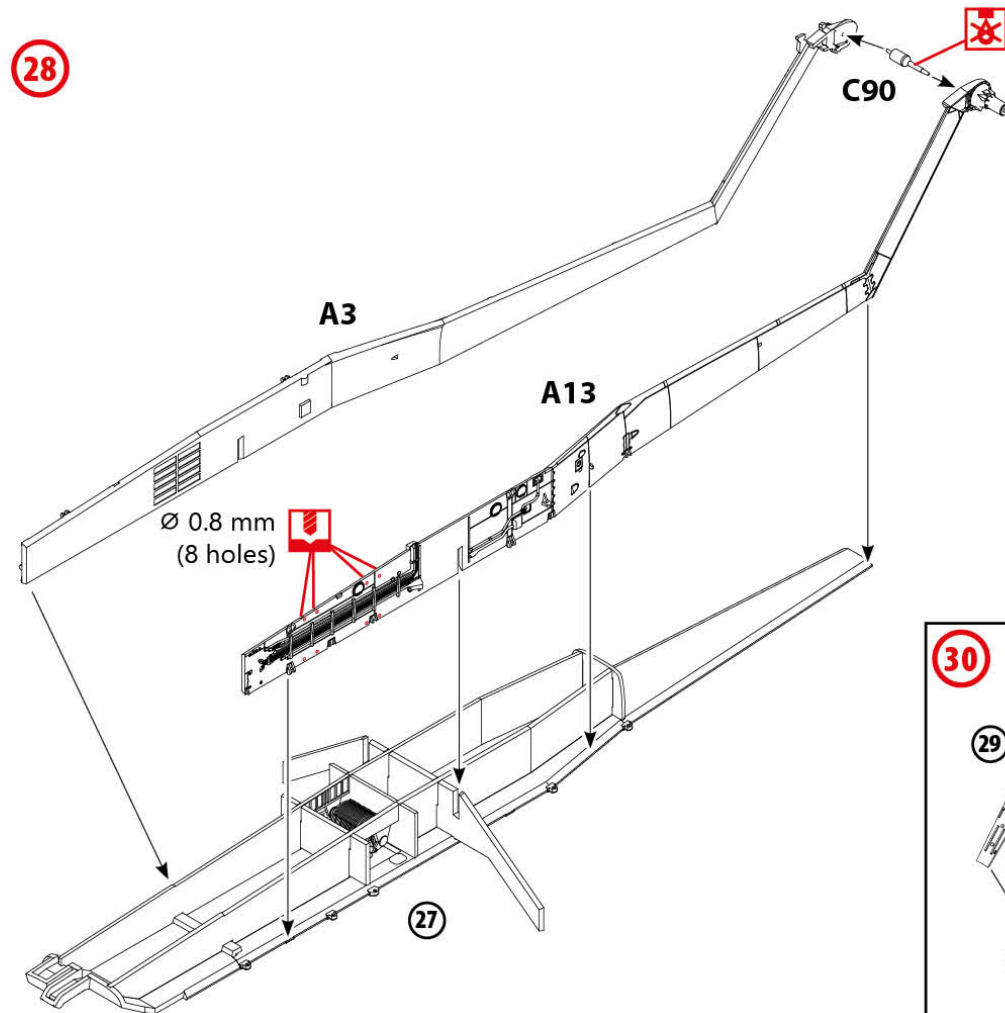
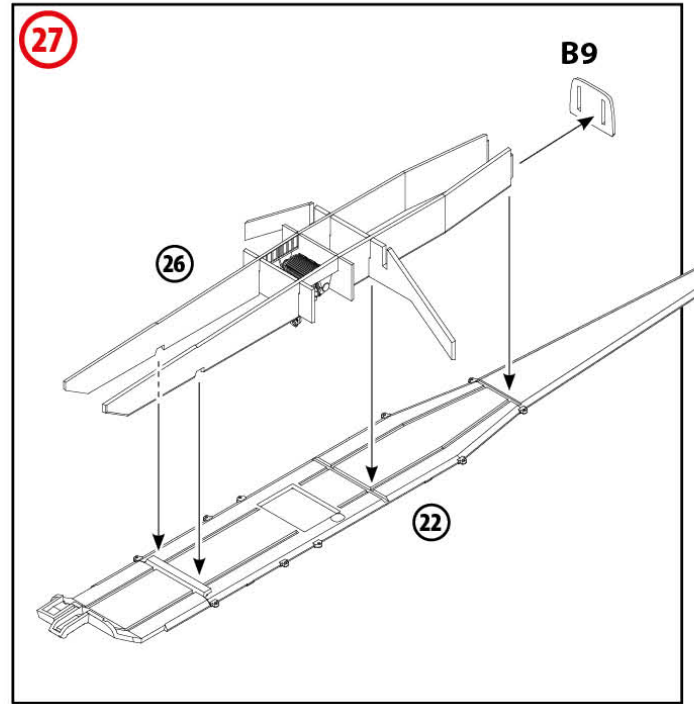
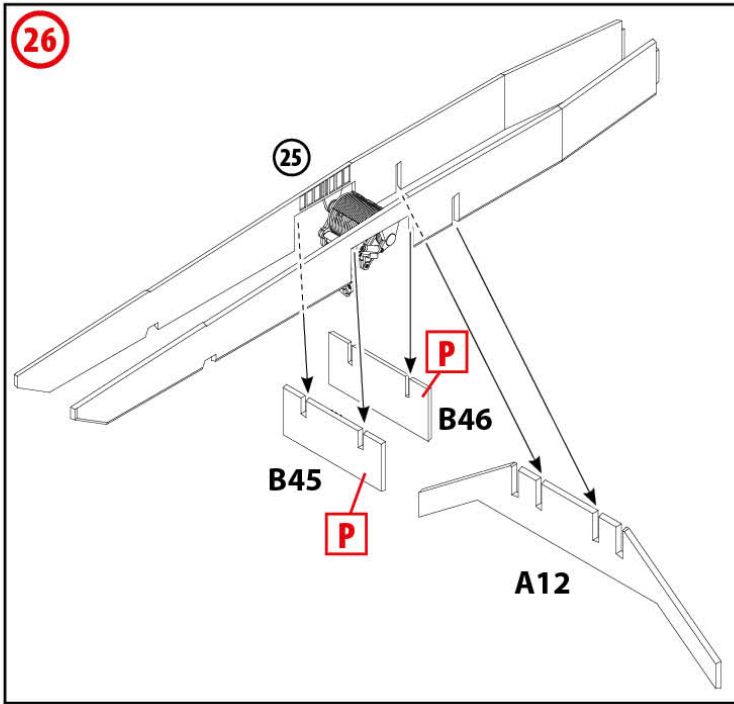

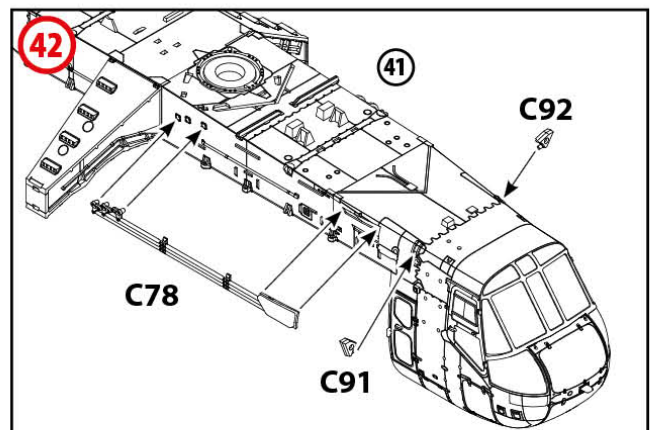
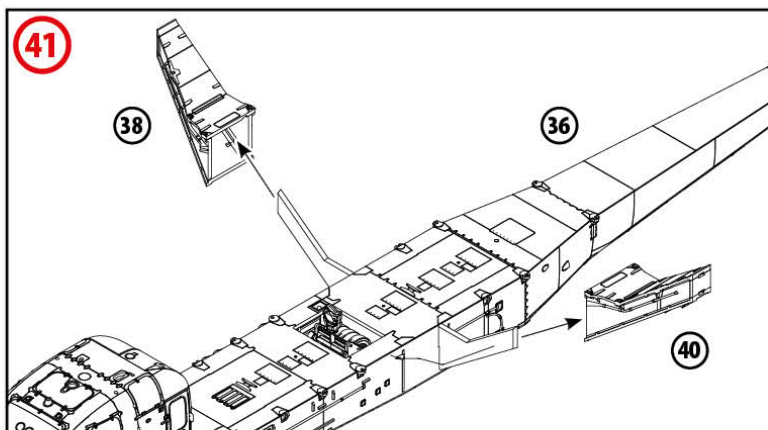
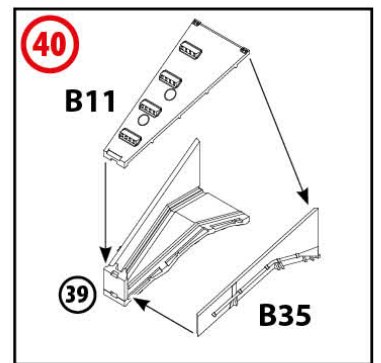
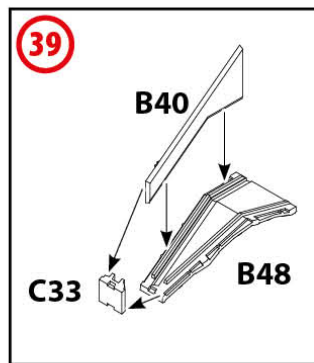
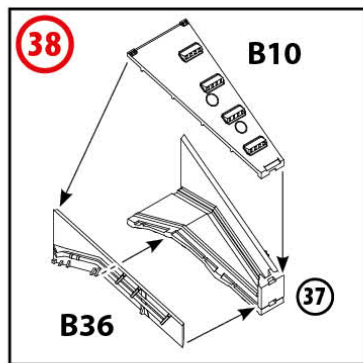
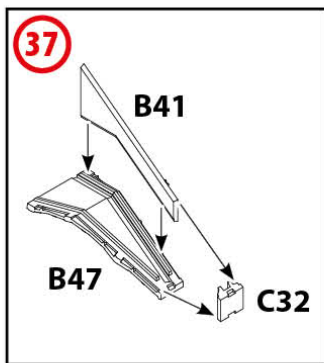
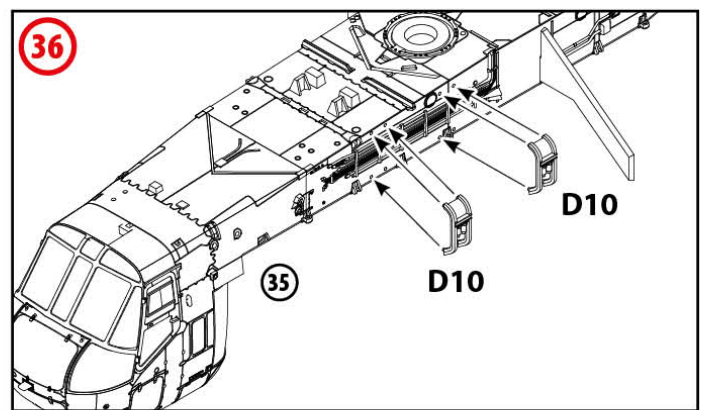
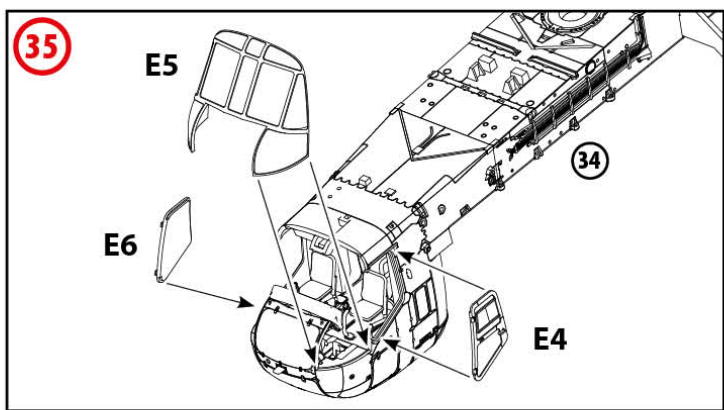
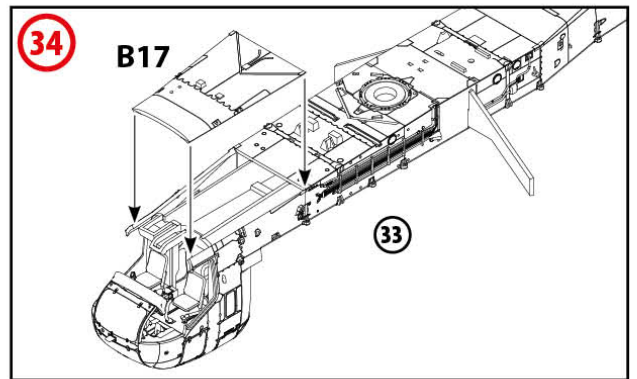
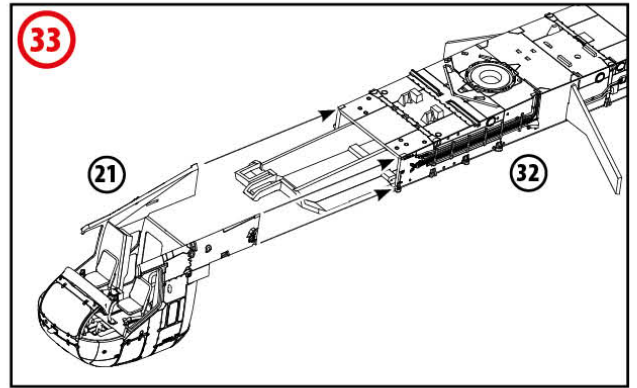
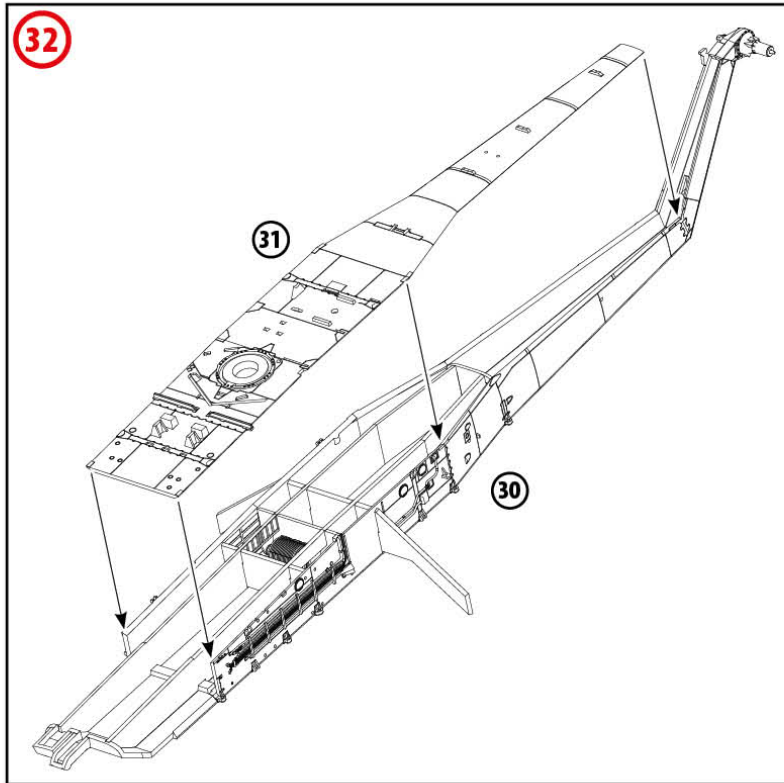

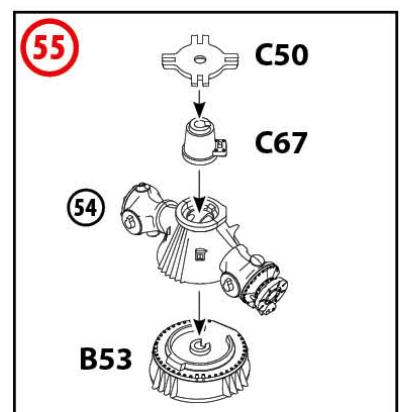
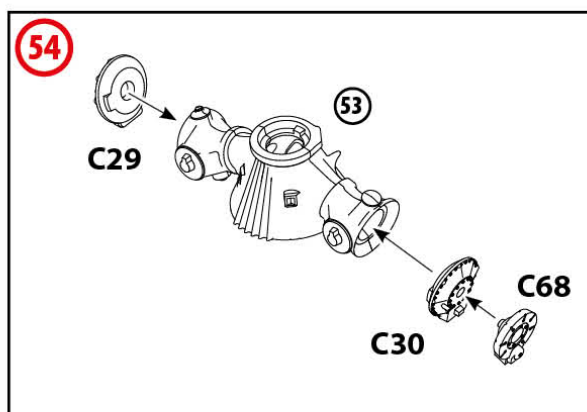
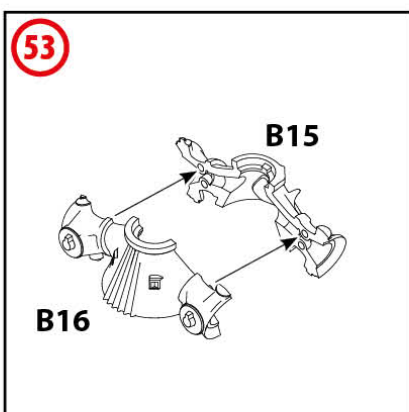
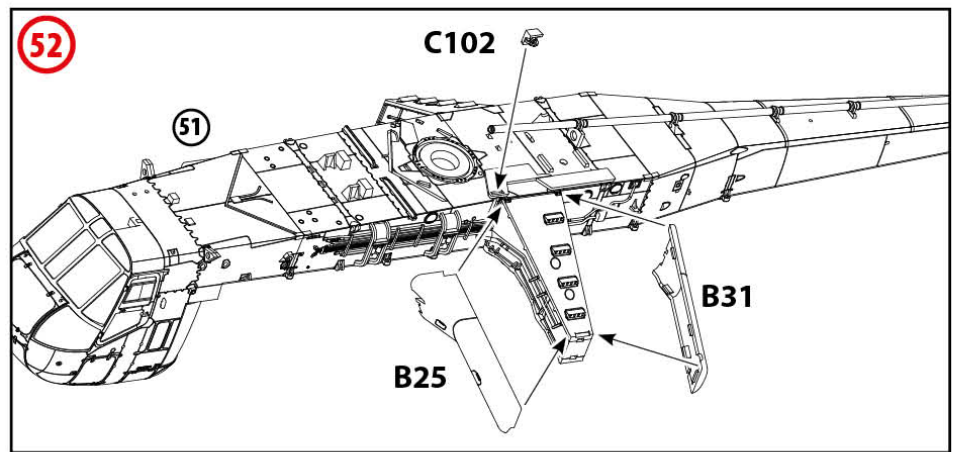
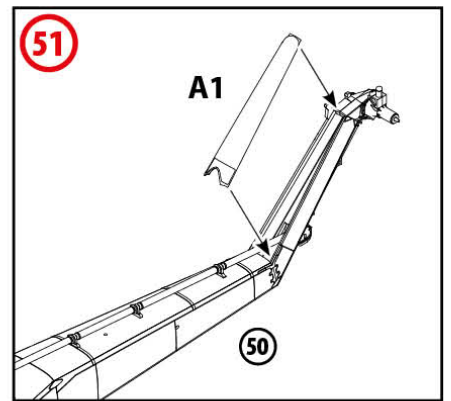
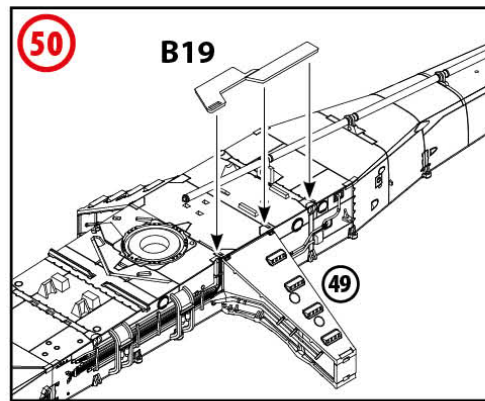
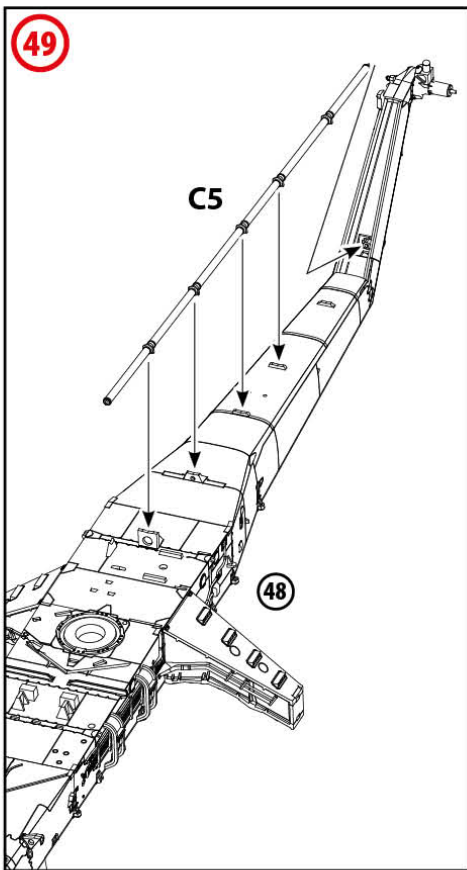
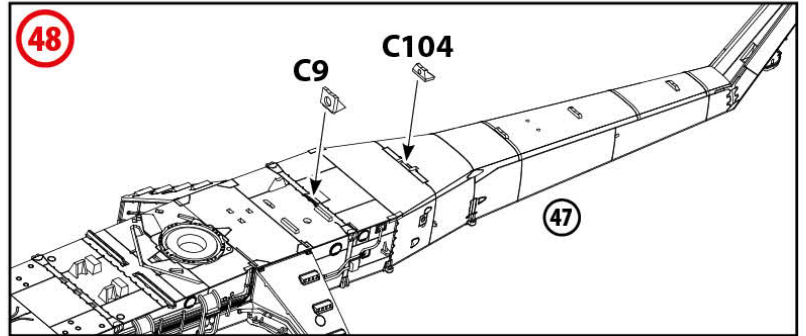
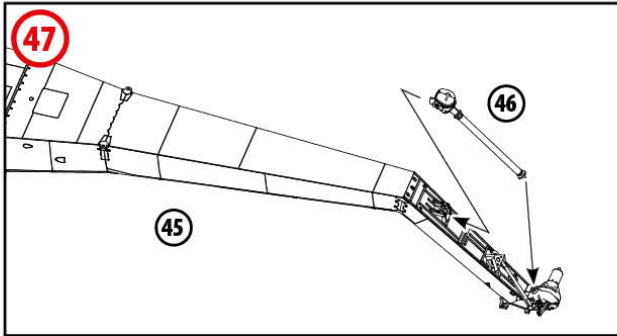
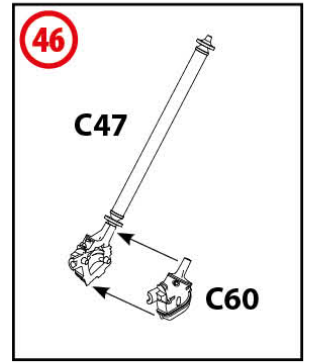
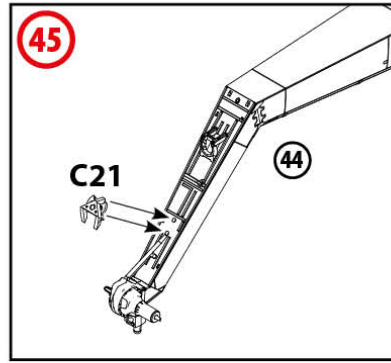
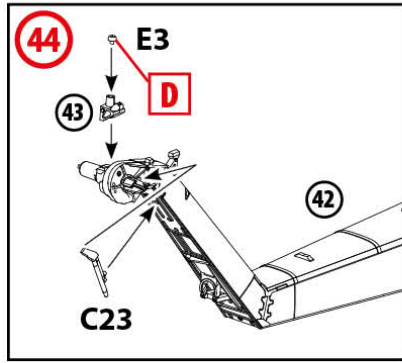
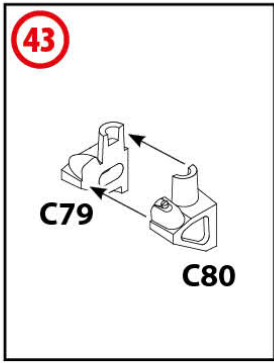

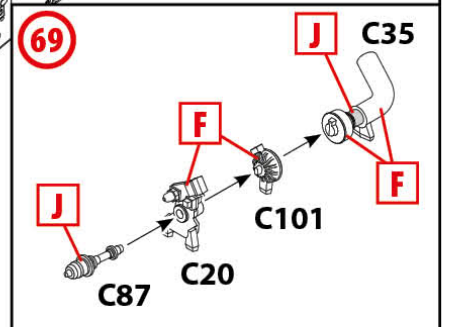
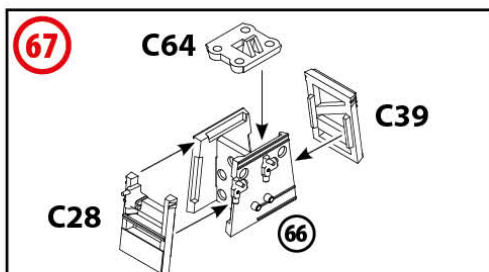
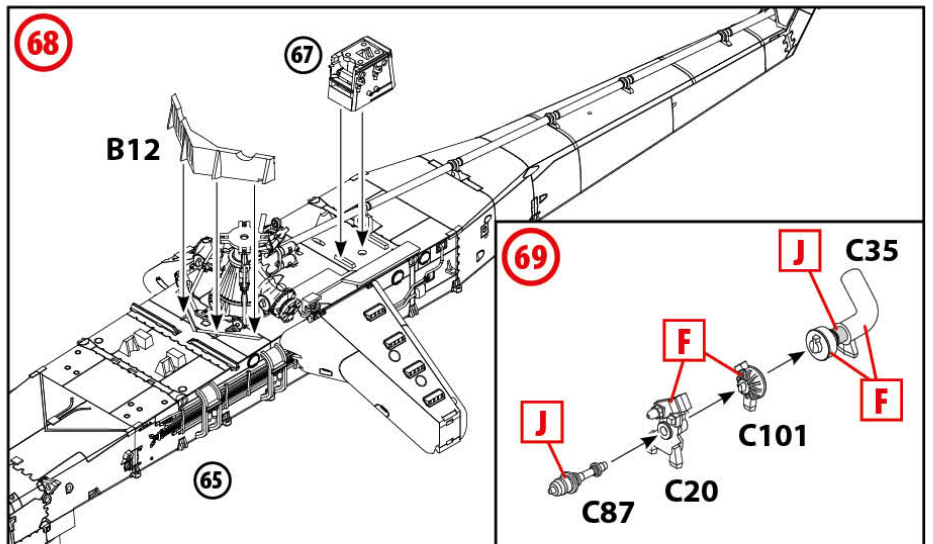
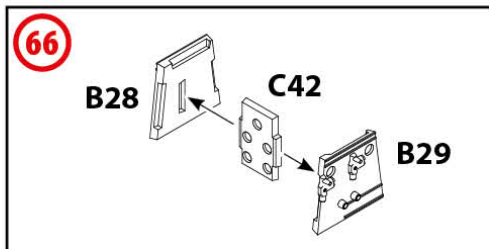
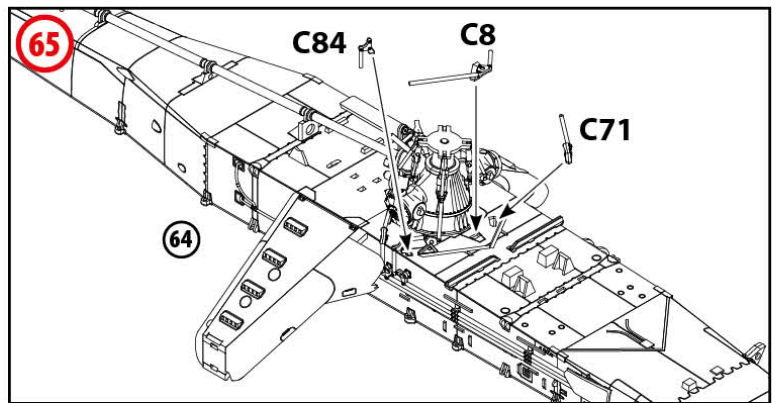
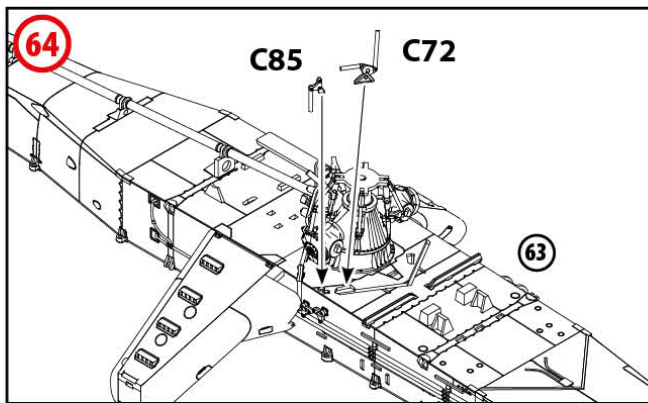
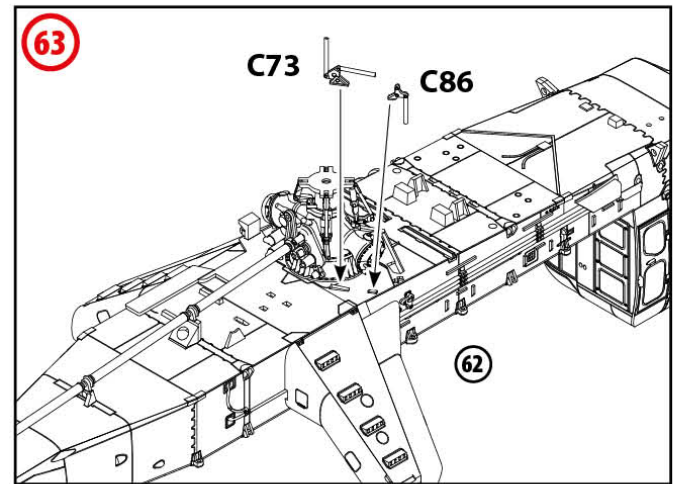
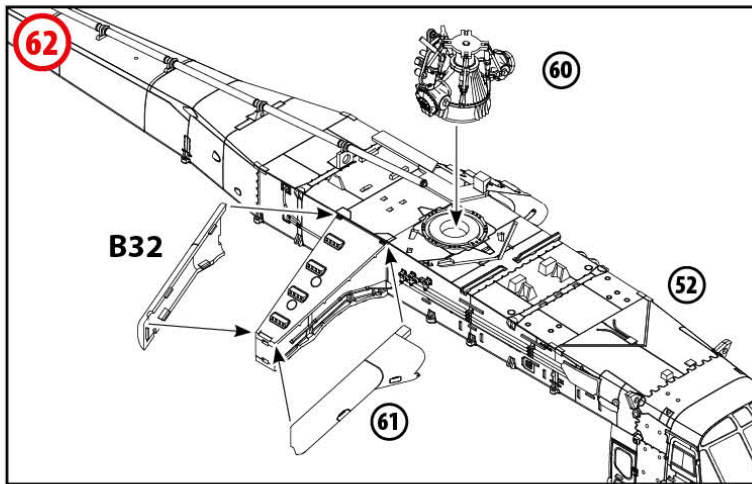
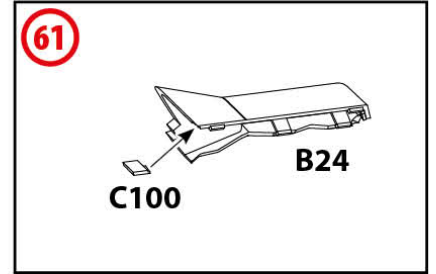
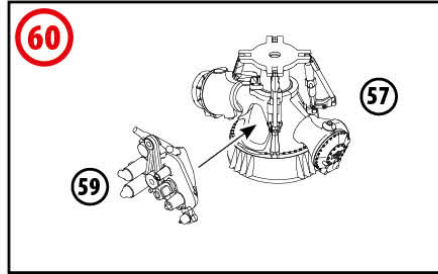
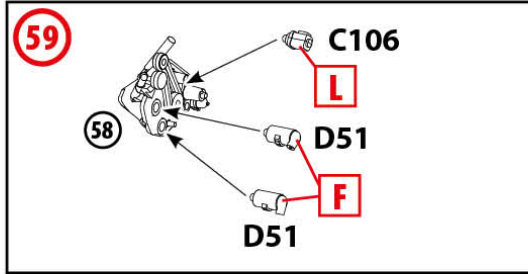
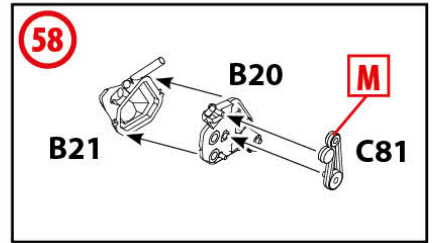
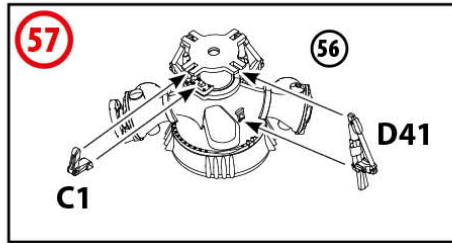
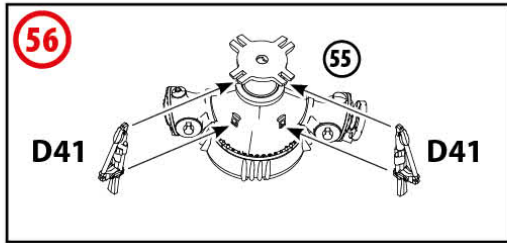

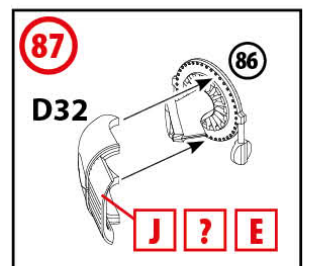
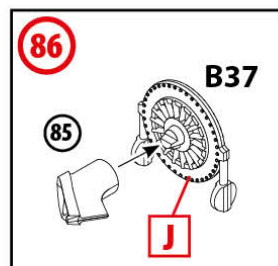
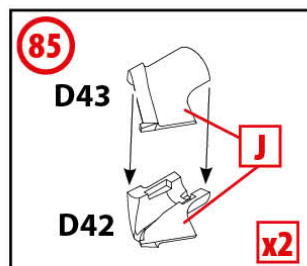
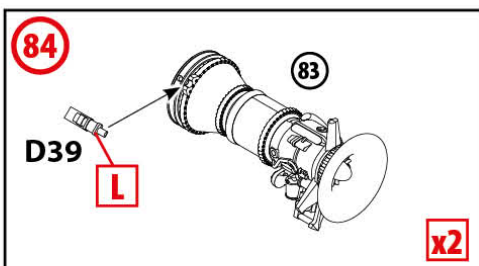
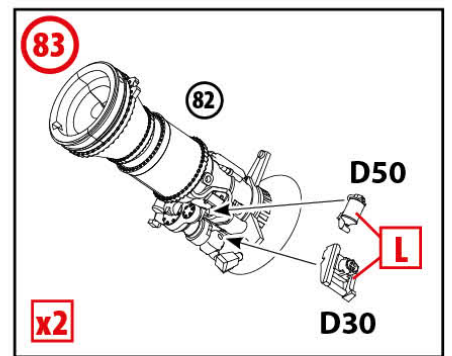
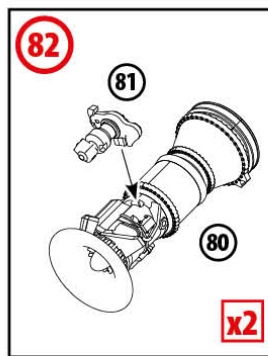
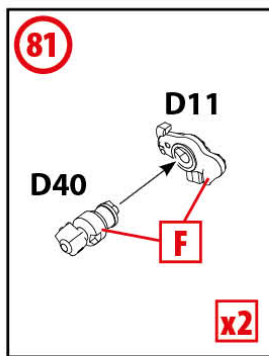
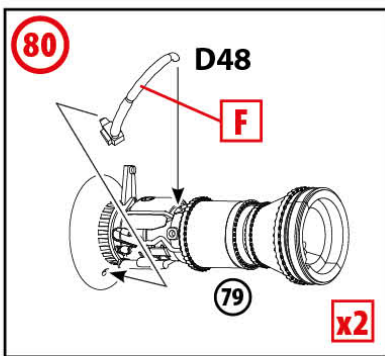
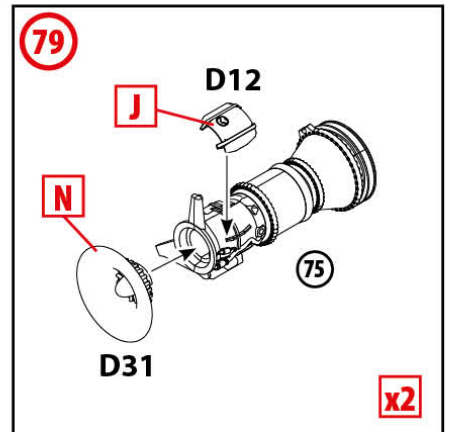
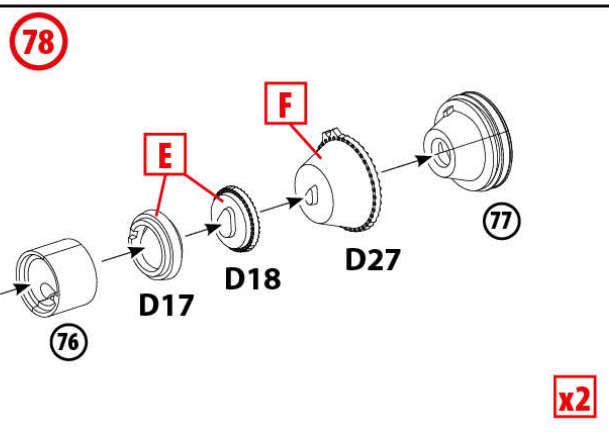
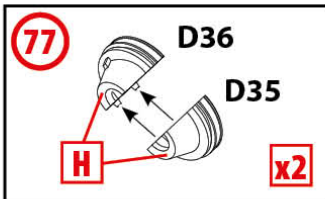
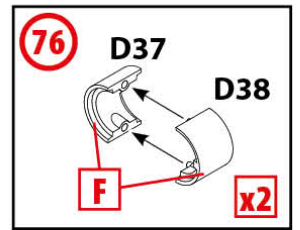
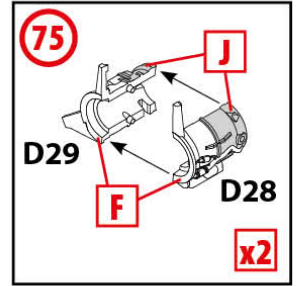
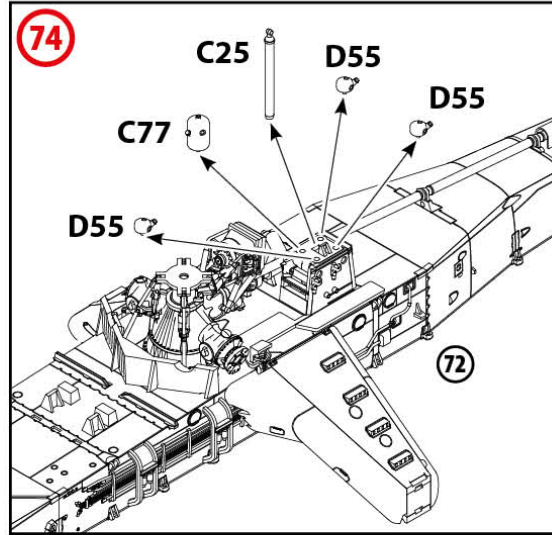
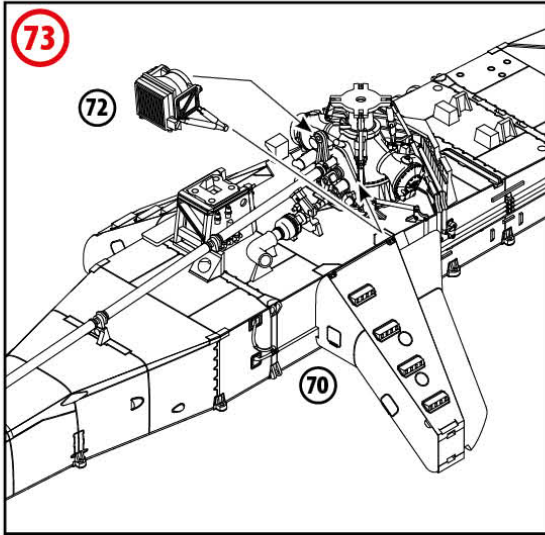
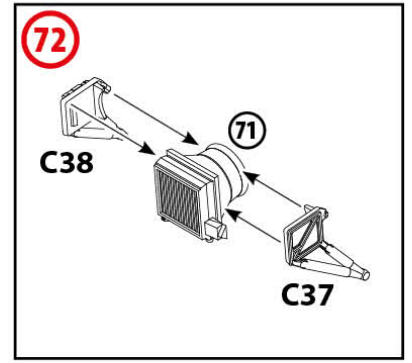
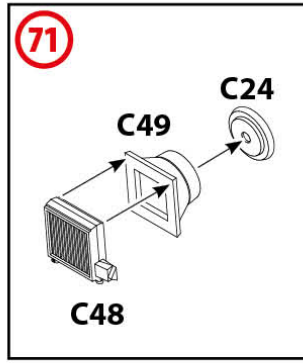
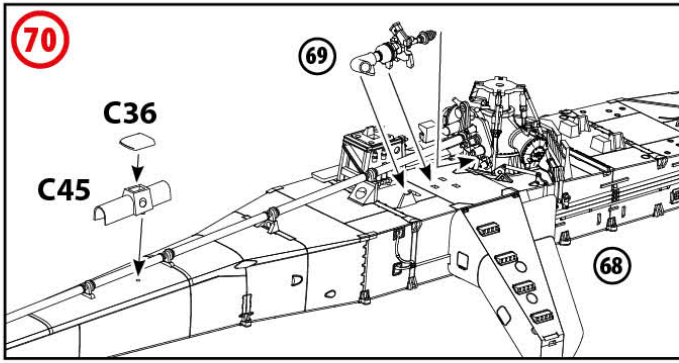

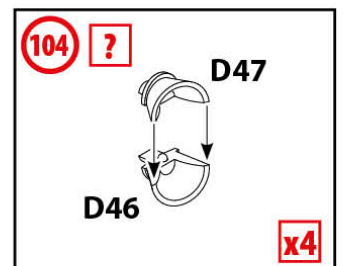
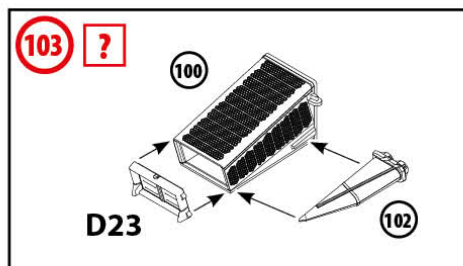
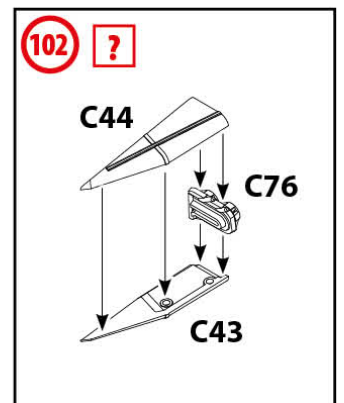
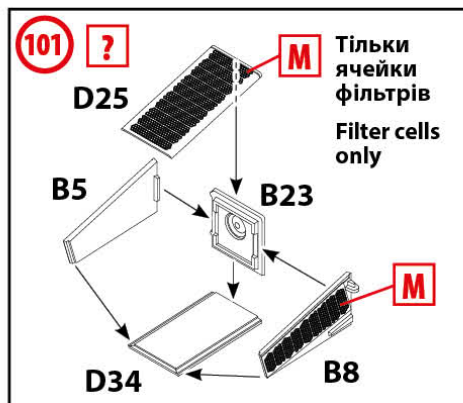
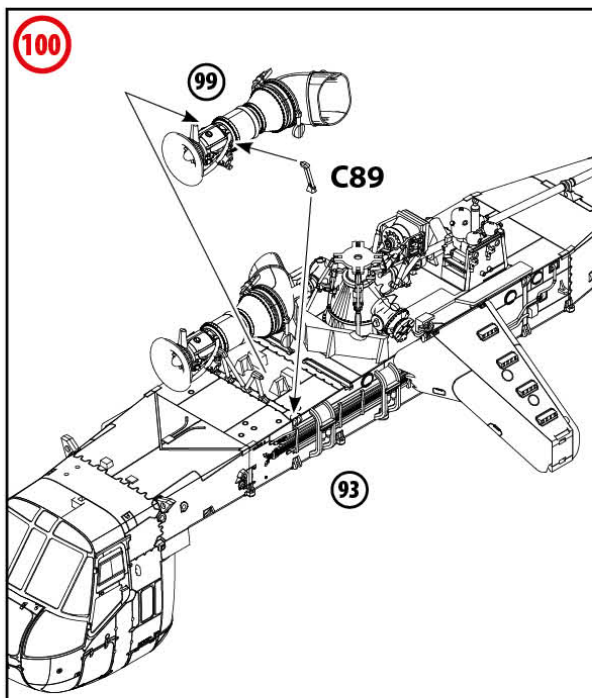
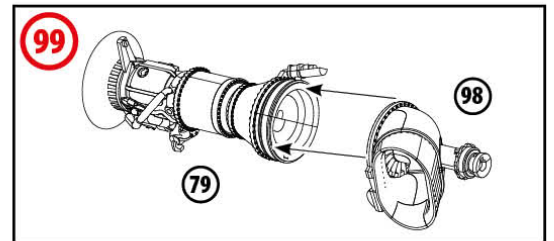
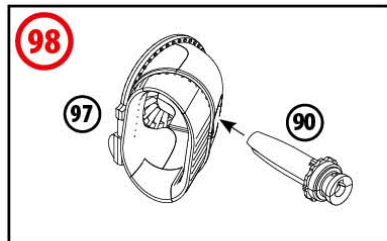
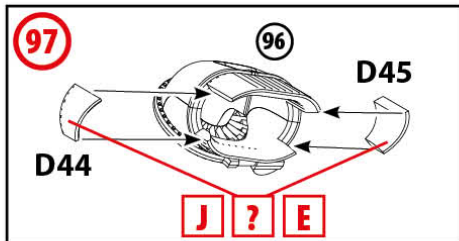
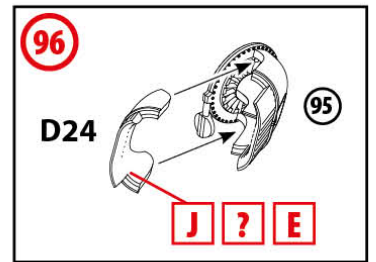
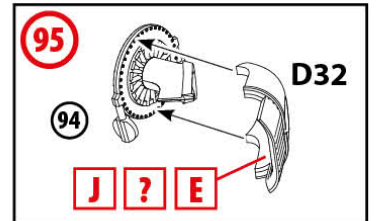
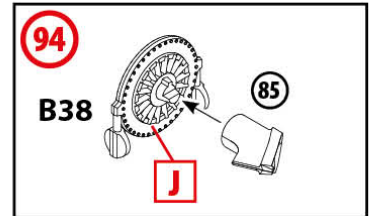
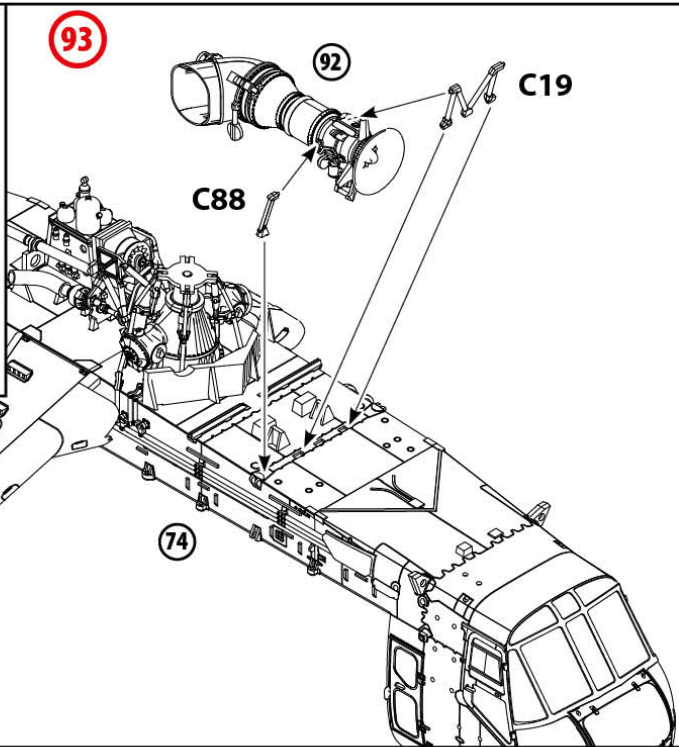
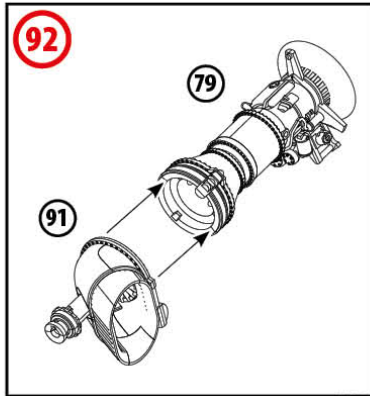
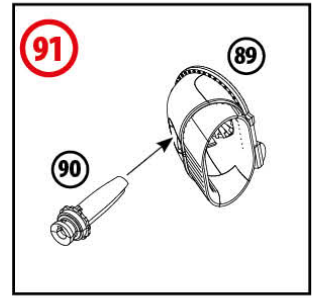
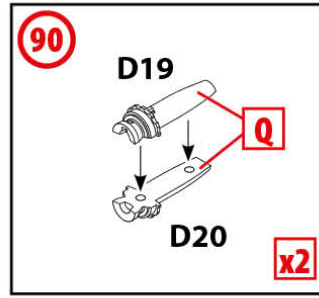
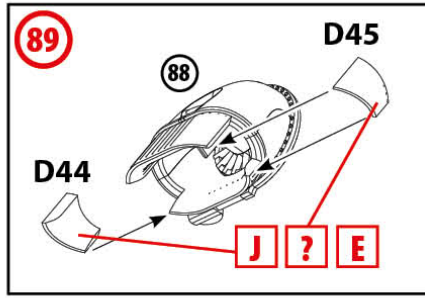
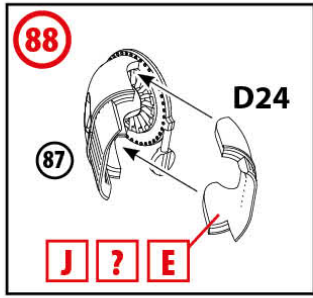

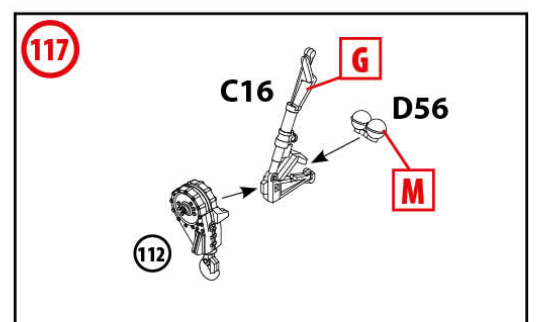
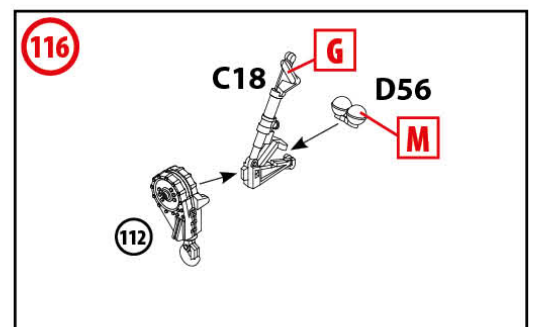
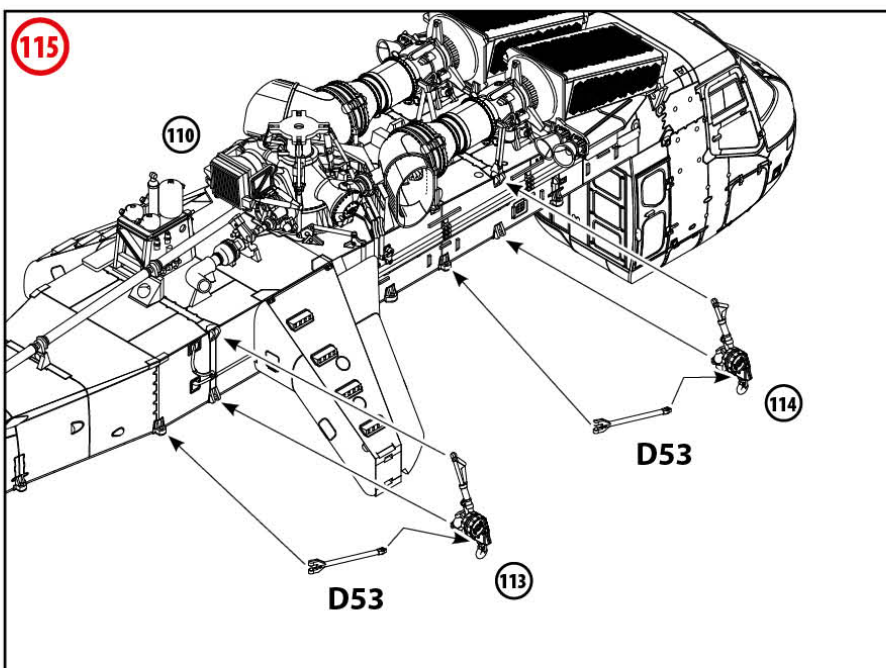
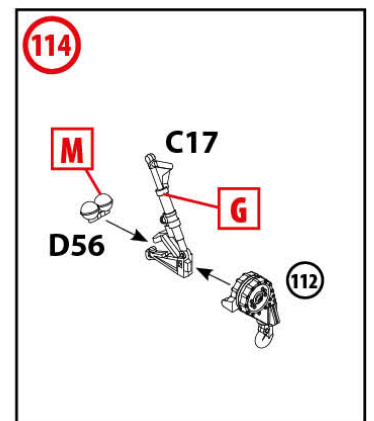
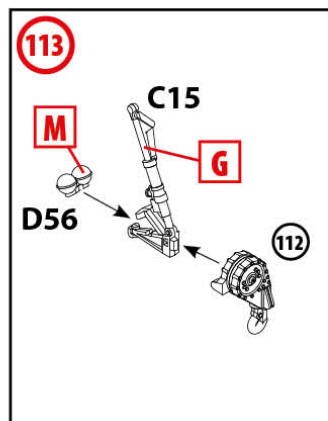
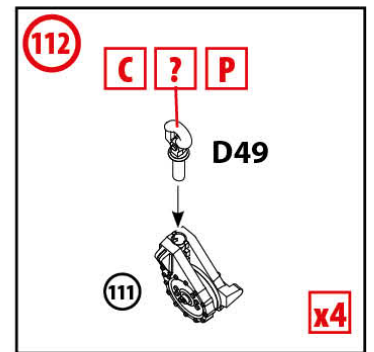
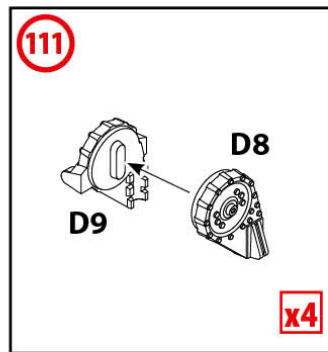
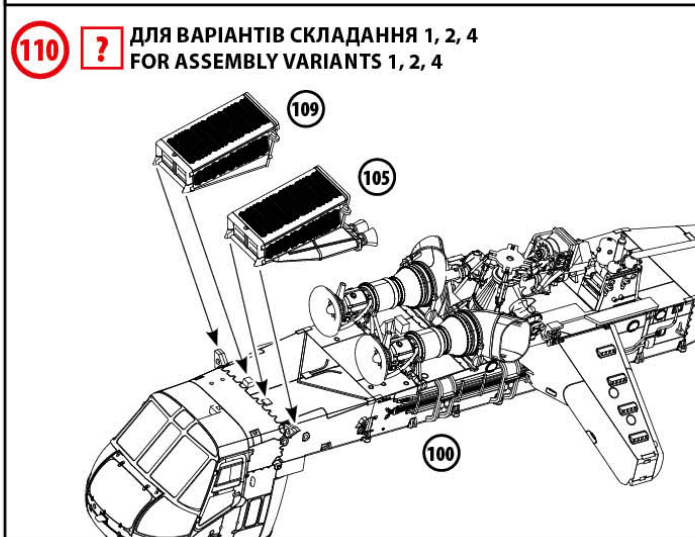
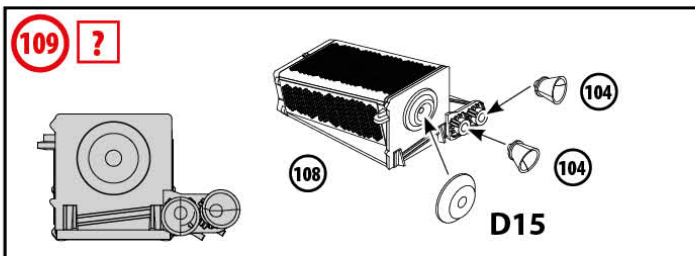
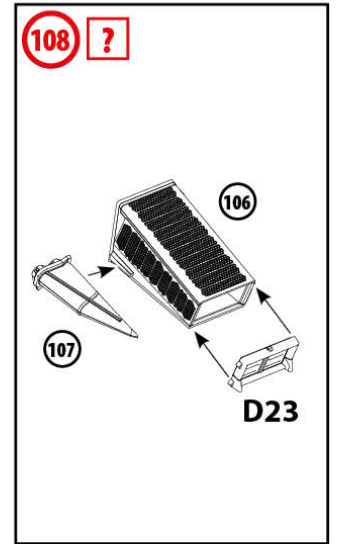
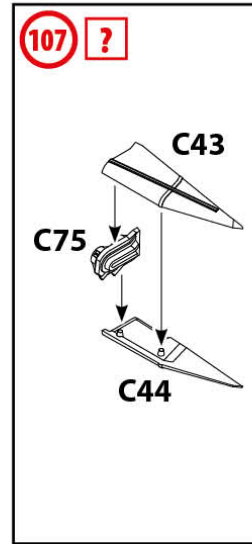
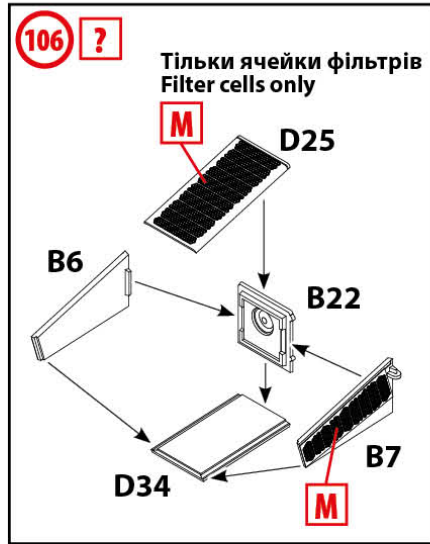
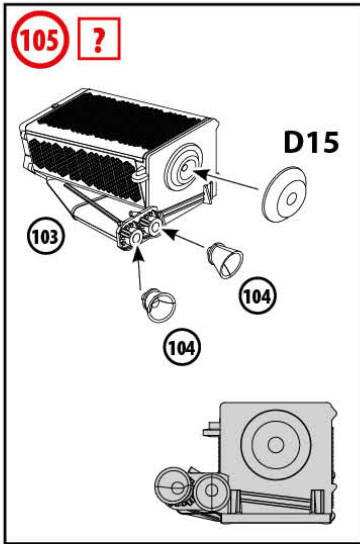

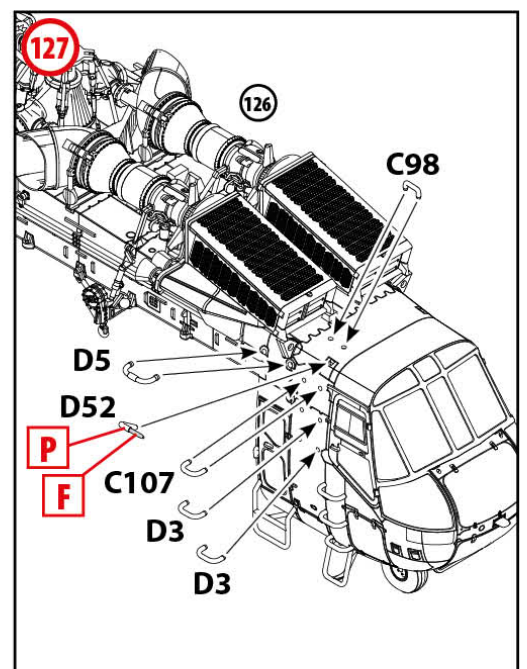
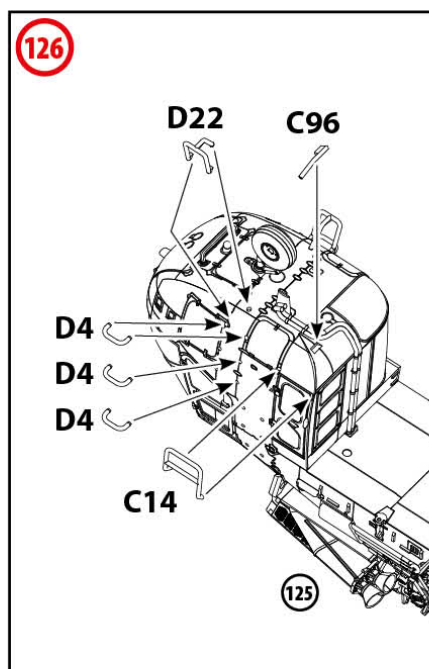
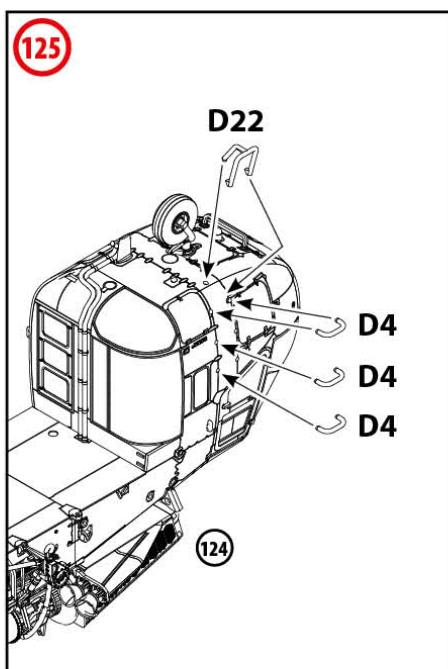
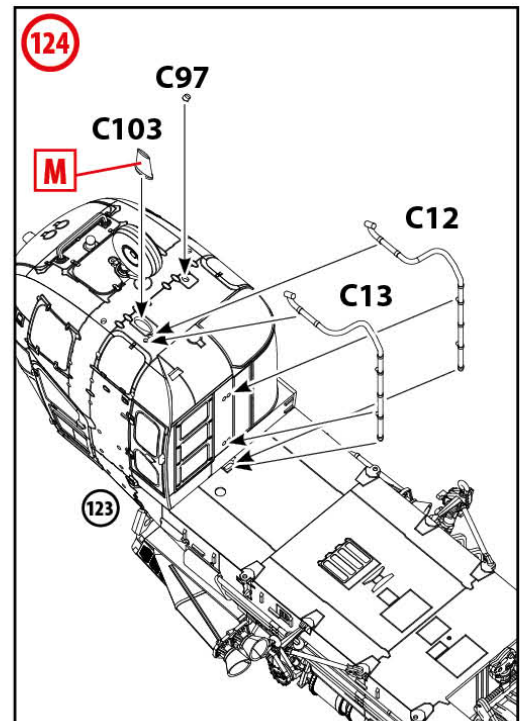
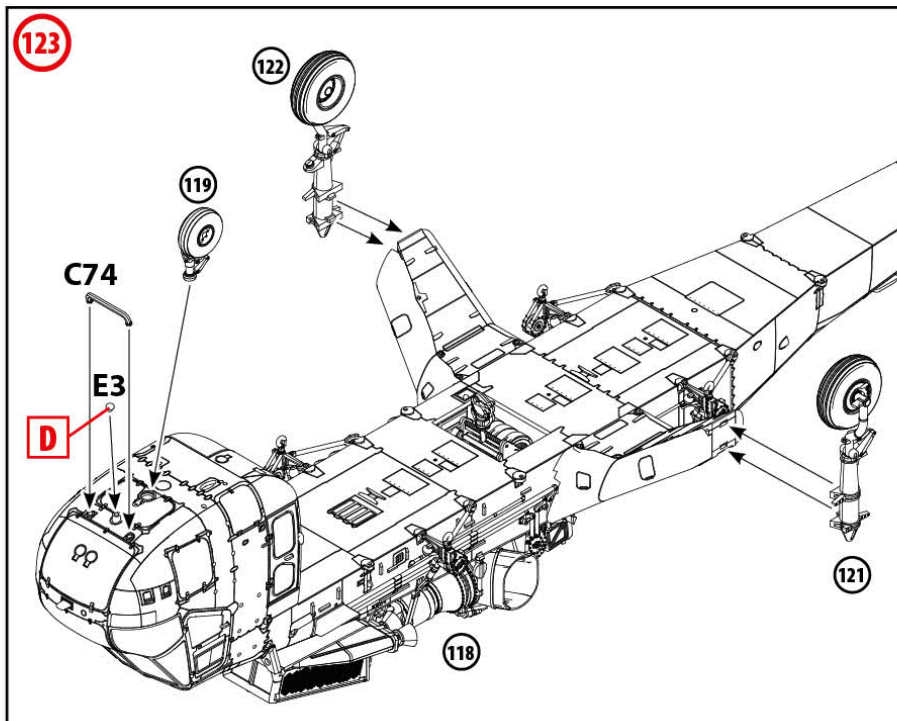
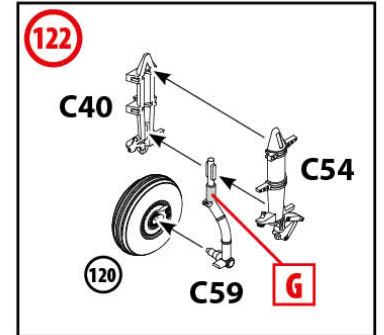
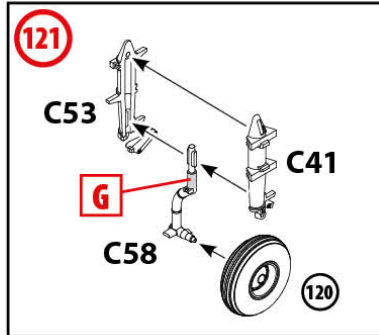
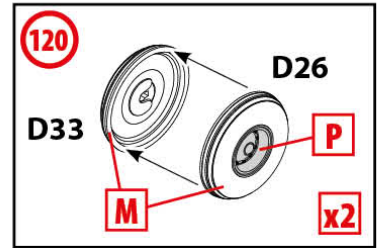
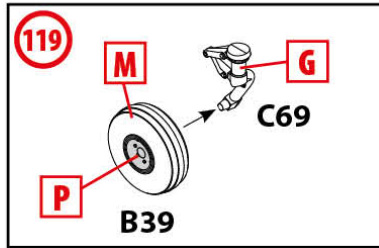
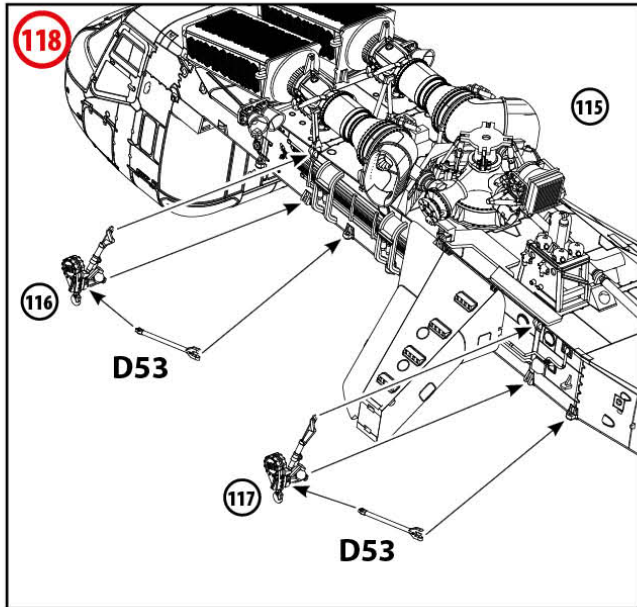

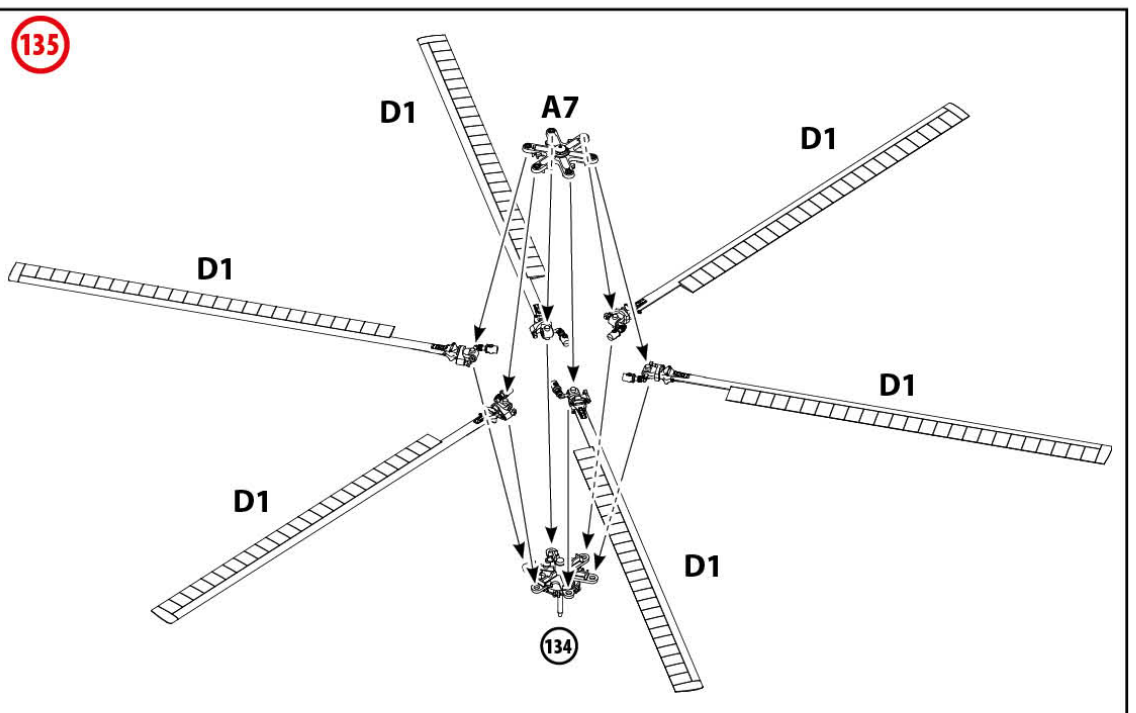
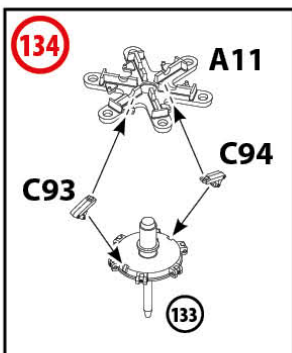
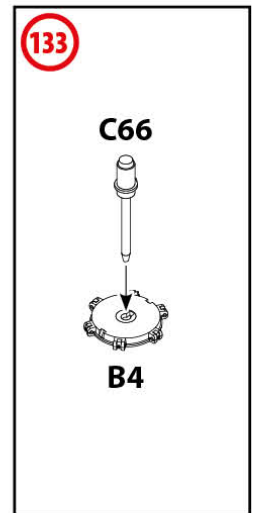
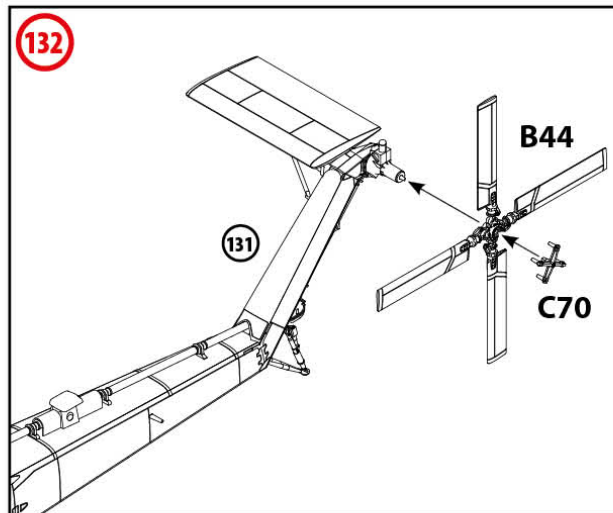
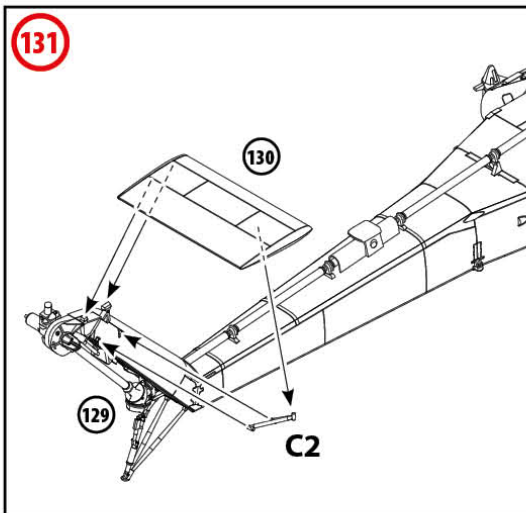
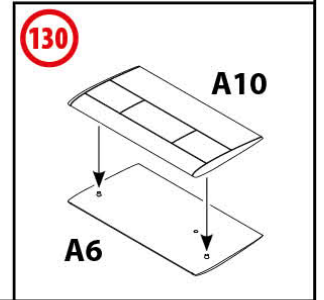
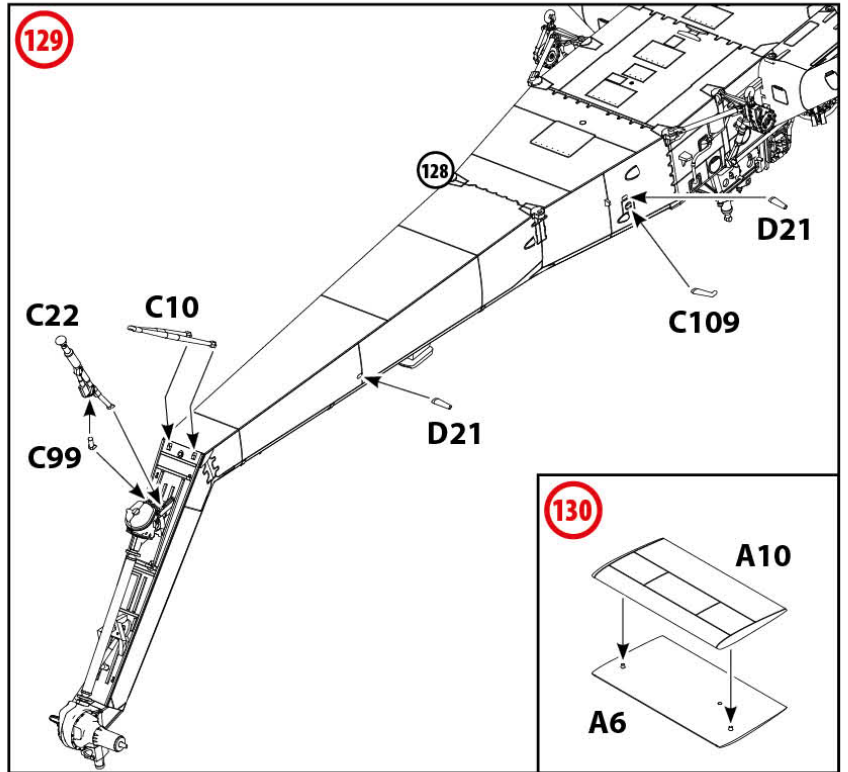
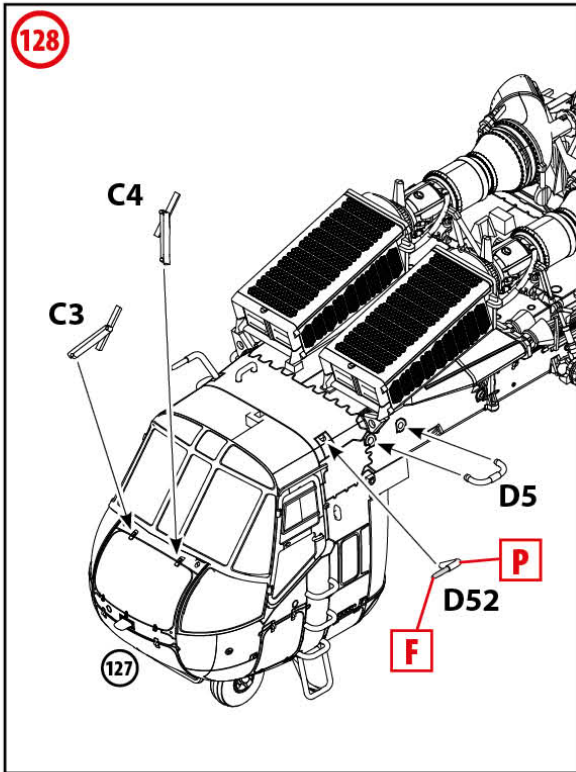

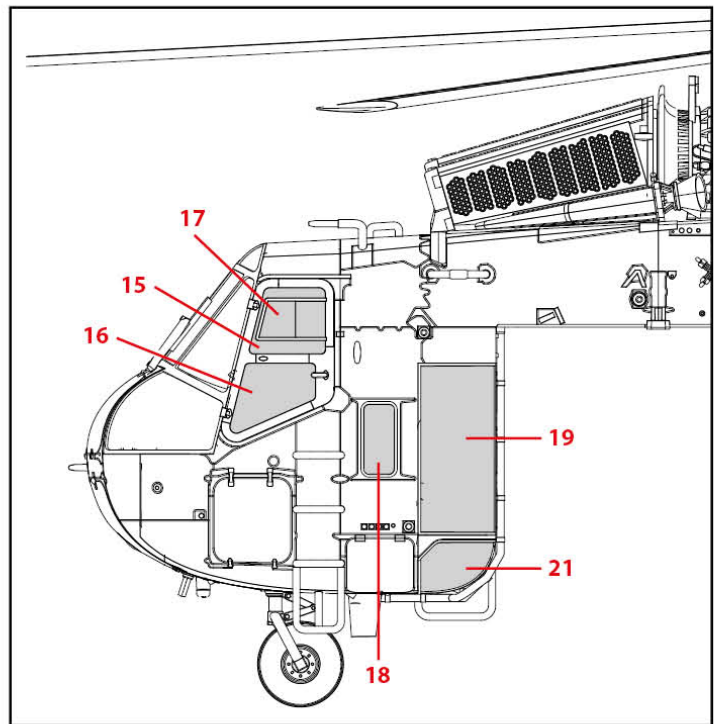
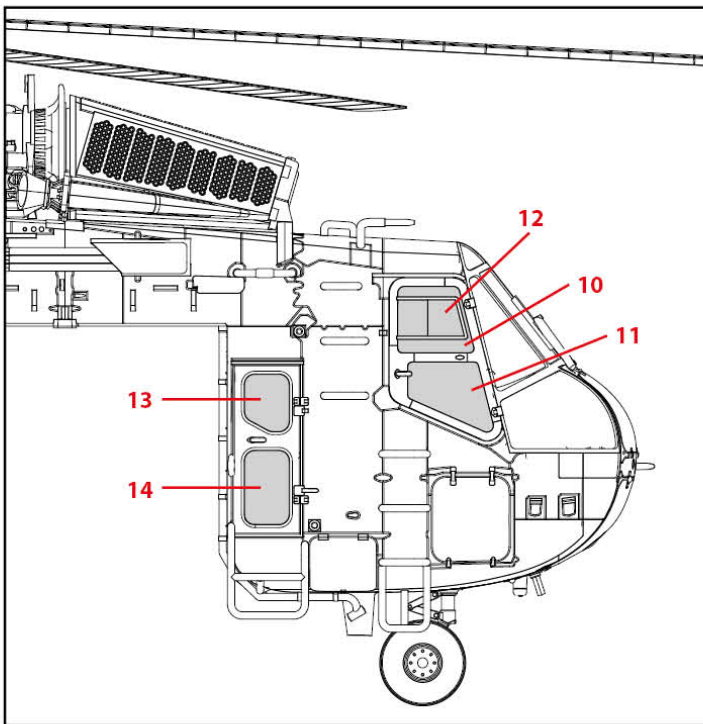
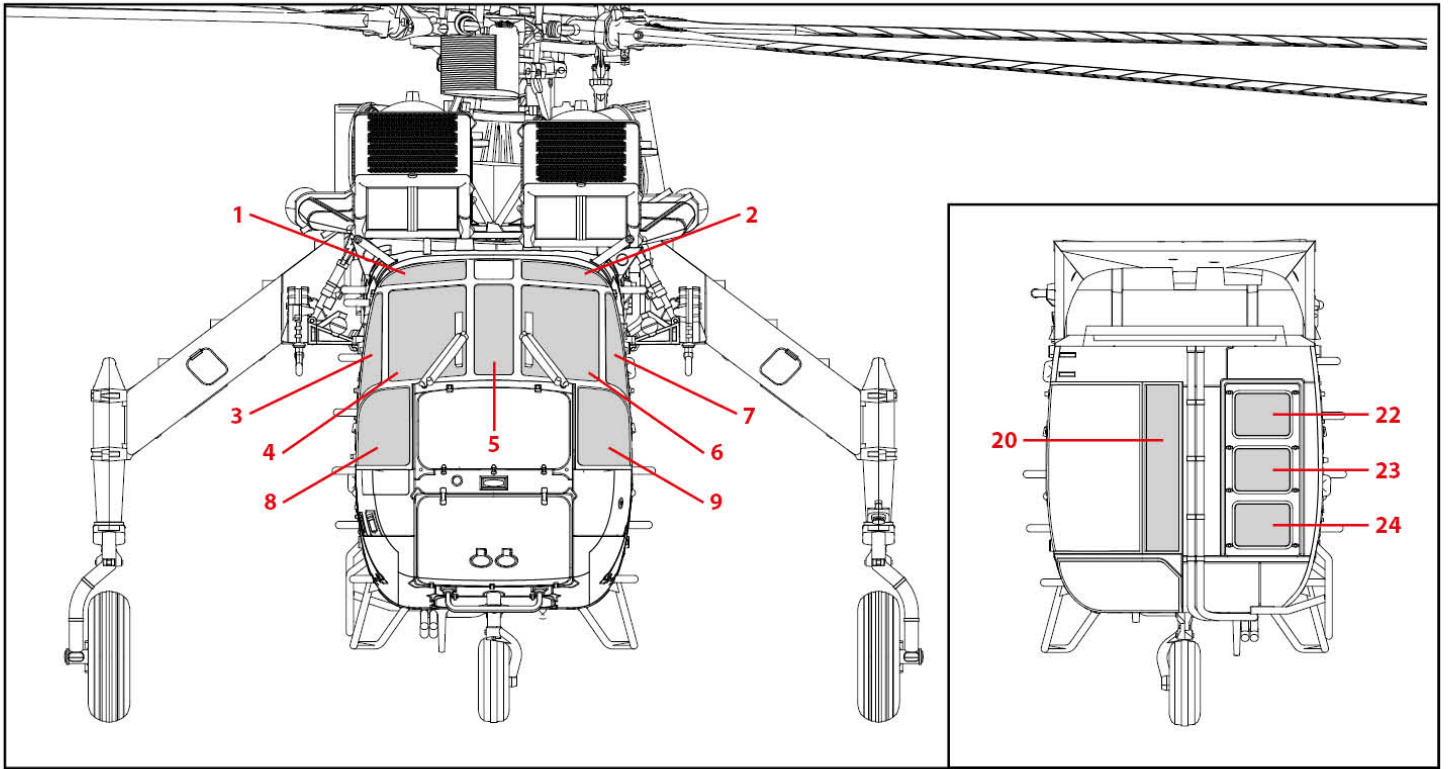

**ШАБЛОНИ МАСОК
MASK TEMPLATES**

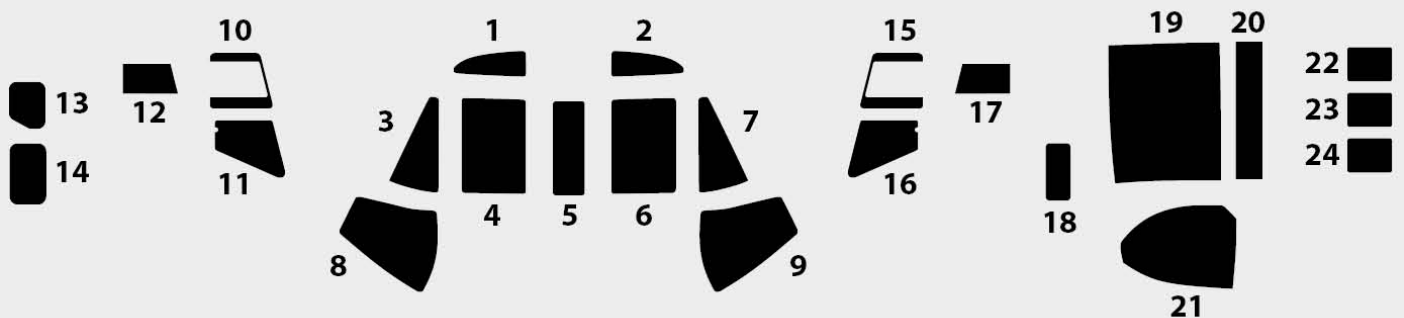

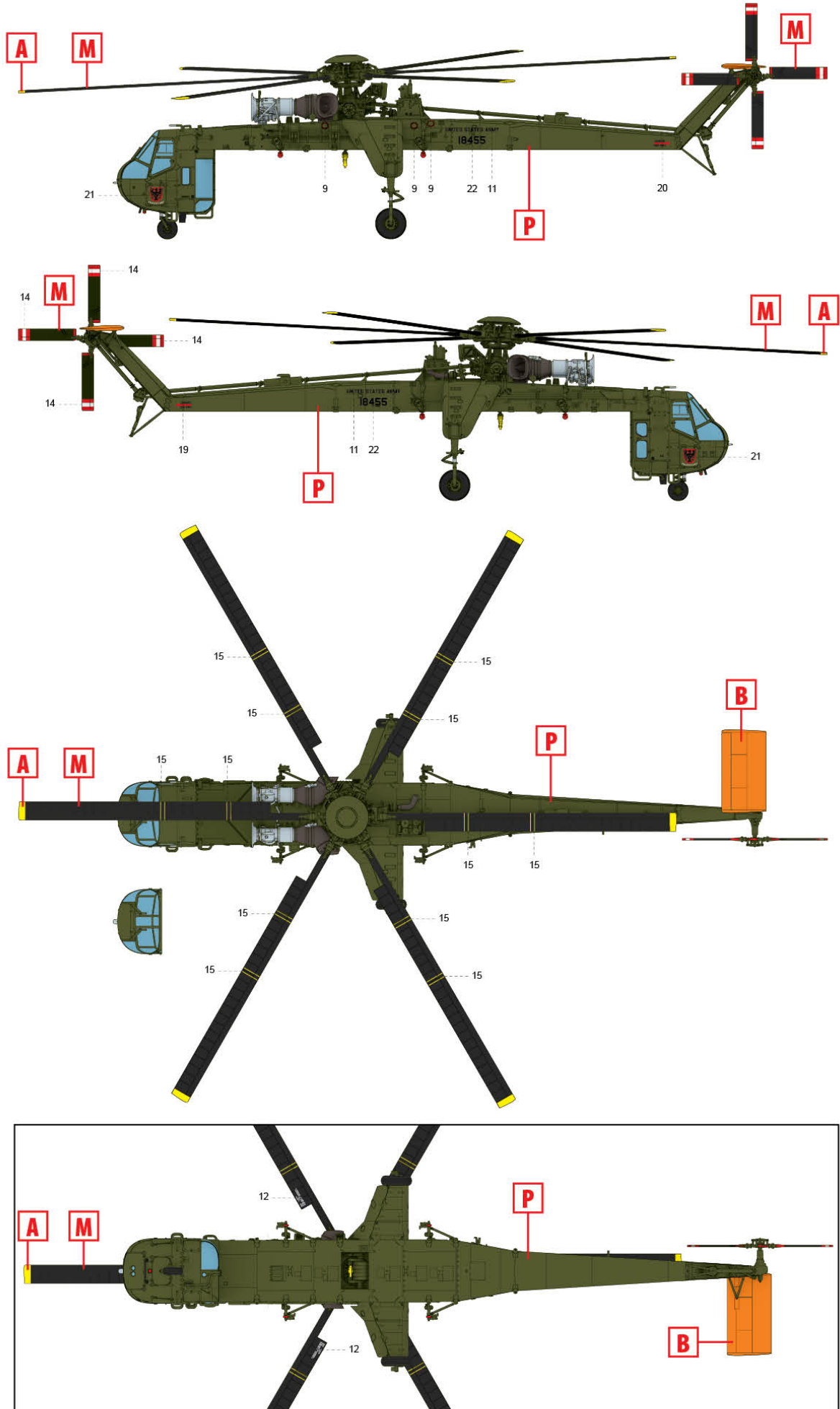

3) Sikorsky CH-54A Tarhe 68-18455, 295-а авіаційна рота, Франкфурт, 1976 рік
 Sikorsky CH-54A Tarhe 68-18455, 295th Aviation Company, Frankfurt, 1976

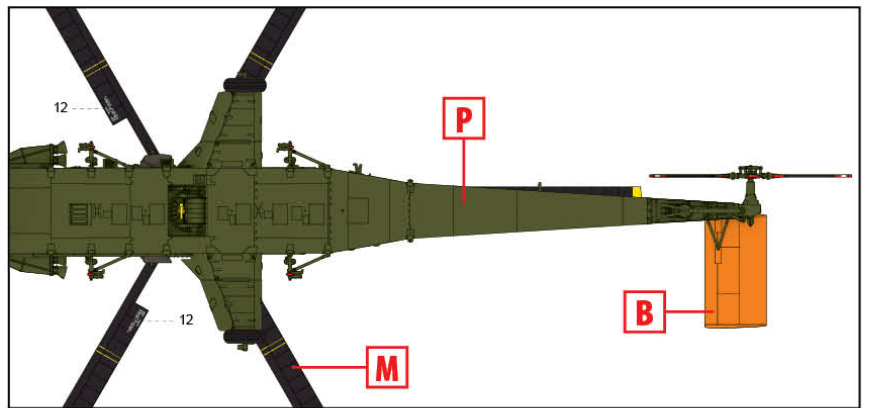
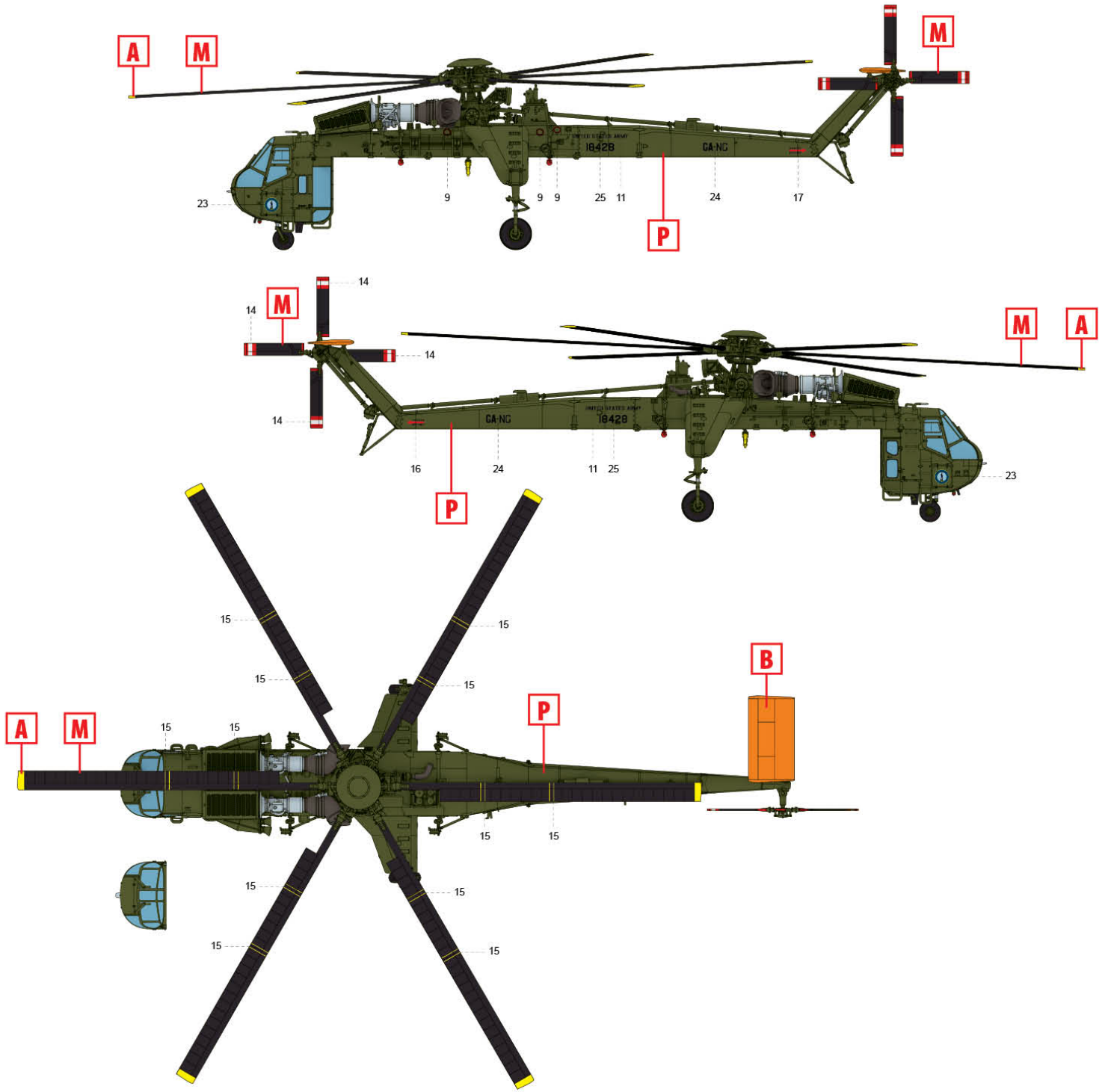

4) Sikorsky CH-54A Tarhe 67-18428,
1160-та авіаційна рота (транспортна рота),
Джорджія, 1980-ті роки

Sikorsky CH-54A Tarhe 67-18428, 1160th
Aviation Company (Transportation Company),
Georgia, 1980s

ТОВ ICM Холдинг
вул. Бориспільська 9, корпус 64,
02099, Київ, Україна
Тел./факс: +38(044) 369 54 12
E-mail: support@icm.com.ua

ICM Holding
9 Boryspilska str., build. 64
02099, Kyiv, Ukraine
Tel./Fax: +38(044) 369 54 12
E-mail: support@icm.com.ua