



# Bücker Bü 131D (winter version)

1/32 SCALE MODEL KIT No 32029

## Bücker Bü 131D (зимова версія), Німецький навчальний літак 2 СВ

Перший прототип німецького навчально-тренувального біплану Bücker Bü 131 Jungmann вперше піднявся у повітря у 1934 році. Згодом розпочалося його серійне виробництво на заводі Ambi-Budd у Йоганністалі. Літак відзначався винятковими пілотажними якостями, маневреністю та елегантною конструкцією, що зробило його одним із найпопулярніших навчальних літальних апаратів у світі. Також протягом усієї Другої світової війни Bücker Bü 131 використовували підрозділи Люфтваффе. Модифікація Bü 131D стала третьою і останньою серійною версією та випускалася до 1942 року. Вона базувалася на досвіді експлуатації попередніх моделей А та В, і мала певні вдосконалення двигуна, системи управління та шасі. Для експлуатації на зимових аеродромах компанія Bücker розробила фірмові лижі (Bücker-Schneekufen), які можна було легко і швидко змонтувати на будь-який тип літака Bücker. Літаки Bü 131 з лижами масово використовувалися у військових авіашколах, такий тип шасі дозволяв не переривати процес навчання пілотів навіть при значному сніговому покритті, коли звичайне колісне шасі ставало непридатним для використання.

### Тактико-технічні характеристики Bücker Bü 131D

Довжина, м	6,62
Розмах крила, м	7,4
Злітна вага, кг	380
Двигун	Hirth HM 504, 100 к.с.
Максимальна швидкість, км/год	183
Стеля, м	4050
Дальність польоту, км	628

## Bücker Bü 131D (winter version), WWII German Training Aircraft

The first prototype of the German Bücker Bü 131 Jungmann training biplane took to the air in 1934. Serial production soon followed at the Ambi-Budd factory in Johannisthal. Renowned for its excellent handling characteristics, high manoeuvrability, and elegant design, the aircraft became one of the most popular training platforms of its time. The Bücker Bü 131 was widely used by the Luftwaffe throughout the Second World War. The Bü 131D, the third and final production variant, remained in manufacture until 1942. Developed on the basis of operational experience gained with the earlier A and B versions, it incorporated improvements to the engine, control systems, and landing gear. For operations at winter airfields, Bücker developed dedicated skis (Bücker-Schneekufen), which could be quickly and easily fitted to the aircraft. Bü 131s equipped with skis were extensively used in military flight schools, allowing pilot training to continue even in heavy snow conditions, when conventional wheeled undercarriages were no longer effective.

### Tactical and Technical Specifications of Bücker Bü 131D

Length, m	6,62
Wingspan, m	7,4
Max take-off weight, kg	380
Engine	Hirth HM 504, 100 hp
Max. Speed, km/h	183
Service Ceiling, m	4050
Max ferry range, km	628

### ФАРБИ, ЩО ВИКОРИСТОВУЮТЬСЯ / USED COLORS:

COLOR	ICM
<b>A</b> Чорний   Black	<b>1002</b>
<b>B</b> Сірий польовий німецький   German Field Grey	<b>1070</b>
<b>C</b> Німецький сірий   German Grey	<b>1038</b>
<b>D</b> Темно-сірий   Dark Grey	<b>1037</b>
<b>E</b> Алюміній   Aluminium	<b>1023</b>

COLOR	ICM
<b>F</b> Сталь   Natural Steel	<b>1025</b>
<b>G</b> Збройовий метал   Gun metal	<b>1027</b>
<b>H</b> Темна іржа   Dark rust	<b>1051</b>
<b>J</b> Темна земля   Tan Earth	<b>1058</b>

Для отримання глянцевого, сатинового чи матового ефекту – використовуйте наші лаки!  
For a glossy, satin or matte effect – use our varnishes!



**01** СТАДІЯ СКЛАДАННЯ  
ASSEMBLY STEP

**A** ФАРБА, ЩО ВИКОРИСТОВУЄТЬСЯ  
USED COLOR

**03** ЗІБРАНА ОДИНИЦЯ  
ASSEMBLY UNIT

**\*** ЗРОБИТИ САМОМУ  
SCRATCH BUILD

**?** ДОВІЛЬНИЙ ВИБІР  
OPTIONAL

**У В А Г А І С А У Т І О Н І**  
Перед збиранням уважно прочитати інструкцію з монтажу. Кожна деталь пронумерована. Дотримуватися послідовності складання. Необхідні робочі інструменти: ніж і напилочок для зачистки деталей, тумова стрічка, клеїка стрічка і прищипки для близики (для притиснення склеюваних деталей). Деталі з пластику очистити в розчині милого милого засобу і висушити на повітрі для того, щоб фарба і перевідні картинки краще прилипали. Перед приклеюванням перевірити, чи підходять деталі, клей наносити економно. Хром і фарбу видаляти з поверхонь склеювання. Невеликі деталі пофарбувати перед тим, як вони будуть вивалені з рамок. Фарбу необхідно добре просушити, тільки після цього продовжувати складання. Кожну відповідну декаль вирізати окремо і приблизно на 20 секунд занурити в теплу воду. На позначеному місці картинку відокремити від паперу і притиснути промокальним папером.  
Read the instructions thoroughly prior to assembly. Each component is numbered. Adhere to specified sequence of assembly. Tools required: knife and file for removal of components from frame; rubber bond, adhesive tape and clothes pegs for clamping components together after applying adhesive. Clean plastic components in a mild detergent solution and allow to air-dry so that paint and transfers adhere better. Prior to applying adhesive, check to see whether the components fit together; apply adhesive sparingly. Remove chrome and paint from the contact surfaces. Paint small components before removing them from the frame. Allow paint to dry well, and only then continue to assemble. Cut out each transfer individually and immerse in warm water for approx. 20 seconds. Slide transfer off paper and into designated position, then press on with blotting paper.

Підпишіться  
на наш канал



Subscribe to our  
youtube channel

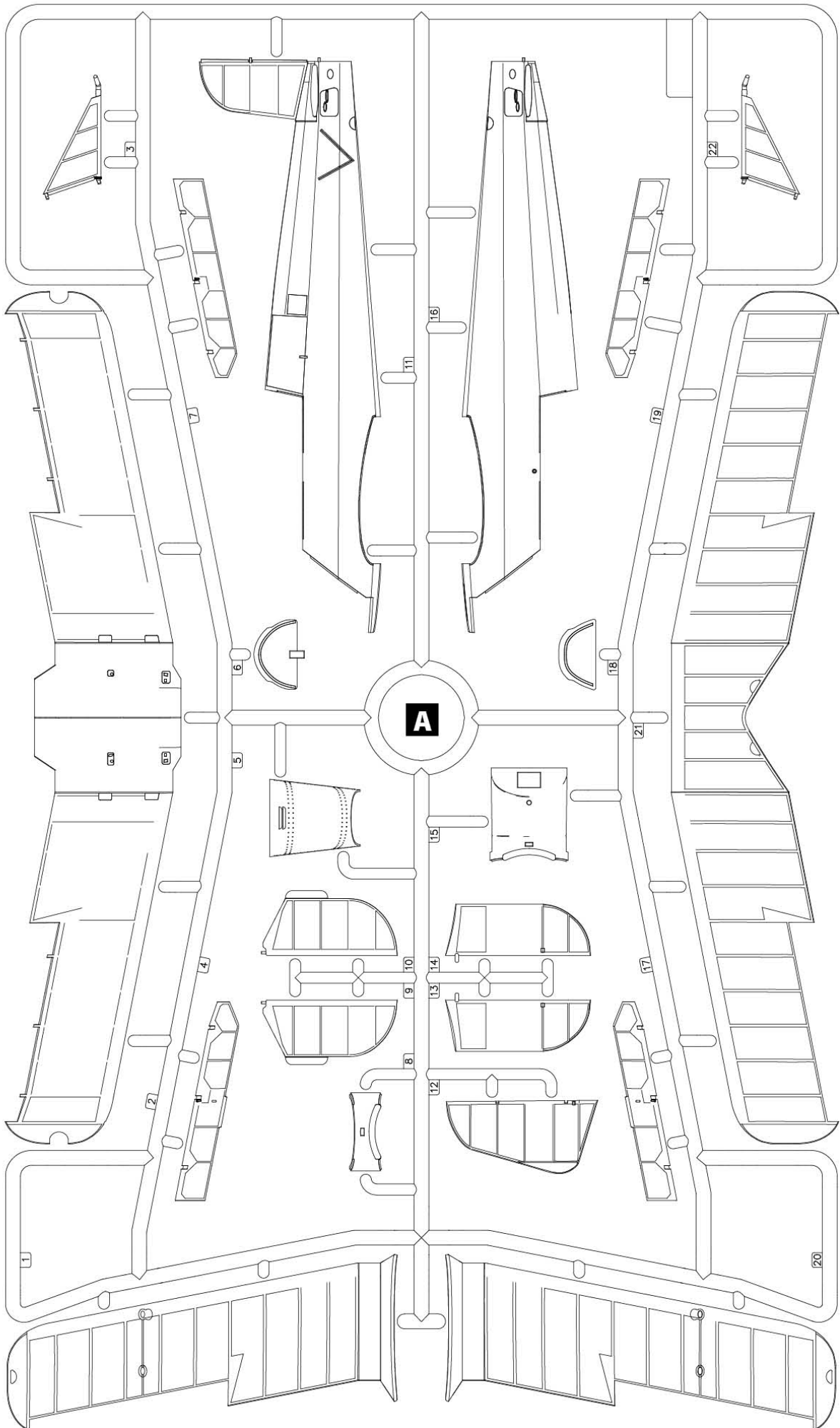

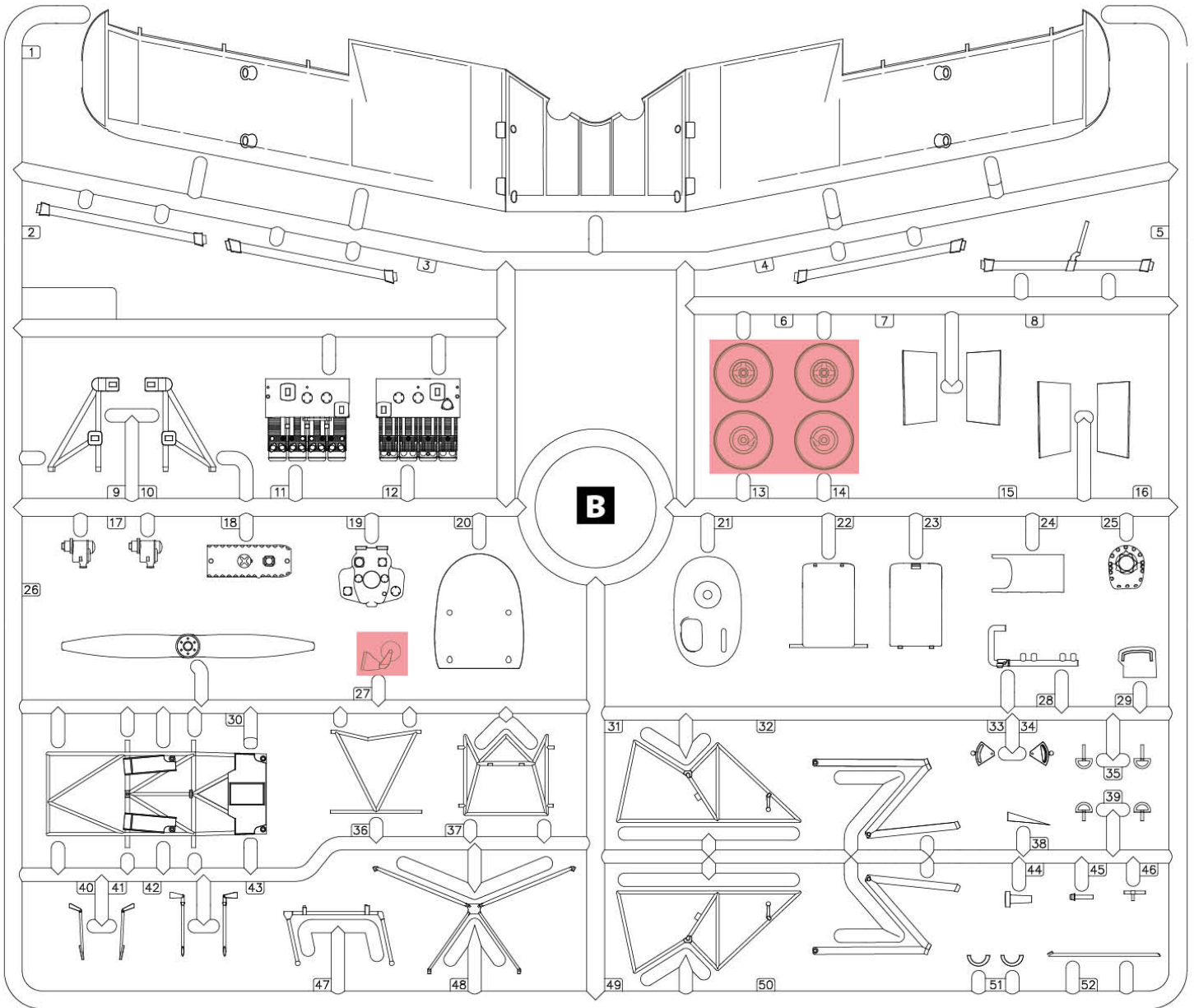

**B1**

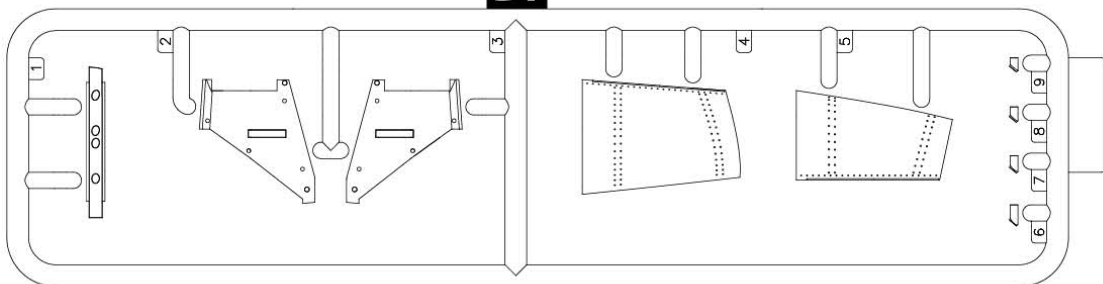

**C**

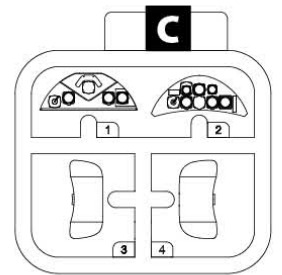

**3D PRINTED PARTS**

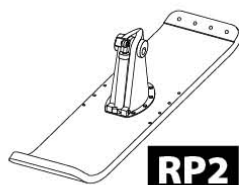
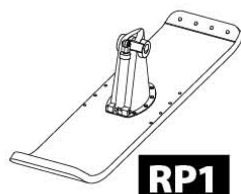

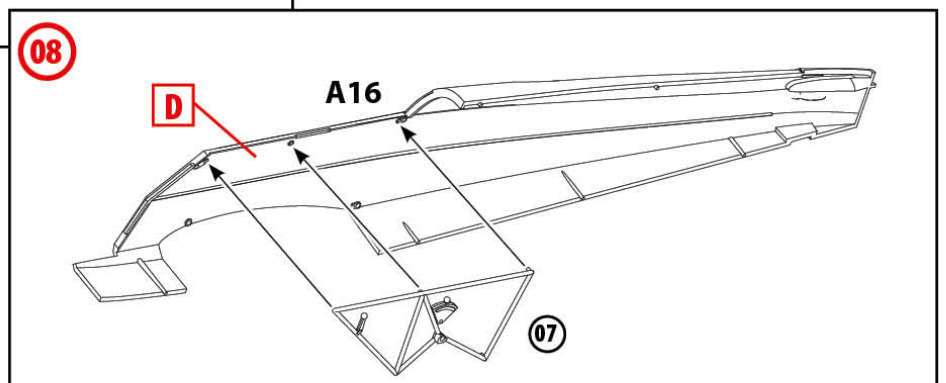
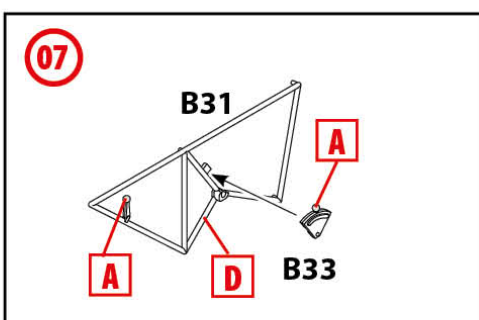
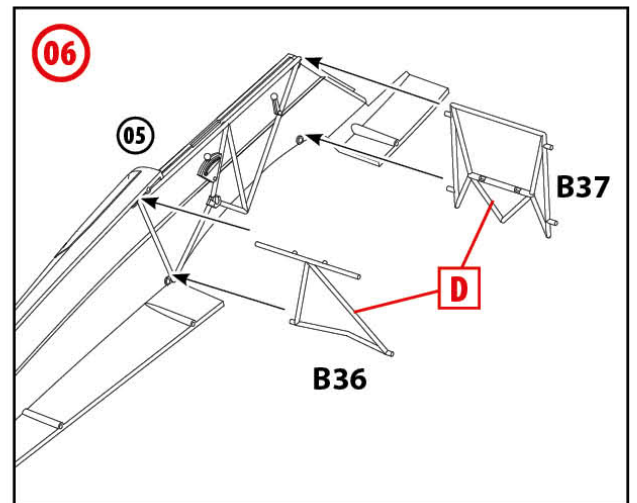
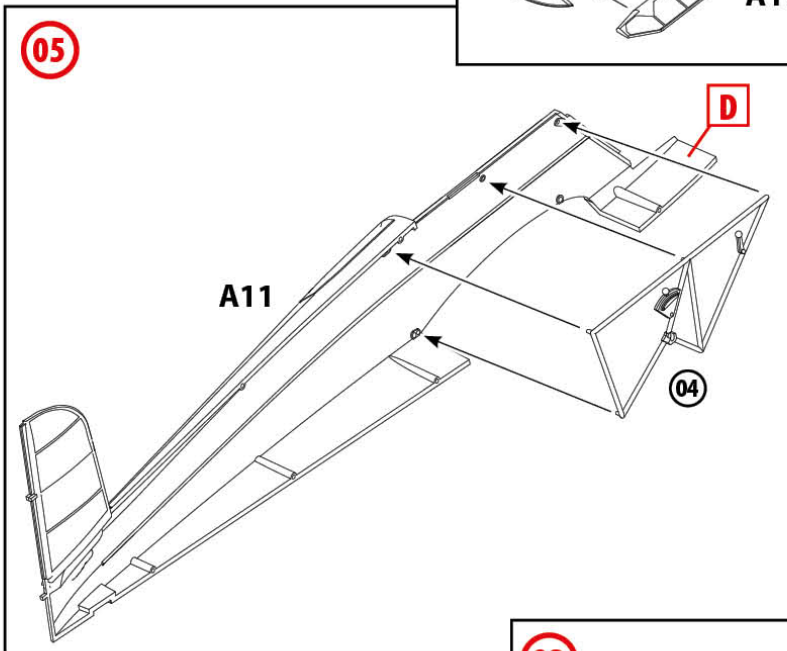
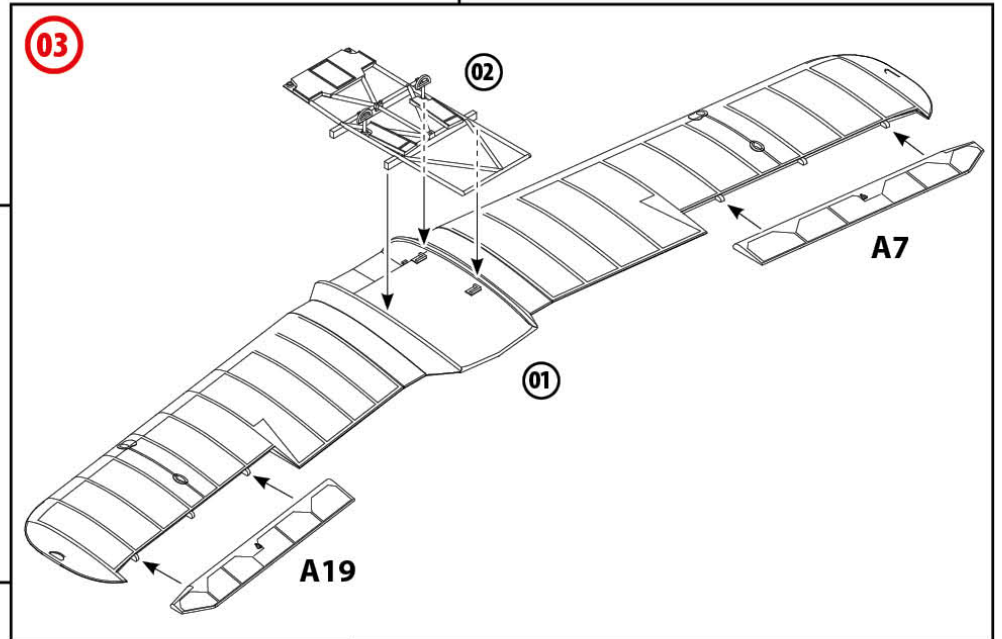
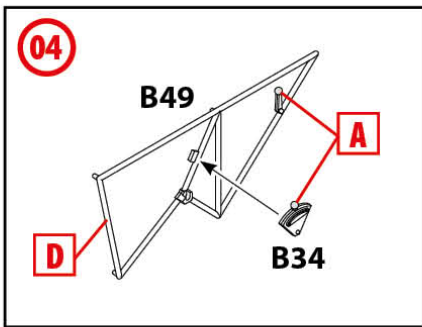
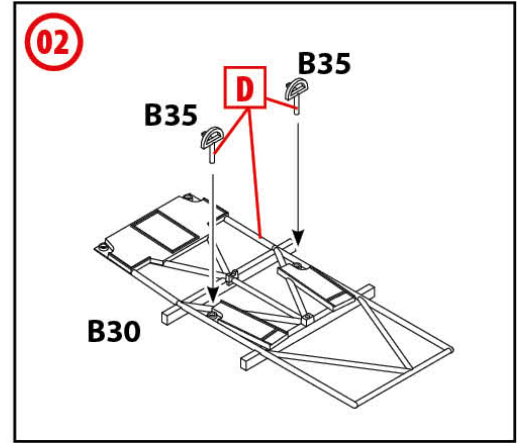
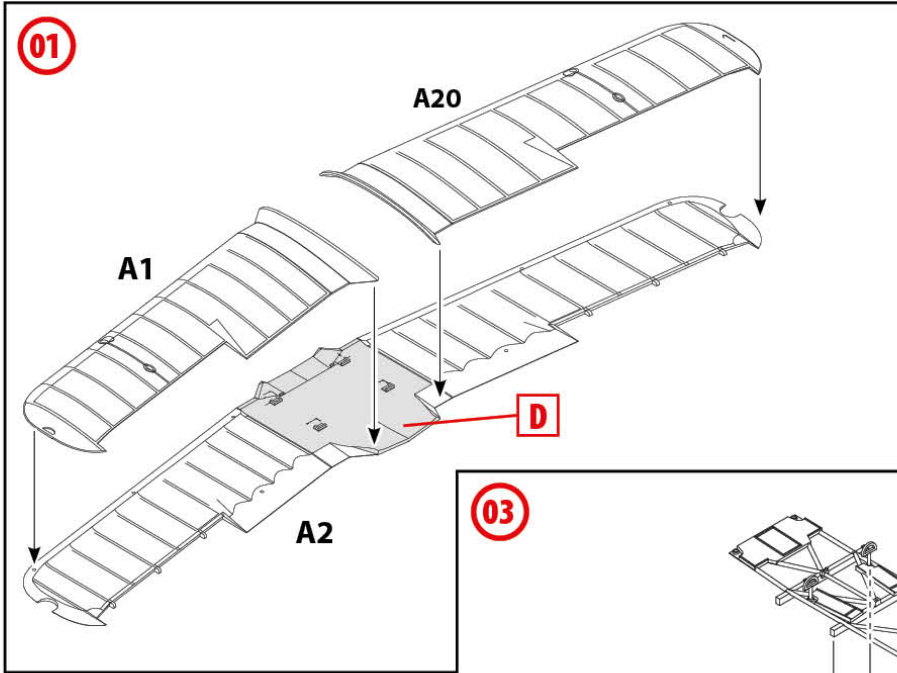

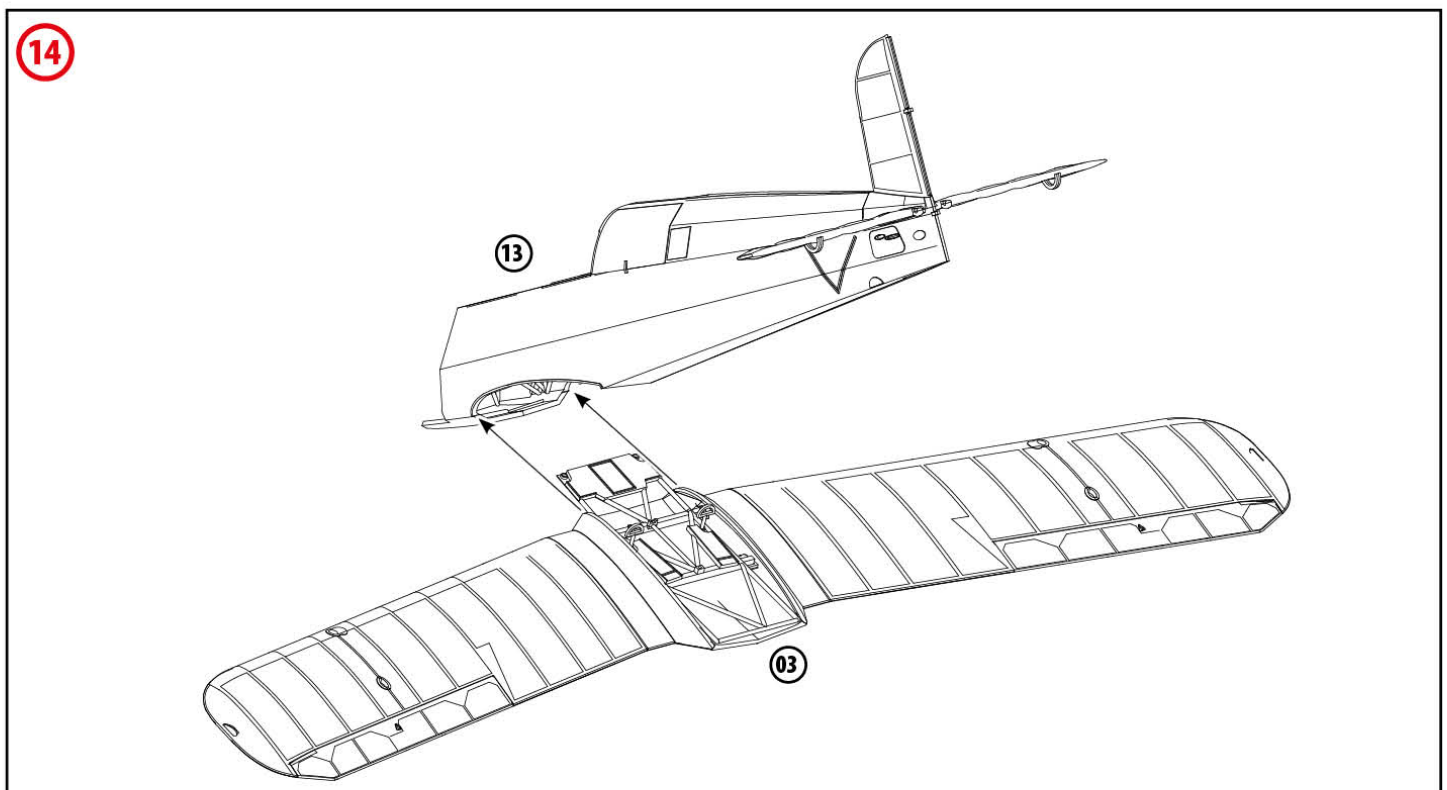
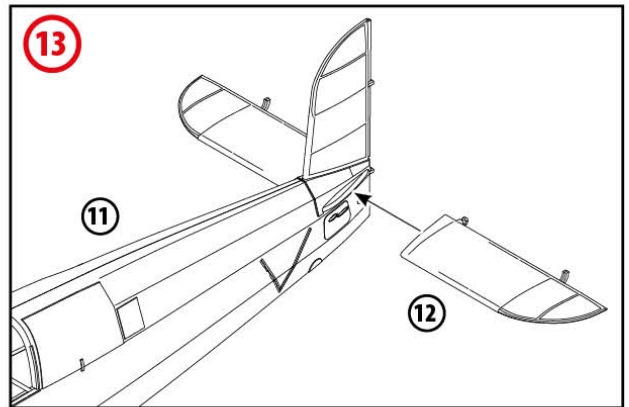
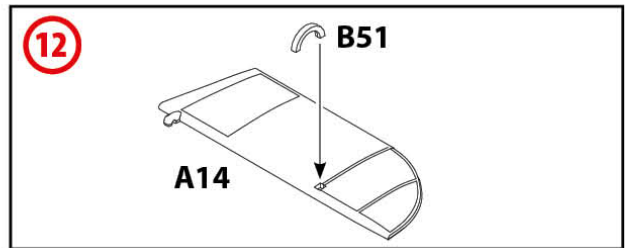
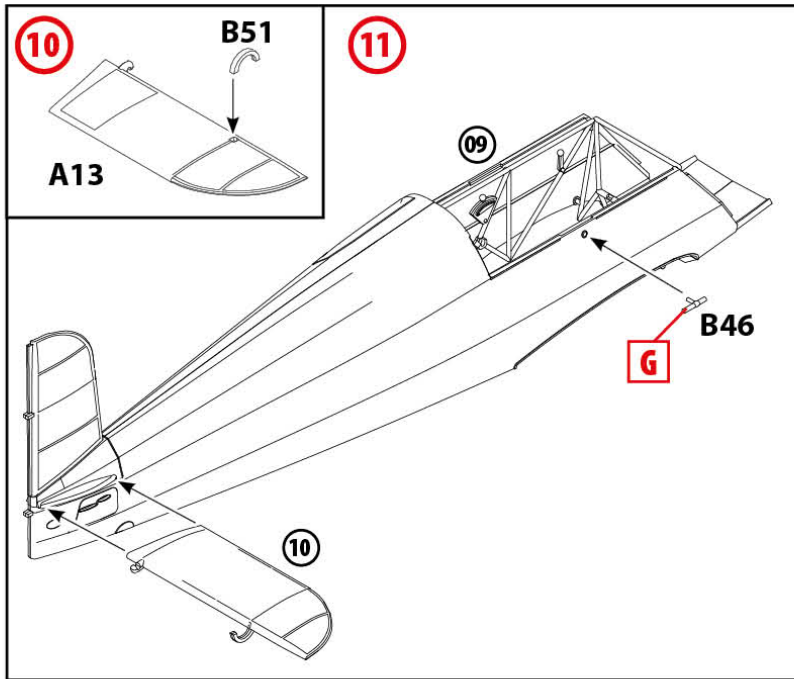
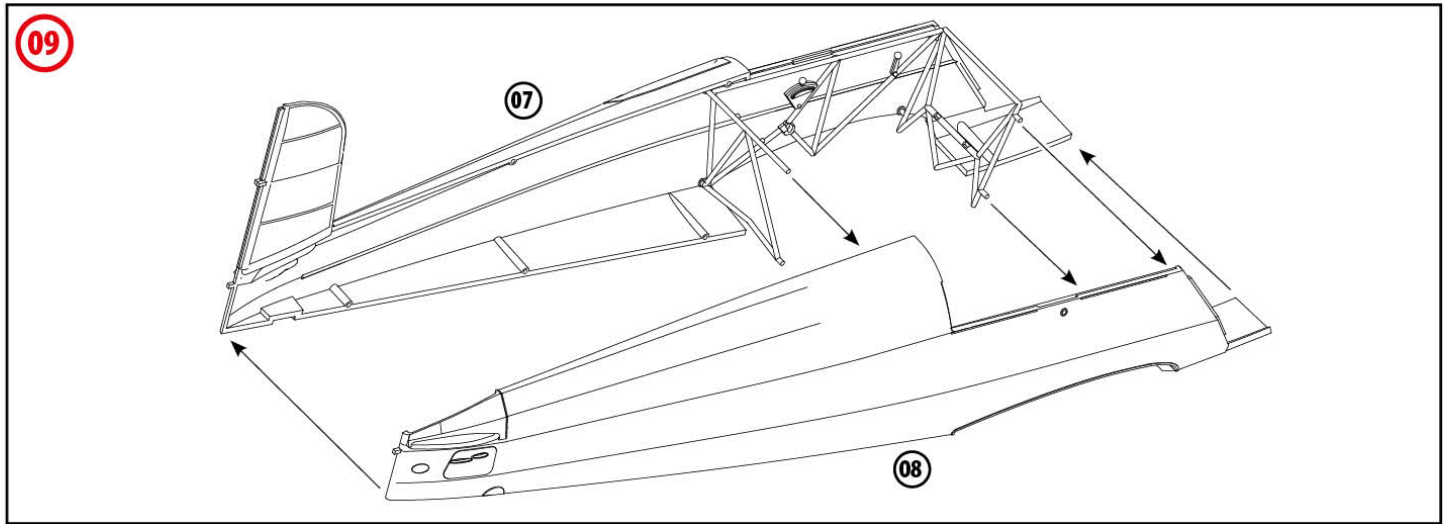

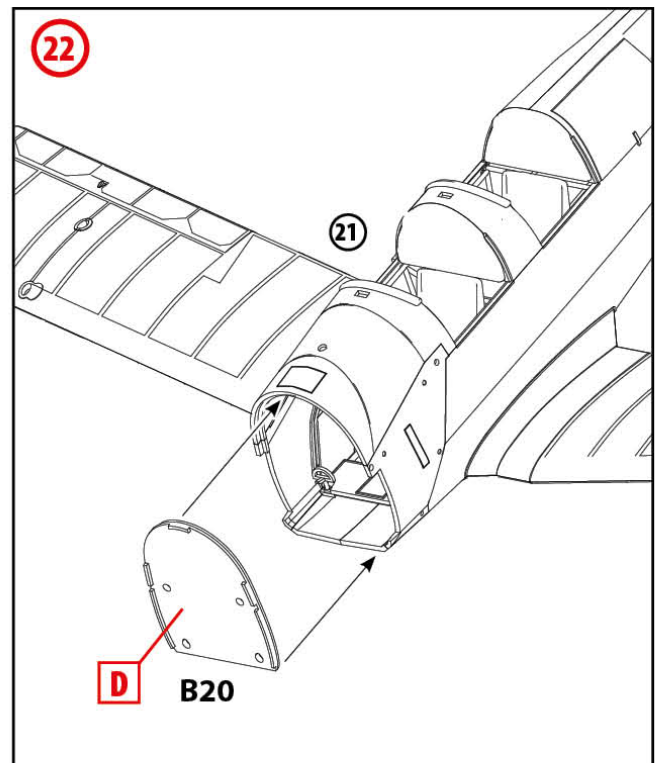
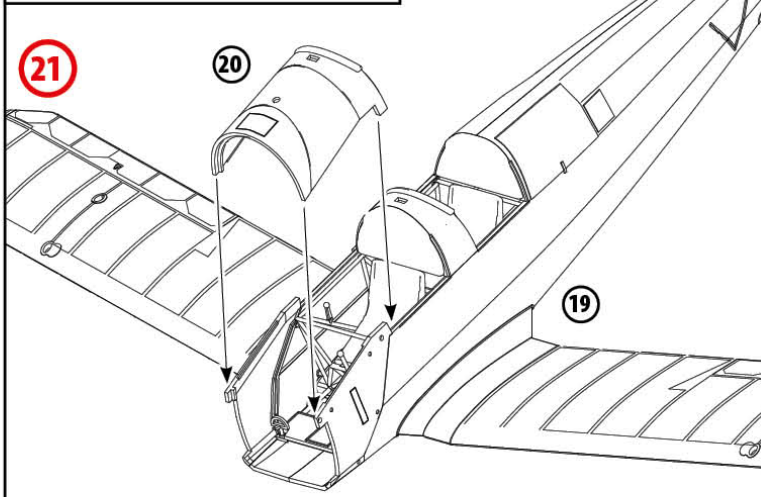
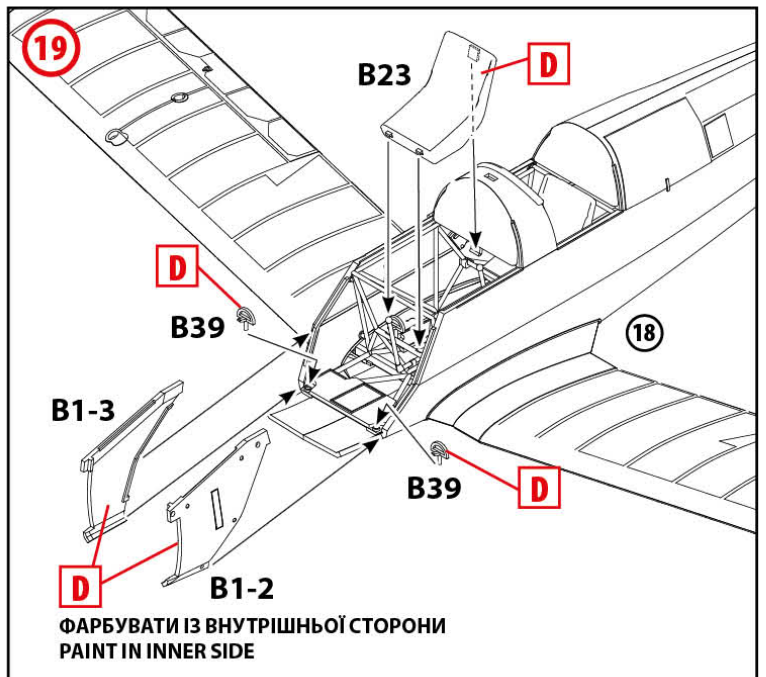
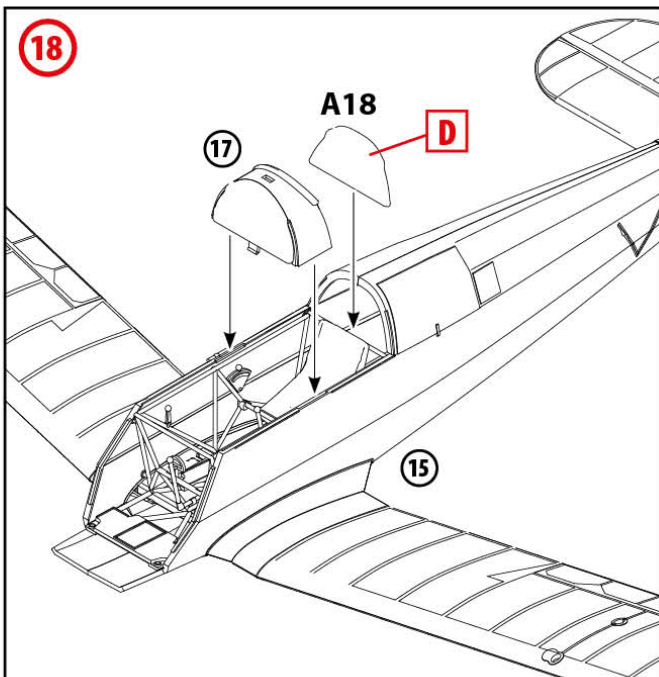
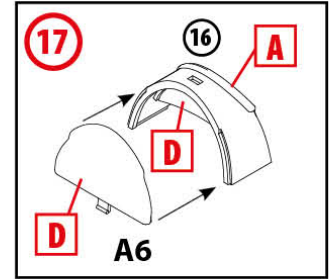
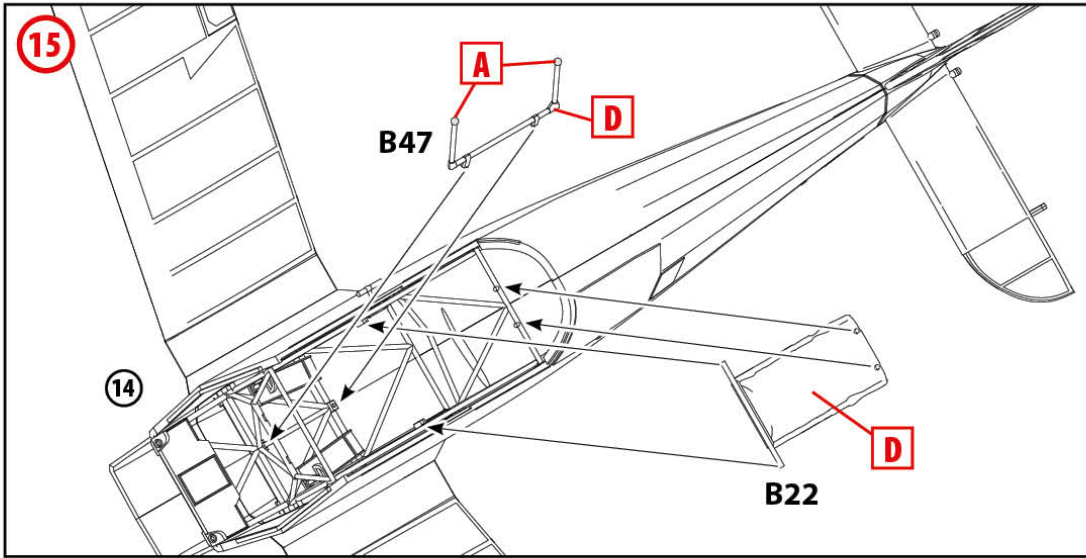

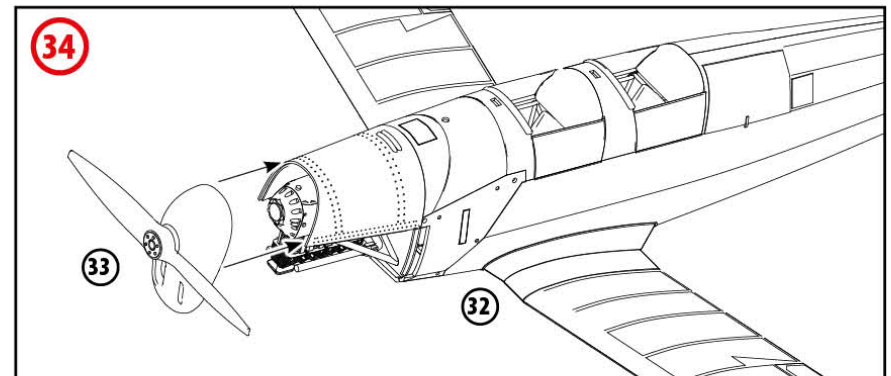
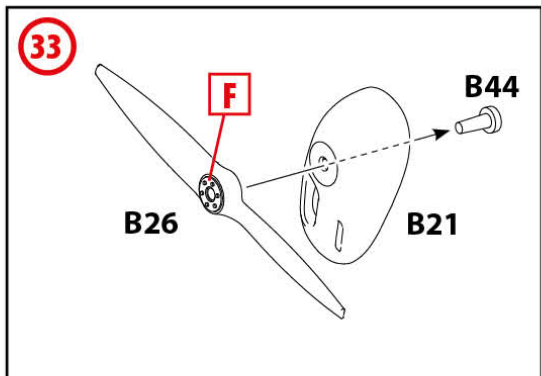
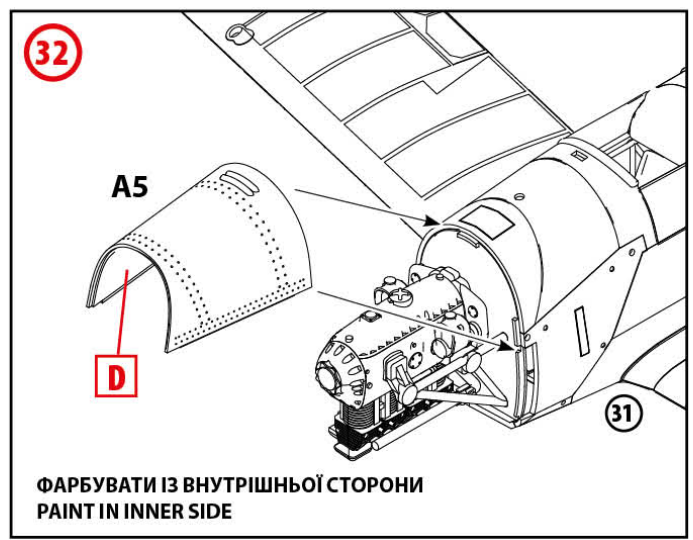
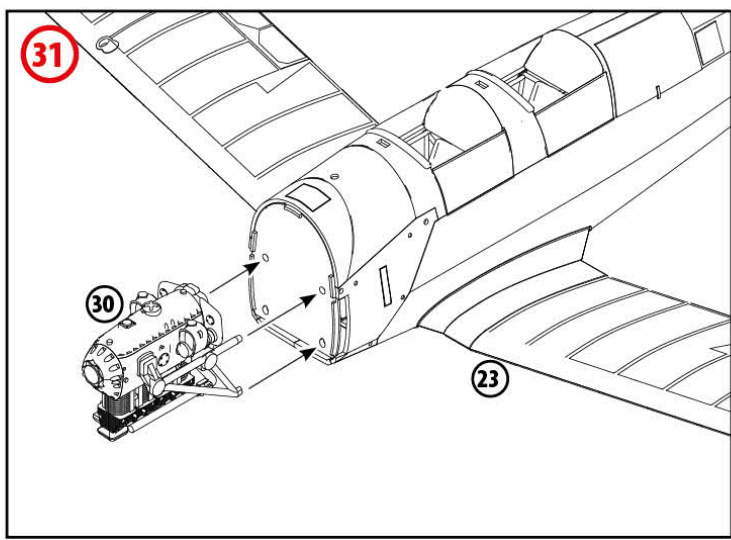
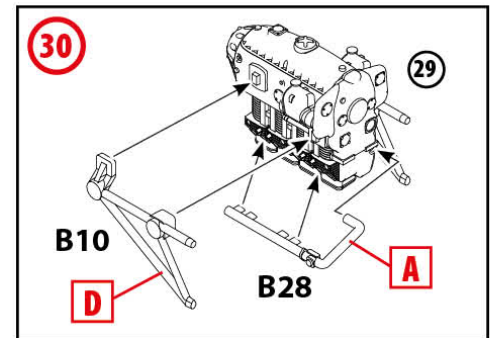
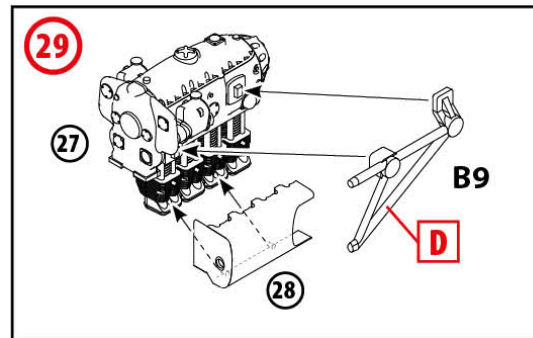
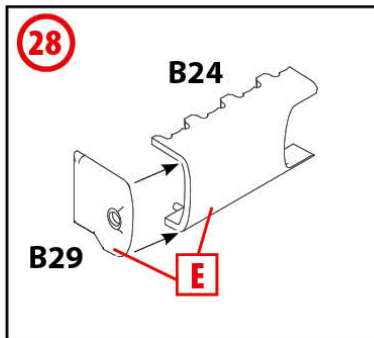
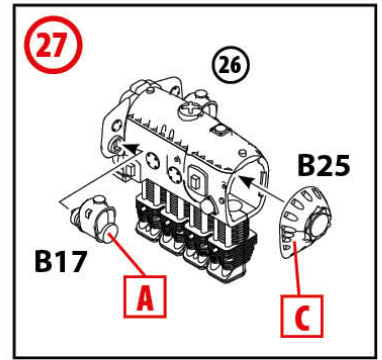
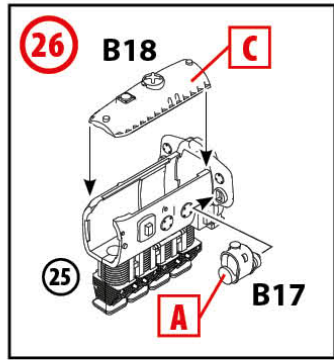
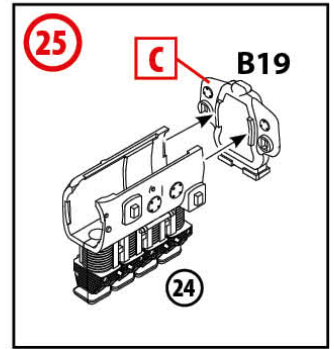
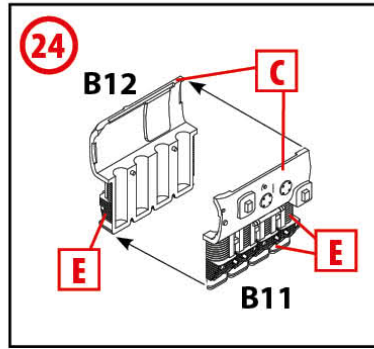
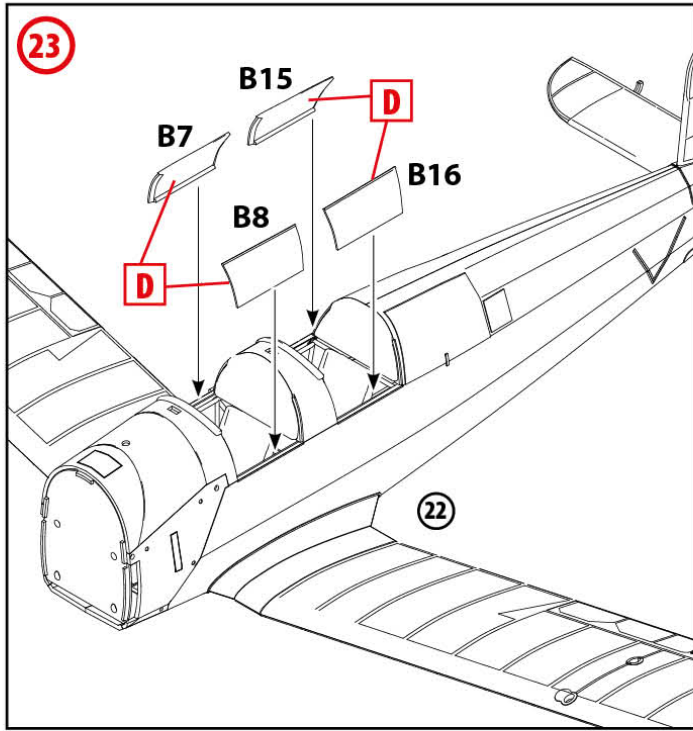

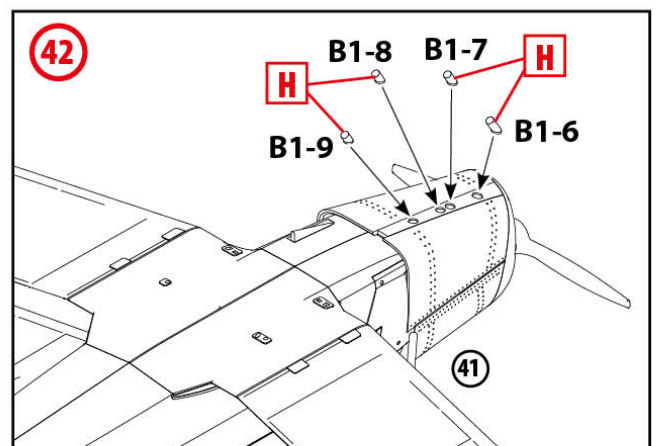
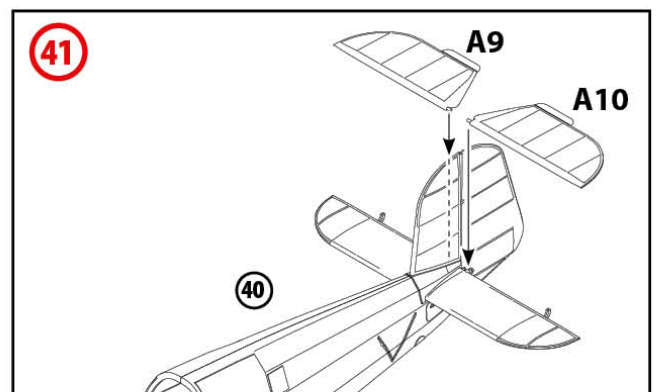
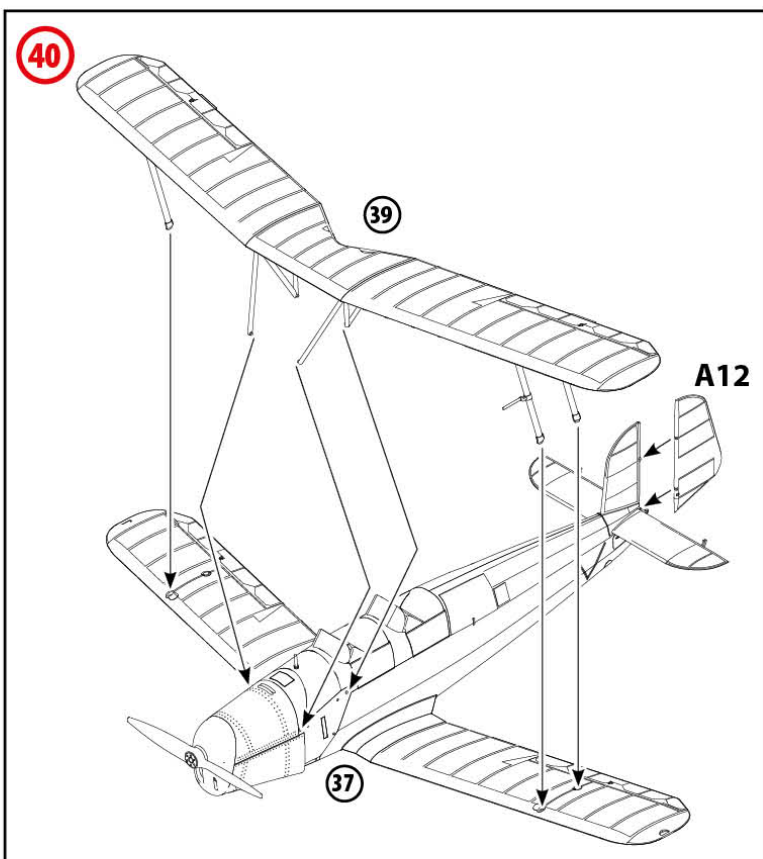
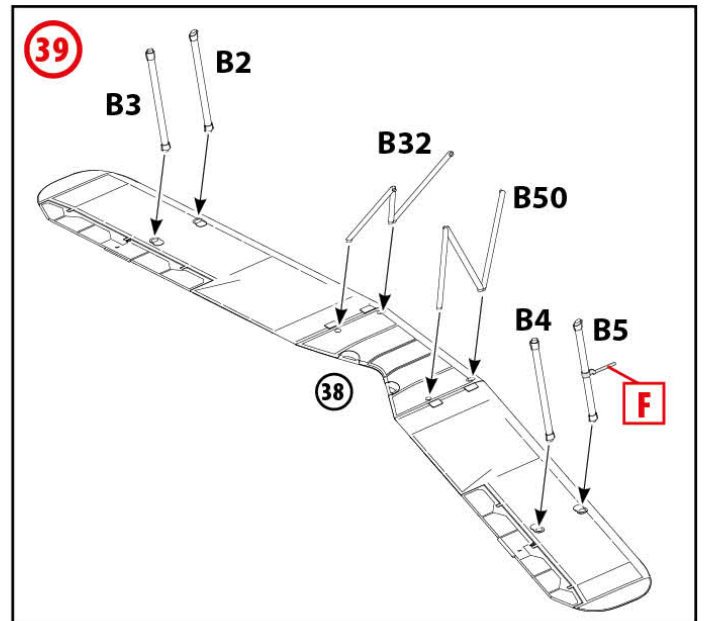
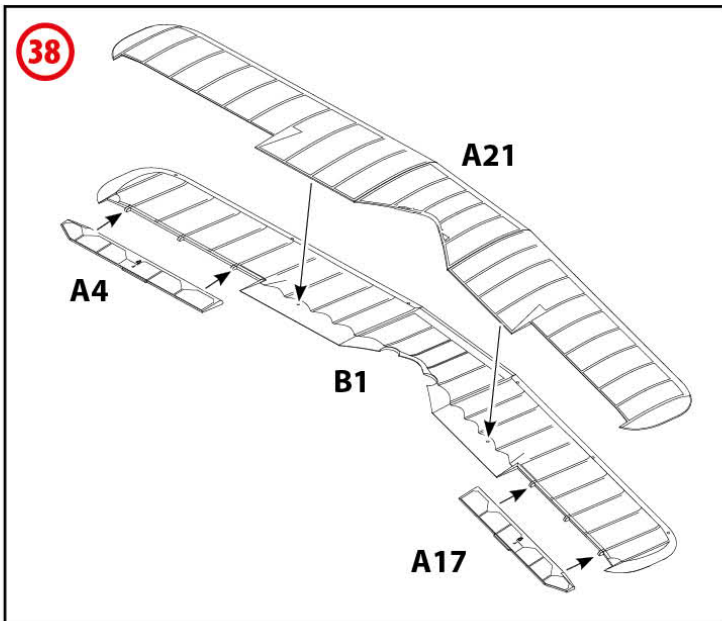
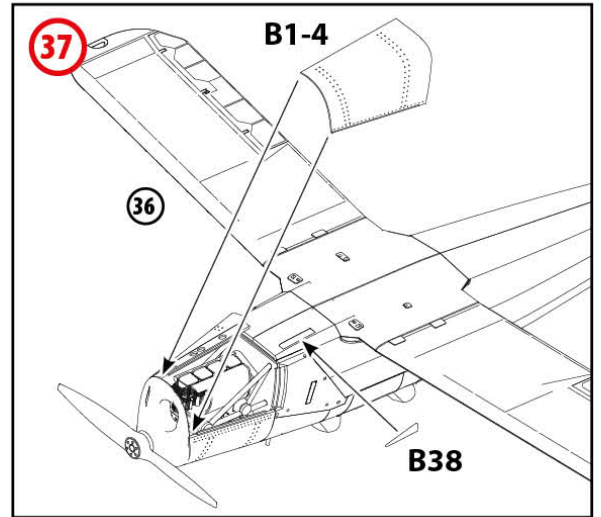
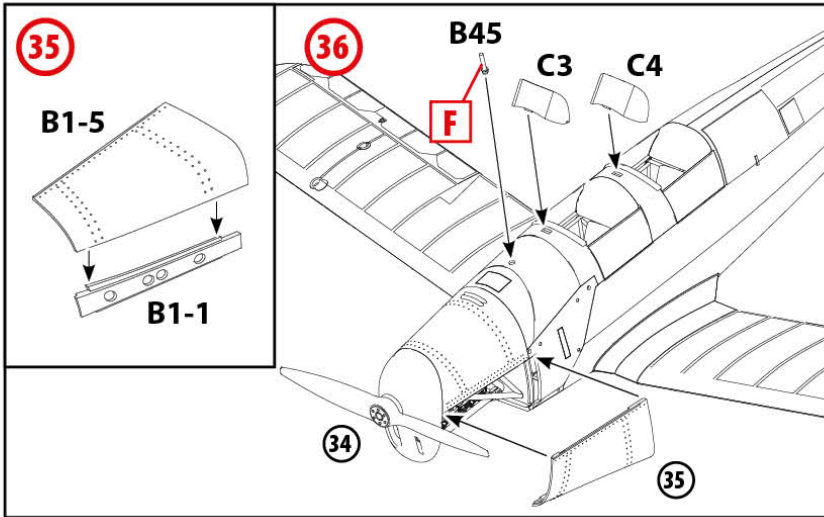

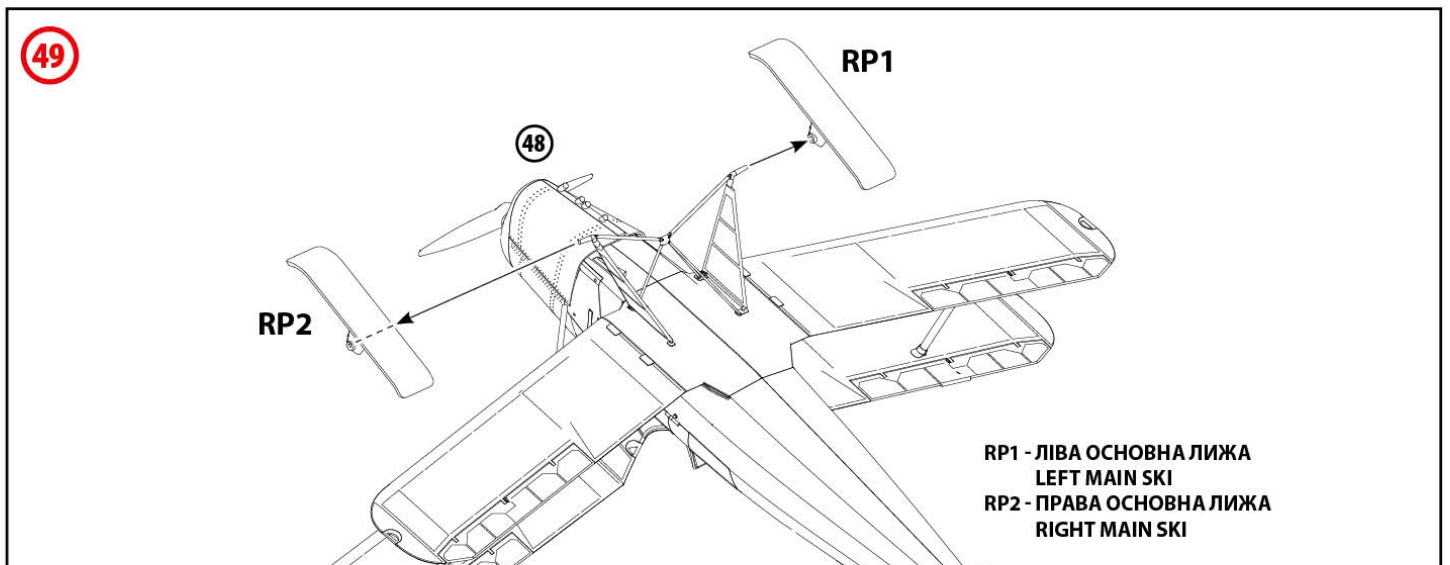
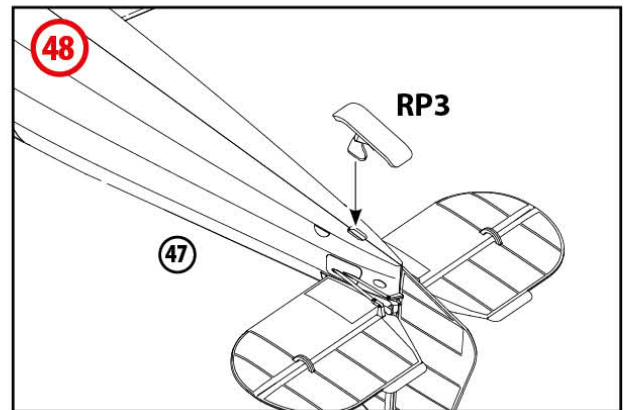
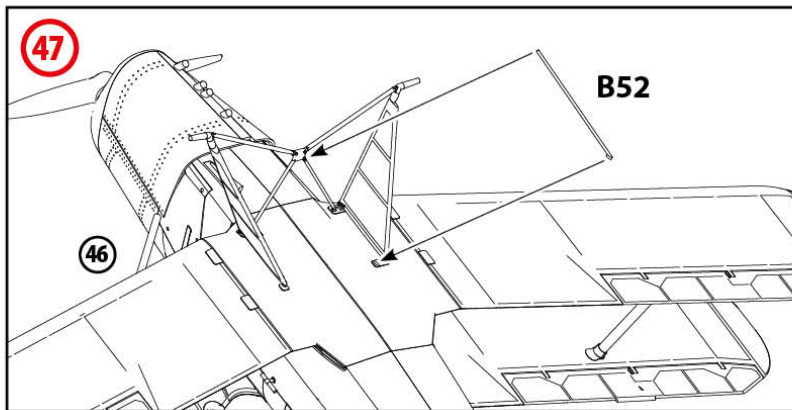
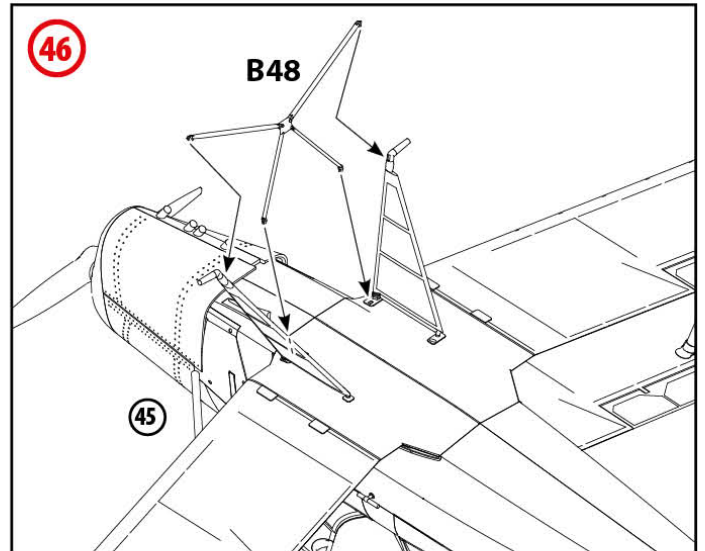
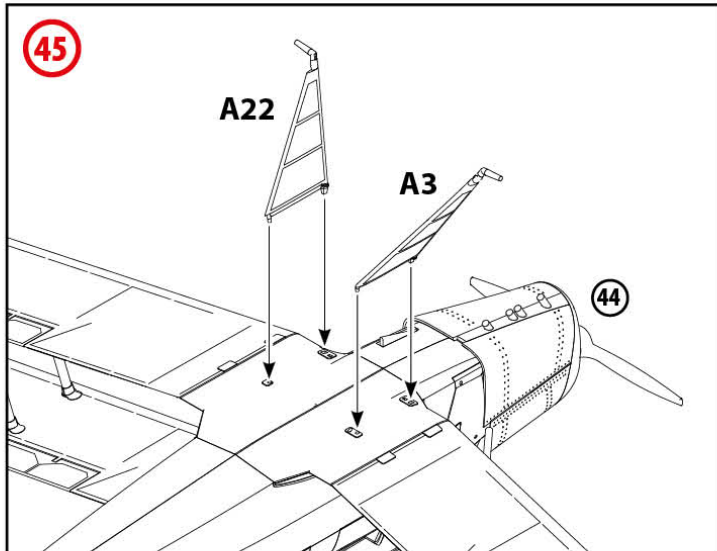
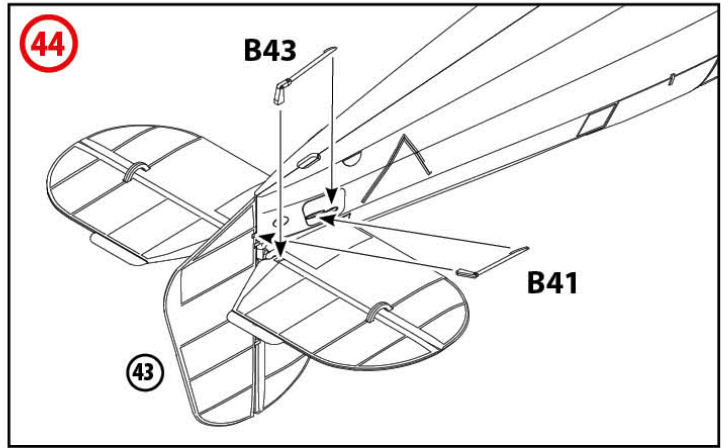
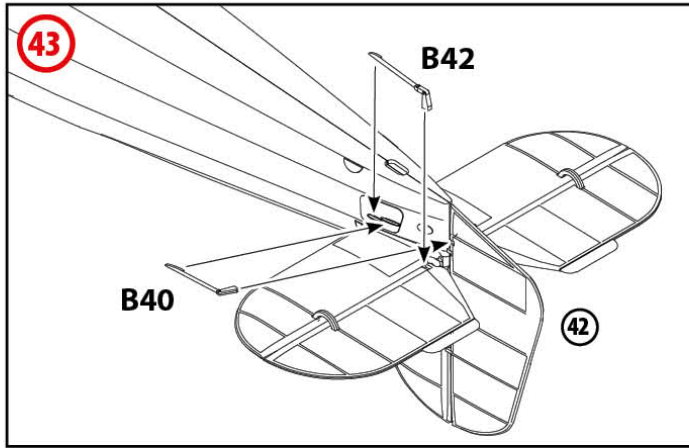

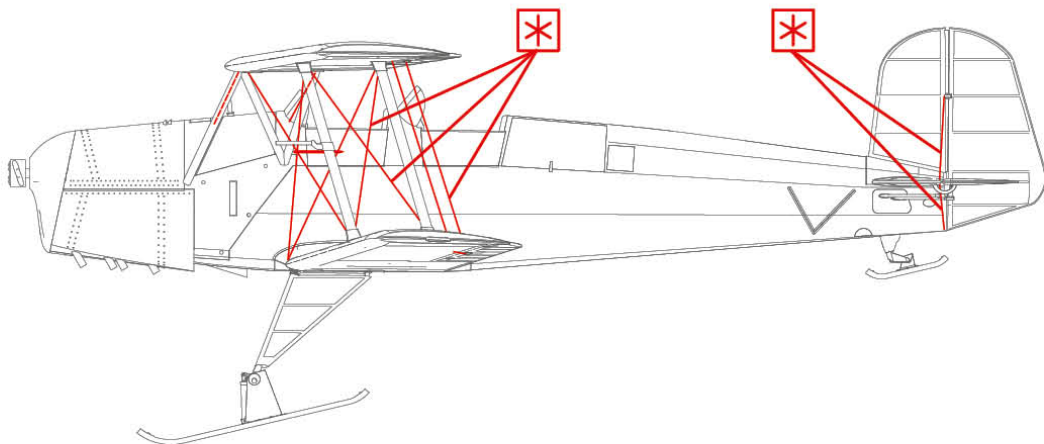
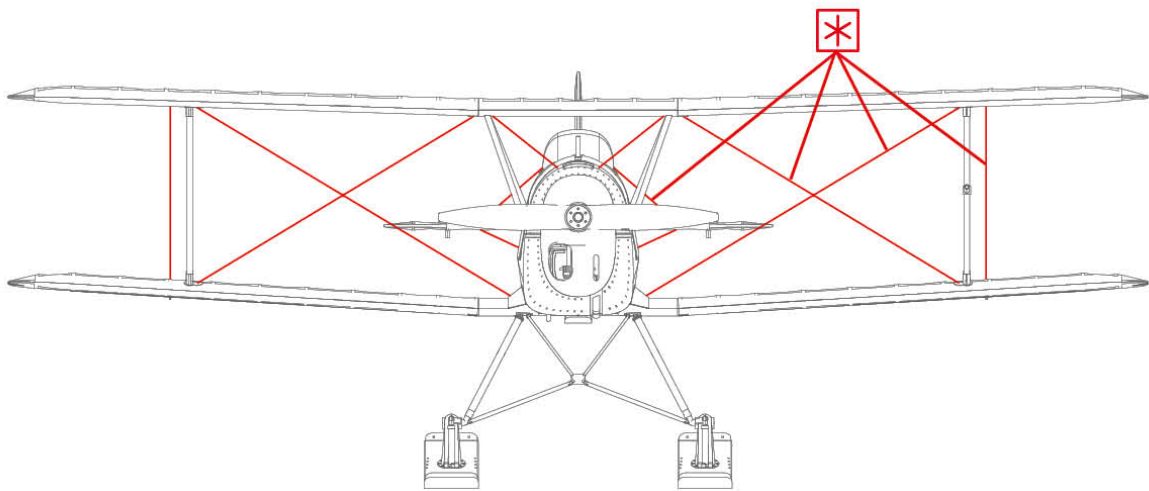
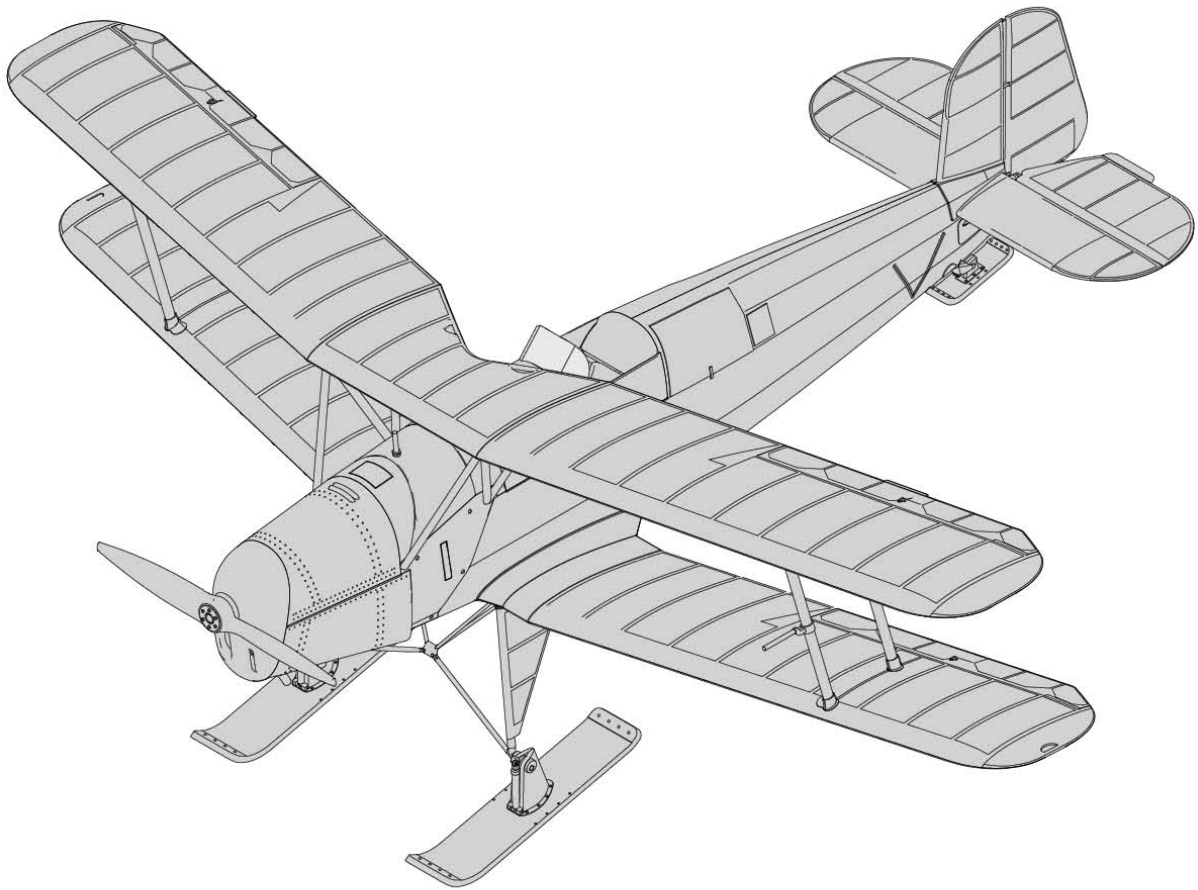

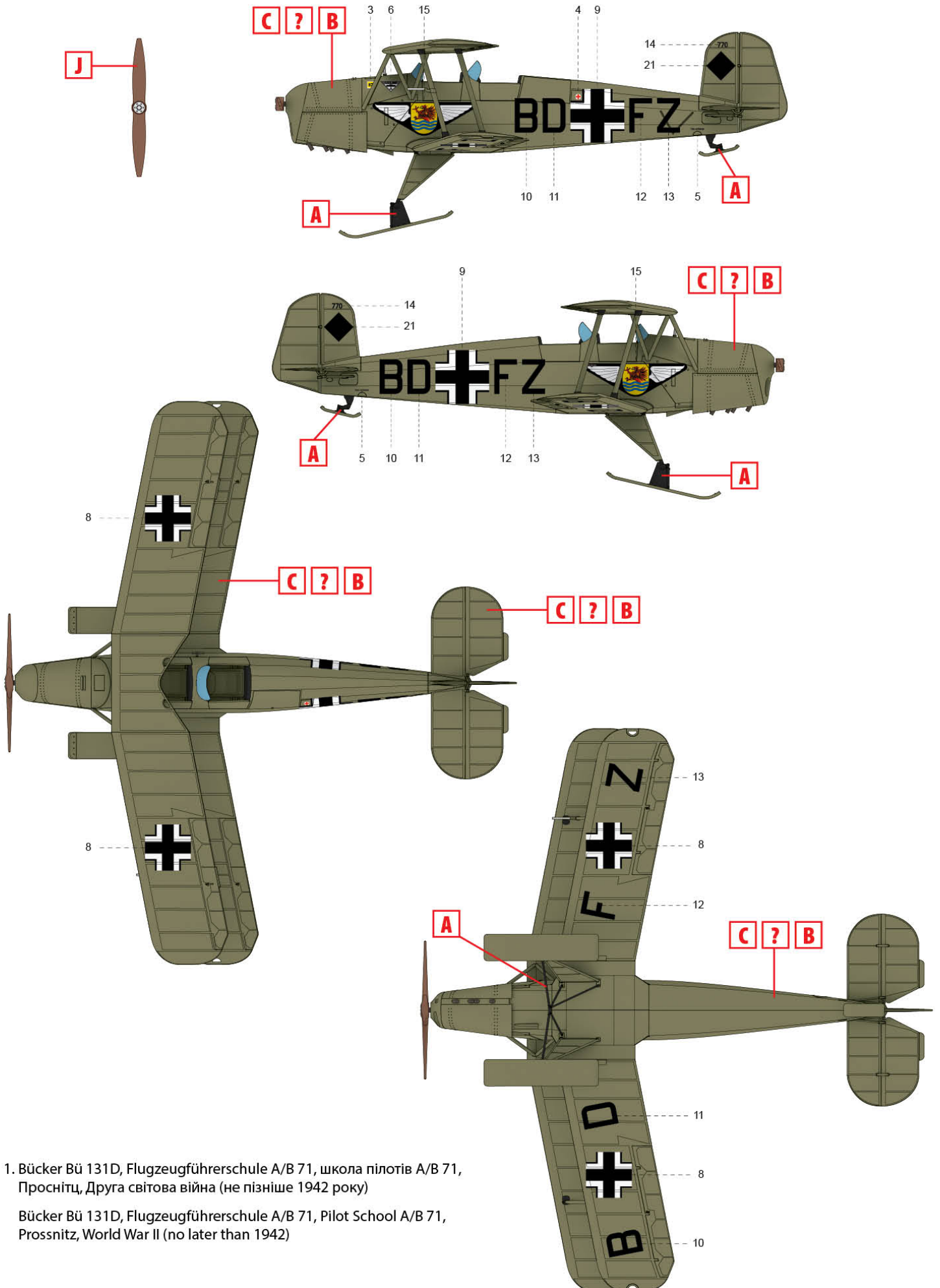

1. Bucker Bü 131D, Flugzeugführerschule A/B 71, школа пілотів A/B 71, Проснітц, Друга світова війна (не пізніше 1942 року)

Bucker Bü 131D, Flugzeugführerschule A/B 71, Pilot School A/B 71, Prossnitz, World War II (no later than 1942)

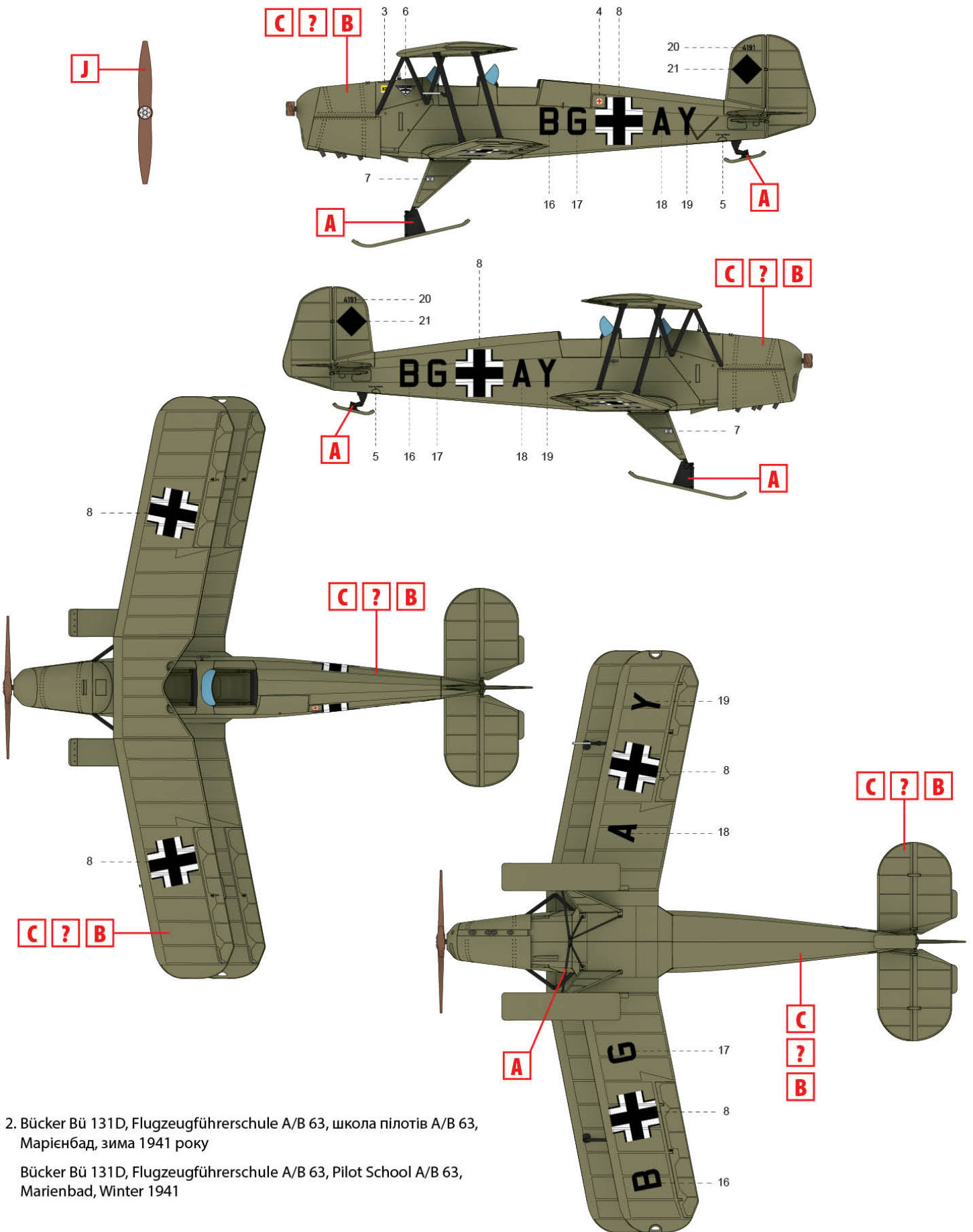

2. Bucker Bü 131D, Flugzeugführerschule A/B 63, школа пілотів A/B 63, Марієнбад, зима 1941 року

Bucker Bü 131D, Flugzeugführerschule A/B 63, Pilot School A/B 63, Marienbad, Winter 1941

**ТОВ ІСМ Холдінг**  
 вул. Бориспільська 9, корпус 64,  
 02099, Київ, Україна  
 Тел./факс: +38(044) 369 54 12  
 E-mail: support@icm.com.ua

**ICM Holding**  
 9 Boryspilska str., build. 64  
 02099, Kyiv, Ukraine  
 Tel./Fax: +38(044) 369 54 12  
 E-mail: support@icm.com.ua