



«Stuka zu Fuß» Sd.Kfz. 251/1 Ausf.B

1/35 SCALE MODEL KIT No 35107

«Stuka zu Fuß» Sd.Kfz. 251/1 Ausf.B, Німецька РСЗО II СВ

В 1929 році у Німеччині розпочалися роботи з розробки власної реактивної зброї. У 1940 році Вермахт вже мав 158-мм реактивні системи залпового вогню 15 cm Nbw 41 для безпосередньої вогневої підтримки наземних частин. Згодом на озброєння надійшли більш важкі системи, що використовували 280-мм фугасні та 320-мм запалювальні турбореактивні міни. Для підвищення мобільності пускові установки монтувалися на різних шасі. Подібна реактивна система залпового вогню була створена й на базі бронетранспортера Sd.Kfz. 251. Вона мала по три дерев'яні чи металеві рами з реактивними мінами з кожного борту, наведення у вертикальній площині здійснювалося зміною кута нахилу рам, а у горизонтальній – поворотом усієї установки. Пуск снарядів здійснювався за допомогою електричного дистанційного запалу. На жаргоні німецьких солдатів ця установка отримала назву Stuka zu Fuß, тобто «Наземна Stuka» (Stuka на жаргоні німецької армії – це назва відомого пікіруючого бомбардувальника Ju 87).

Тактико-технічні характеристики «Stuka zu Fuß» Sd.Kfz. 251/1 Ausf.B

Бойова маса, т	9,14
Довжина, мм	5830
Ширина, мм	2100
Висота, мм	1750
Двигун	Maybach HL 42 TURKM, 100 к.с.
Максимальна швидкість, км/год	53
Запас ходу, км	300
Бронювання, мм	8-14,5
Озброєння	6 пускових рам Wurfrahmen 40

ФАРБИ, ЩО ВИКОРИСТОВУЮТЬСЯ / USED COLORS:

COLOR	ICM
A Німецький сірий German Grey	1038
B Офсайт Offwhite	1028
C Темна іржа Dark rust	1051
D Чорний Black	1002
E Червоний Deep Red	1007
F Срібло Silver	1024
G Гумовий чорний Rubber Black	1039
H Сірий польовий німецький German Field Grey	1070
J Коричнева шкіра Leather Brown	1053
K Темна земля Tan Earth	1058

Для отримання глянцевого, сатинового чи матового ефекту – використовуйте наші лаки!

For a glossy, satin or matte effect - use our varnishes!



01 СТАДІЯ СКЛАДАННЯ
ASSEMBLY STEP

A ФАРБА, ЩО ВИКОРИСТОВУЄТЬСЯ
USED COLOR

x2 ЗРОБИТИ ДВІ ДЕТАЛИ
MAKE 2 PCS

✂ ВІДРІЗАТИ
CUT OFF

03 ЗІБРАНА ОДИНИЦЯ
ASSEMBLY UNIT

? ДОВІЛЬНИЙ ВИБІР
OPTIONAL

■ ПРИ ЗБИРАННІ НЕ ВИКОРИСТОВУЄТЬСЯ
PARTS NOT FOR USE

У В А Г А !
Перед збиранням уважно прочитати інструкцію з монтажу. Кожна деталь пронумерована. Дотримуватися послідовності складання. Необхідні робочі інструменти: ніж і напилек для зачистки деталей; гумова стрічка, клеїть стрічка і прищипки для білизни (для припинення сколюваних деталей). Деталі з пластику очистити в розчині м'якого мийного засобу і висушити на повітрі для того, щоб фарба і перевірі картинок краще прилипали. Перед приклеюванням перевірити, чи підходять деталі; клей наносити економно. Хром і фарбу видаляти з поверхонь сколювання. Невеликі деталі пофарбувати перед тим, як вони будуть виділені з рамок. Фарбу необхідно добре просушити, тільки після цього продовжувати складання. Кожну відповідну декаль вирізати окремо і приблизно на 20 секунд занурити в теплу воду. На позначеному місці картинку відокремити від паперу і притиснути промокальним папером.

С А У Т І О Н !
Read the instructions thoroughly prior to assembly. Each component is numbered. Adhere to specified sequence of assembly. Tools required: knife and file for removal of components from frame; rubber bond, adhesive tape and clothes pegs for clamping components together after applying adhesive. Clean plastic components in a mild detergent solution and allow to air-dry so that paint and transfers adhere better. Prior to applying adhesive, check to see whether the components fit together; apply adhesive sparingly. Remove chrome and paint from the contact surfaces. Paint small components before removing them from the frame. Allow paint to dry well, and only then continue to assemble. Cut out each transfer individually and immerse in warm water for approx. 20 seconds. Slide transfer off paper and into designated position, then press on with blotting paper.

Підпишіться
на наш канал



Subscribe to our
youtube channel

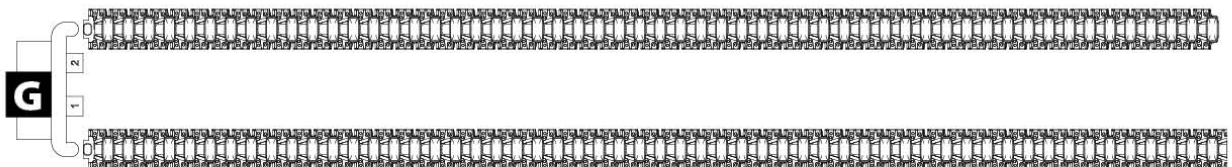
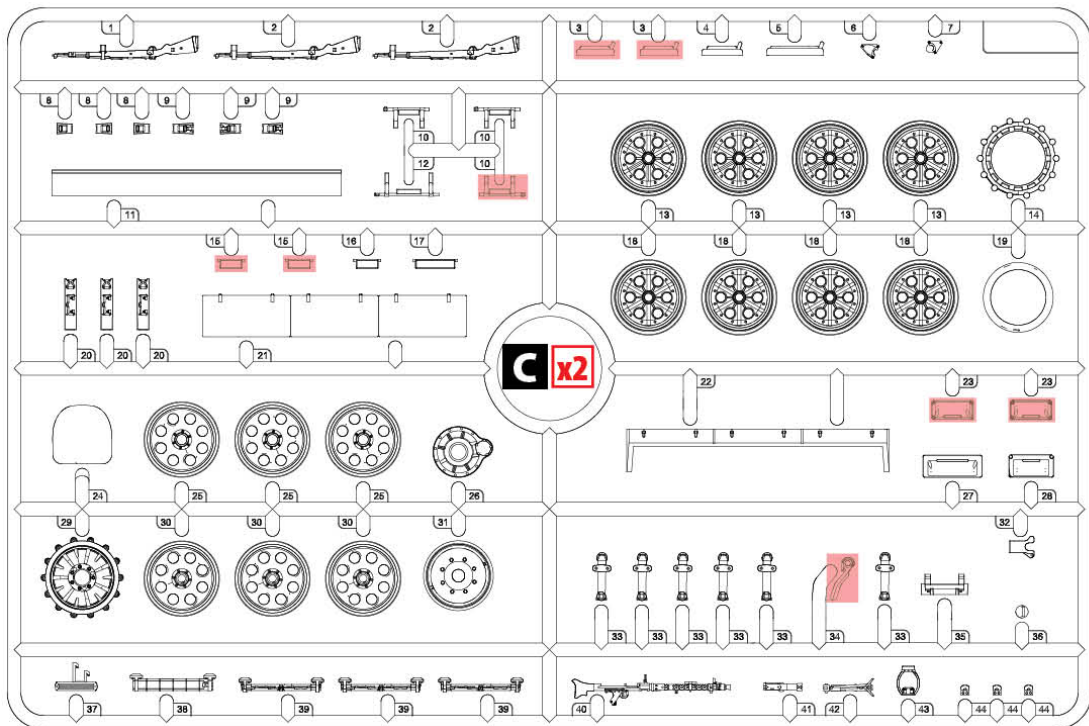
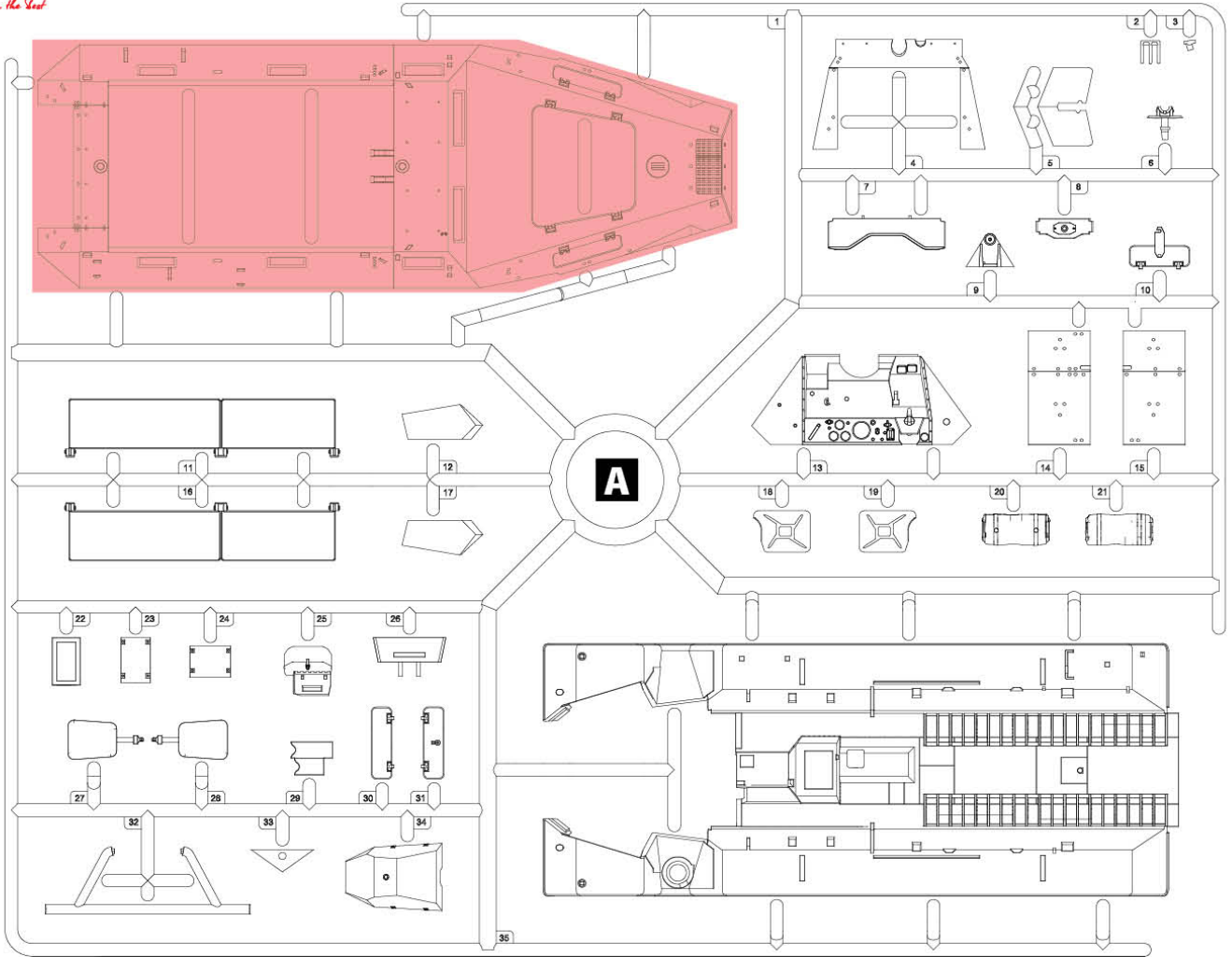

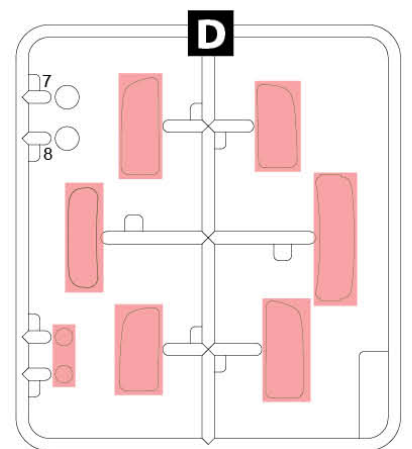
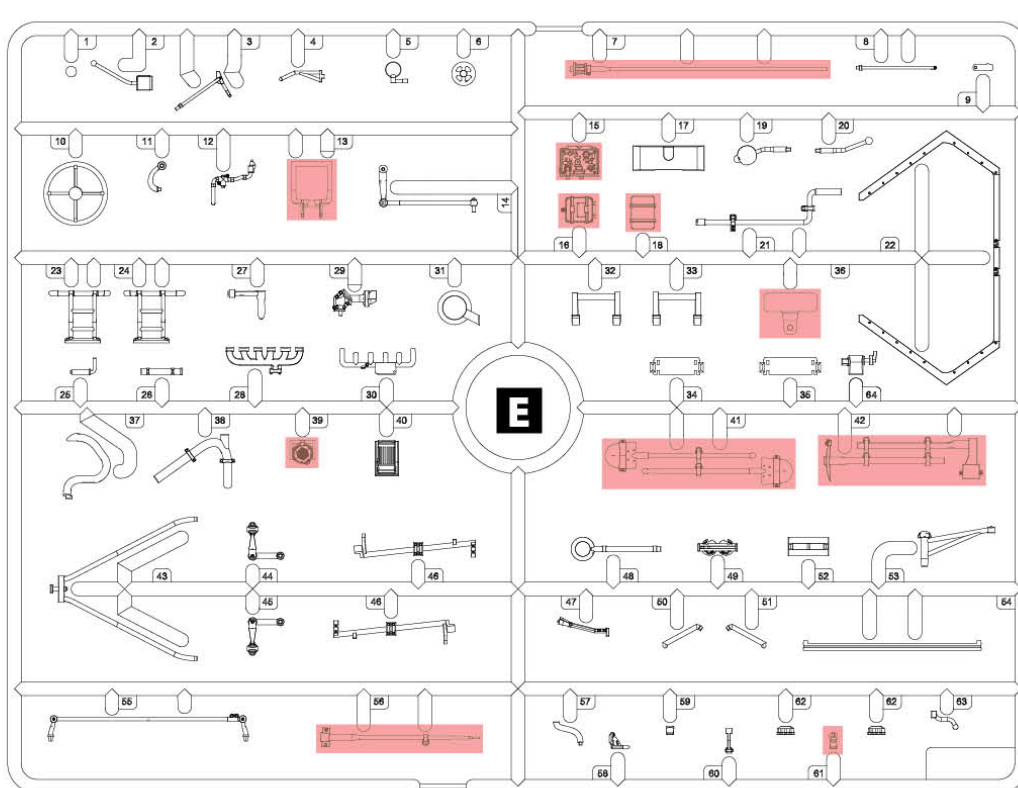
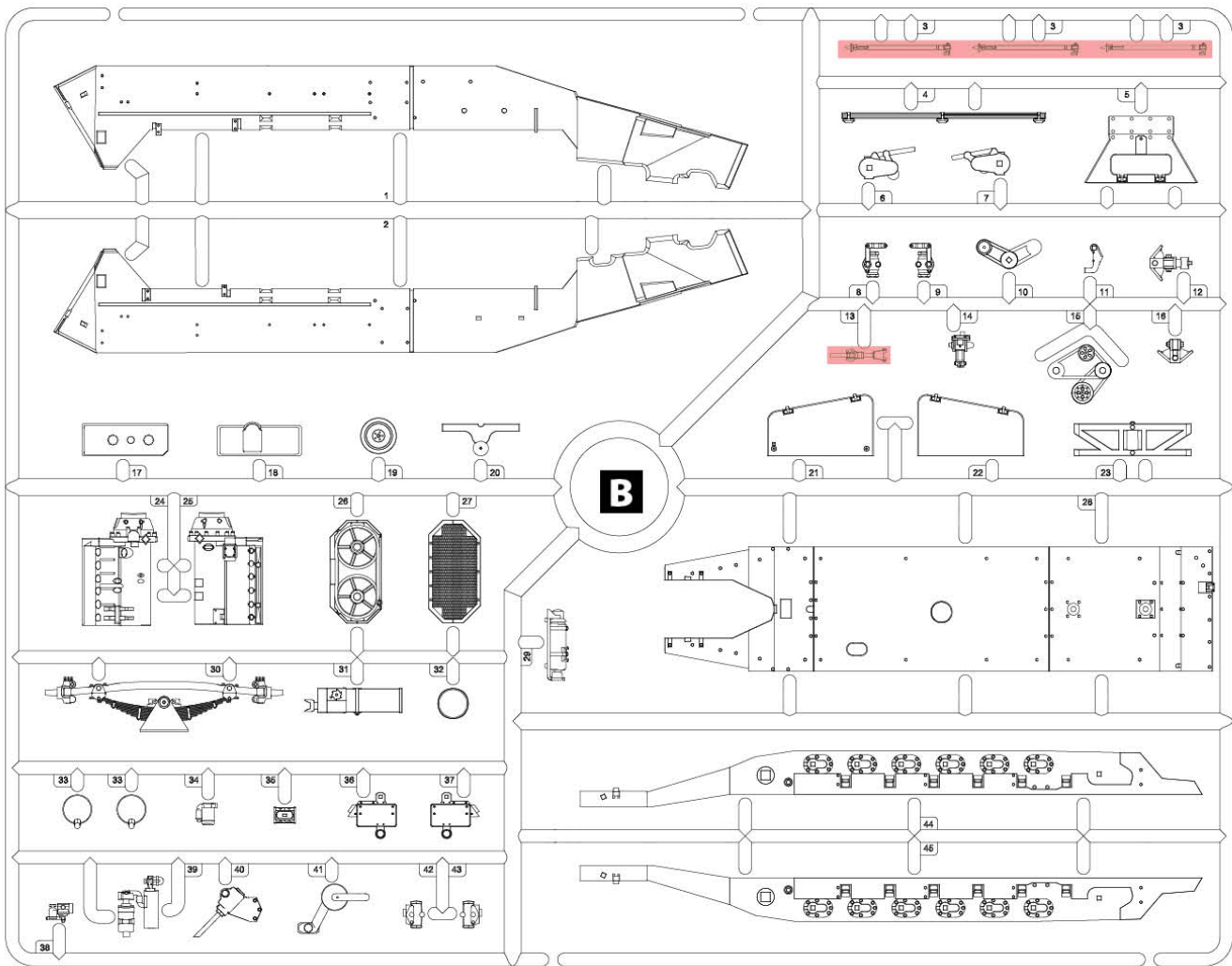

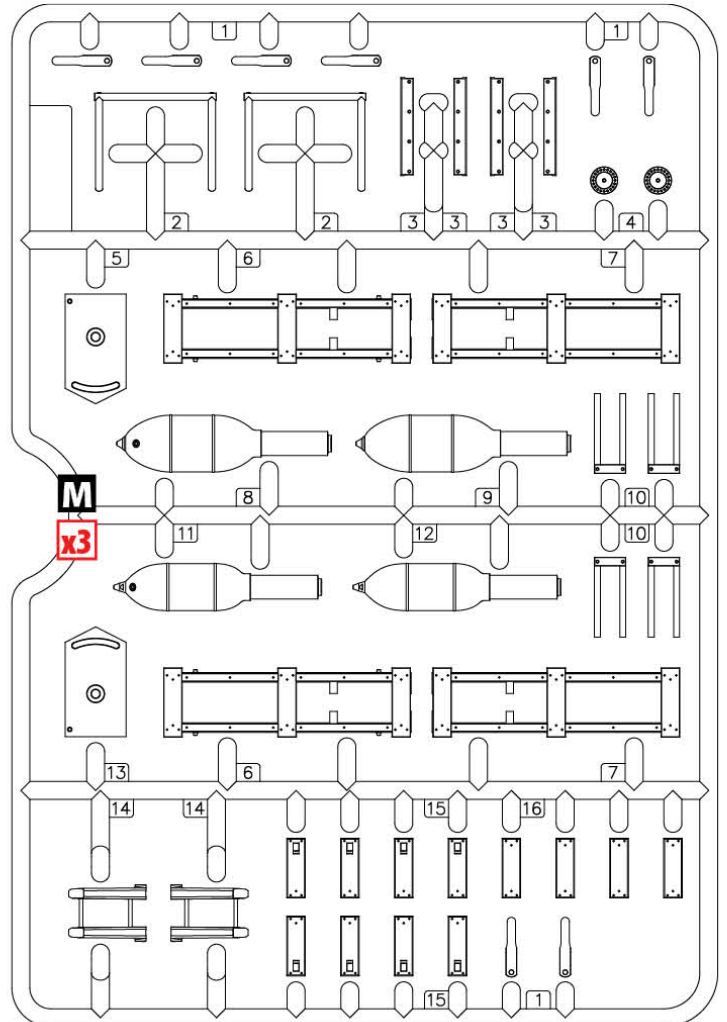
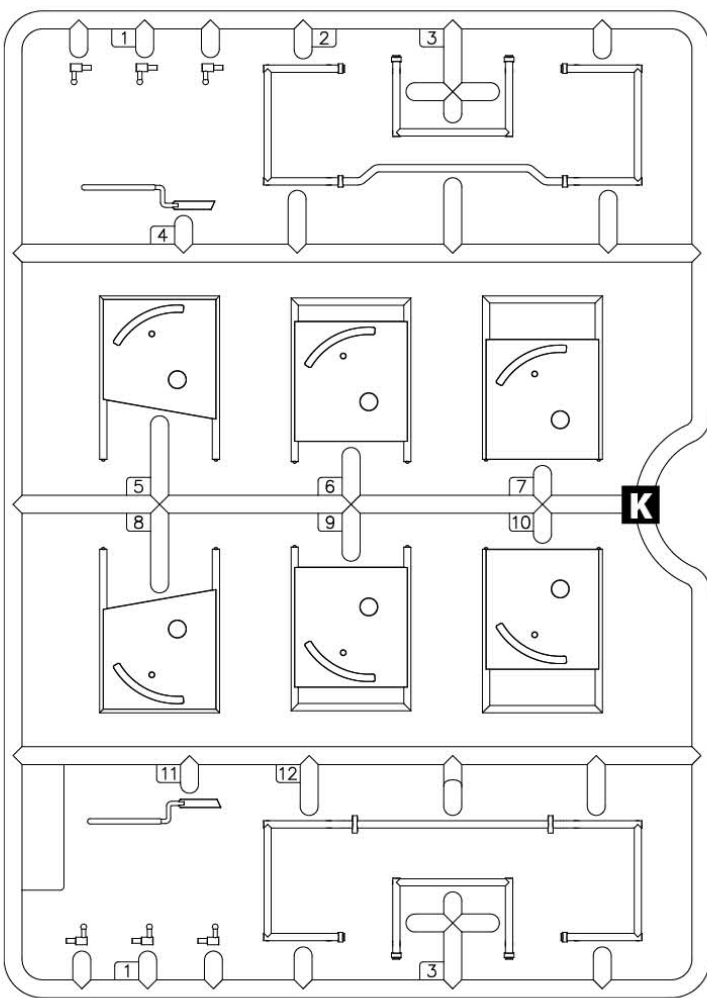
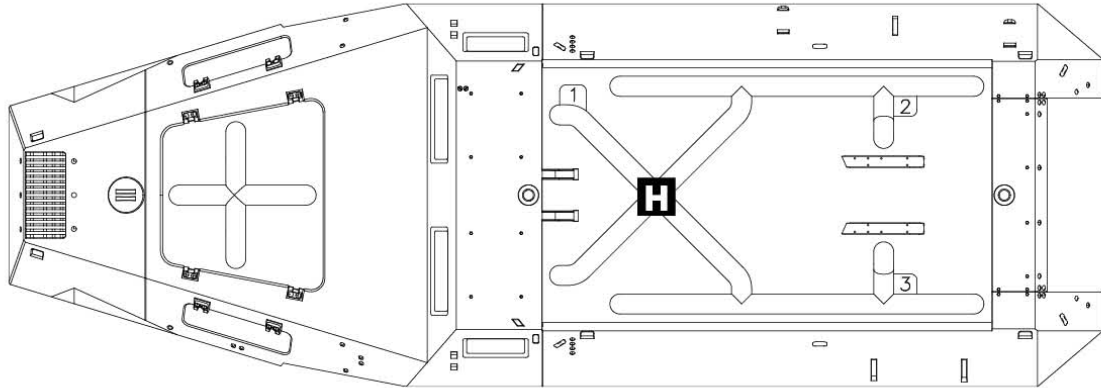

A УСІ ДЕТАЛІ, КРІМ ЗАЗНАЧЕНИХ ОКРЕМО:
ALL DETAILS EXCEPT MARKED SEPARATELY:

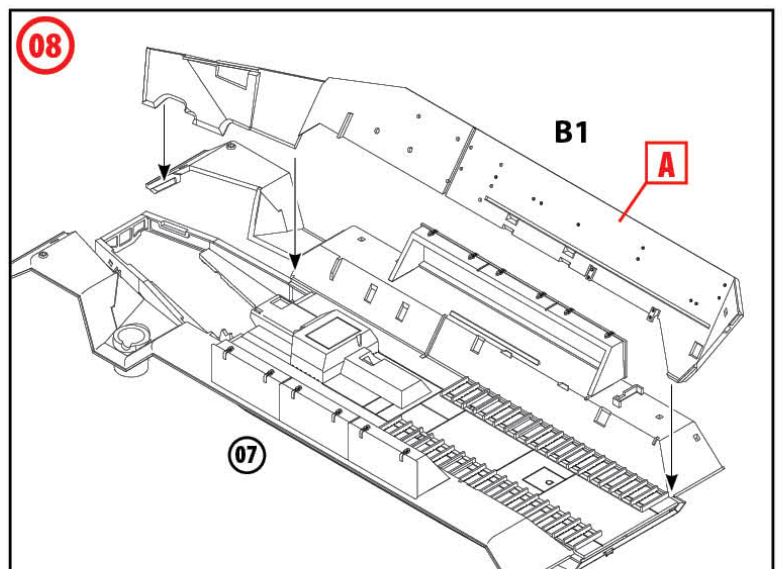
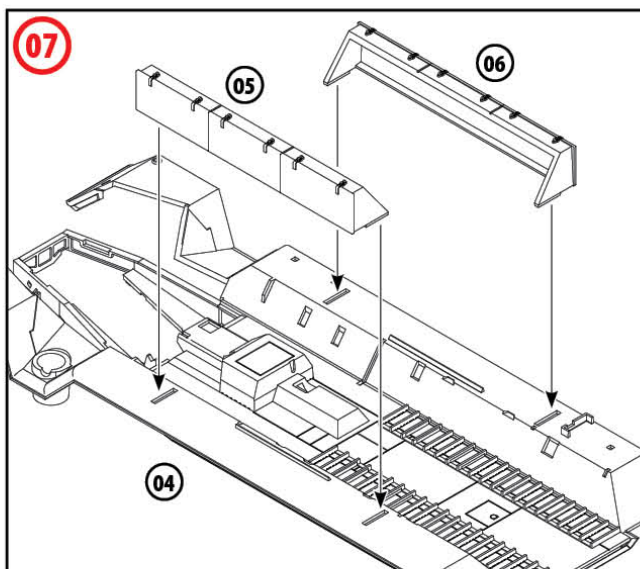
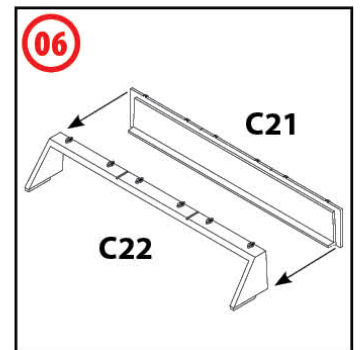
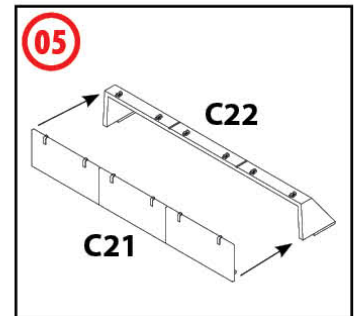
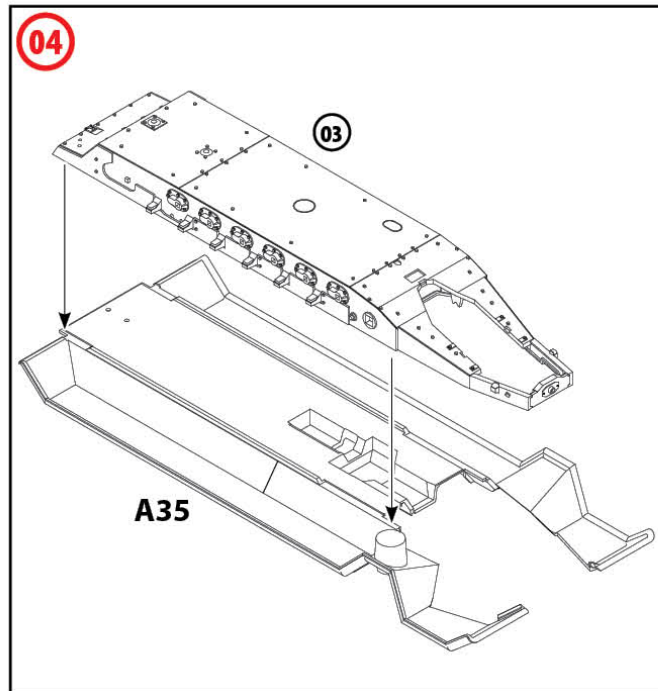
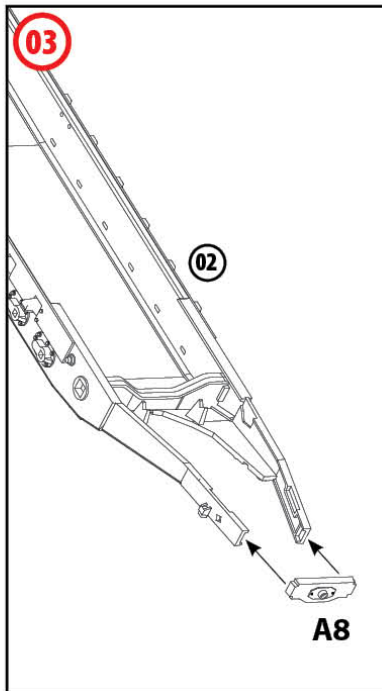
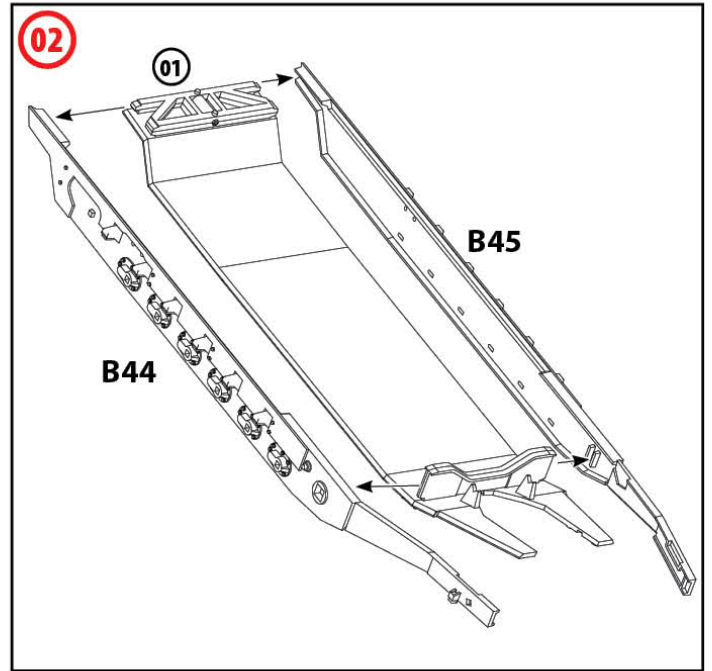
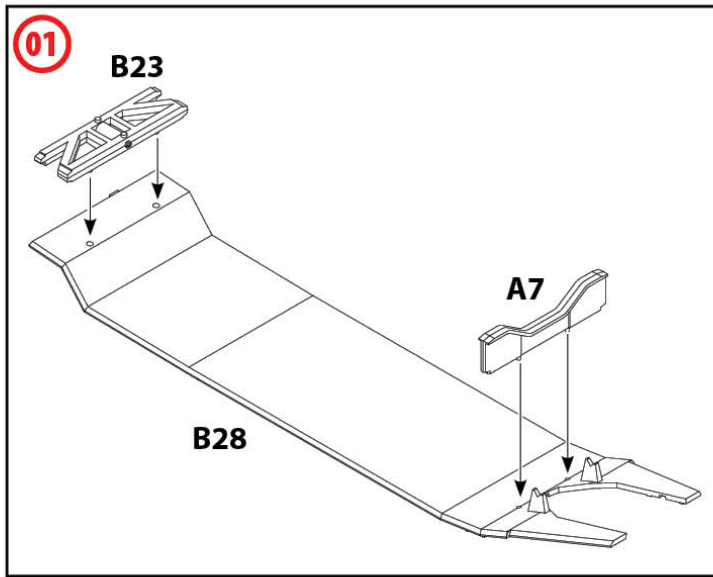

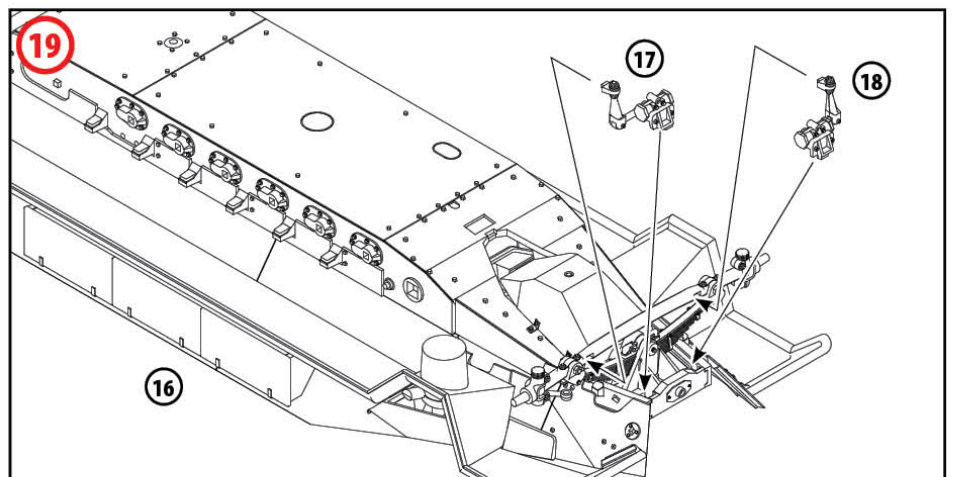
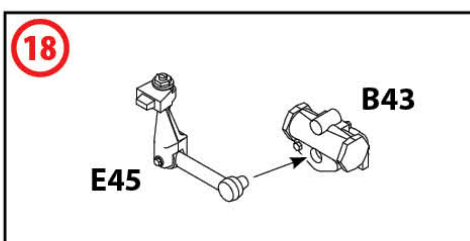
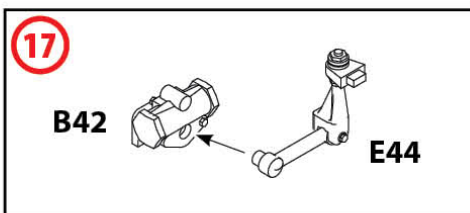
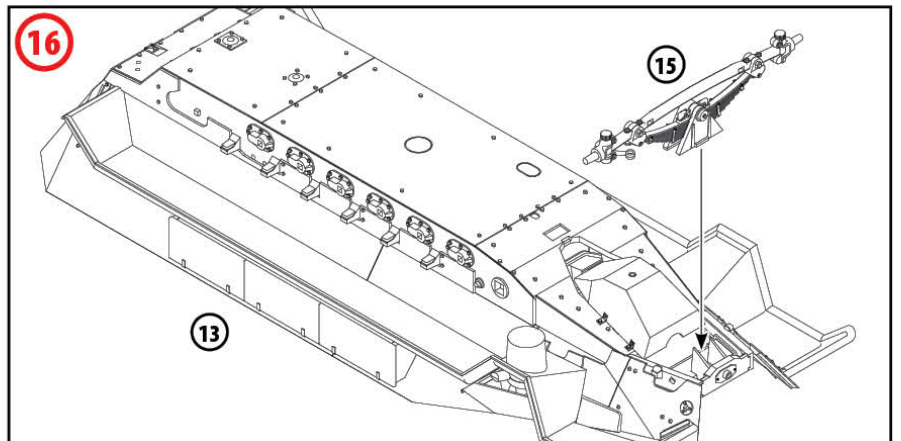
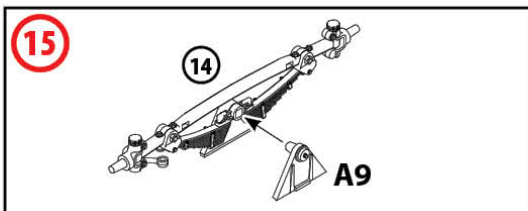
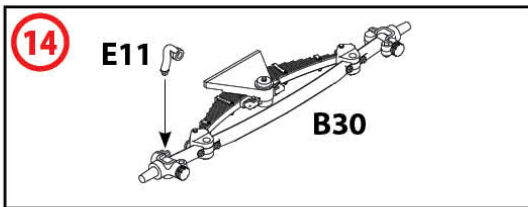
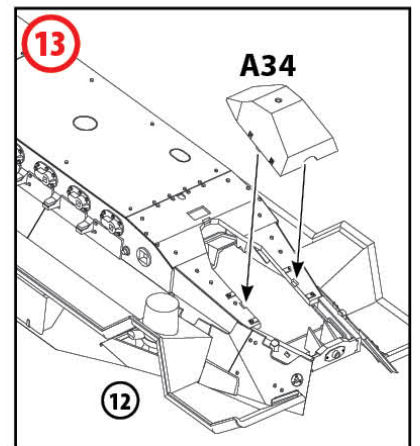
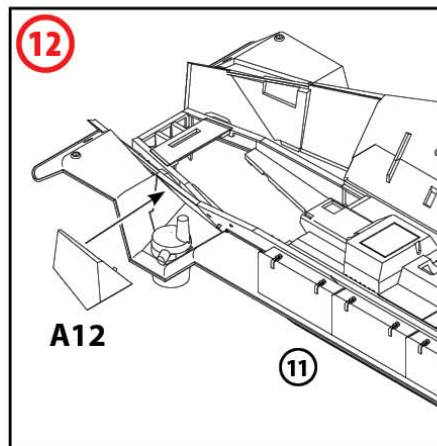
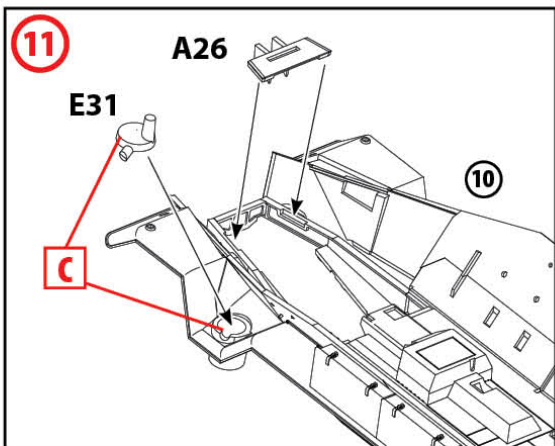
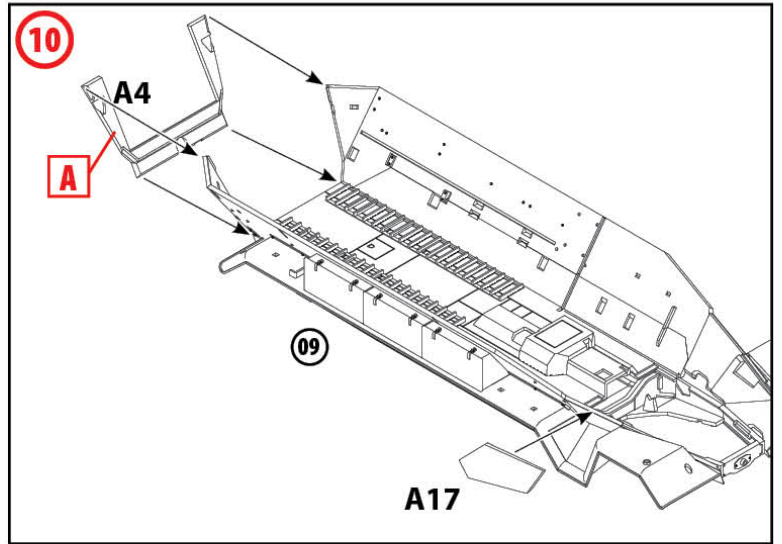
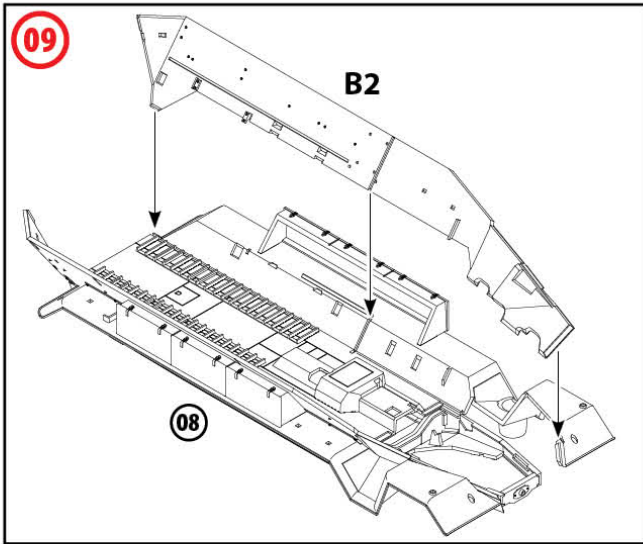

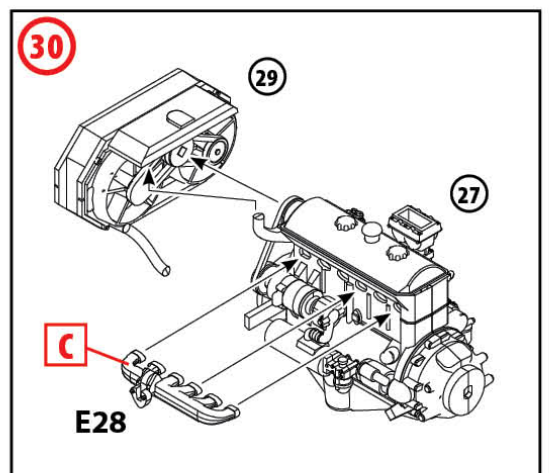
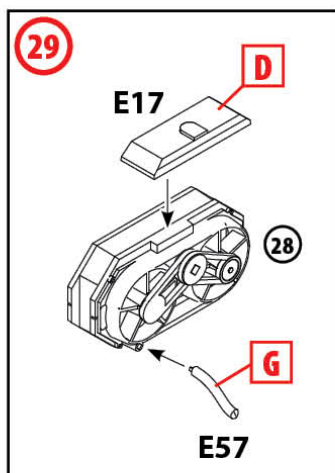
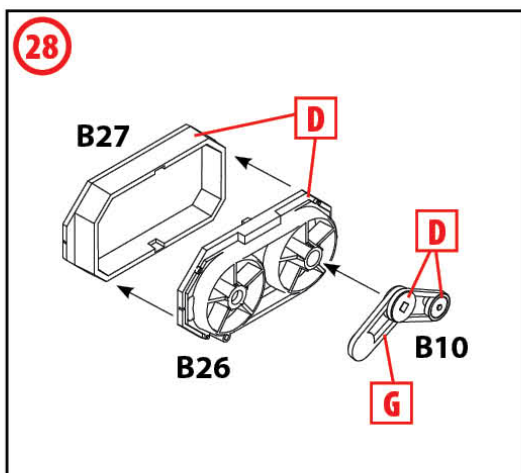
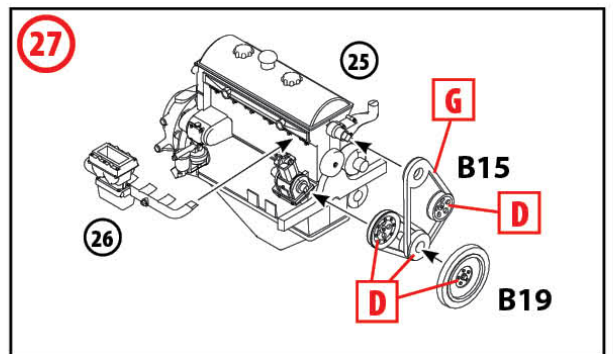
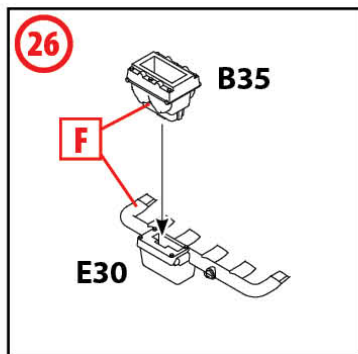
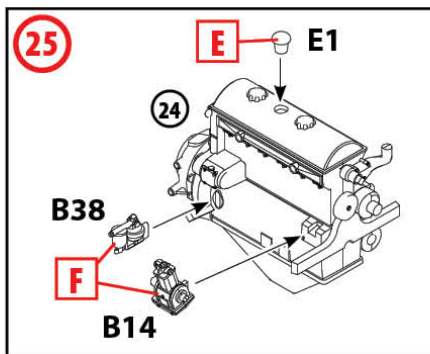
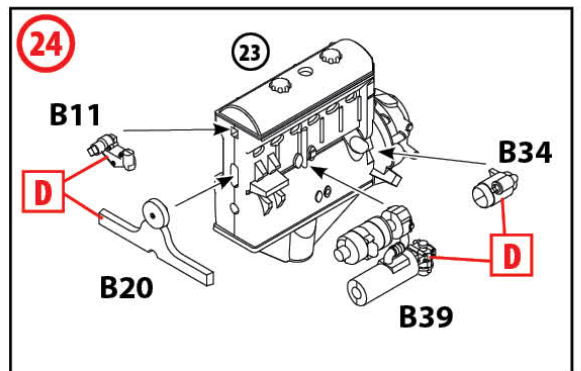
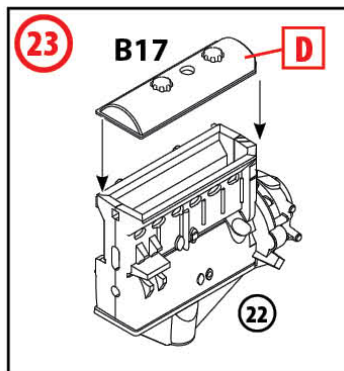
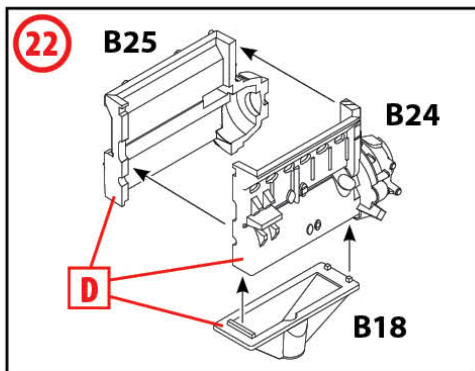
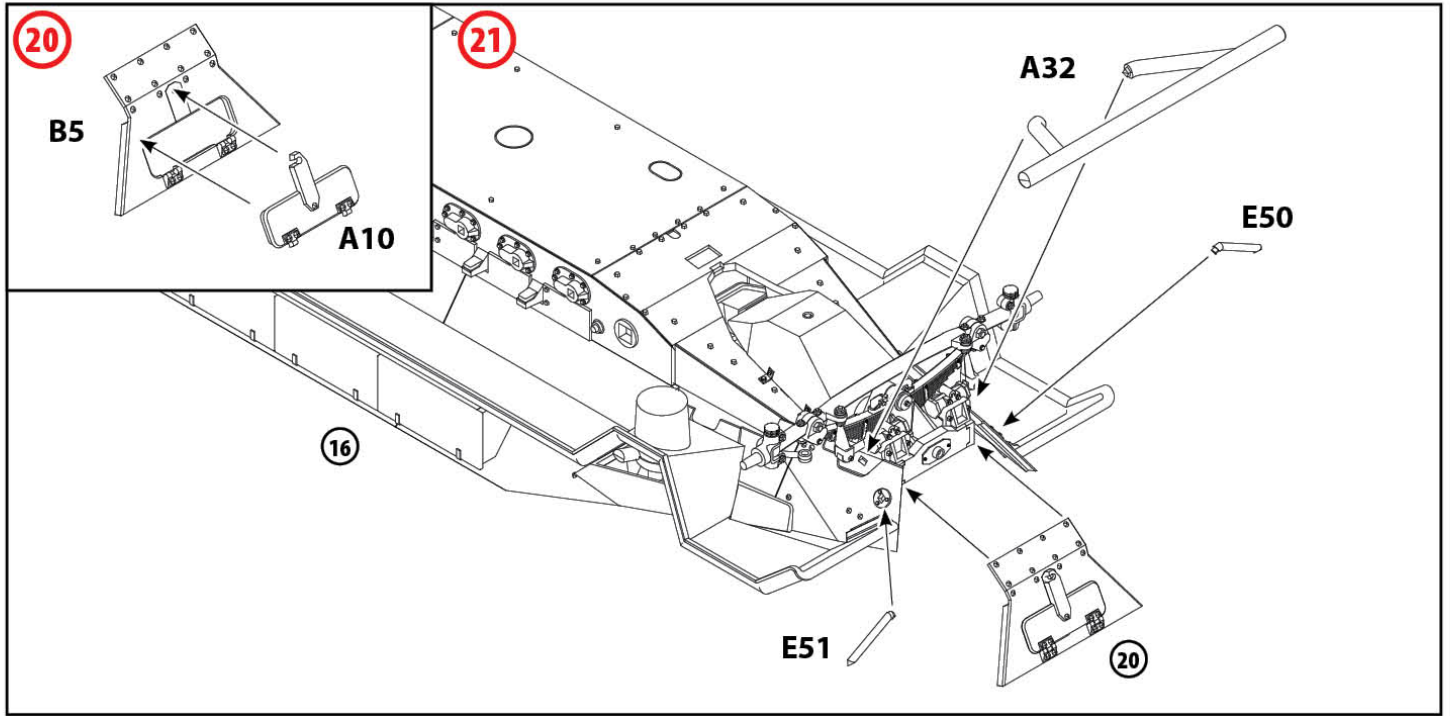

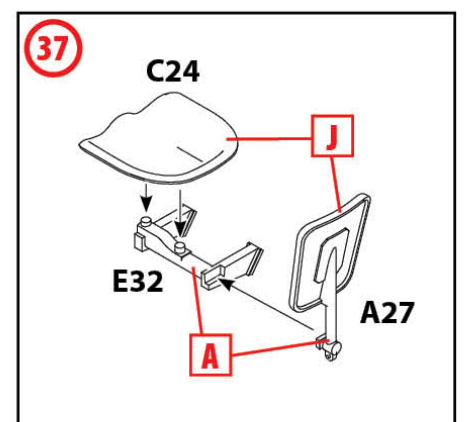
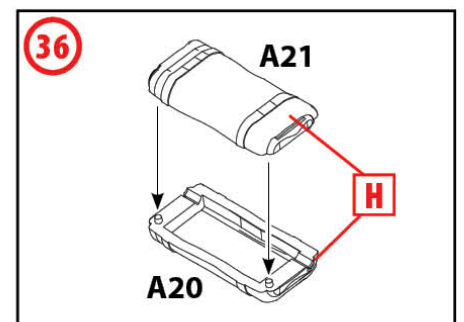
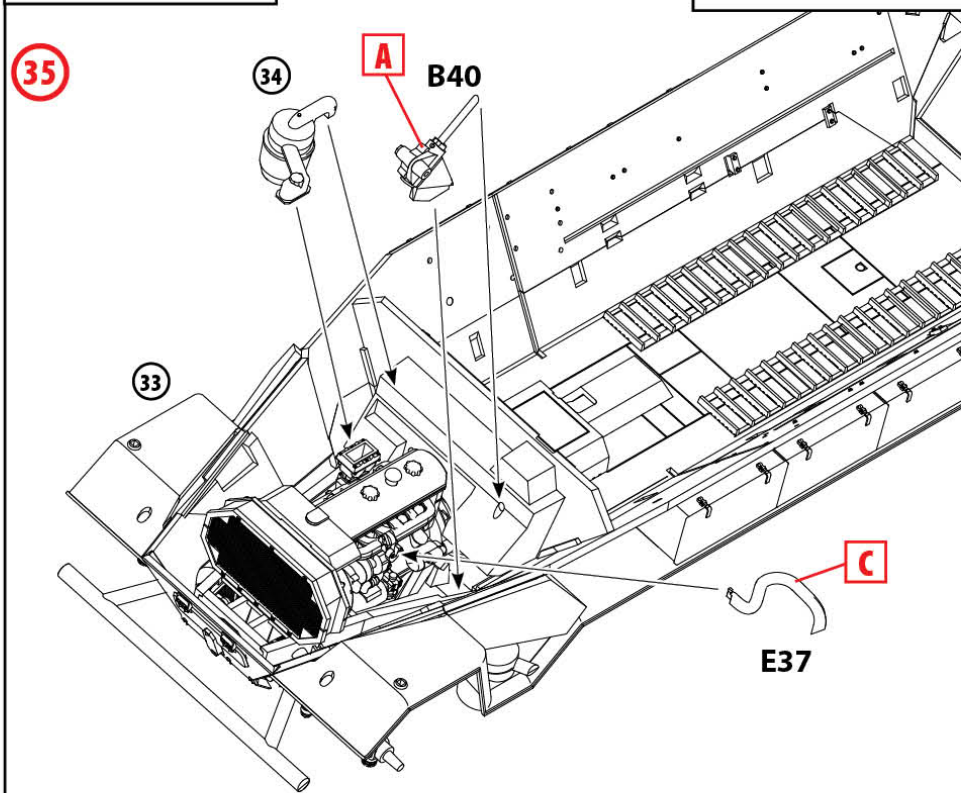
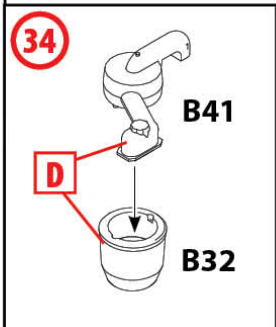
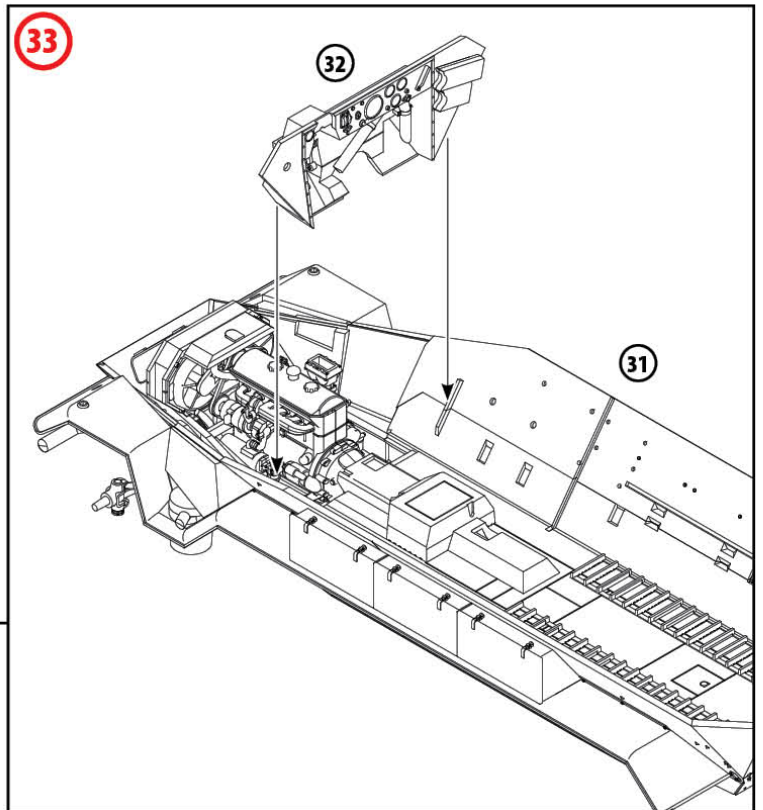
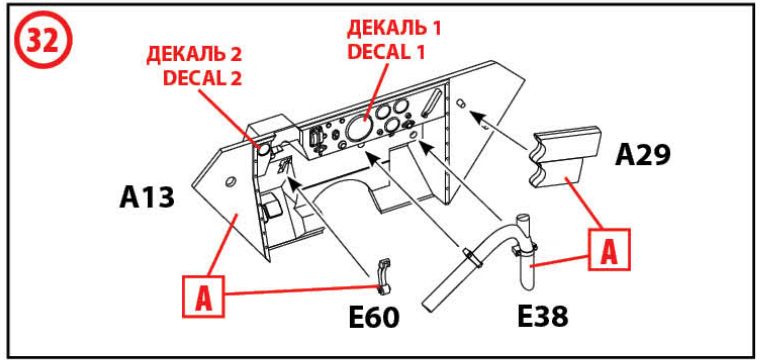
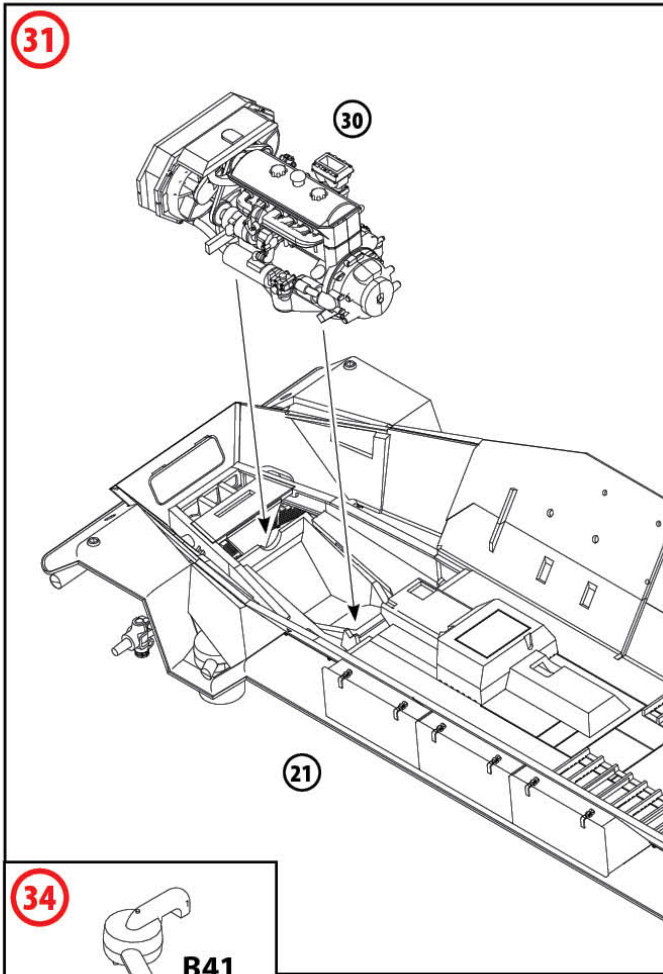

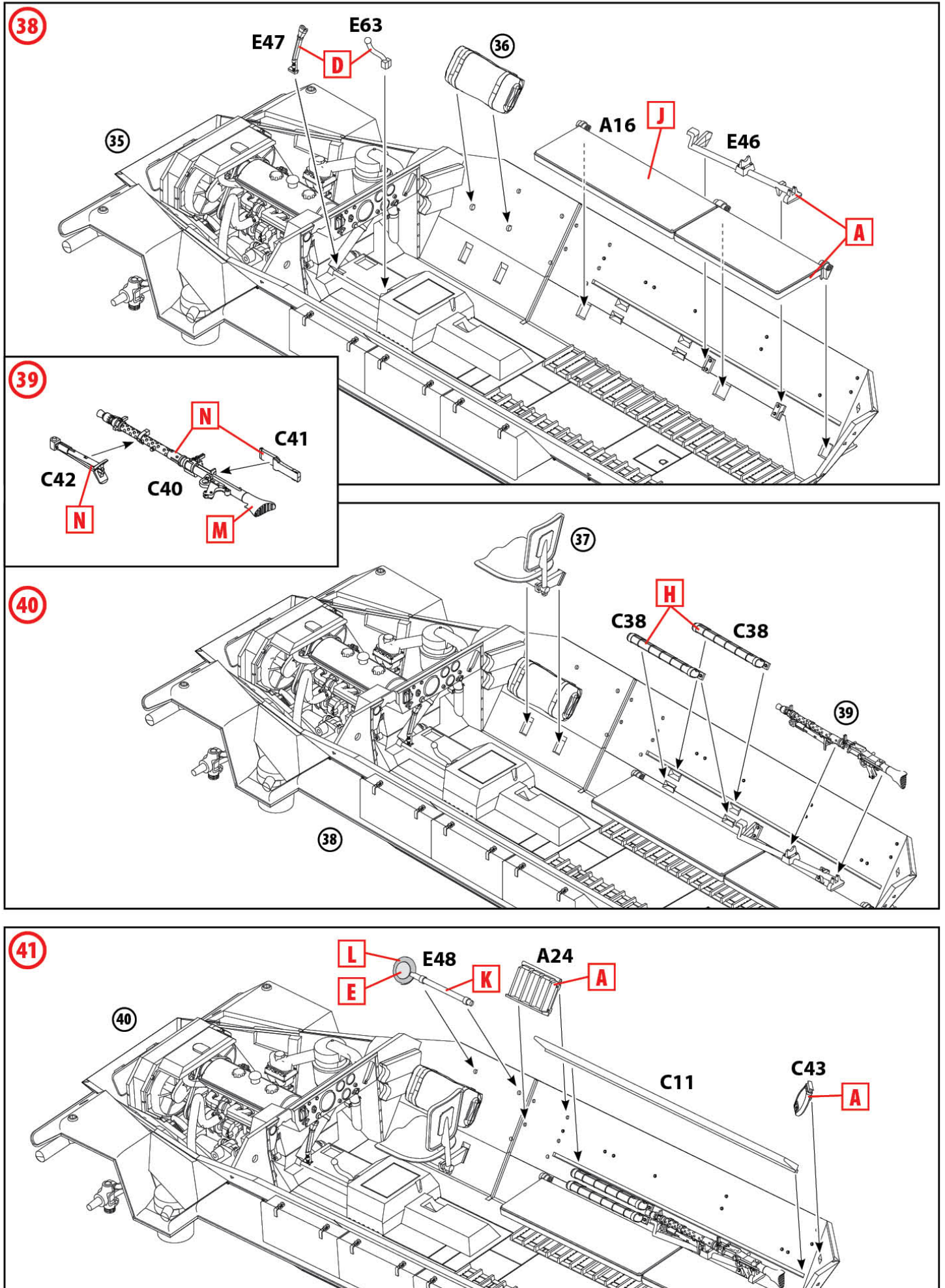

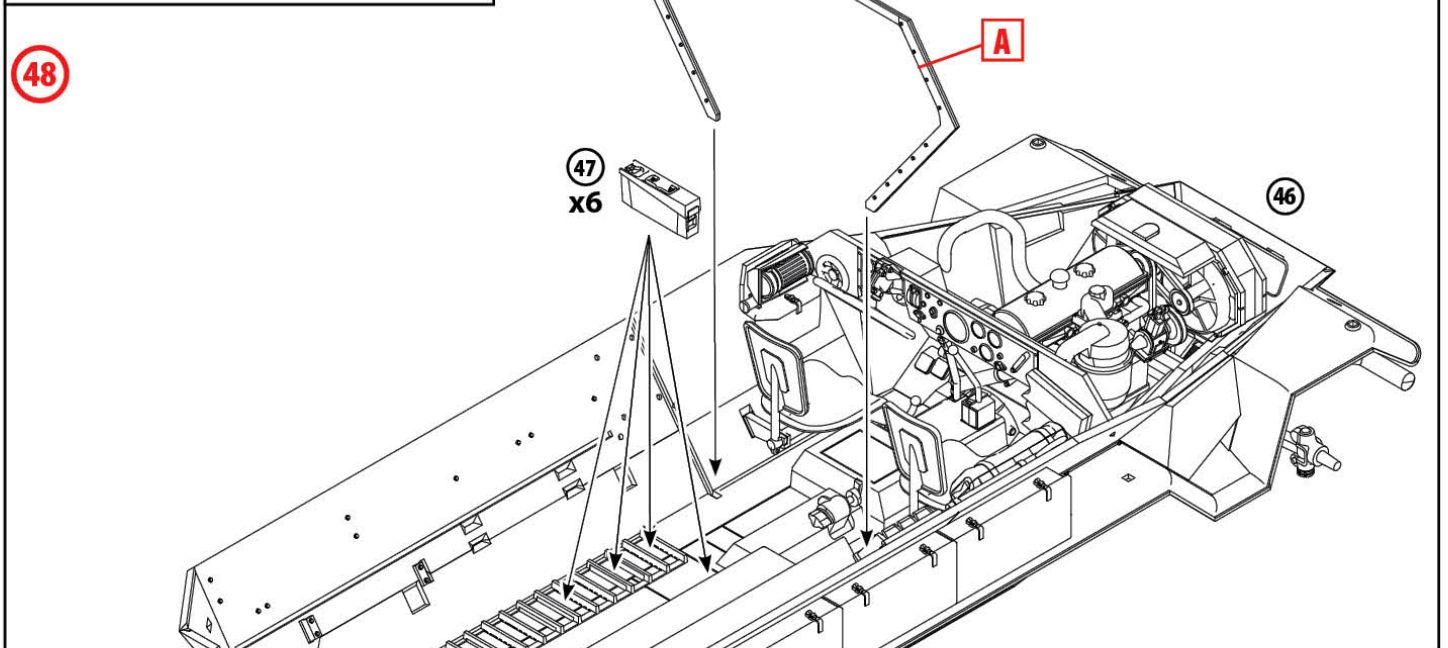
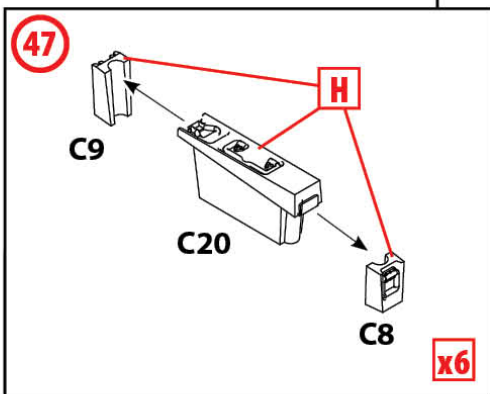
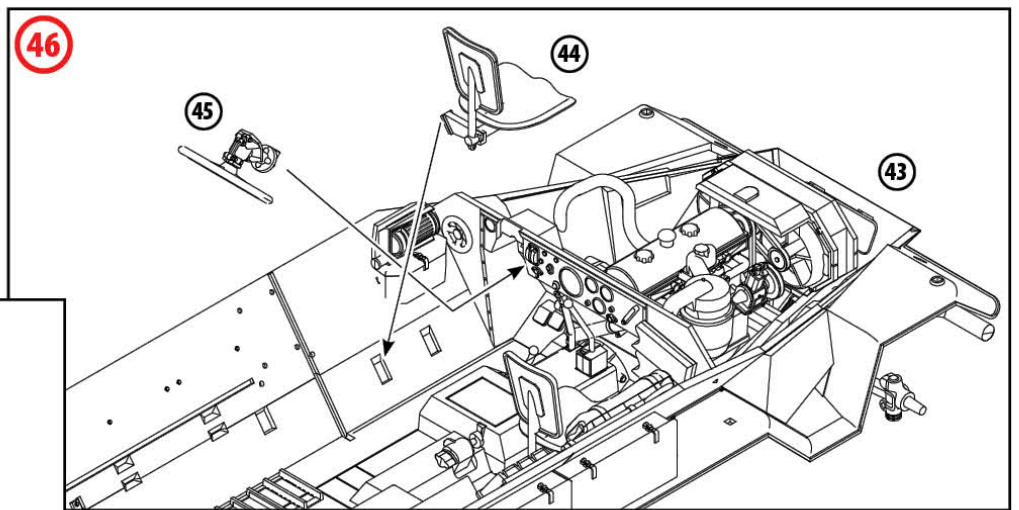
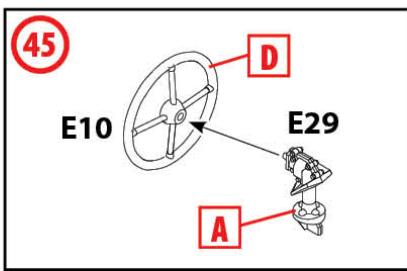
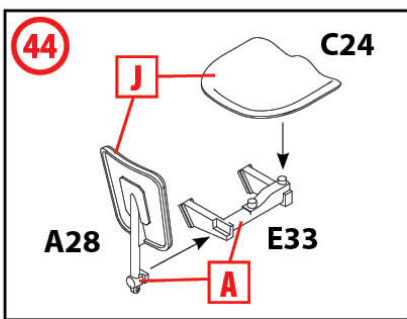
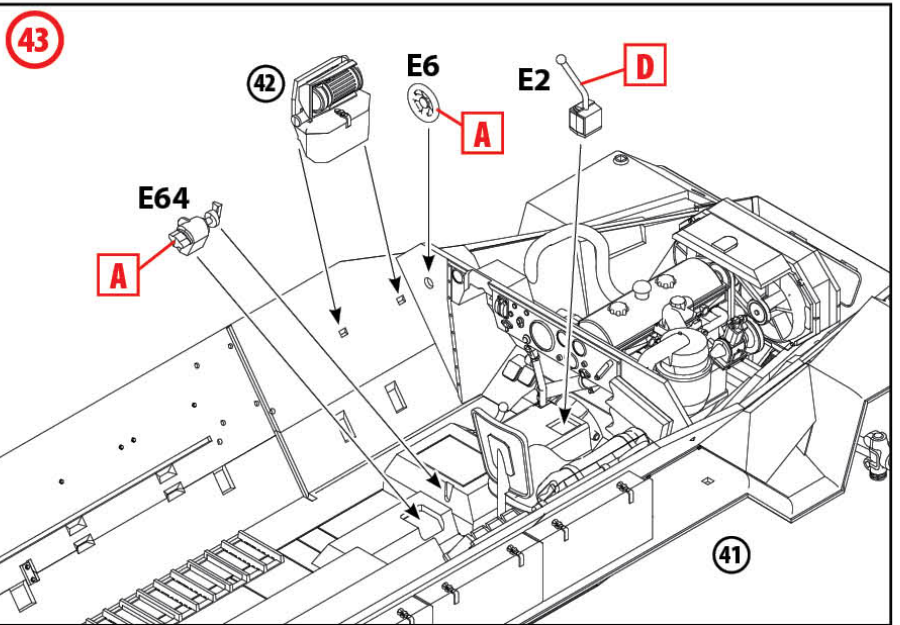
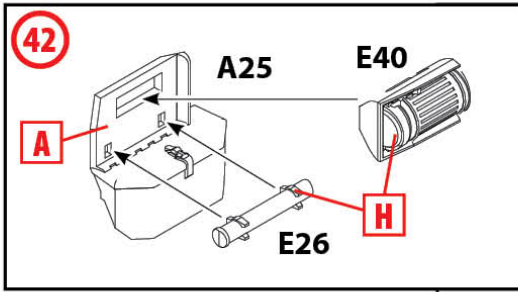

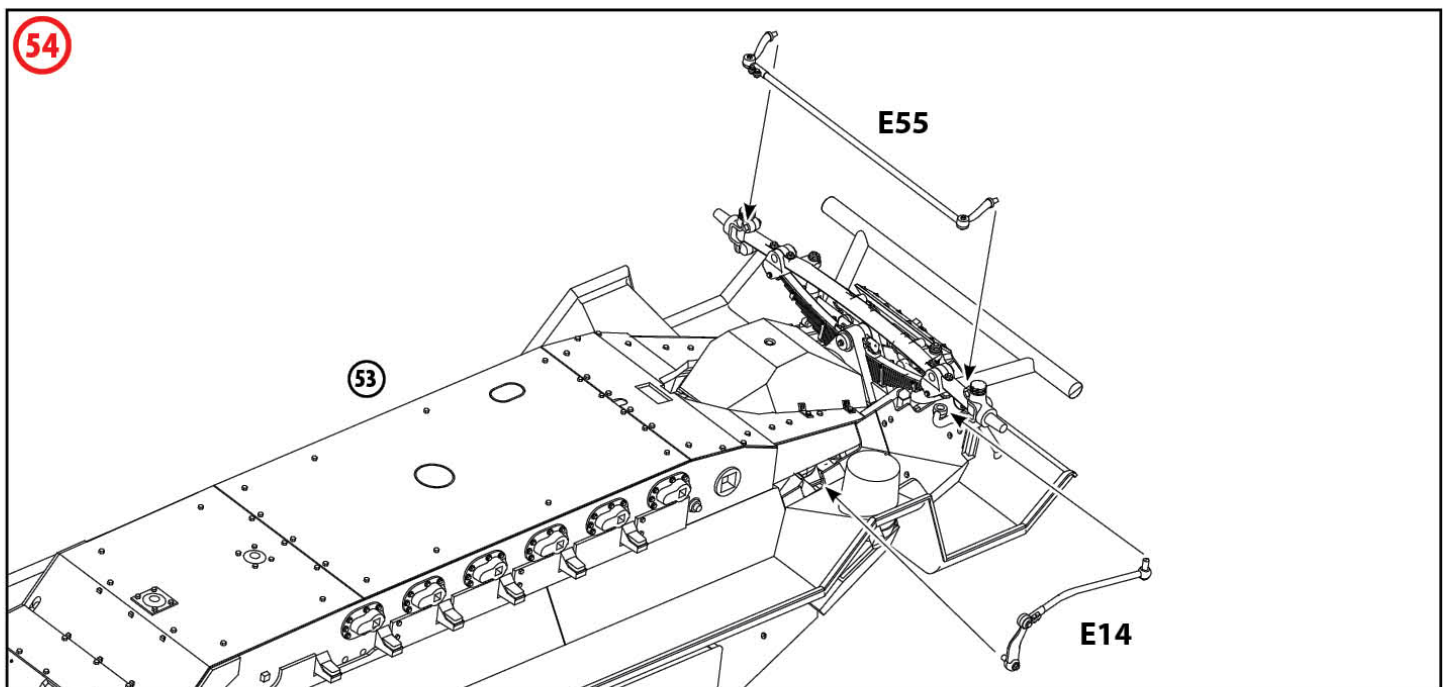
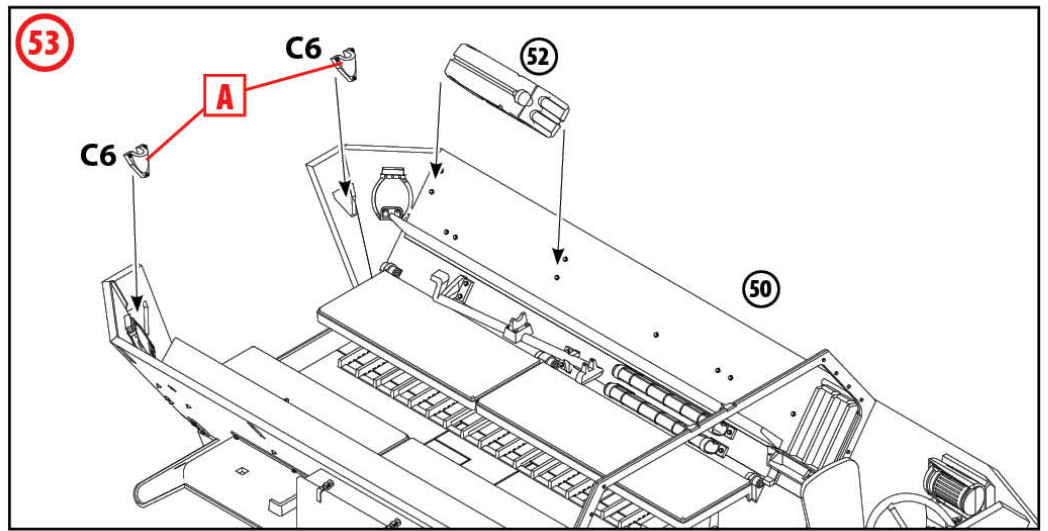
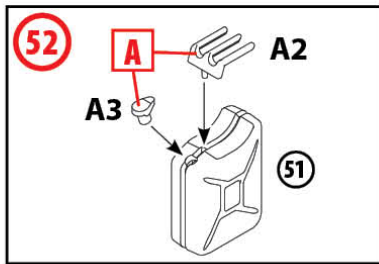
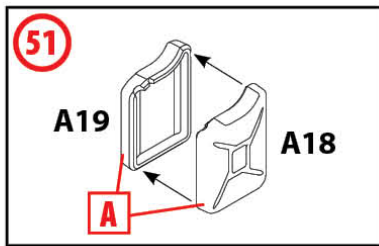
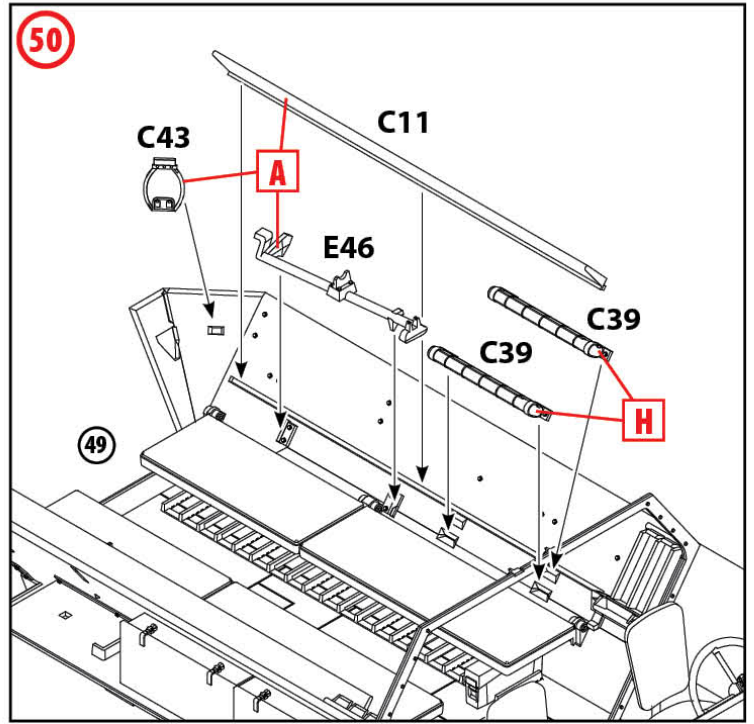
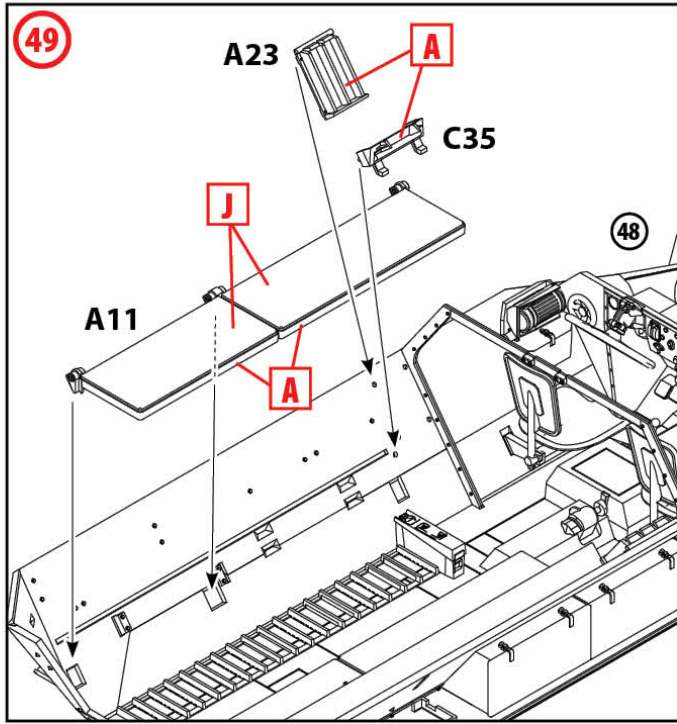

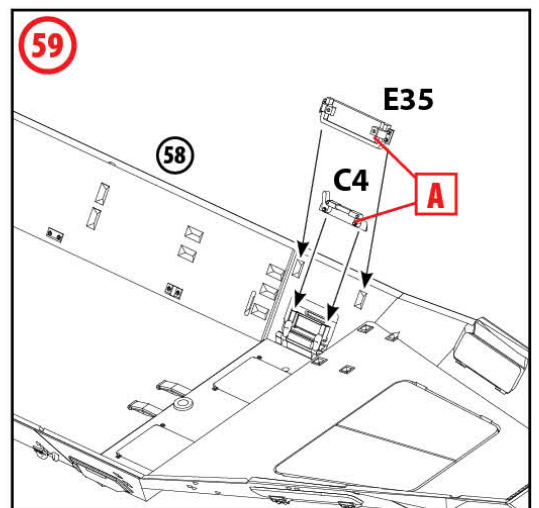
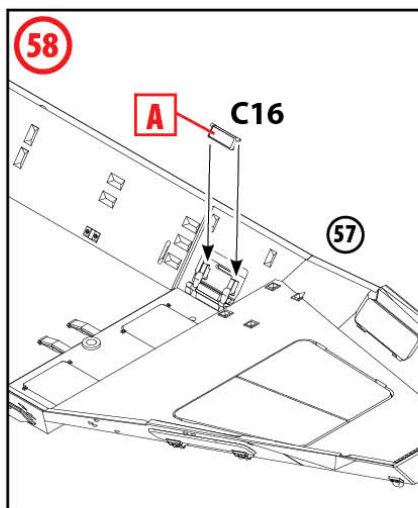
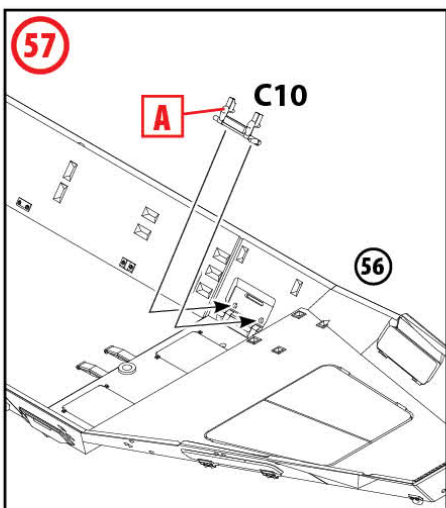
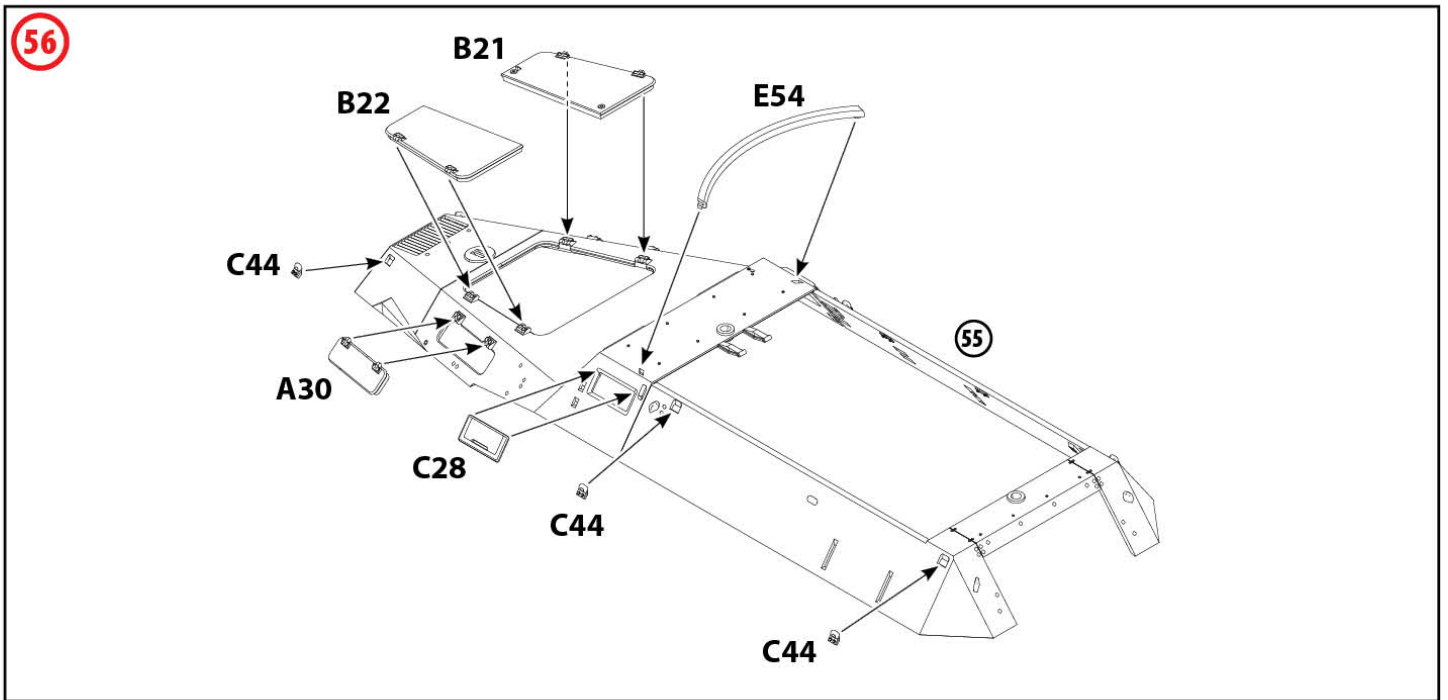
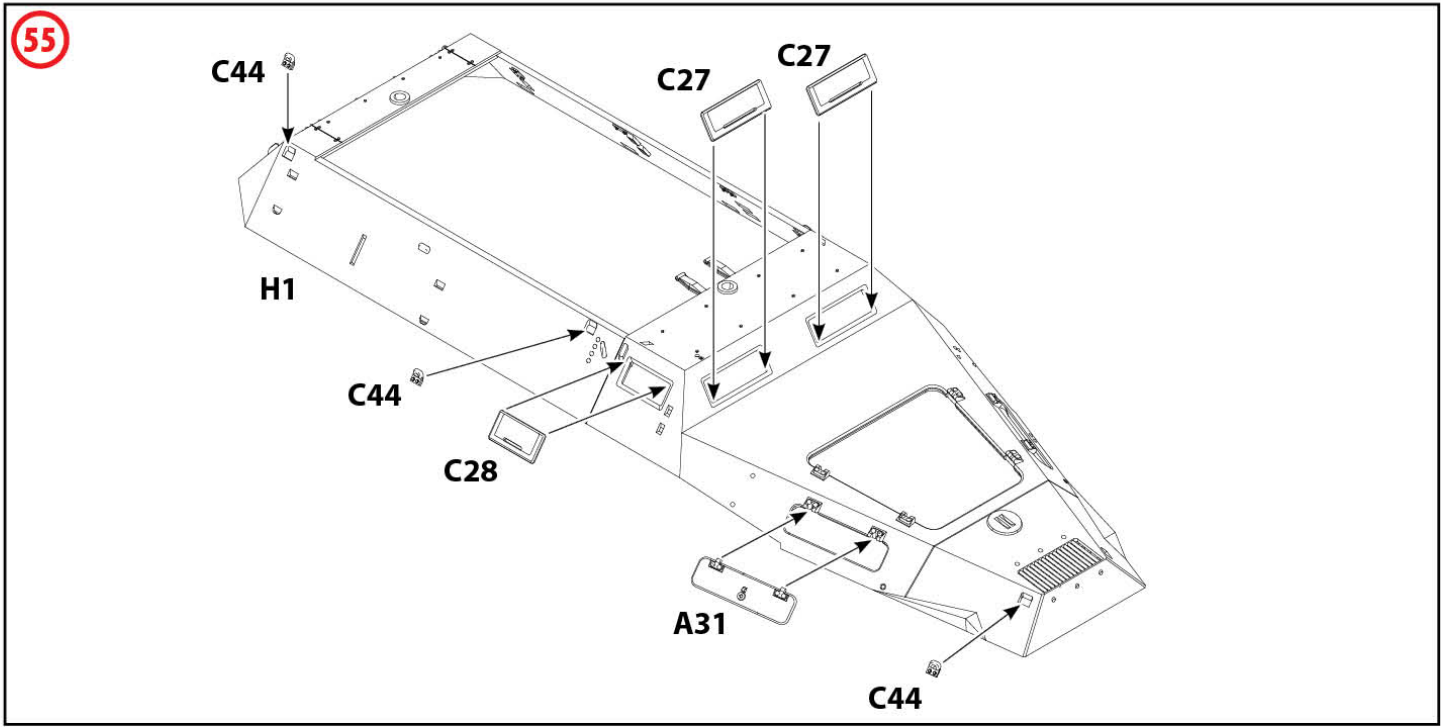

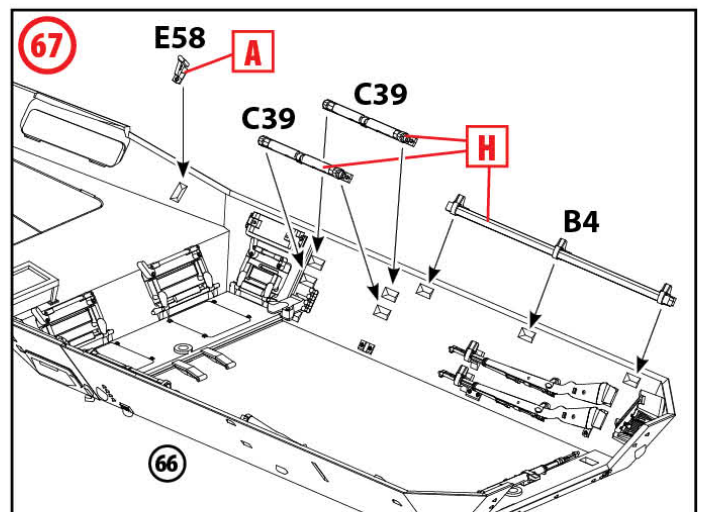
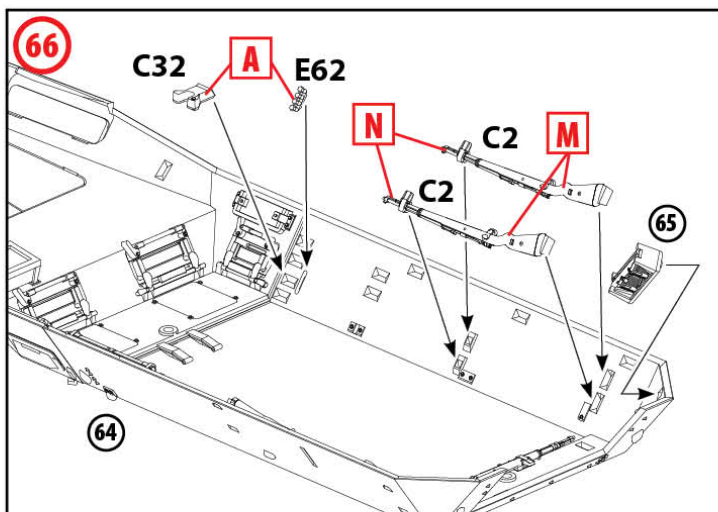
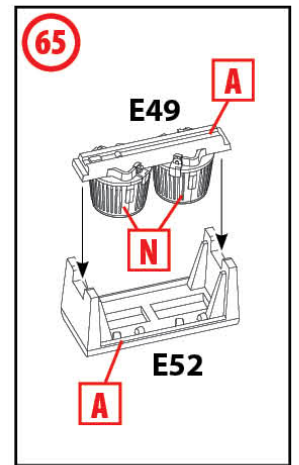
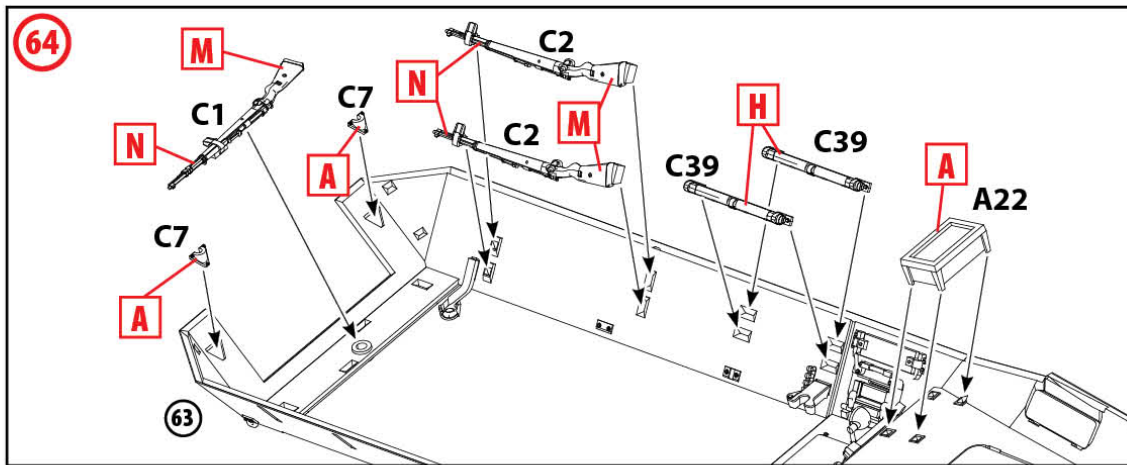
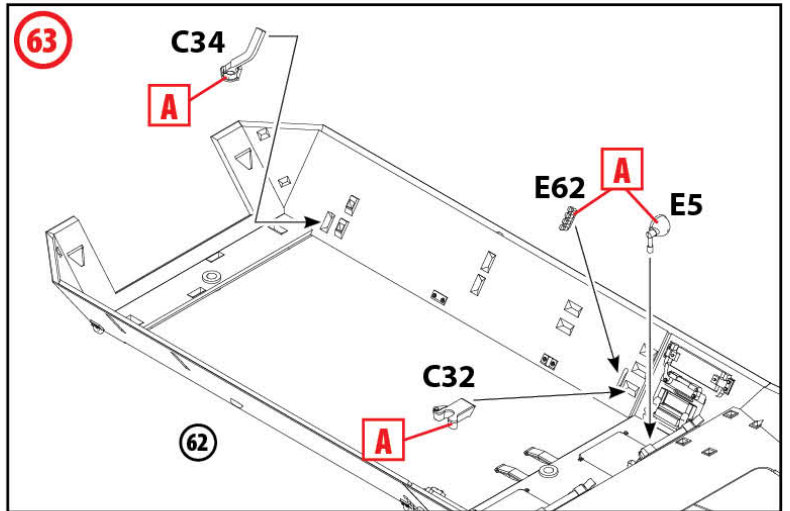
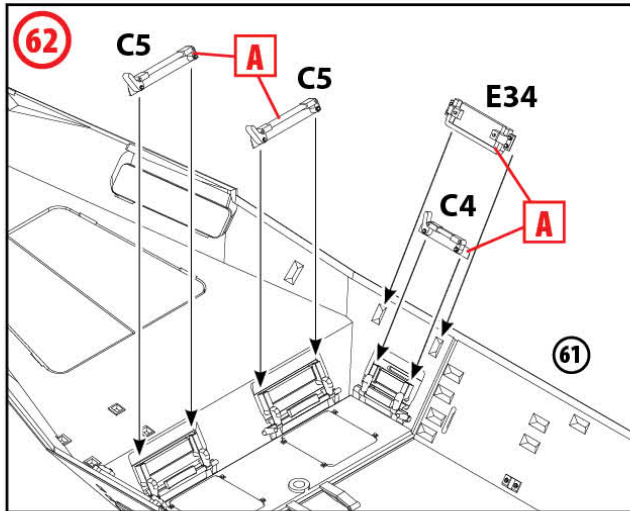
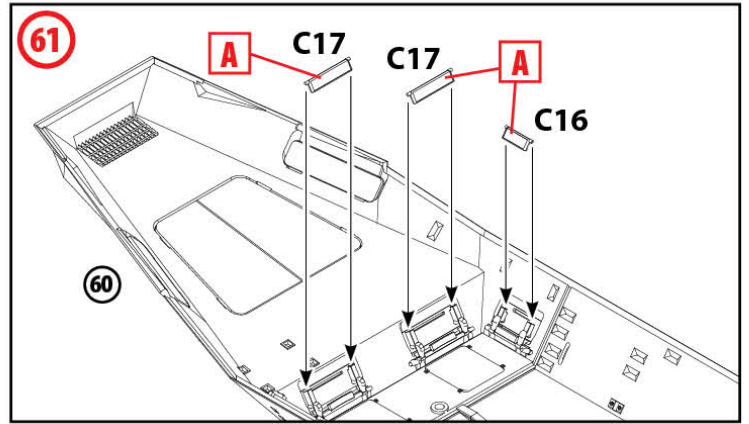
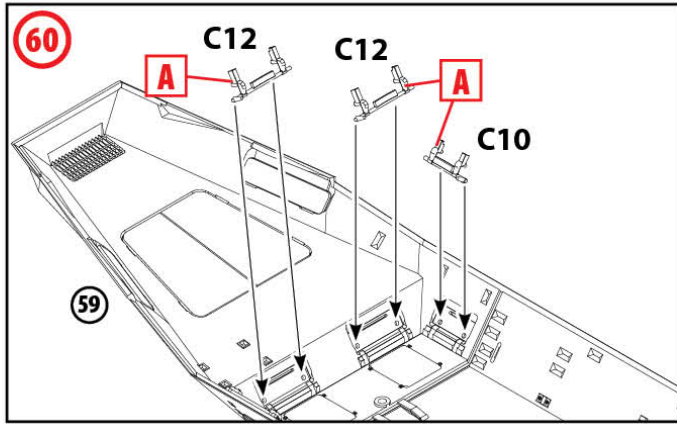

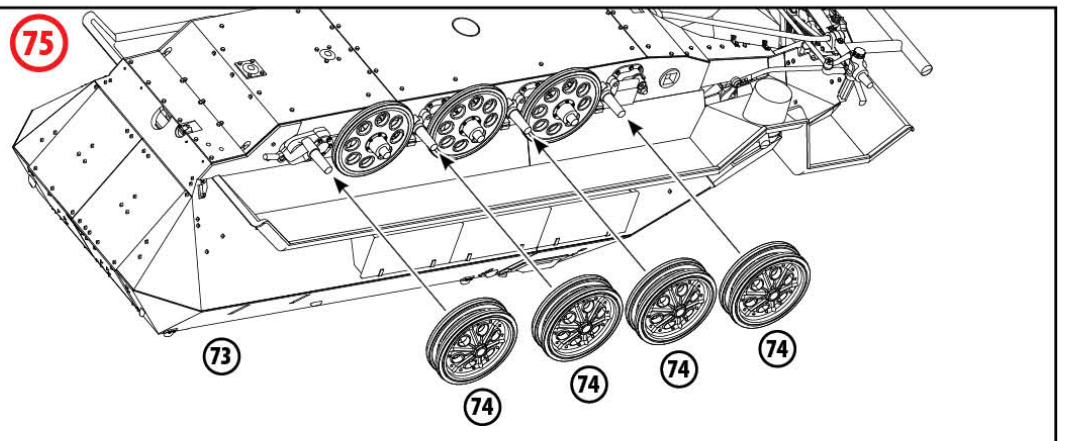
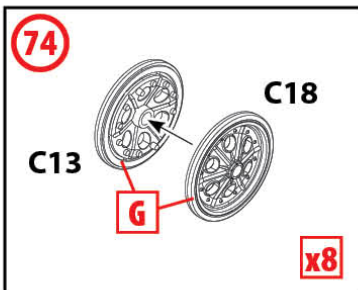
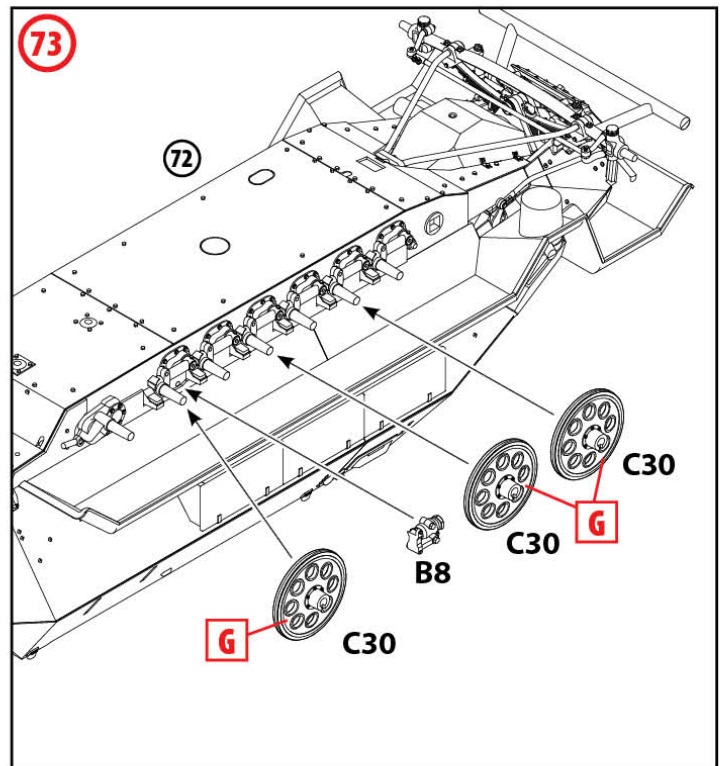
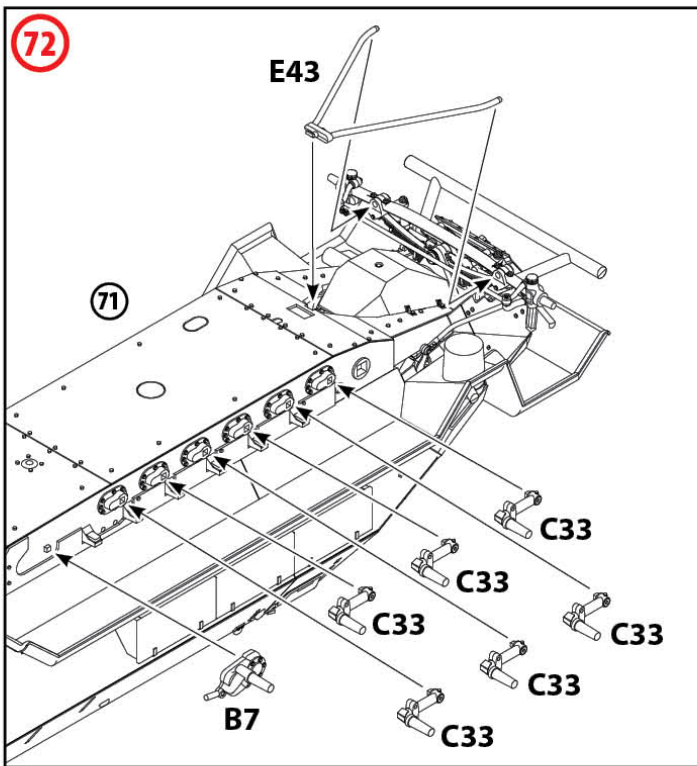
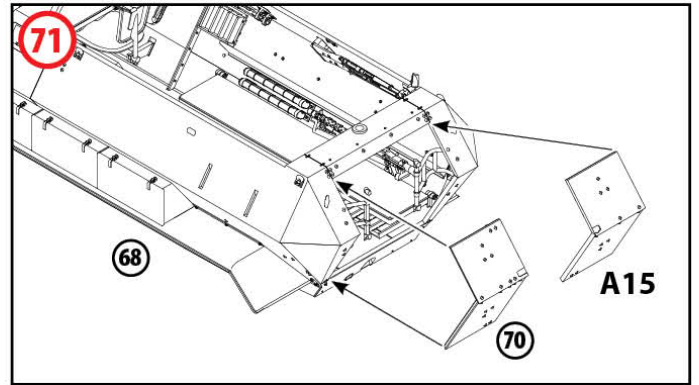
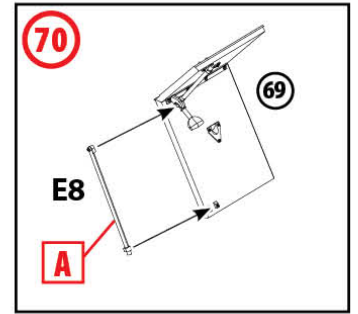
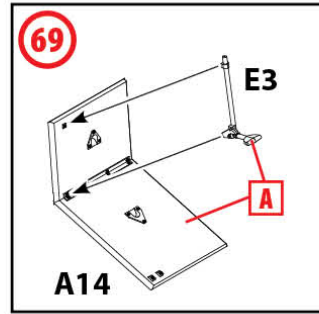
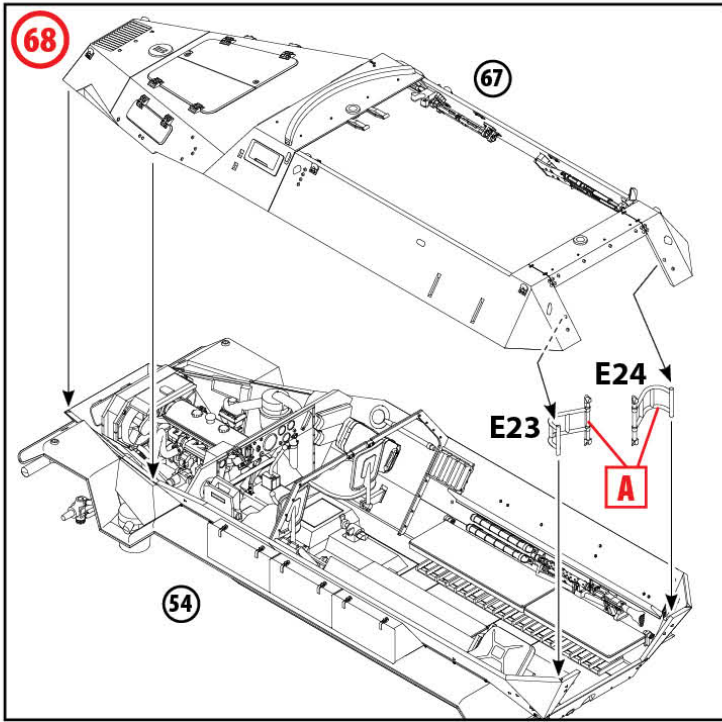

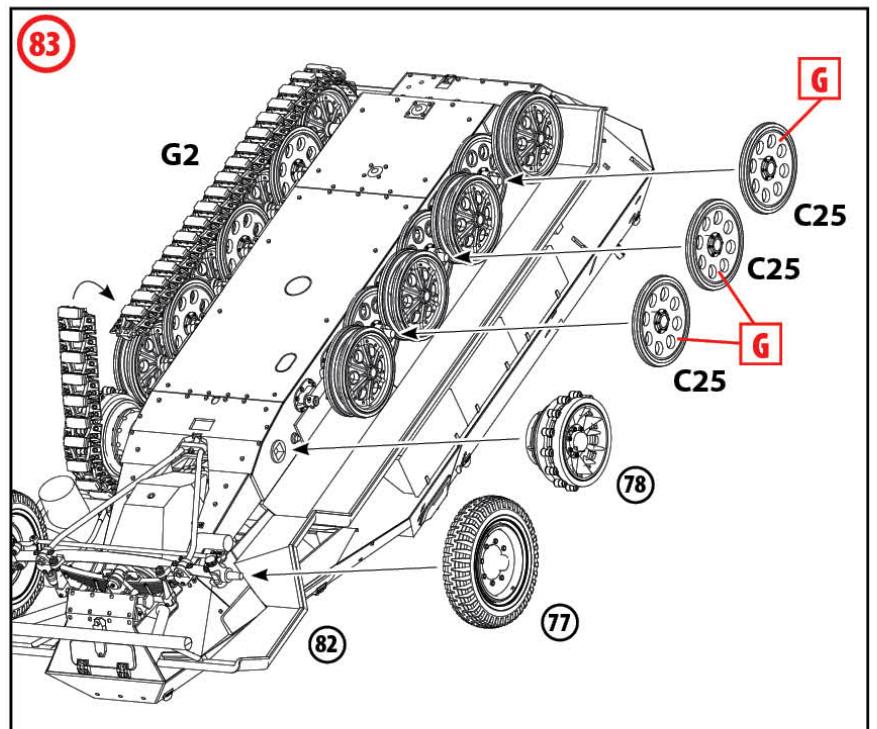
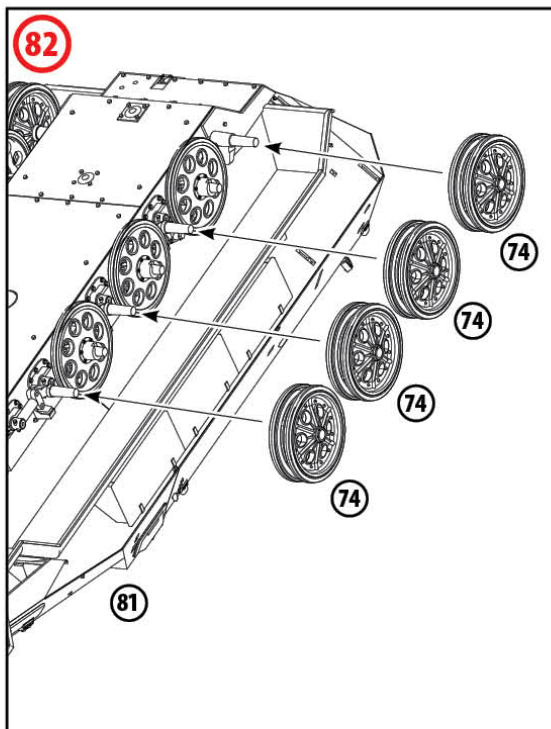
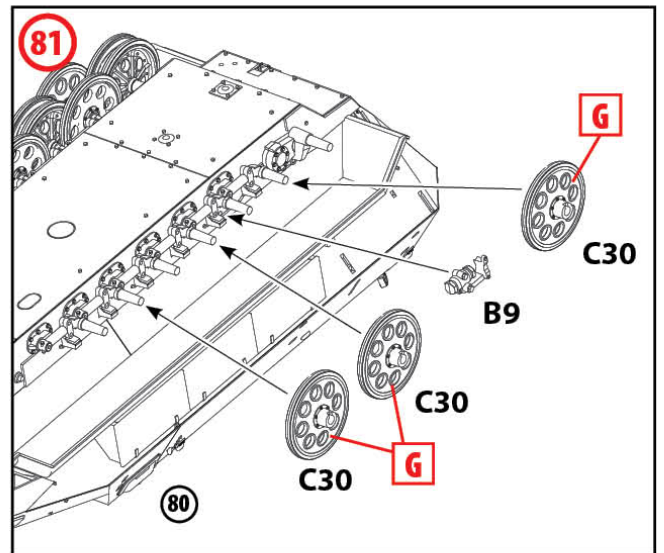
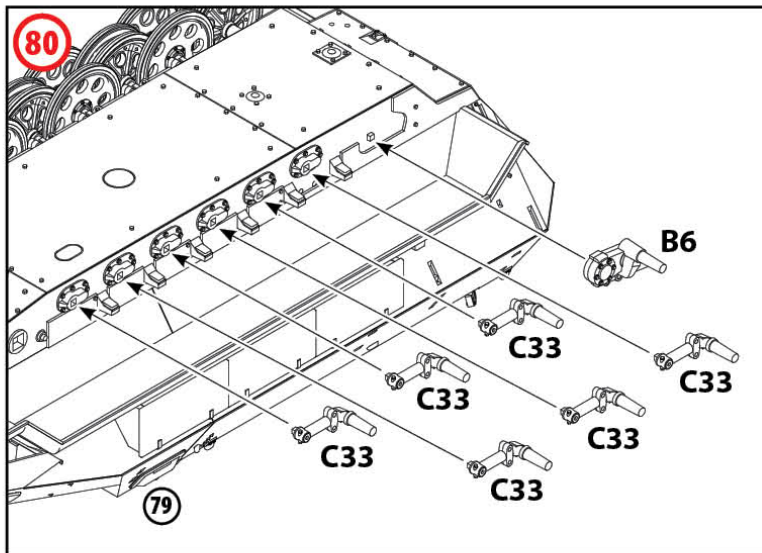
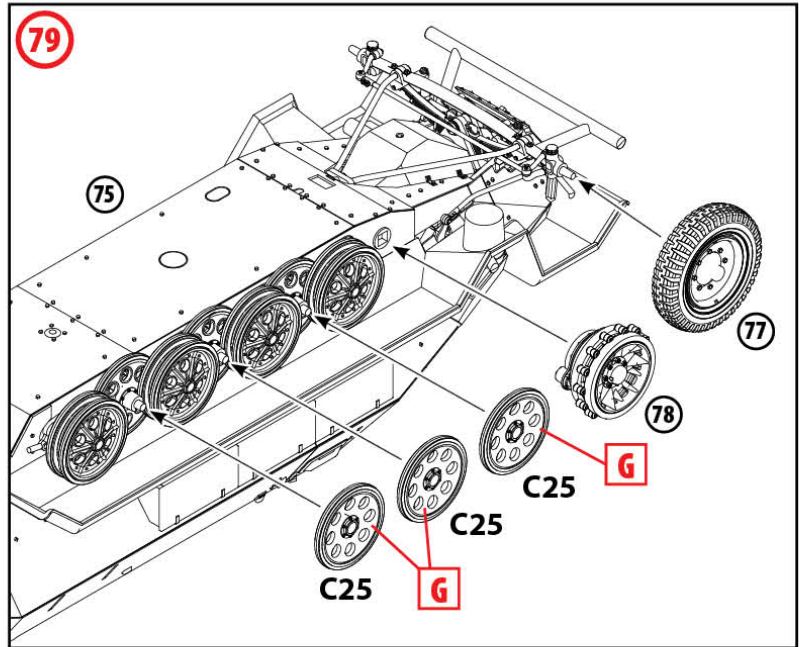
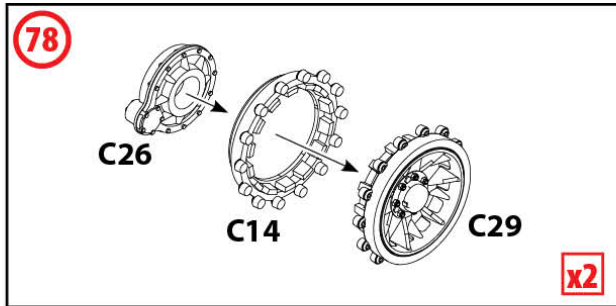
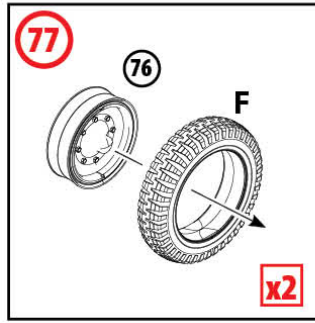
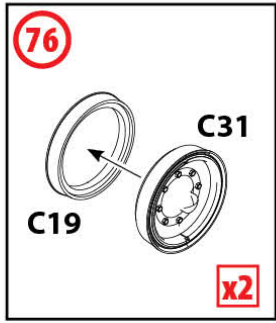

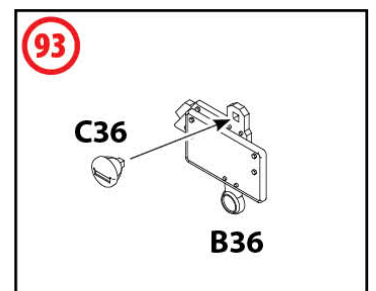
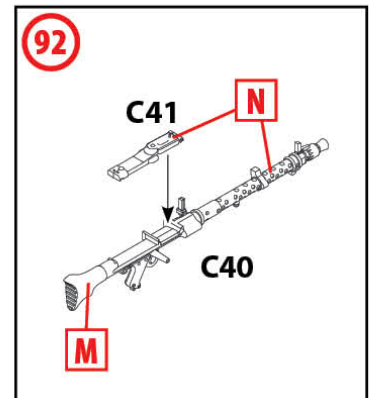
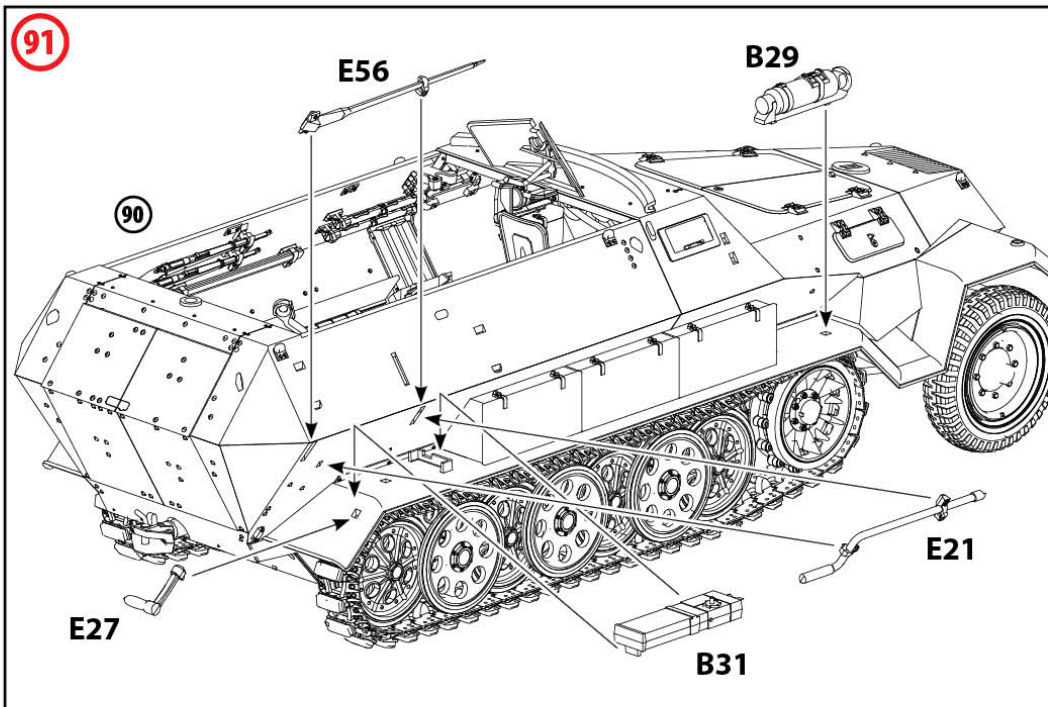
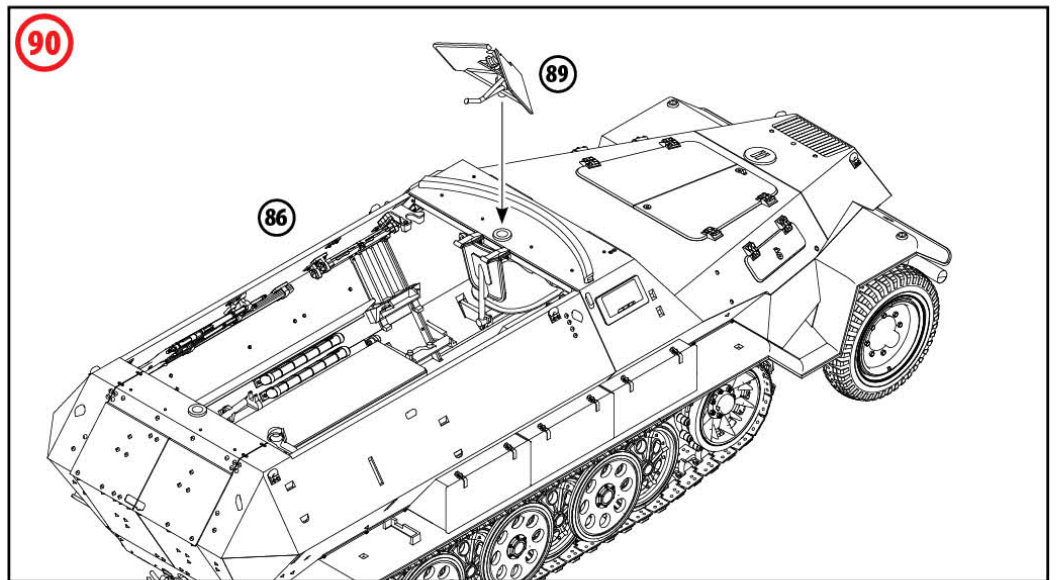
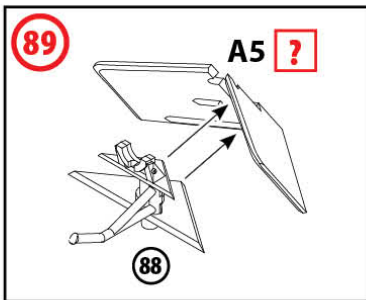
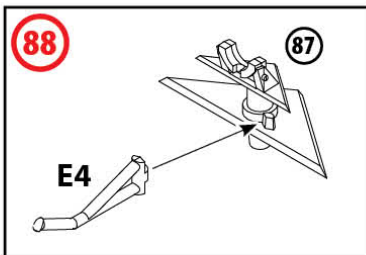
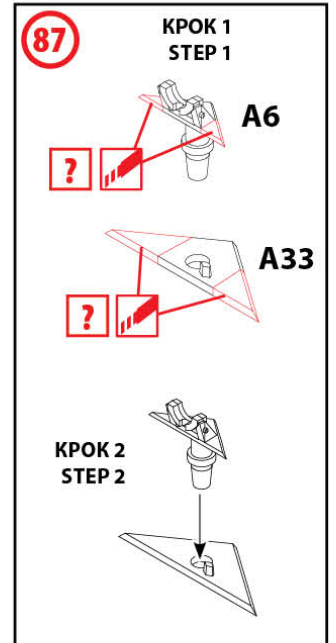
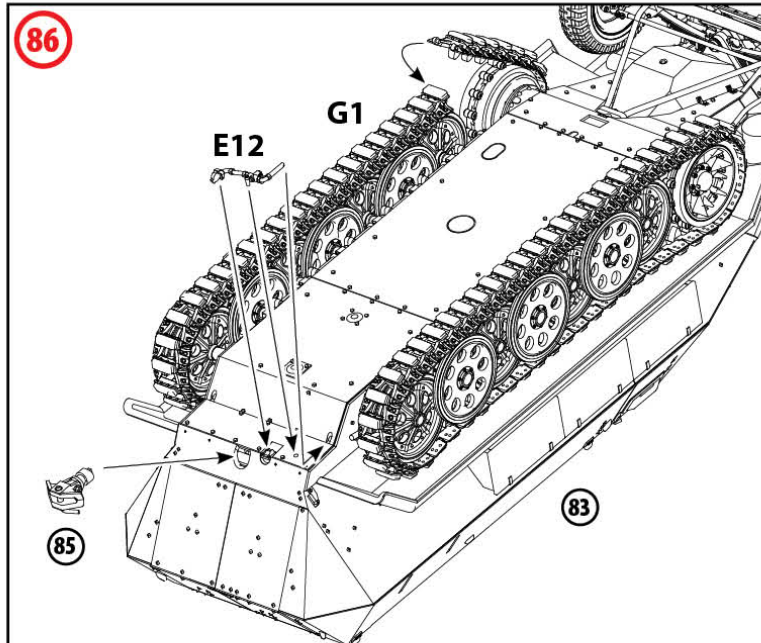
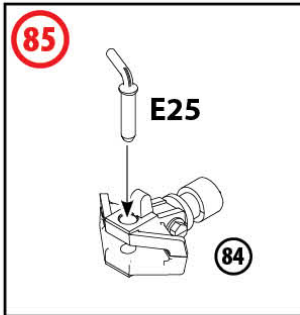
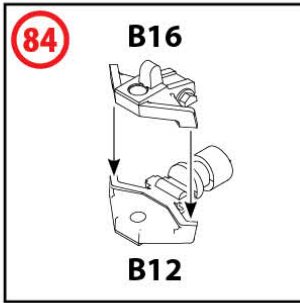

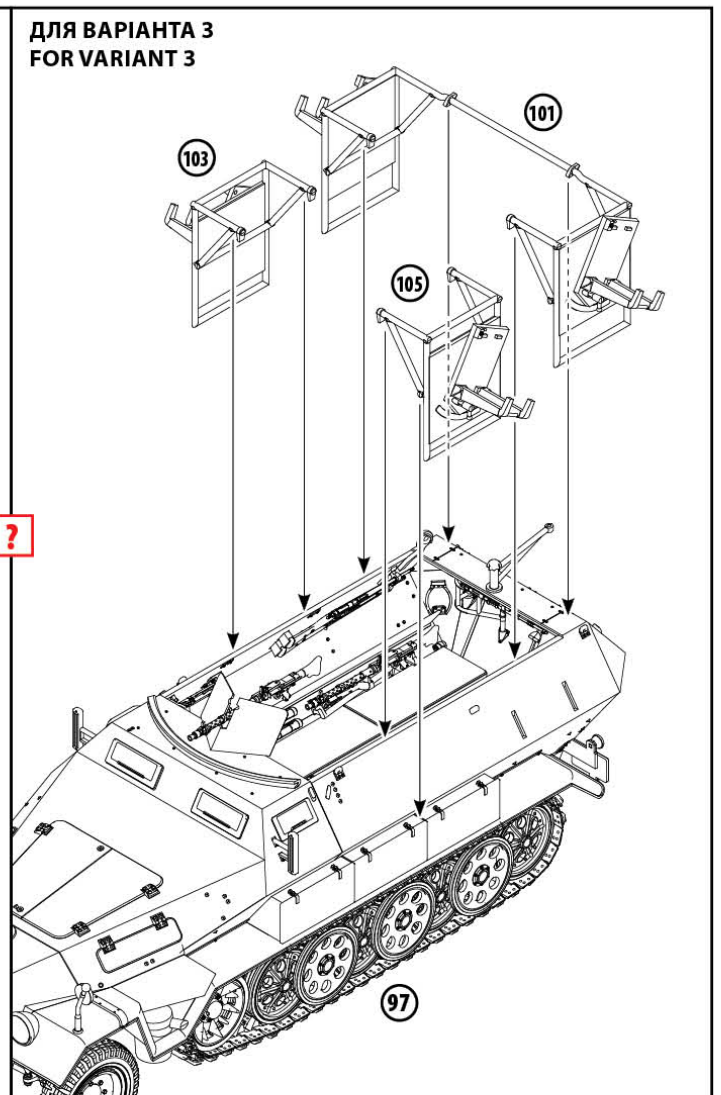
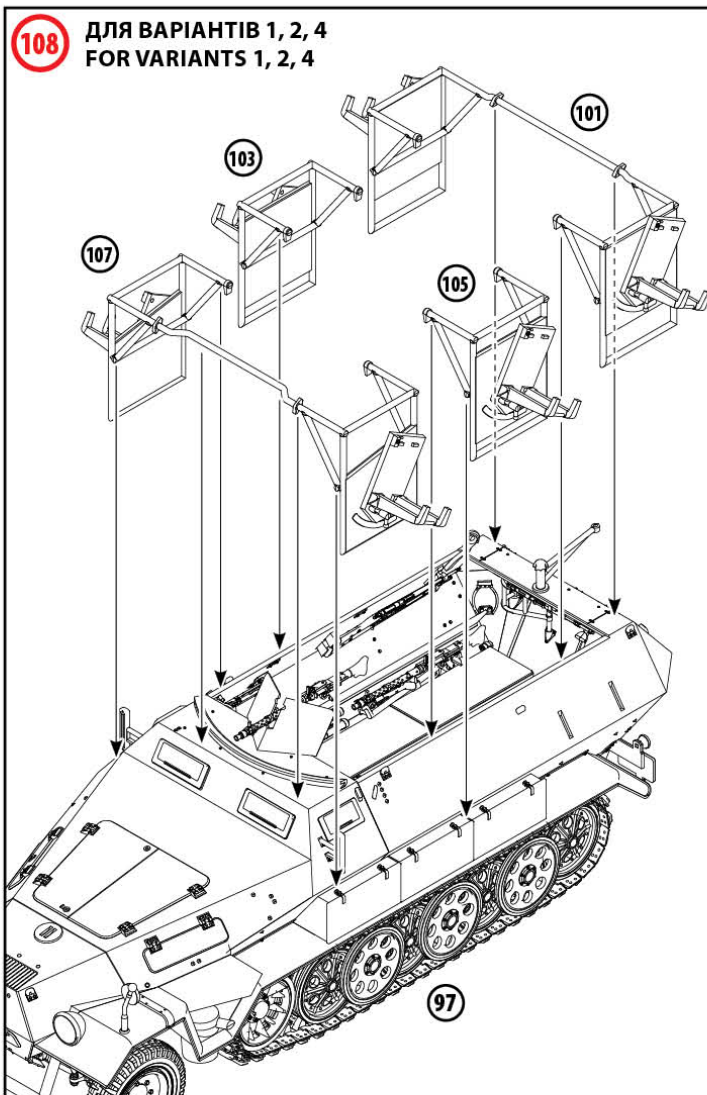
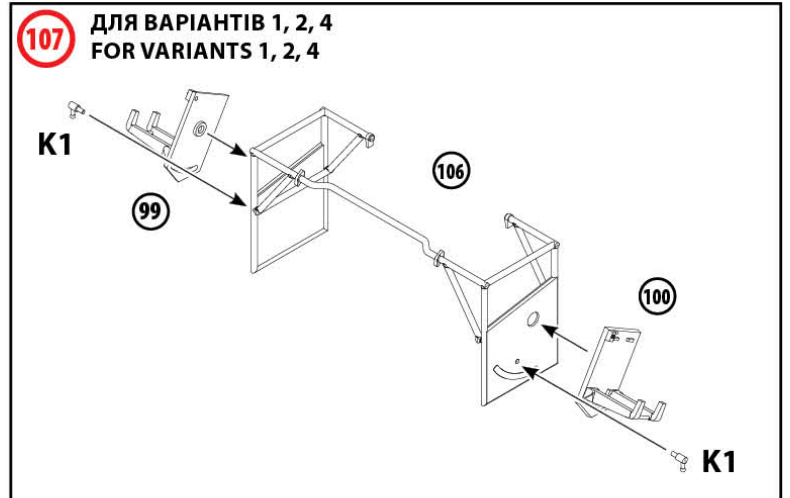
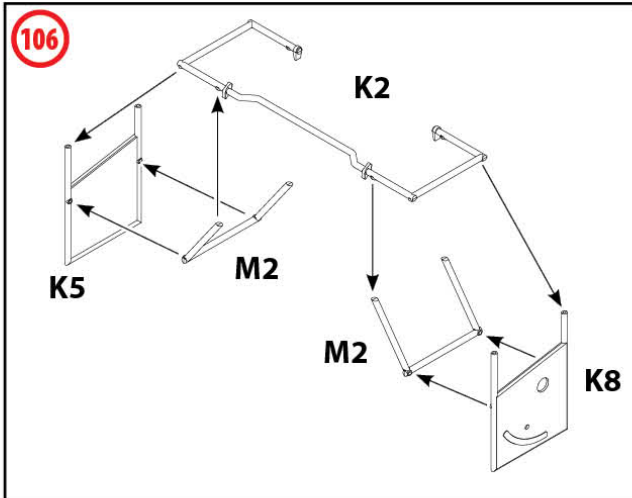
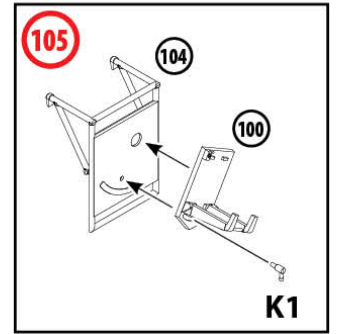
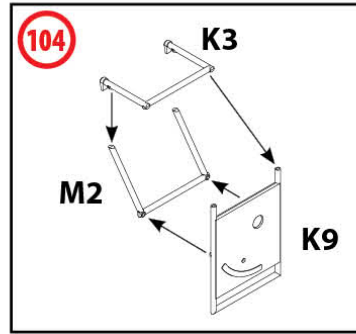
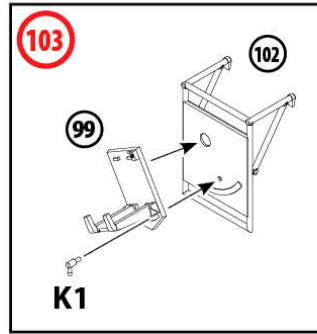
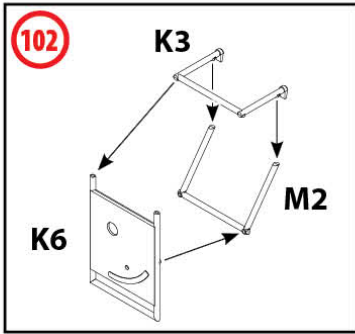

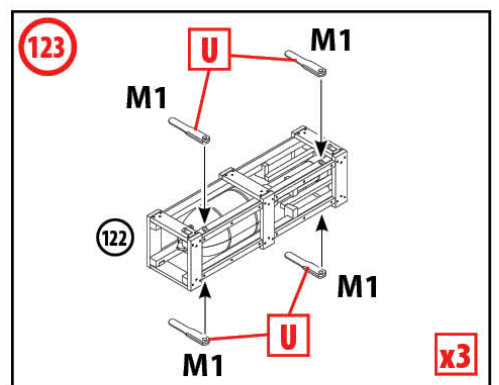
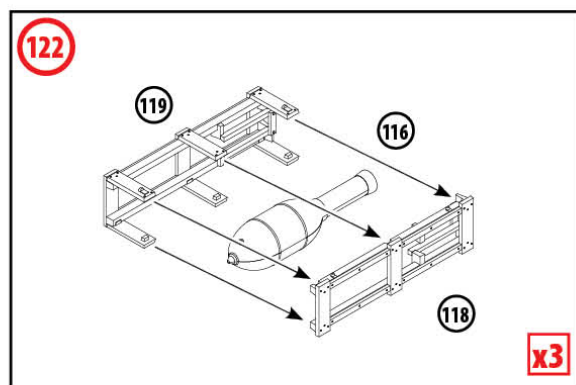
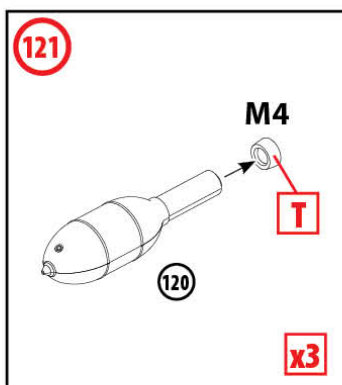
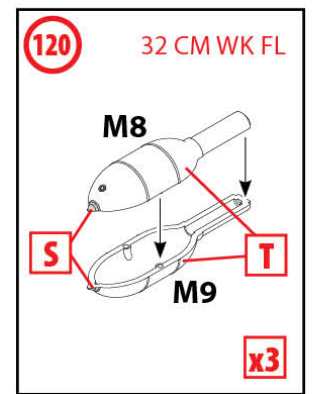
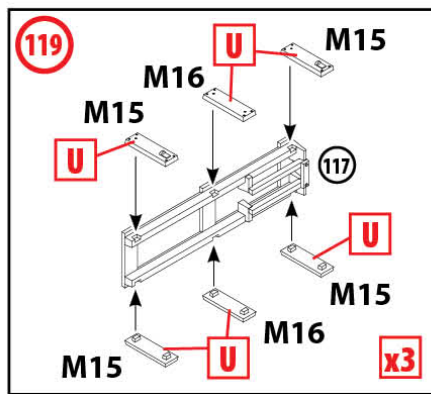
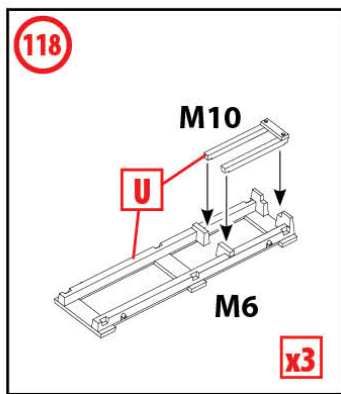
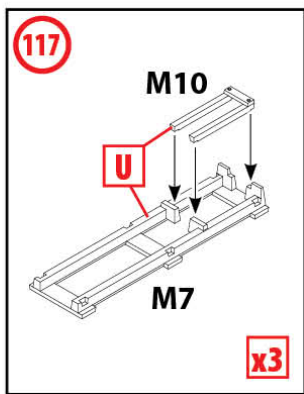
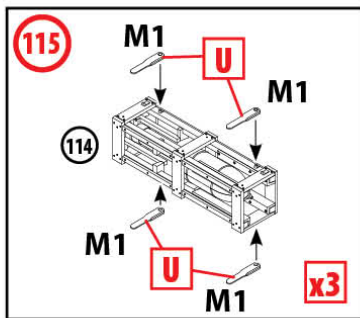
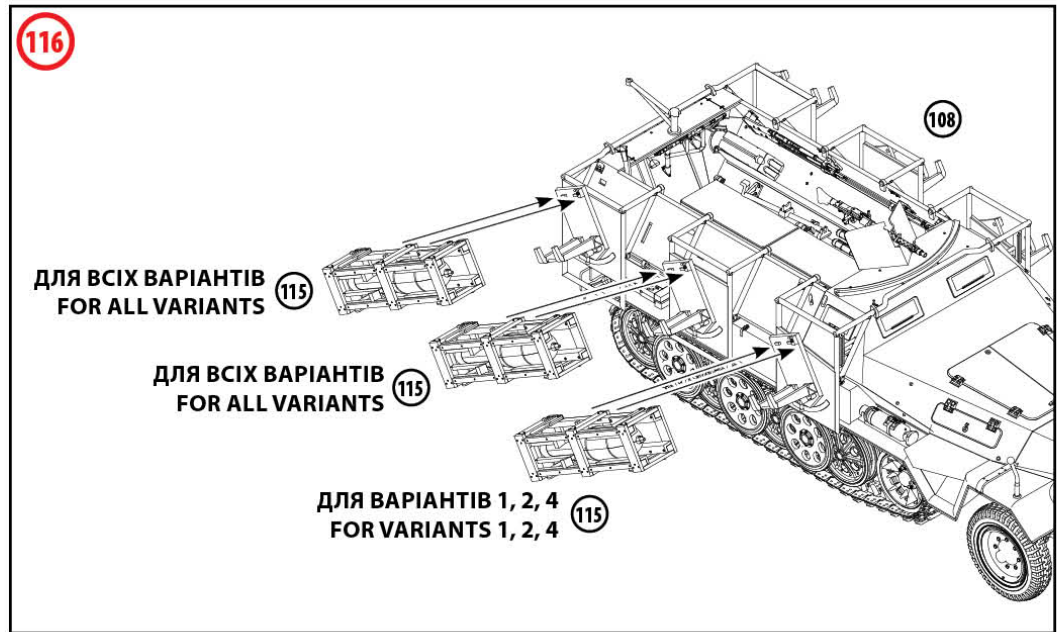
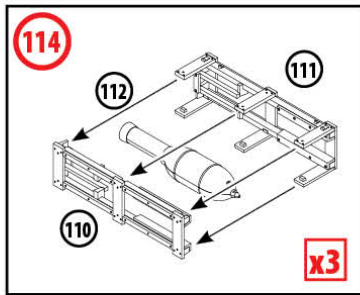
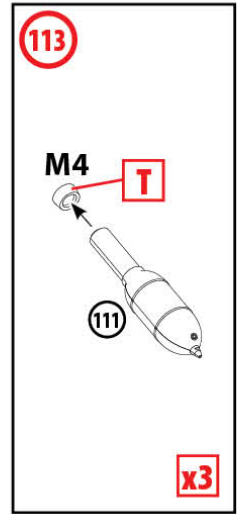
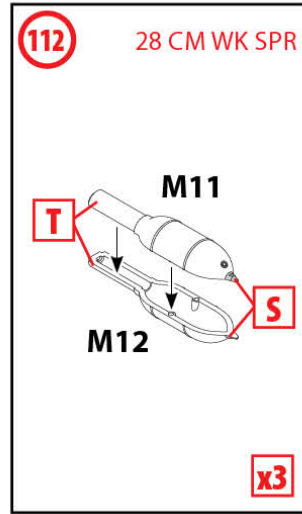
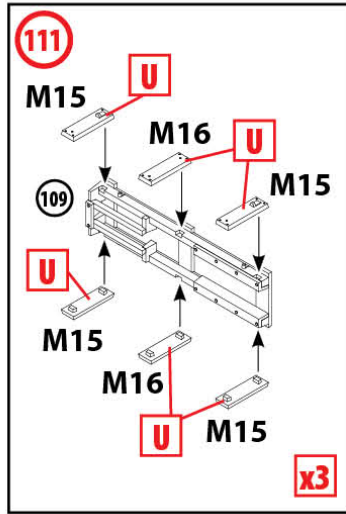
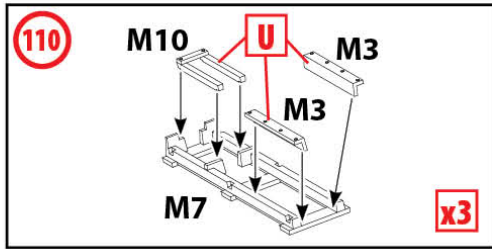
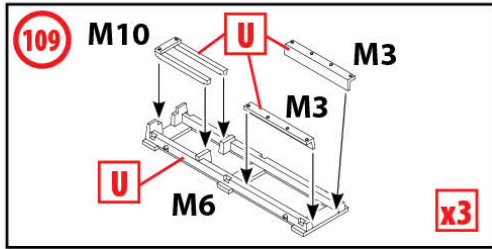

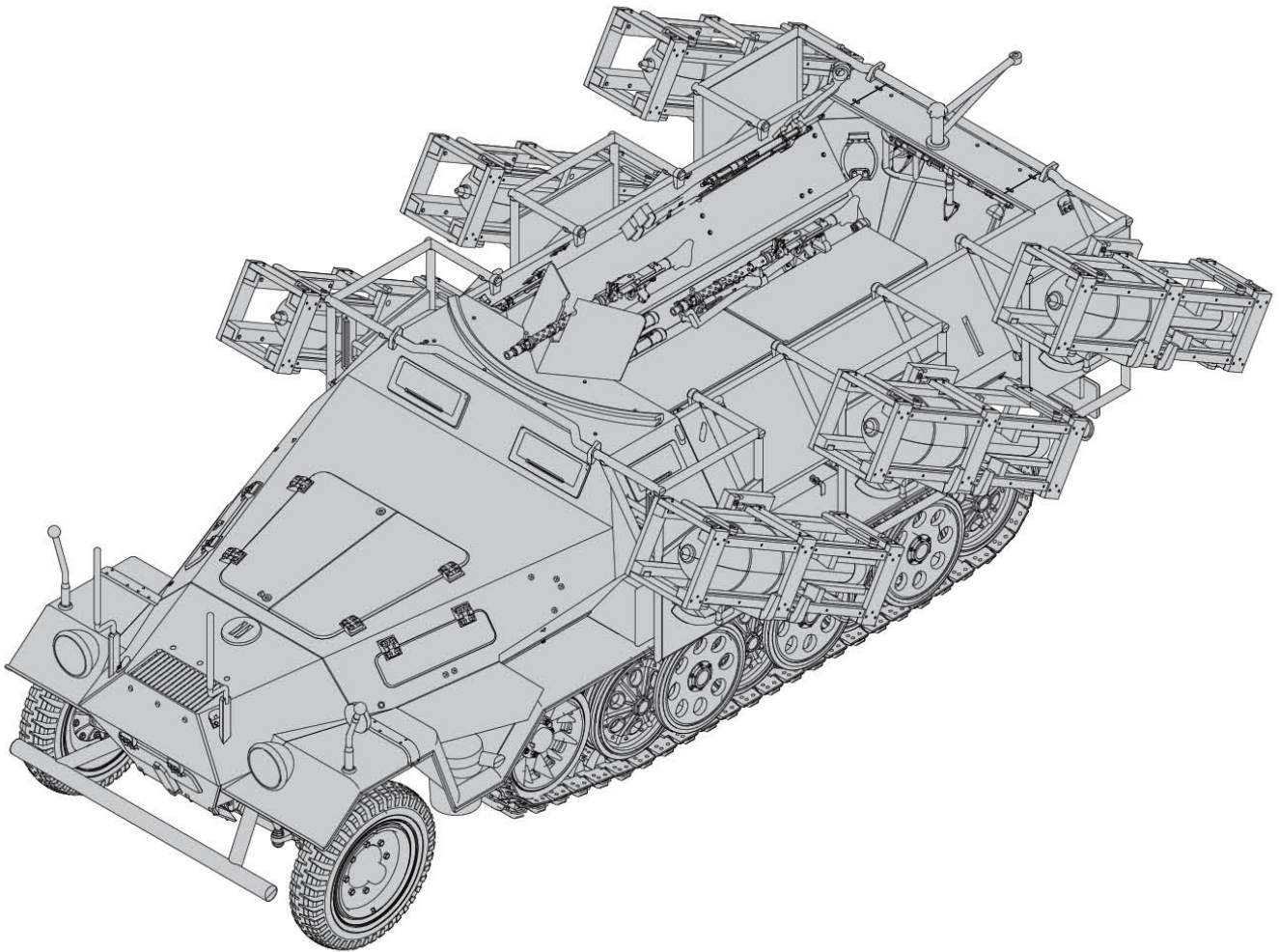
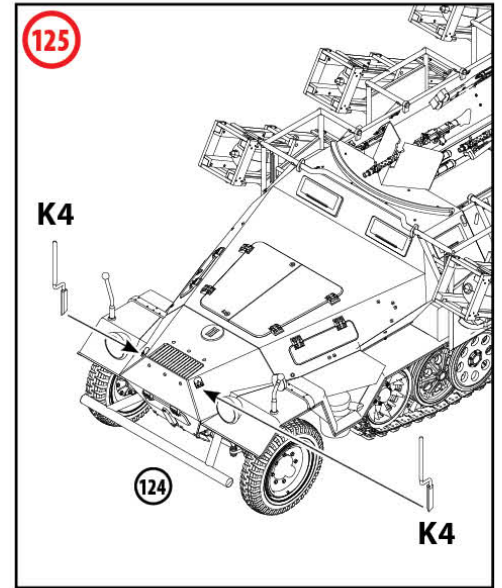
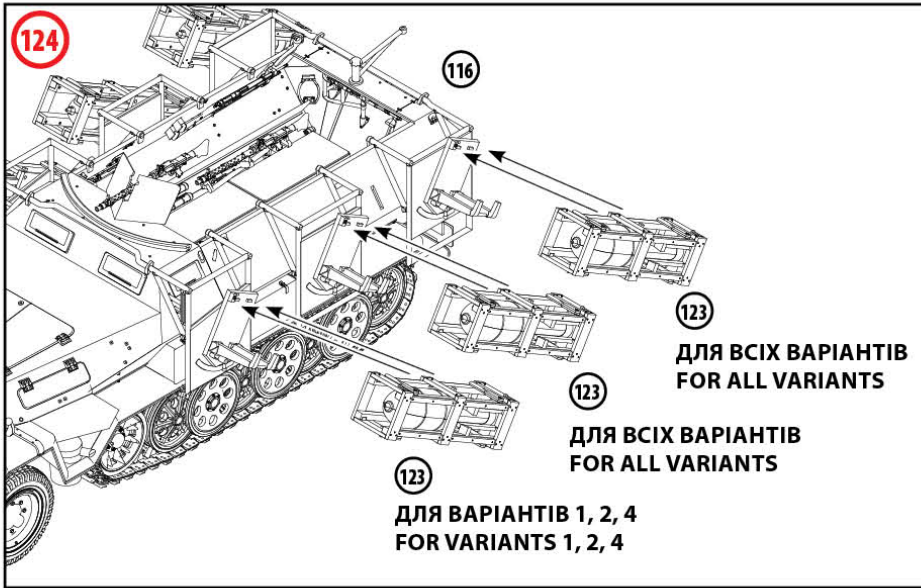

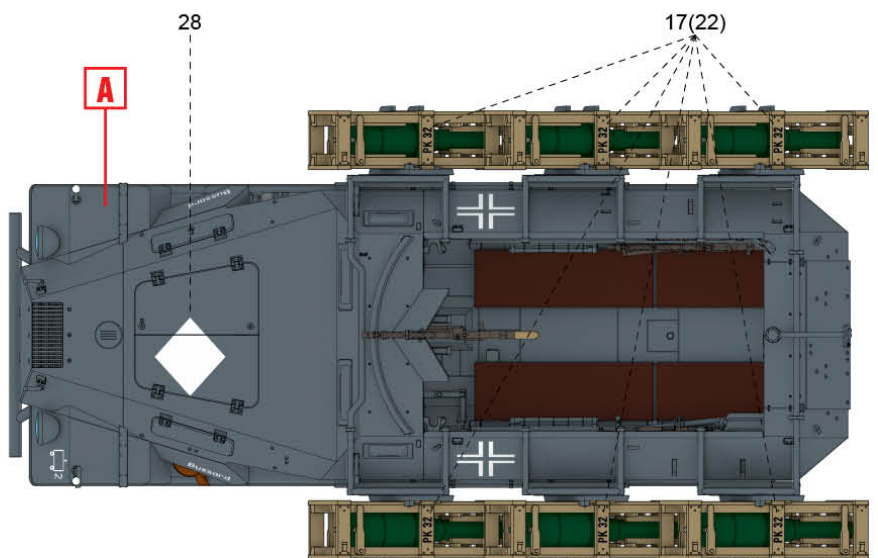
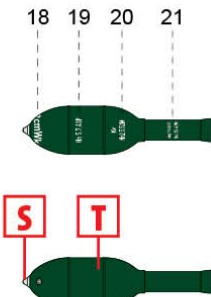
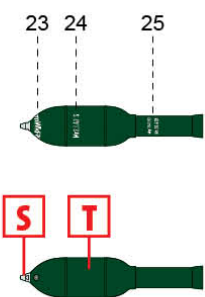
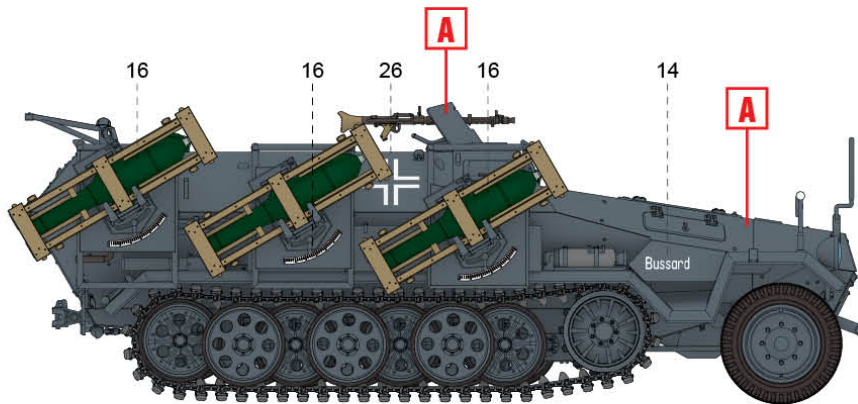
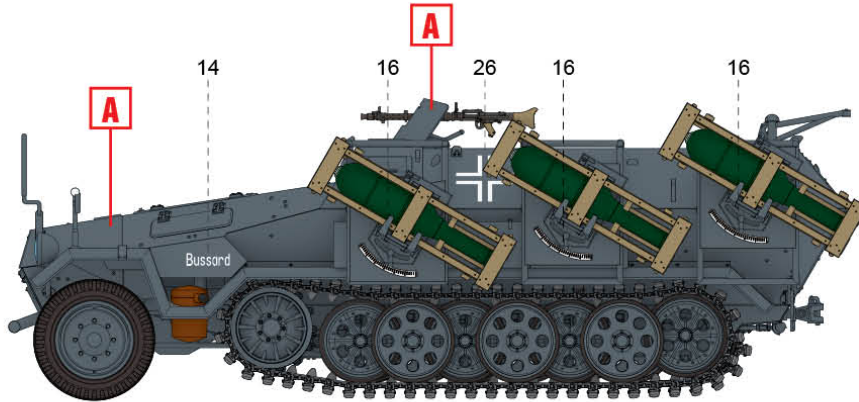
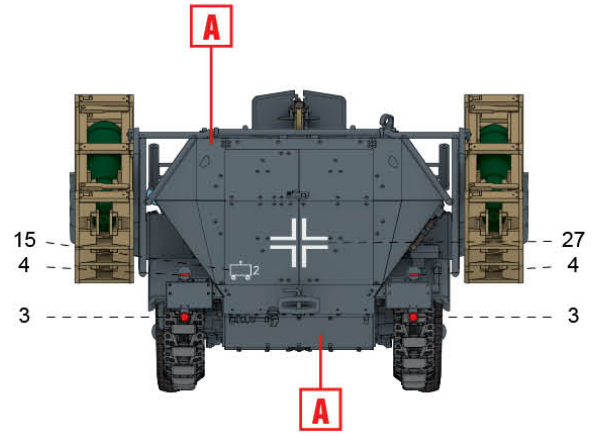
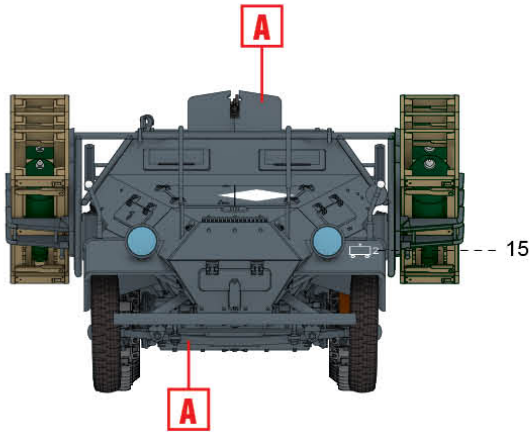

1. "Stuka zu Fuß" Sd.Kfz. 251/1 Ausf.B "Bussard",
Східний фронт, літо 1941 року

"Stuka zu Fuß" Sd.Kfz. 251/1 Ausf.B "Bussard",
Eastern Front, summer 1941

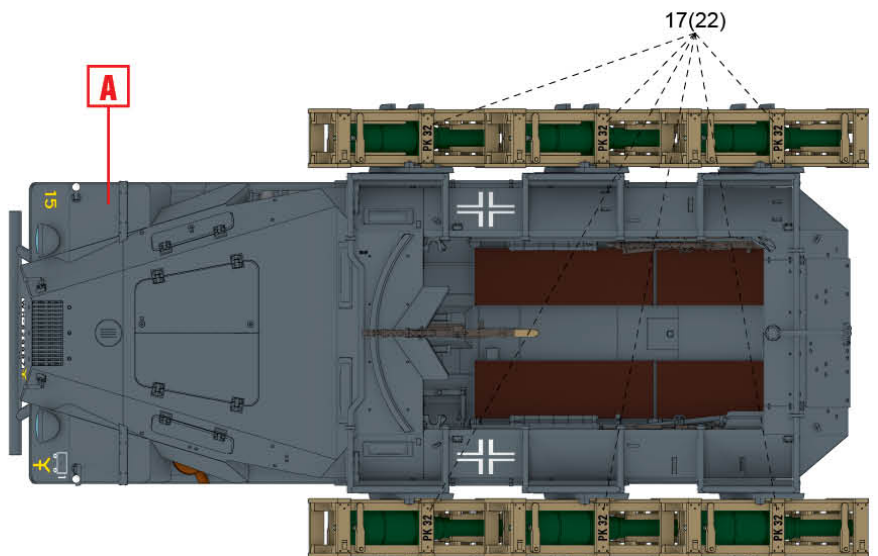
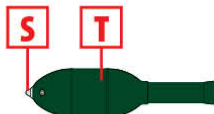
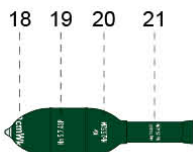
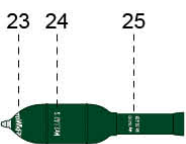
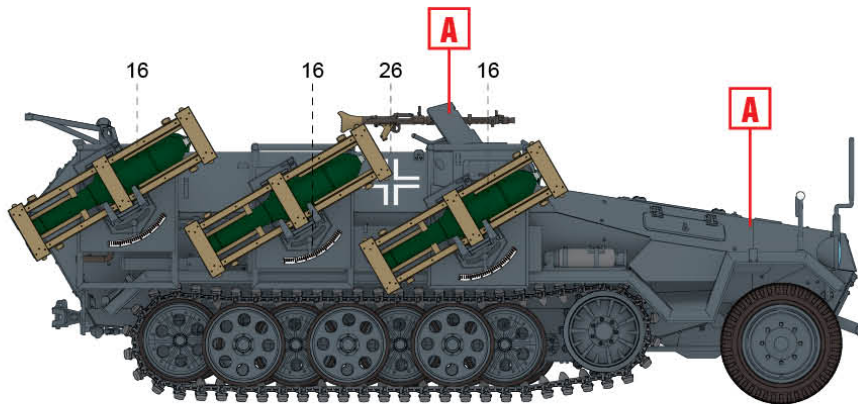
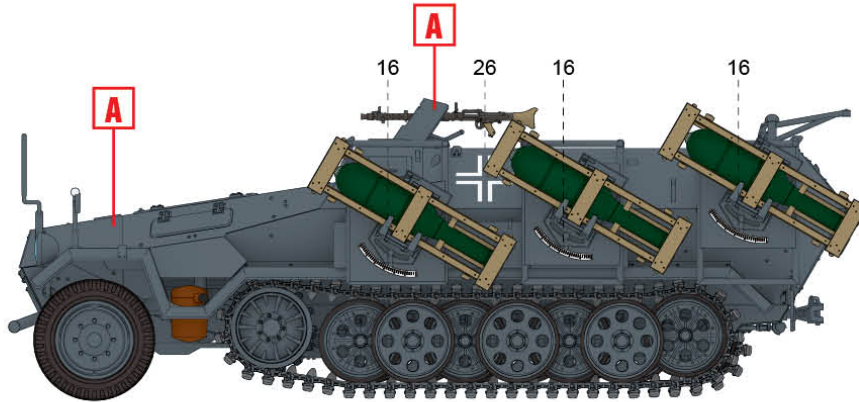
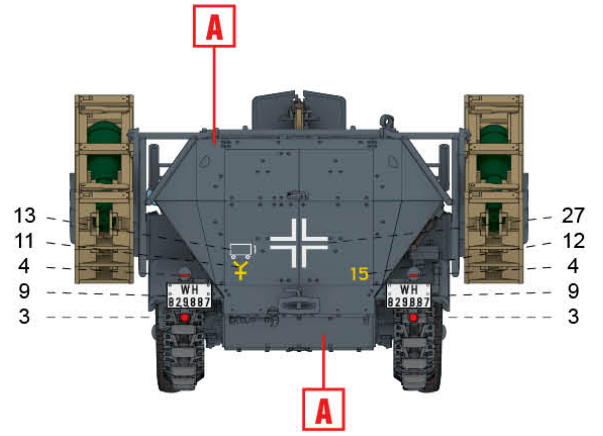
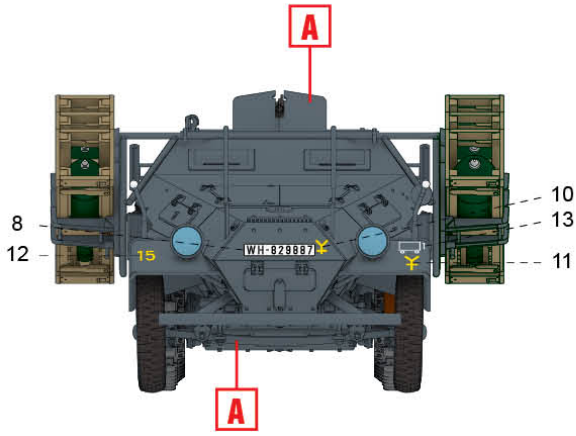

2. "Stuka zu Fuß" Sd.Kfz. 251/1 Ausf.B,
 16-та танкова дивізія (16. Pz.D.),
 Східний фронт, літо 1941 року

"Stuka zu Fuß" Sd.Kfz. 251/1 Ausf.B,
 16th Panzer Division (16. Pz.D.),
 Eastern Front, summer 1941

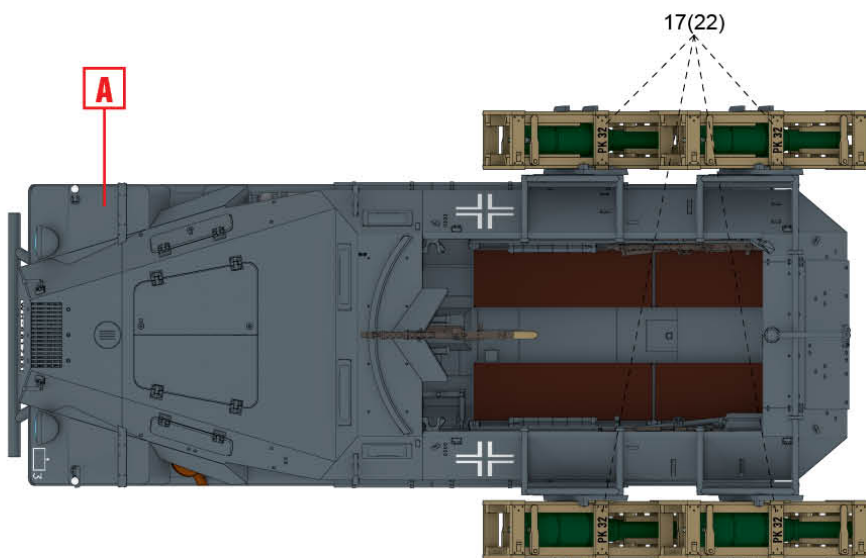
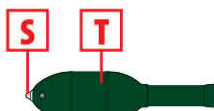
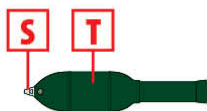
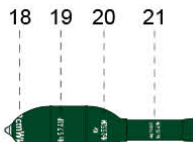
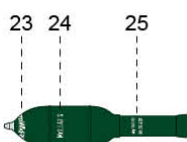
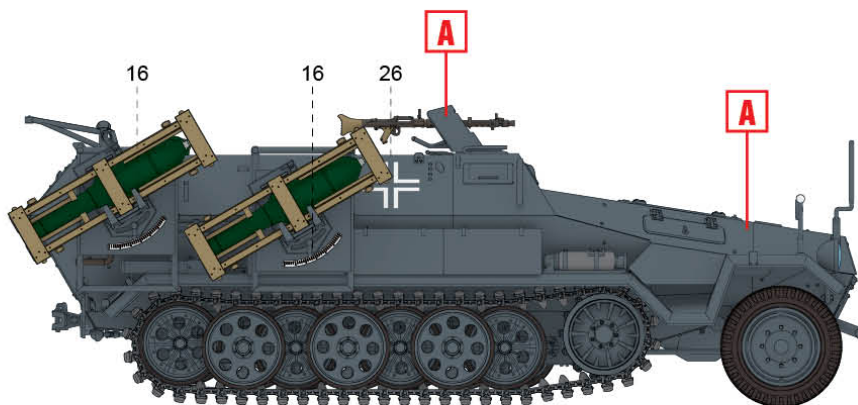
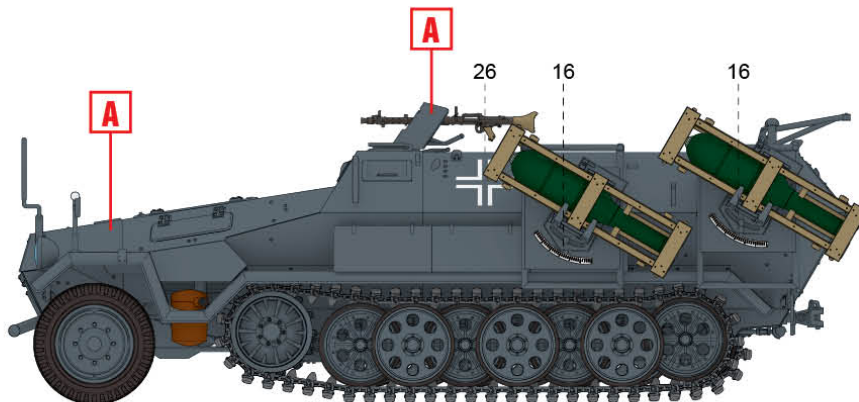
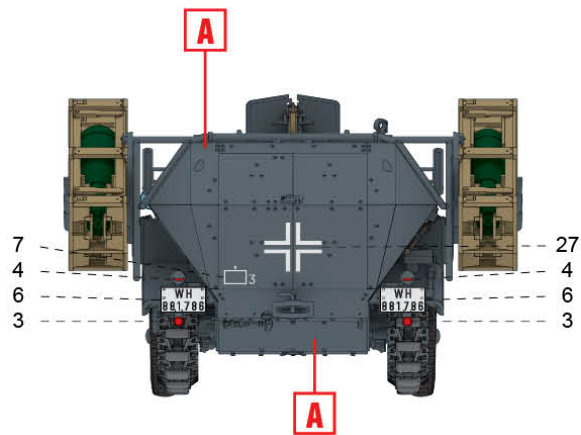
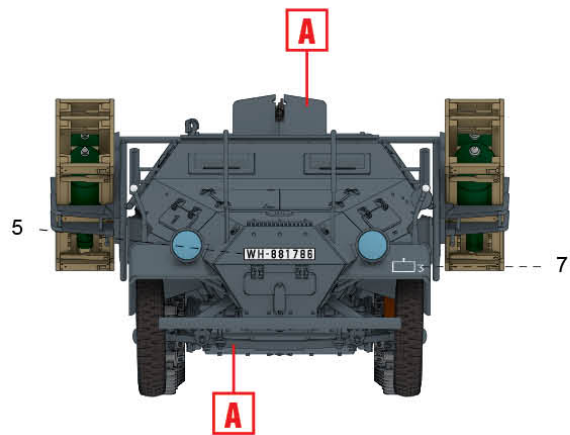

3. "Stuka zu Fuß" Sd.Kfz. 251/1 Ausf.B,
Східний фронт, осінь 1941 року
"Stuka zu Fuß" Sd.Kfz. 251/1 Ausf.B,
Eastern Front, autumn 1941

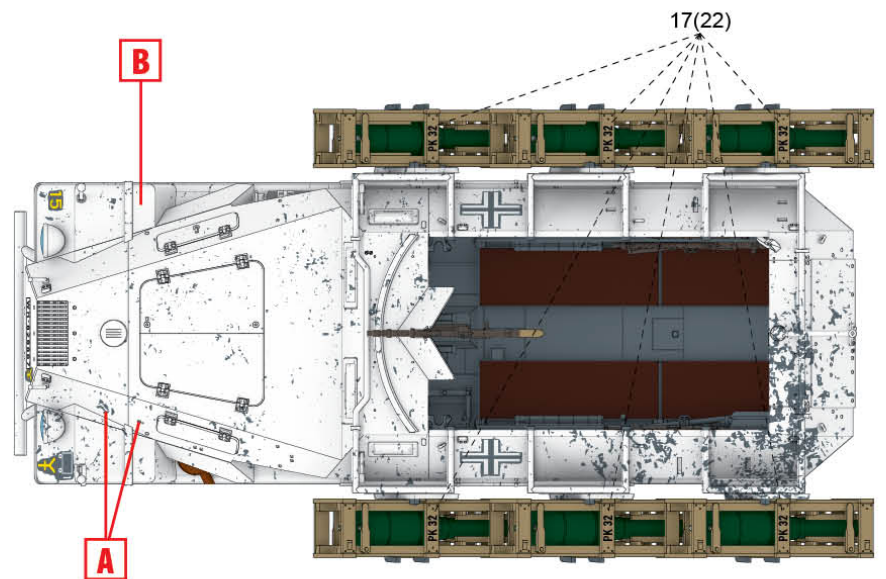
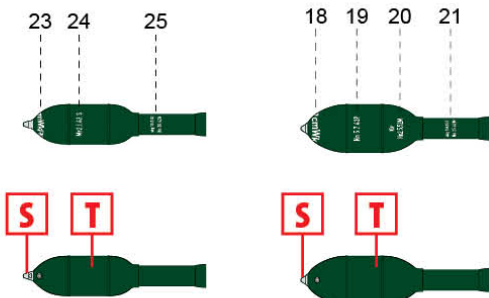
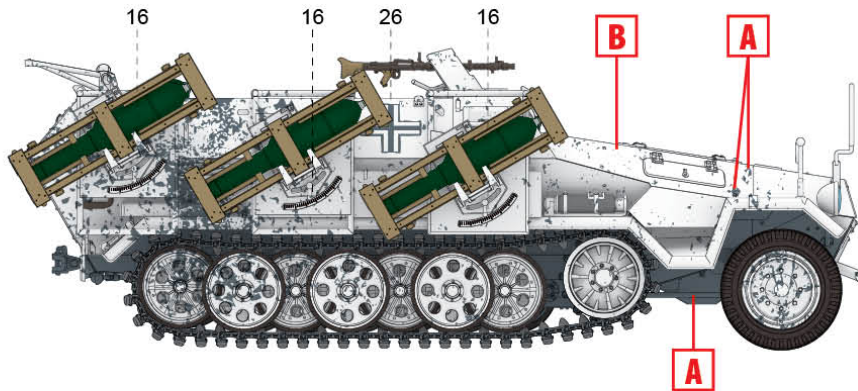
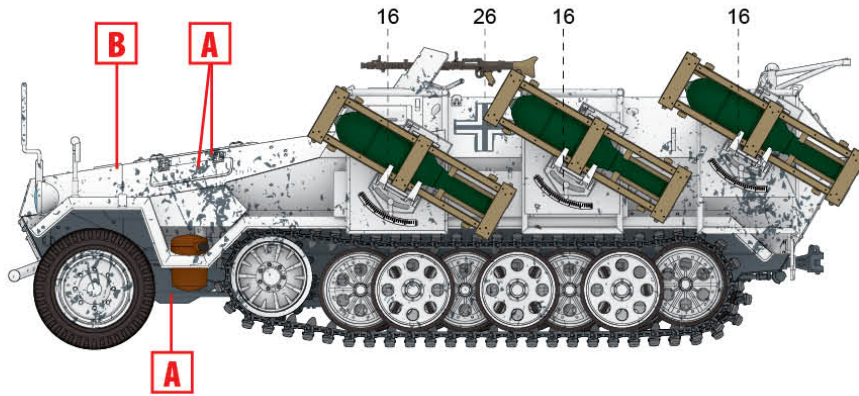
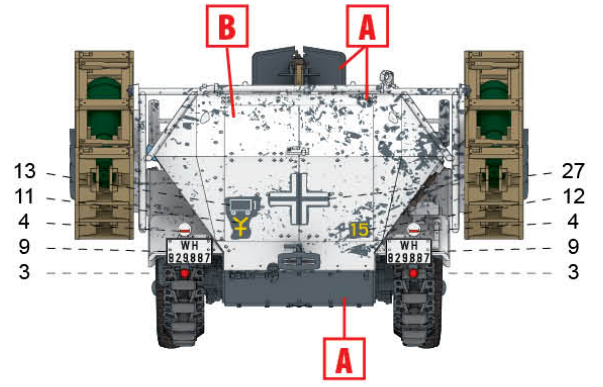
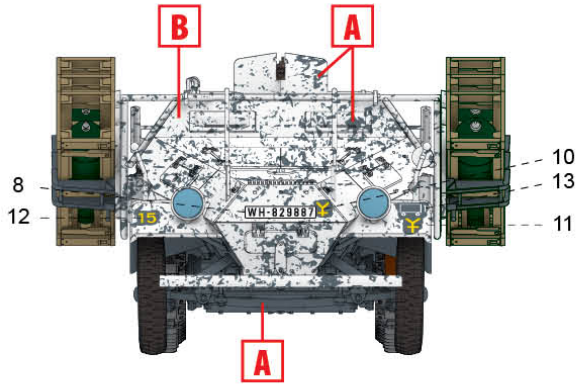

4. "Stuka zu Fuß" Sd.Kfz. 251/1 Ausf.B, 16-та танкова дивізія (16. Pz.D.), Східний фронт, зима 1942 року (ймовірний зовнішній вигляд)

"Stuka zu Fuß" Sd.Kfz. 251/1 Ausf.B, 16th Panzer Division (16. Pz.D.), Eastern Front, winter 1942 (probable appearance)

ТОВ ICM Холдинг
 вул. Бориспільська 9, корпус 64,
 02099, Київ, Україна
 Тел./факс: +38(044) 369 54 12
 E-mail: support@icm.com.ua

ICM Holding
 9 Boryspilska str., build. 64
 02099, Kyiv, Ukraine
 Tel./Fax: +38(044) 369 54 12
 E-mail: support@icm.com.ua