

Last Marauder

1/48 SCALE MODEL KIT No 48329

Останній Marauder

У квітні 1945 року, коли Друга світова війна в Європі вже наближалася до свого завершення, на заводі компанії Martin у Міддл-Рівер відбулася історична подія. З конвеєра зійшов останній бомбардувальник B-26G, що належав до легендарної серії Marauder (він отримав серійний номер 44-68254). Символічно, що цей літак отримав ім'я «Tail End Charlie» – на жаргоні пілотів це означало «Останній у строю». Перший політ цього літака відбувся 18 квітня 1945 року, і він став своєрідним мостом між початком і кінцем виробництва серії Marauder. Пілотував машину льотчик-випробувач Пат Тіббс, а місце другого пілота зайняв Кен Ебел – головний конструктор фірми, який за п'ять років до того піднімав у повітря перший серійний B-26. Таким чином, Ебел став одним із небагатьох пілотів, які літали як на першому, так і на останньому літаку цієї моделі, загальний обсяг виробництва якої склав 5266 одиниць. Бойового хрещення останній Marauder так і не отримав. 10 травня 1945 року, лише за два дні після капітуляції Німеччини, його офіційно передали Військово-повітряним силам Франції (Armée de l'Air).

Тактико-технічні характеристики B-26G Marauder

Довжина, м	17,3
Розмах крила, м	21,64
Нормальна злітна вага, кг	17330
Двигуни	2 x Pratt & Whitney R-2800-43, 2x1920 к.с.
Максимальна швидкість, км/год	440
Практична стеля, м	6030
Дальність польоту, км	1770
Озброєння	11 x 12,7 мм кулеметів, до 1814 кг бомб

Last Marauder

In April 1945, as the Second World War in Europe was drawing to a close, a historic moment took place at the Martin factory in Middle River. The final B-26G bomber of the legendary Marauder series (serial number 44-68254) rolled off the production line. Symbolically, the aircraft was named 'Tail End Charlie' – a pilot slang term referring to 'the last in the formation'. The aircraft made its maiden flight on 18 April 1945 and became a symbolic link between the beginning and the end of the Marauder production story. It was flown by test pilot Pat Tibbs, while the co-pilot's seat was occupied by Ken Abel – the company's chief designer, who had also taken part in the first flight of the original production B-26 five years earlier. As a result, Abel became one of the very few pilots to have flown both the first and the final aircraft of a series that ultimately totalled 5,266 machines. The last Marauder never saw combat service. On 10 May 1945, just two days after Germany's surrender, the aircraft was officially transferred to the French Air Force (Armée de l'Air).

Tactical and Technical Specifications of B-26G Marauder

Length, m	17,3
Wingspan, m	21,64
Max take-off weight, kg	17330
Engines	2 x Pratt & Whitney R-2800-43, 2x1920 hp
Max. Speed, km/h	440
Service Ceiling, m	6030
Max ferry range, km	1770
Armament	11 x 12,7 mm machine guns, up to 1814 kg of bombs

ФАРБИ, ЩО ВИКОРИСТОВУЮТЬСЯ / USED COLORS:

COLOR	ICM Not in the Box
A Білий White	1001
B Чорний Black	1002
C Жовтий Deep Yellow	1003
D Алюміній Aluminium	1023
E Срібло Silver	1024
F Сталь Natural Steel	1025
G Масляна сталь Oily Steel	1026
H Збройовий метал Gun metal	1027
J Червоний Deep Red	1007
K Біло-сірий White Grey	1029
L Темно-морський сірий Dark Sea Grey	1034
M Гумовий чорний Rubber Black	1039
N Оливковий Olive Green	1068
P Камуфляжний Camouflage Green	1071
Q US Темно-зелений US Dark Green	1072

COLOR	ICM Not in the Box
R Блідо-синій Pale Blue	1074
S Напівпрозорий червоний Clear Red	1011
T Напівпрозорий зелений Clear Green	1014
U Нейтральний сірий Neutral Grey	1036
W Напівпрозорий помаранчевий Clear Orange	1016
X Буйволова шкіра Buff	1041

Для отримання глянцевого, сатинового чи матового ефекту – використовуйте наші лаки!

For a glossy, satin or matte effect – use our varnishes!

01 СТАДІЯ СКЛАДАННЯ
ASSEMBLY STEP

A ФАРБА, ЩО ВИКОРИСТОВУЄТЬСЯ
USED COLOR

x2 ЗРОБИТИ ДВІ ДЕТАЛІ
MAKE 2 PCS

⊠ НЕ КЛЕЇТИ
DO NOT CEMENT

03 СКЛАДАЛЬНА ОДИНИЦЯ
ASSEMBLY UNIT

***** ЗРОБИТИ САМОМУ
SCRATCH BUILD

⚡ ПРОСВЕРДЛИТИ
OPEN HOLE

✂ ВІДРІЗАТИ
CUT OFF

У В А Г А І С А У Т І О Н І

Перед збиранням уважно прочитати інструкцію з монтажу. Кожна деталь пронумерована. Дотримуватися послідовності складання. Необхідні робочі інструменти: ніж і напилоч для зачистки деталей, тумова стрічка, клеїтка стрічка і прищипки для білизни (для притиснення склеюваних деталей). Деталі з пластику очистити в розчині милого милого засобу і висушити на повітрі для того, щоб фарба і первинні картини краще прилипали. Перед приклеюванням перевірити, чи підходять деталі, клей наносити економно. Хром і фарбу видаляти з поверхонь склеювання. Невеликі деталі пофарбувати перед тим, як вони будуть вдалені з рамок. Фарбу необхідно добре просушити, тільки після цього продовжувати складання. Кожну відповідну деталь вирізати окремо і приблизно на 20 секунд занурити в теплу воду. На позначеному місці картинку відокремити від паперу і притиснути промокальним папером.

Read the instructions thoroughly prior to assembly. Each component is numbered. Adhere to specified sequence of assembly. Tools required: knife and file for removal of components from frame; rubber bond, adhesive tape and clothes pegs for clamping components together after applying adhesive. Clean plastic components in a mild detergent solution and allow to air-dry so that paint and transfers adhere better. Prior to applying adhesive, check to see whether the components fit together; apply adhesive sparingly. Remove chrome and paint from the contact surfaces. Paint small components before removing them from the frame. Allow paint to dry well, and only then continue to assemble. Cut out each transfer individually and immerse in warm water for approx. 20 seconds. Slide transfer off paper and into designated position, then press on with blotting paper.



Використовуйте набір фарб від ICM
Best to be used with ICM Paint Set



2001
МАТОВИЙ ЛАК
VARNISH MATT



2002
САТИНОВИЙ ЛАК
VARNISH SATIN



2003
ГЛЯНЦЕВИЙ ЛАК
VARNISH GLOSS

Підпишіться на наш канал



Subscribe to our youtube channel

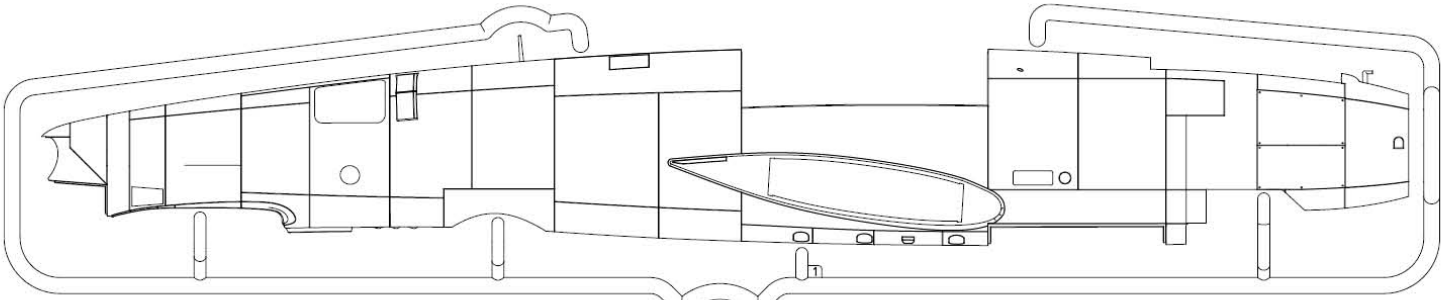

A1

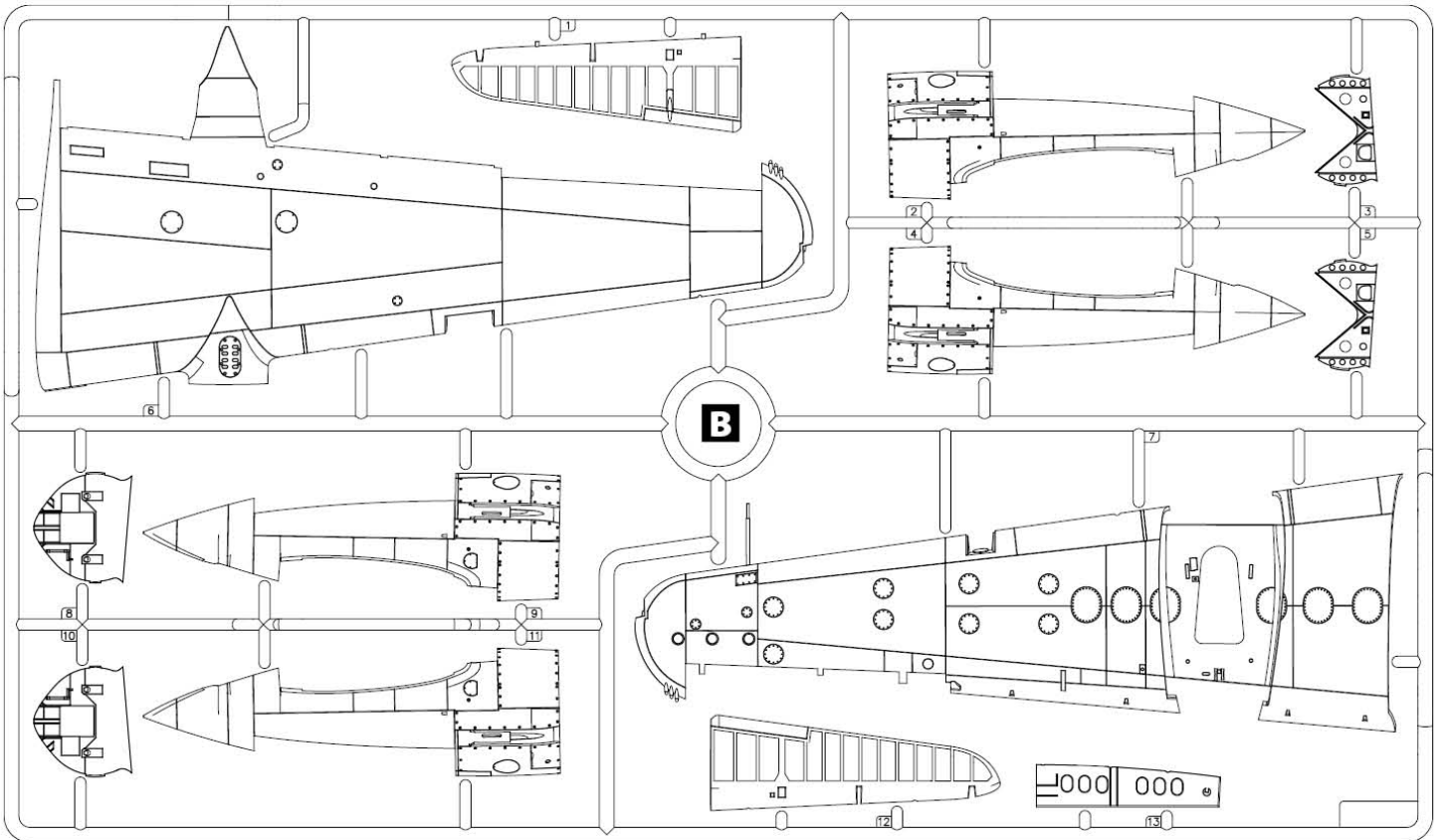
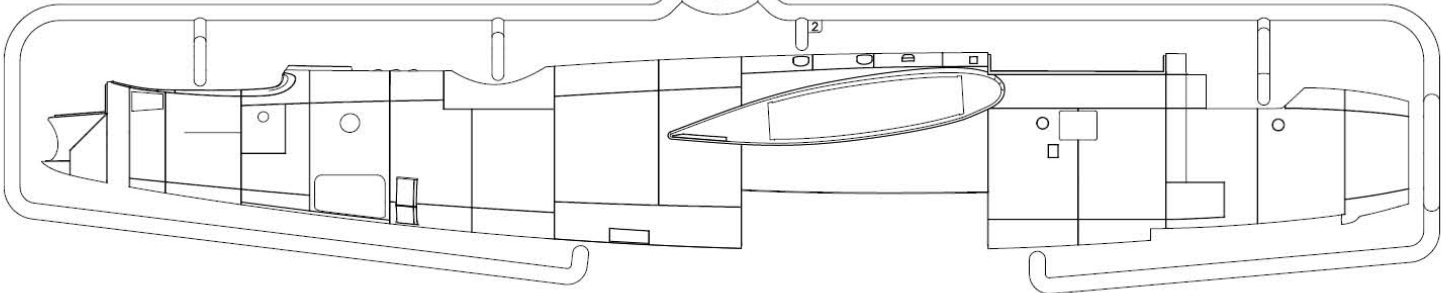

B

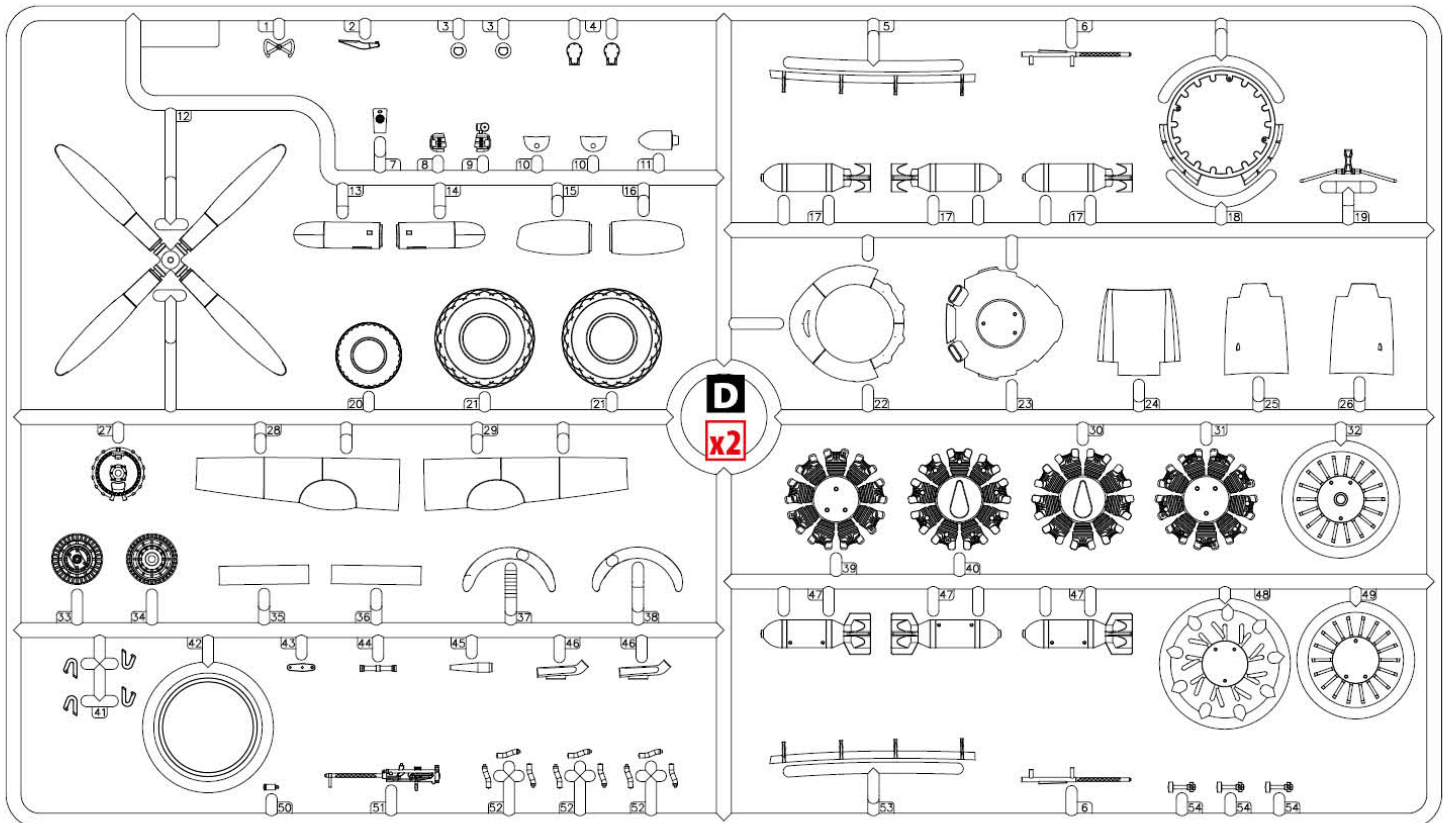
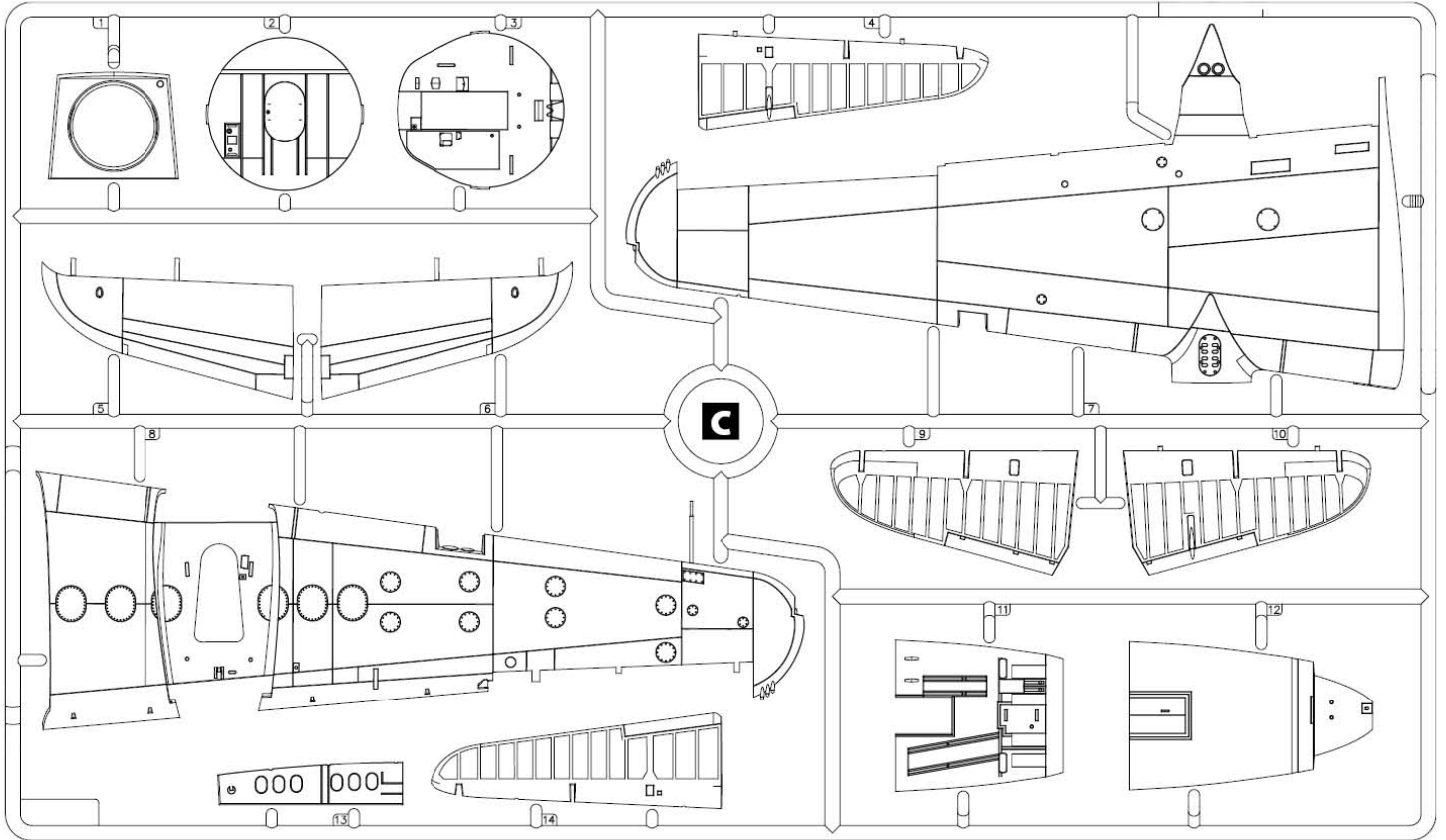

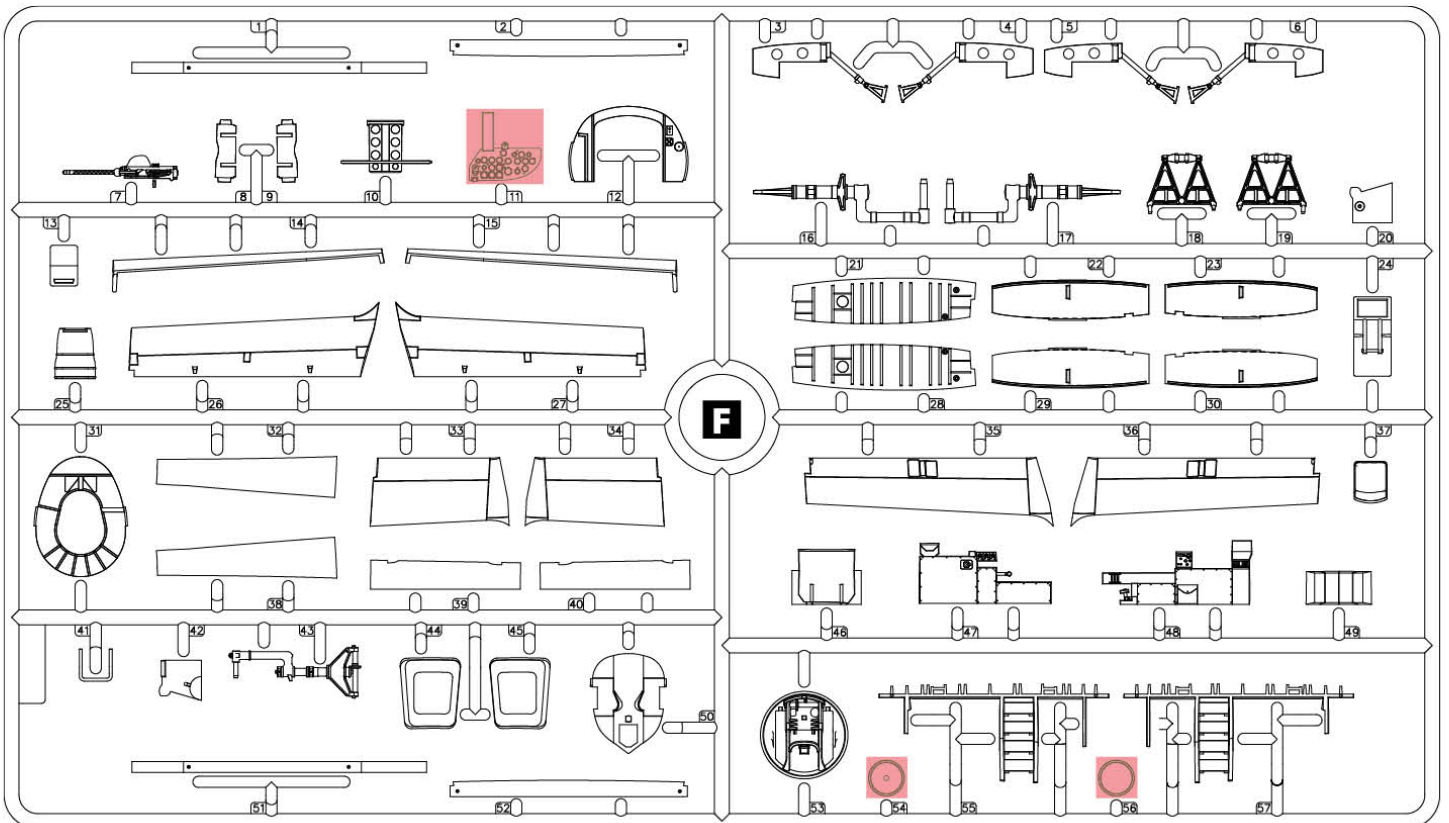
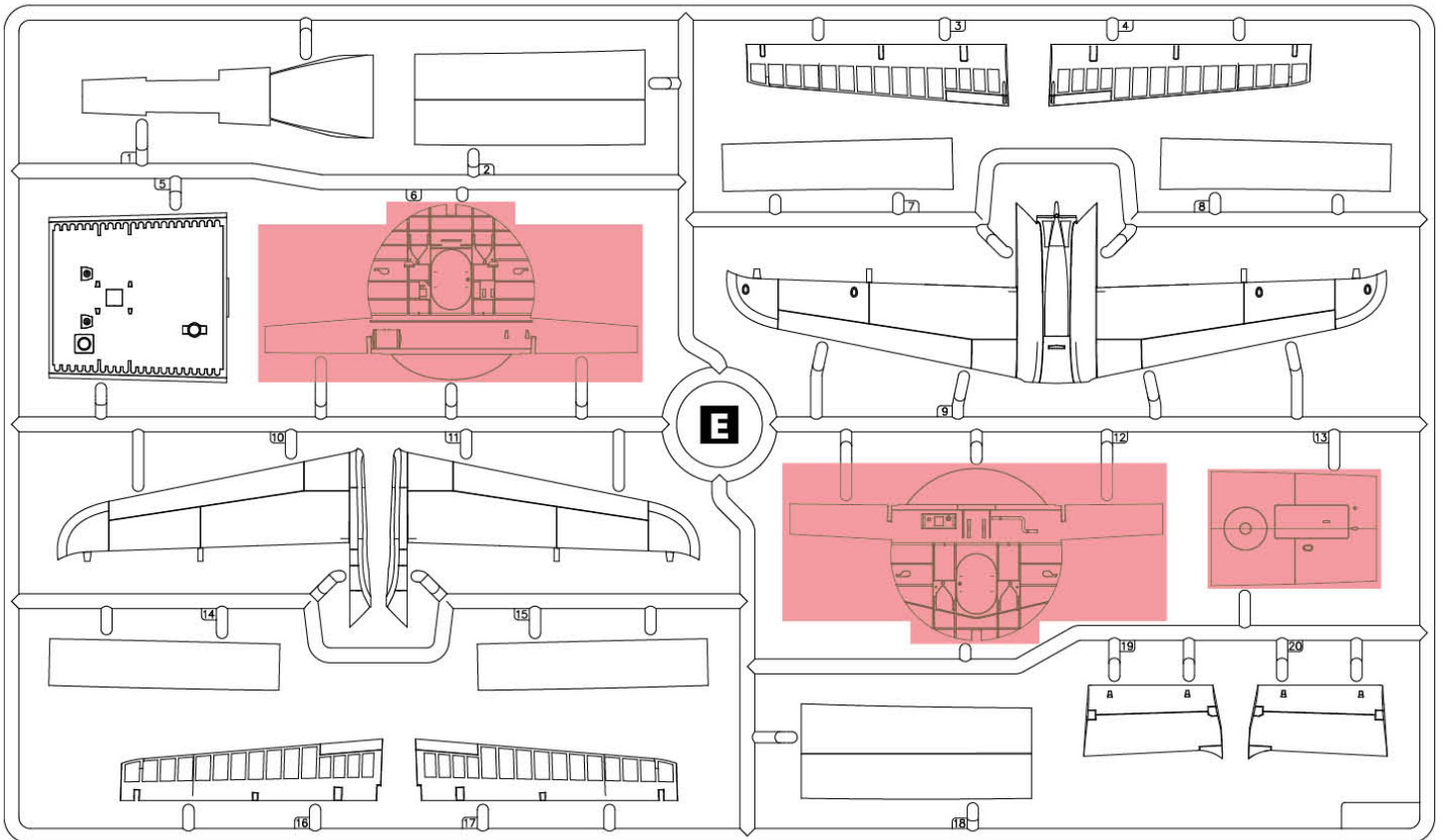

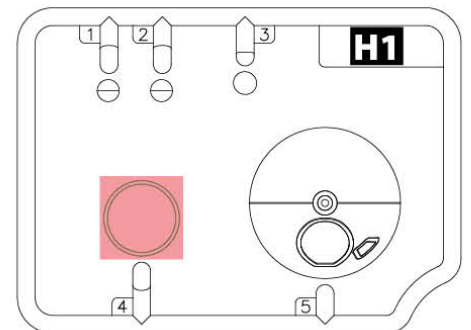
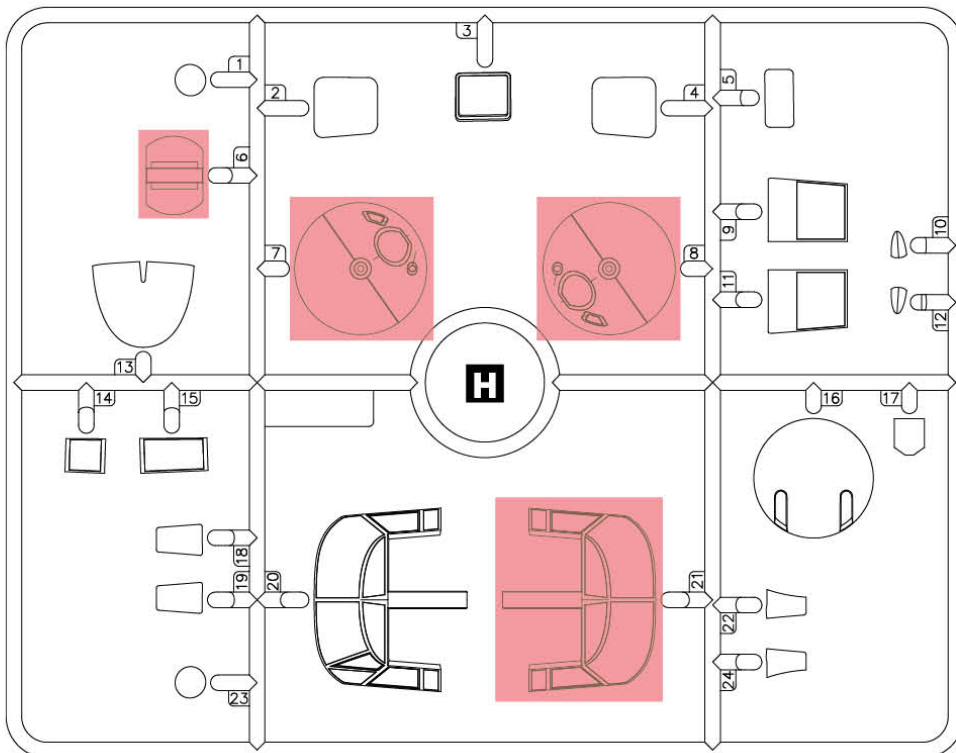
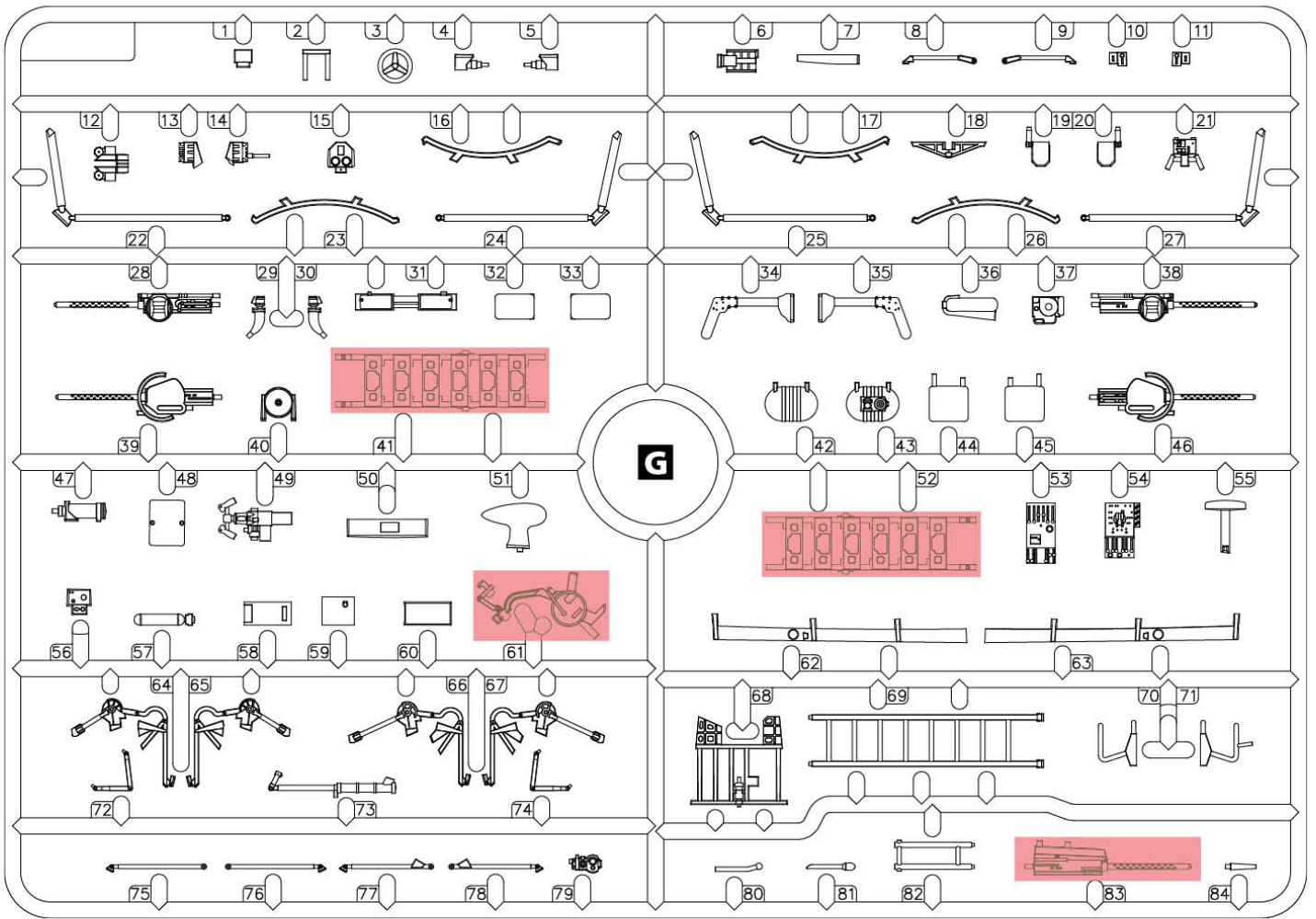

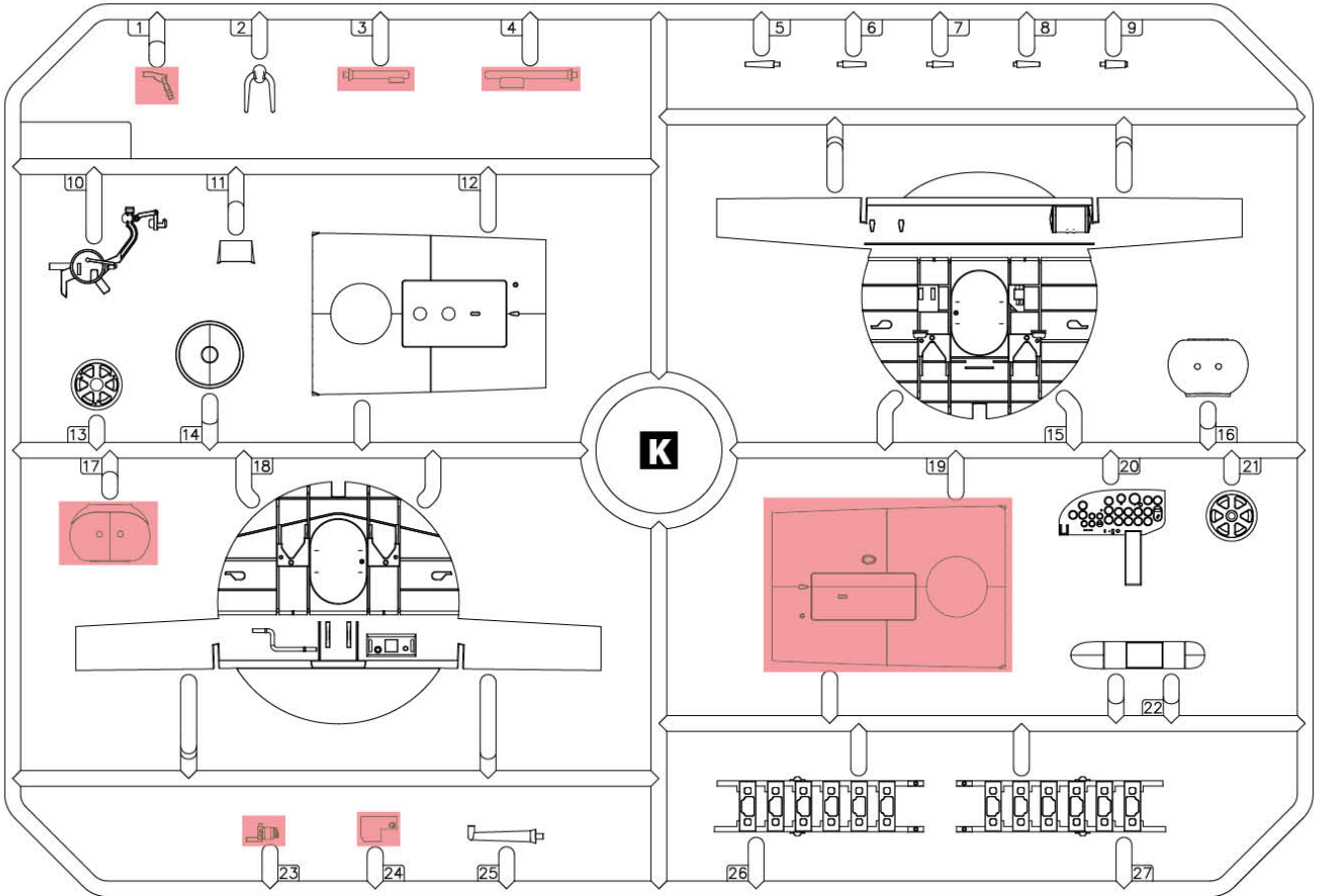

N УСІ ДЕТАЛІ, ОКРІМ ПОЗНАЧЕНИХ ОКРЕМО
ALL DETAILS EXCEPT MARKED SEPARATELY

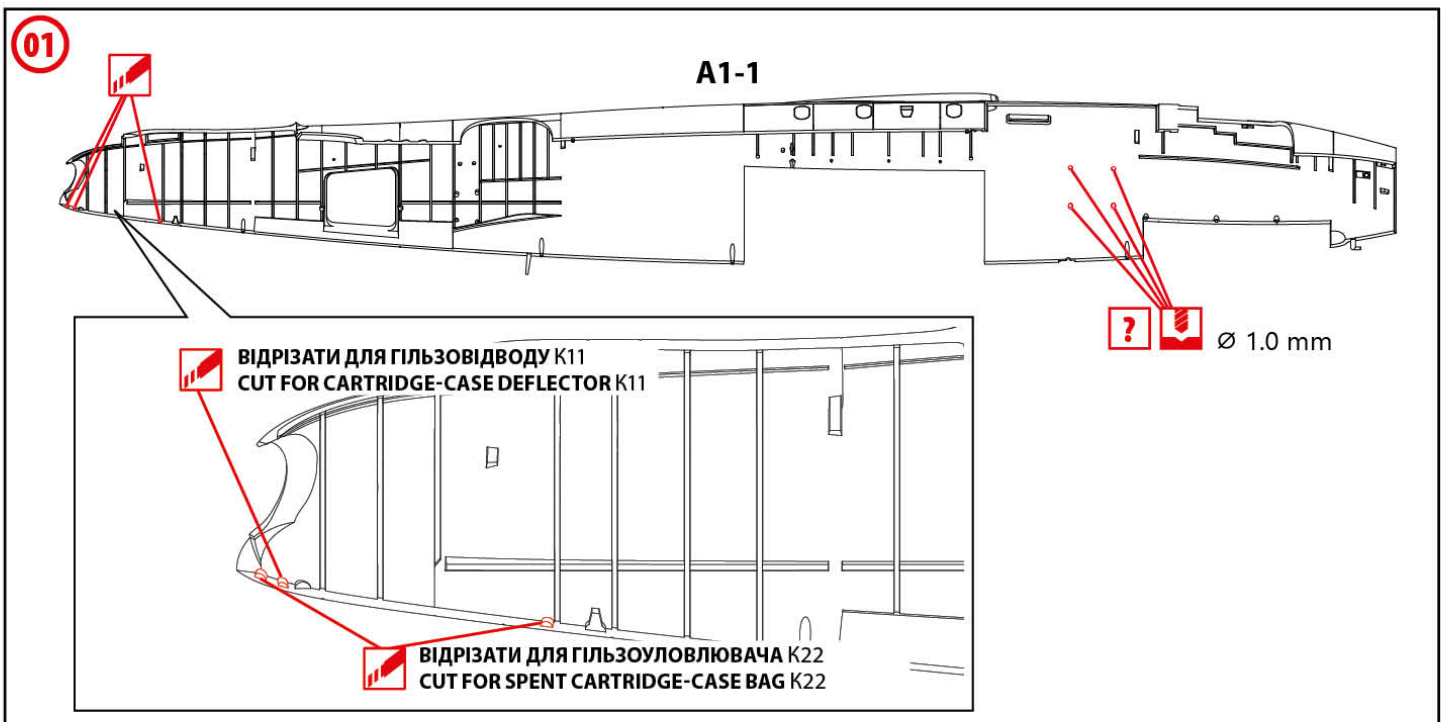

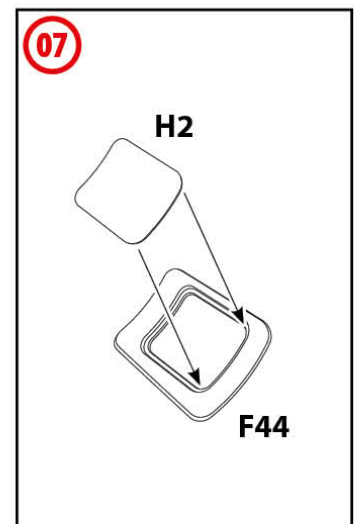
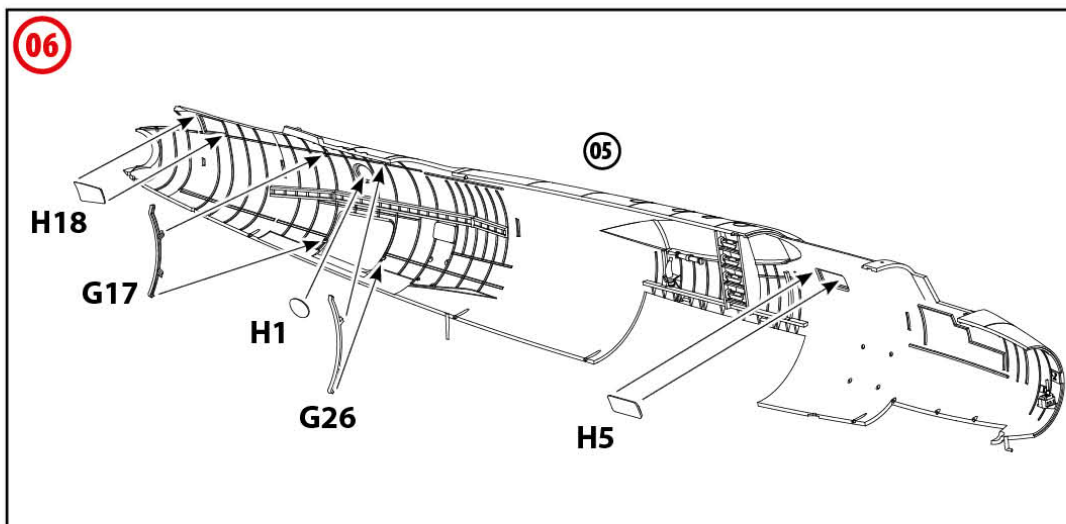
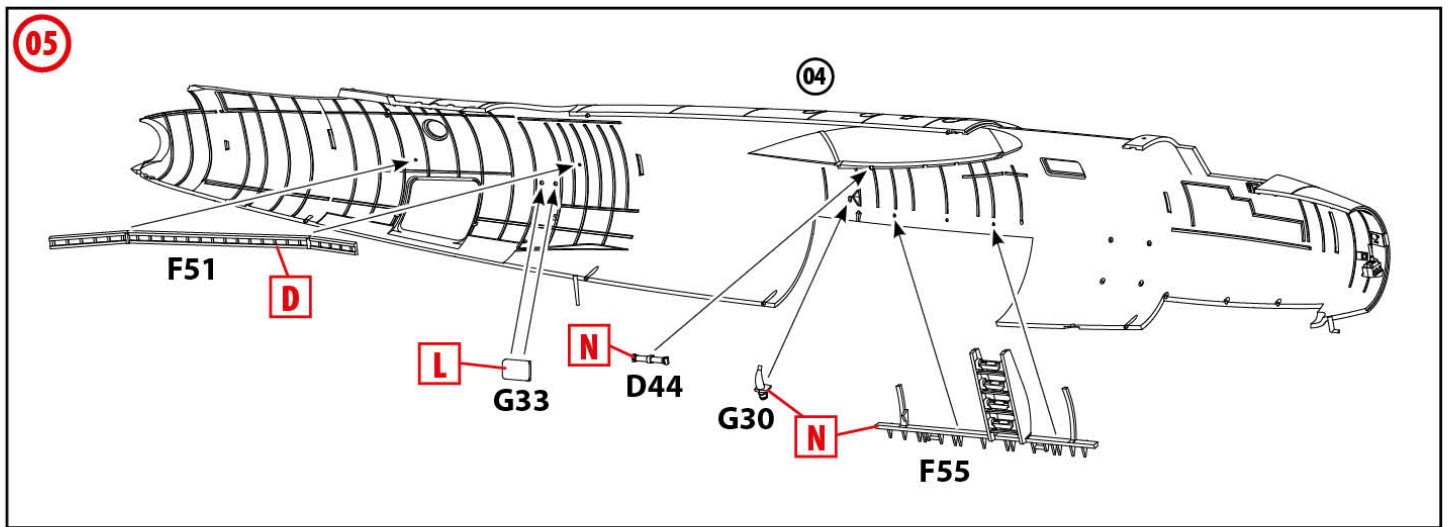
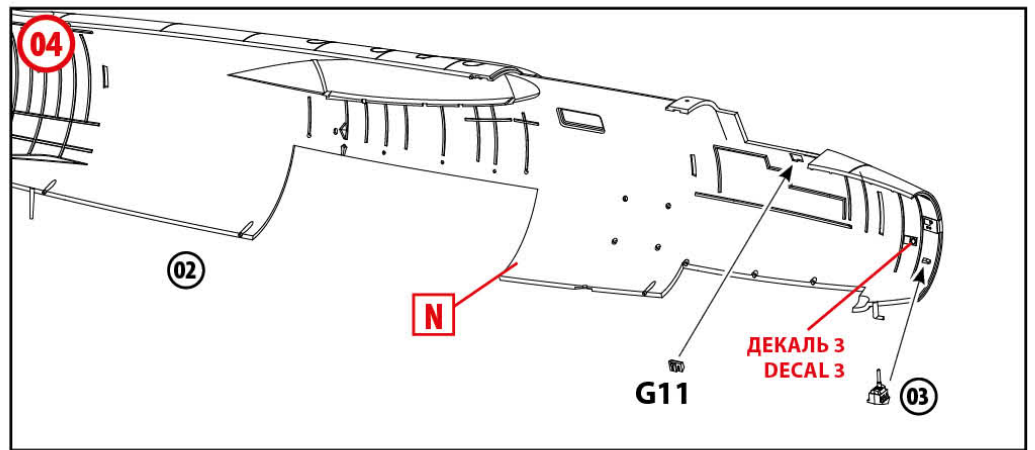
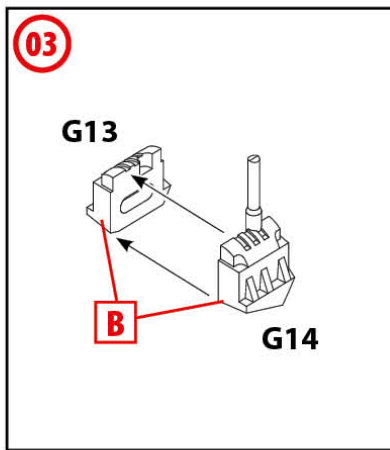
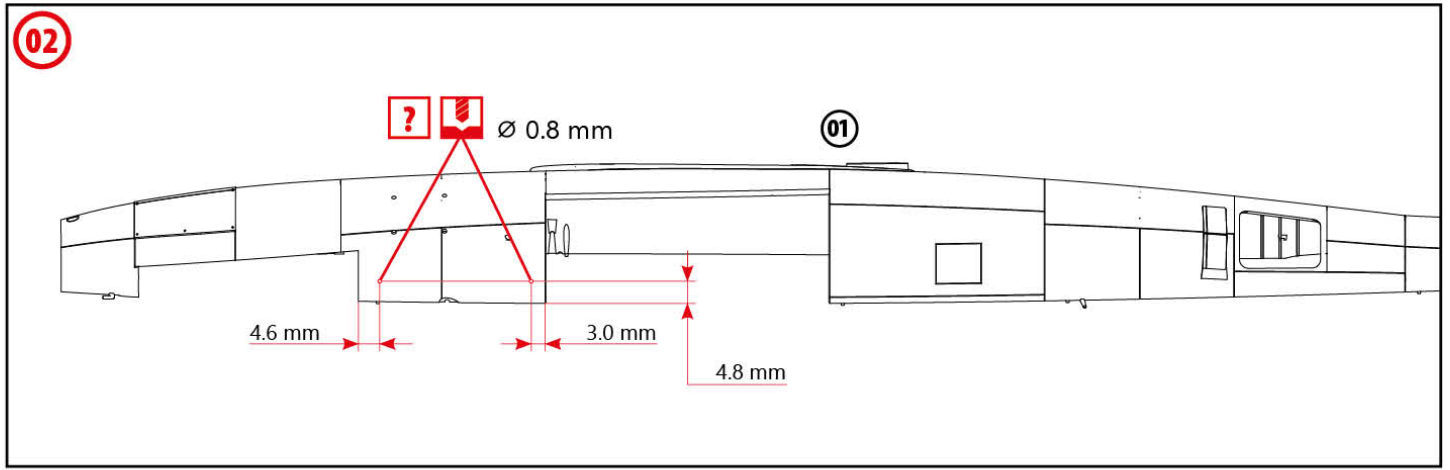

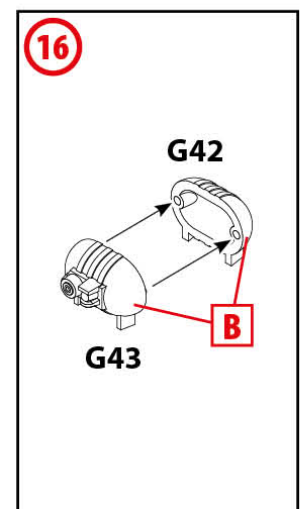
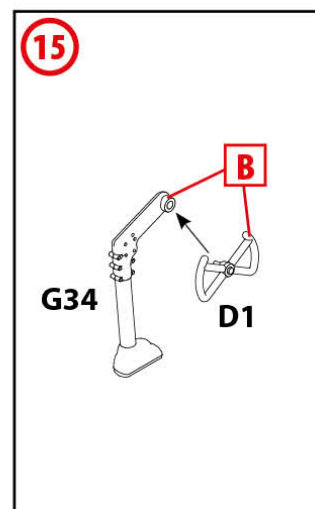
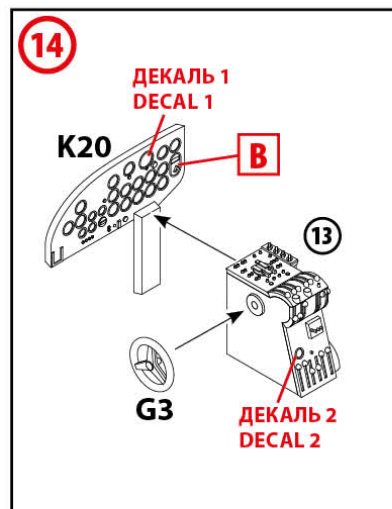
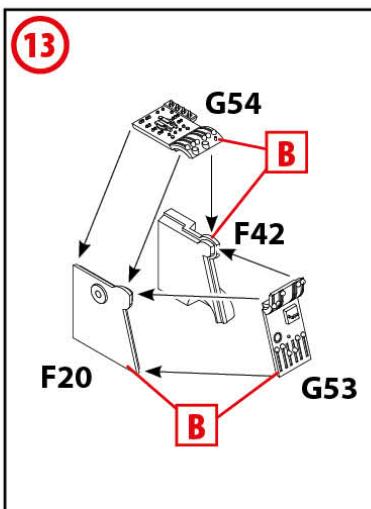
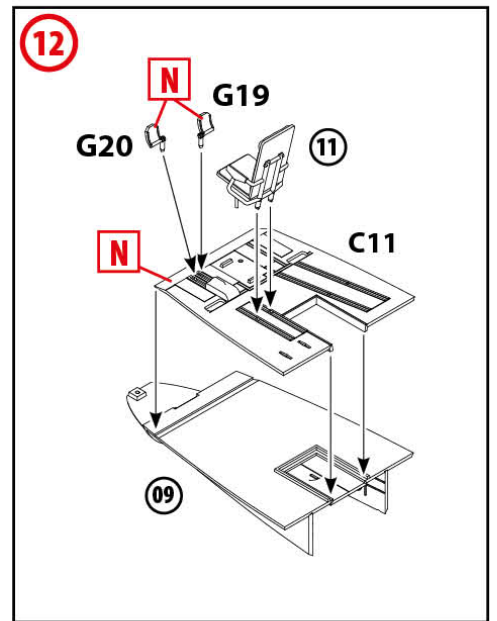
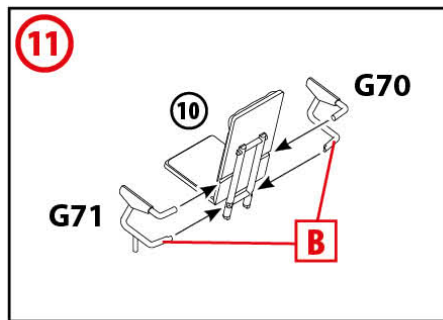
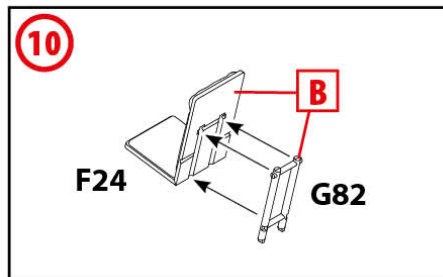
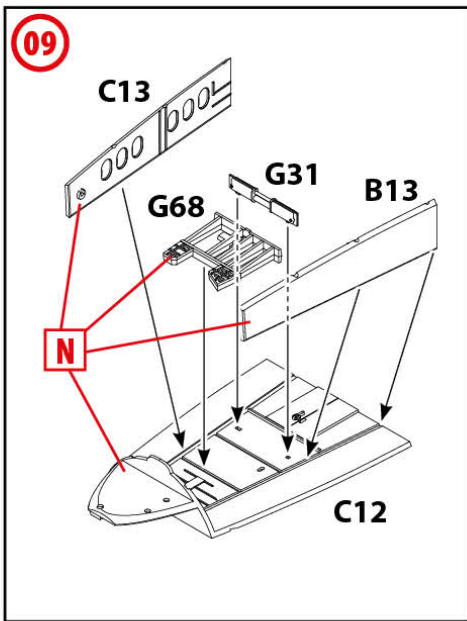
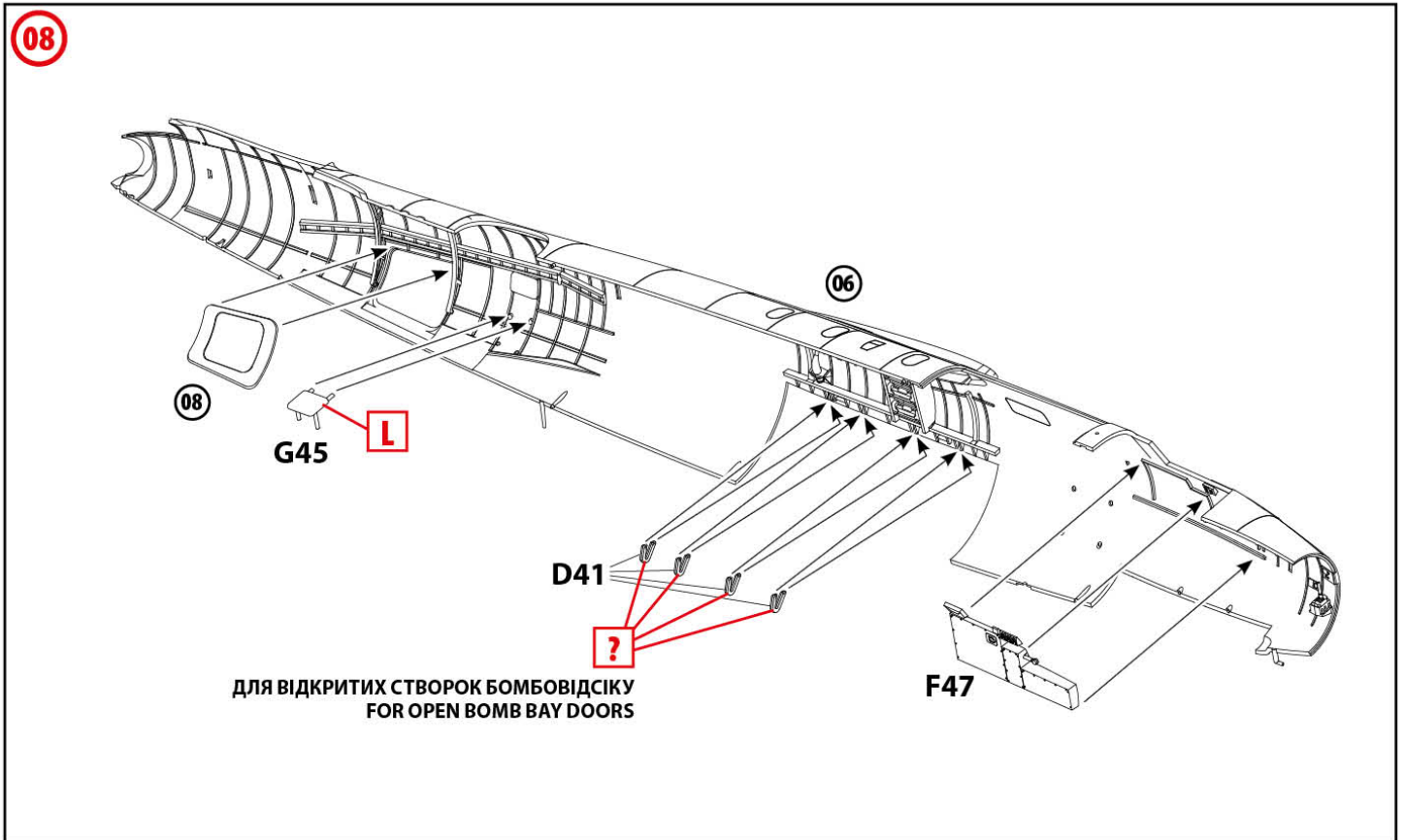

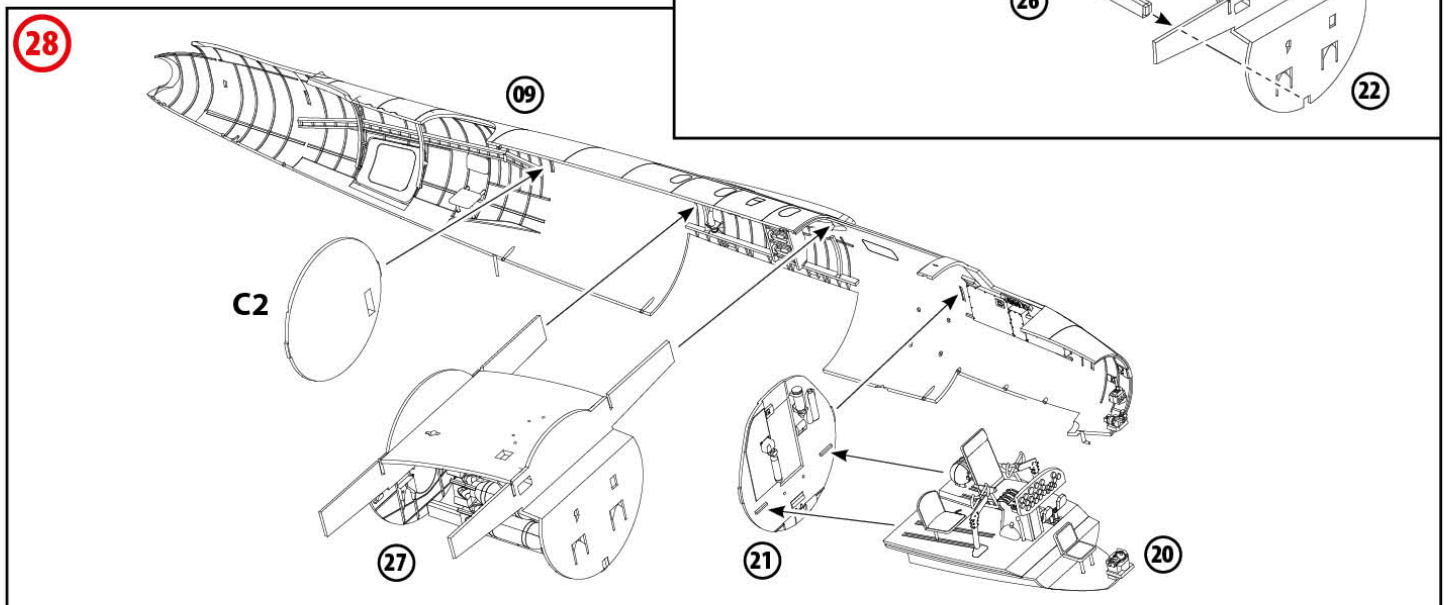
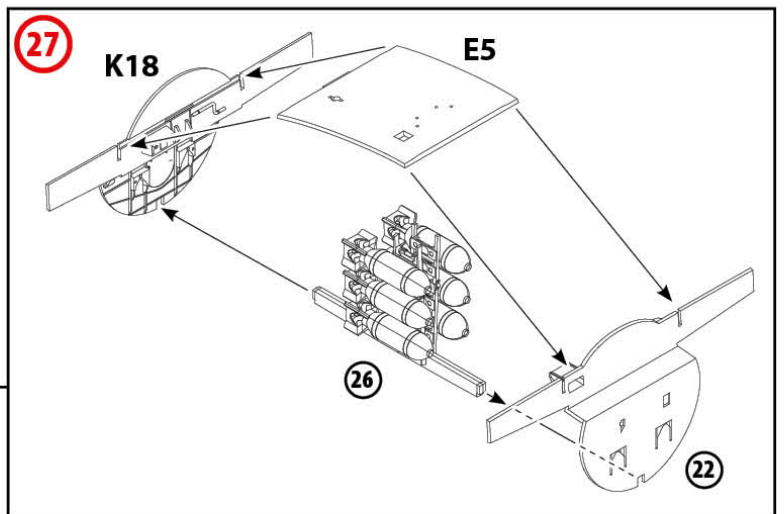
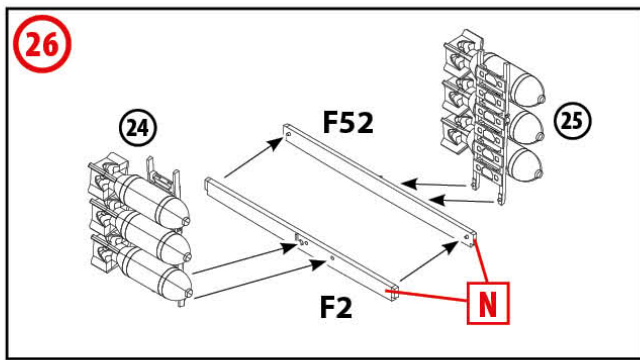
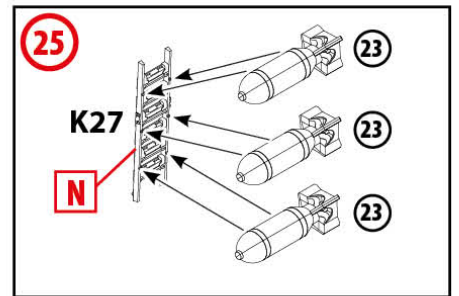
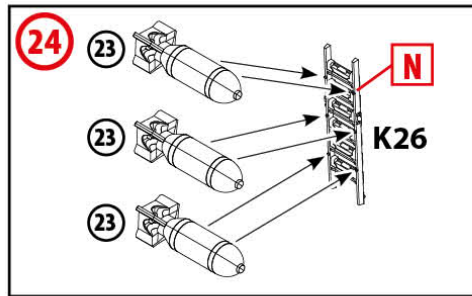
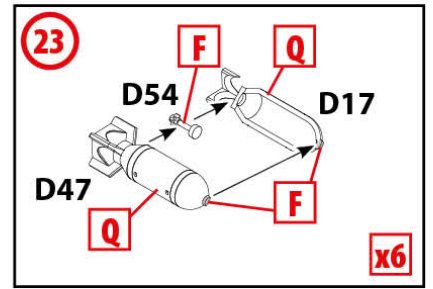
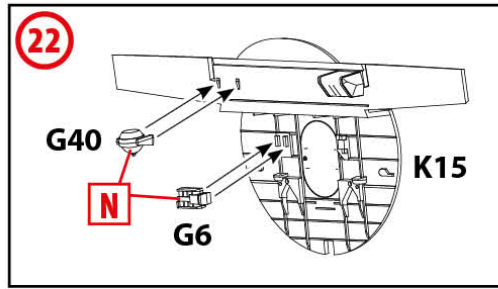
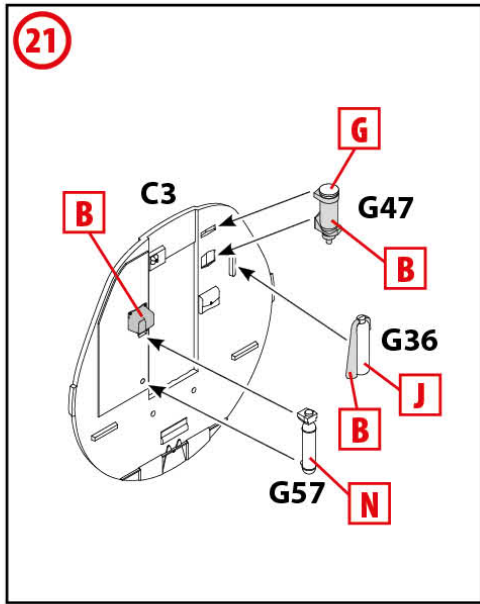
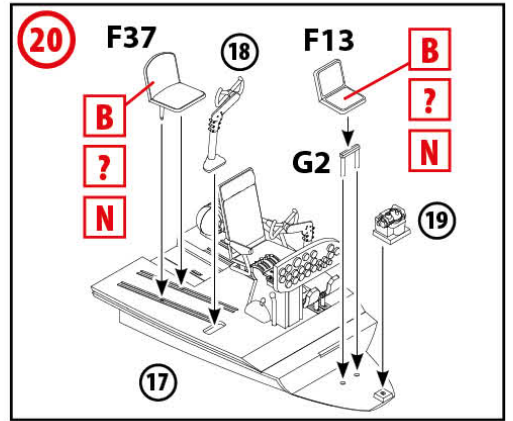
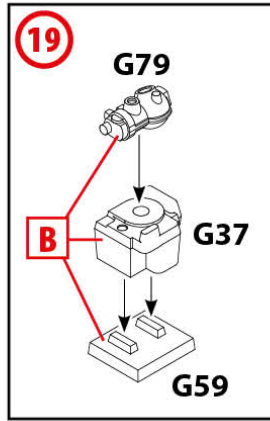
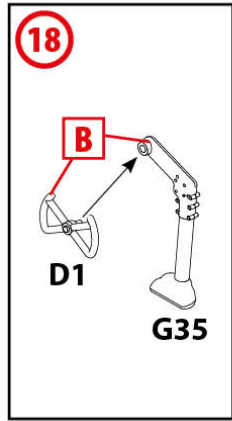
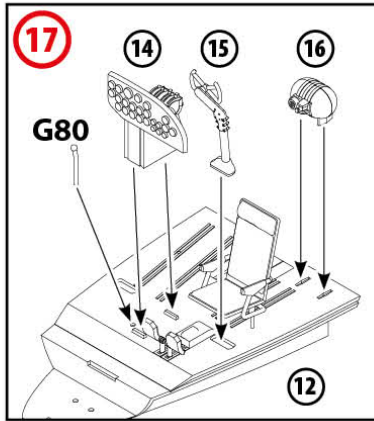

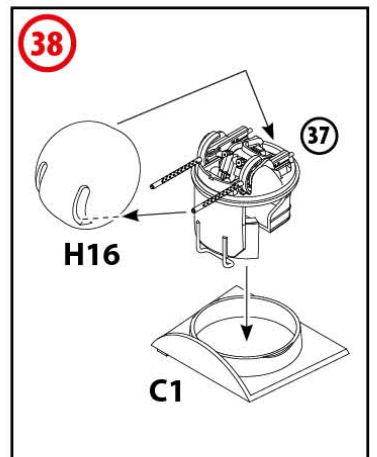
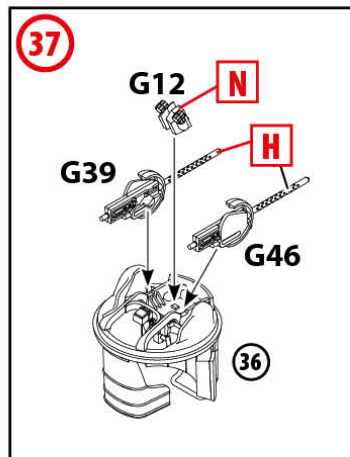
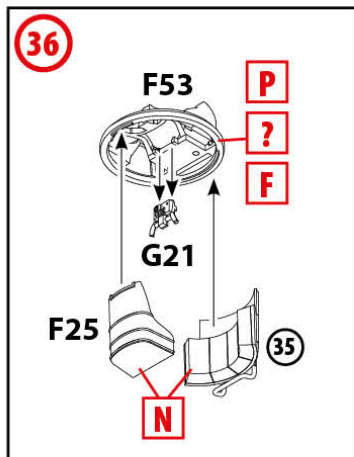
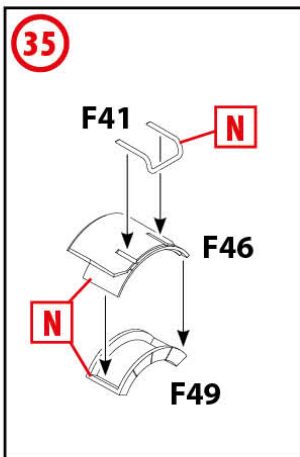
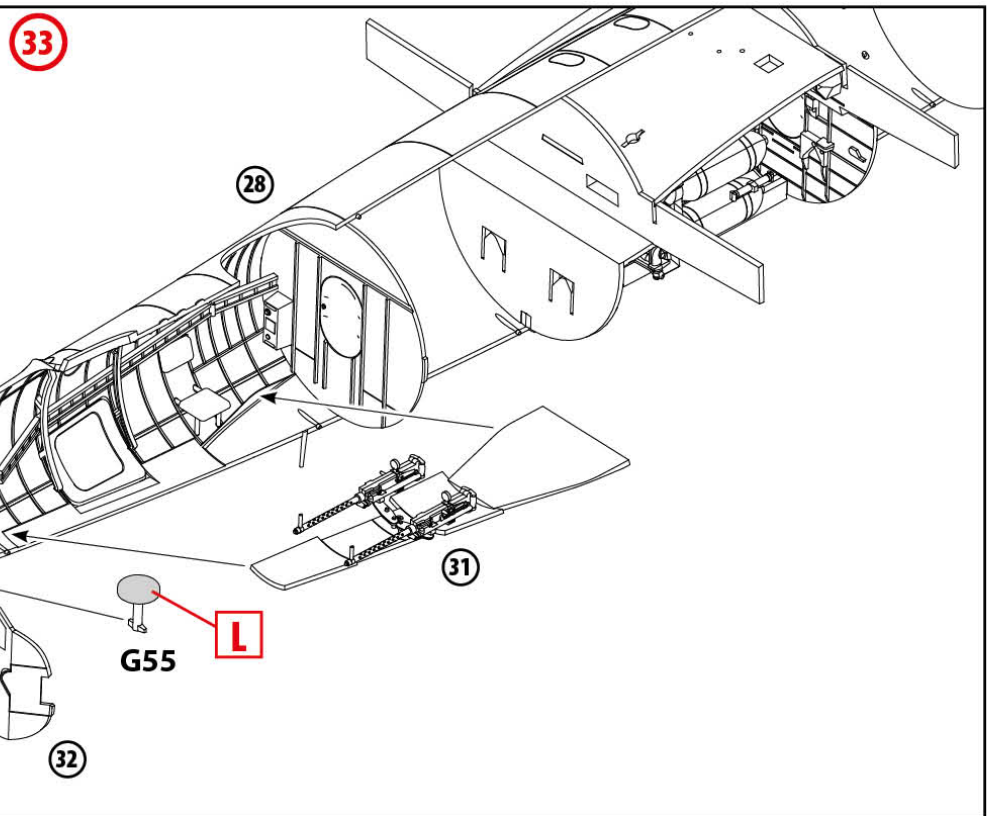
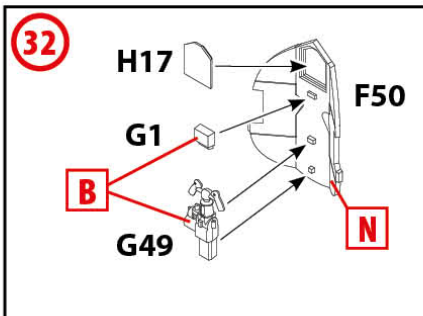
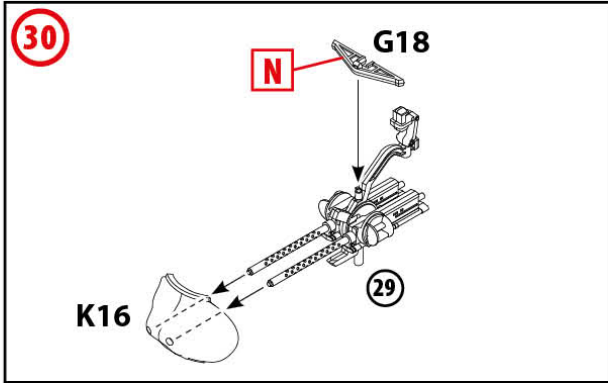
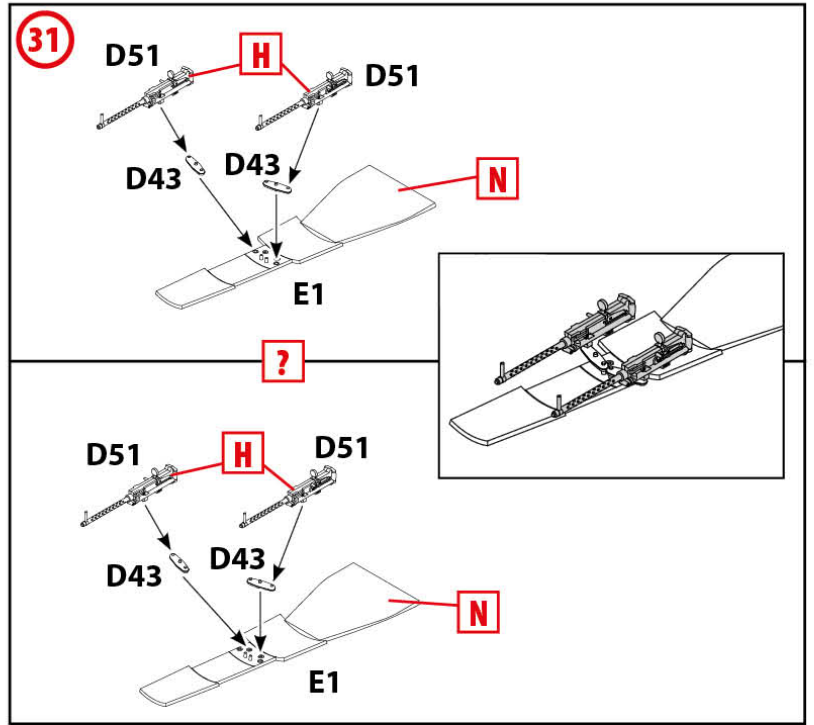
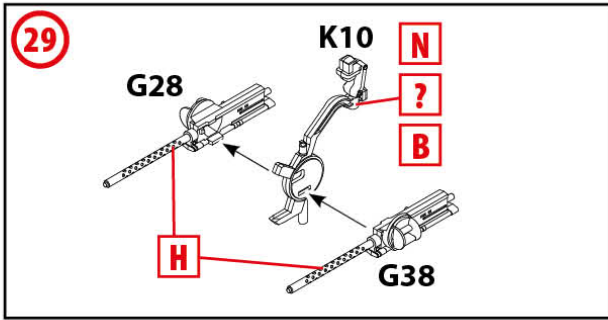

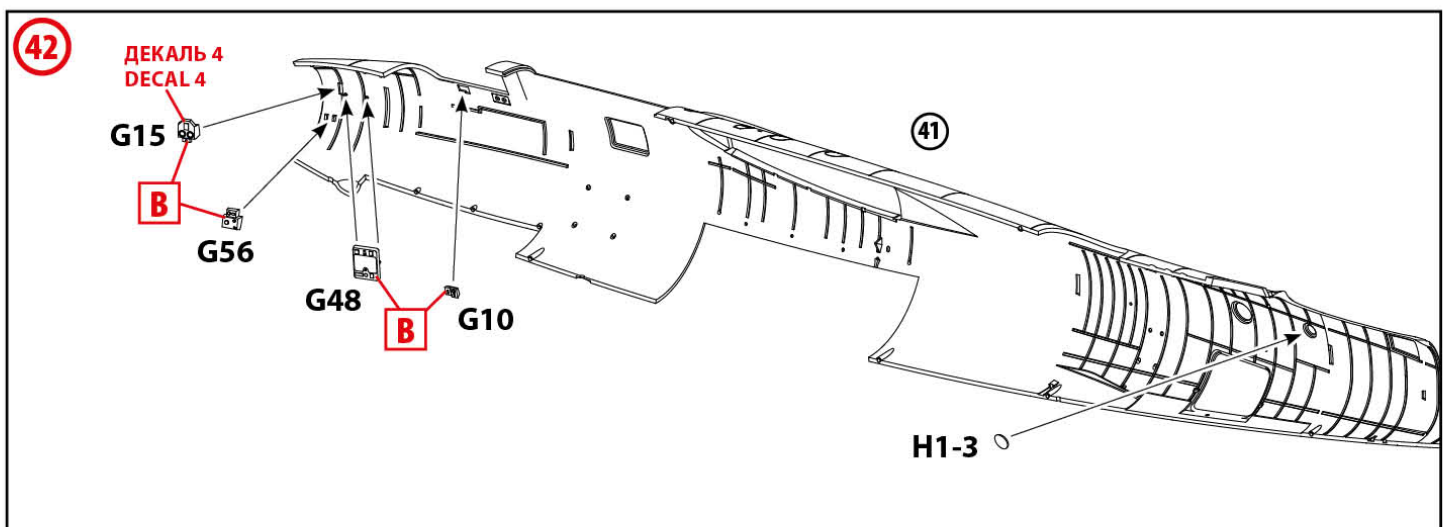
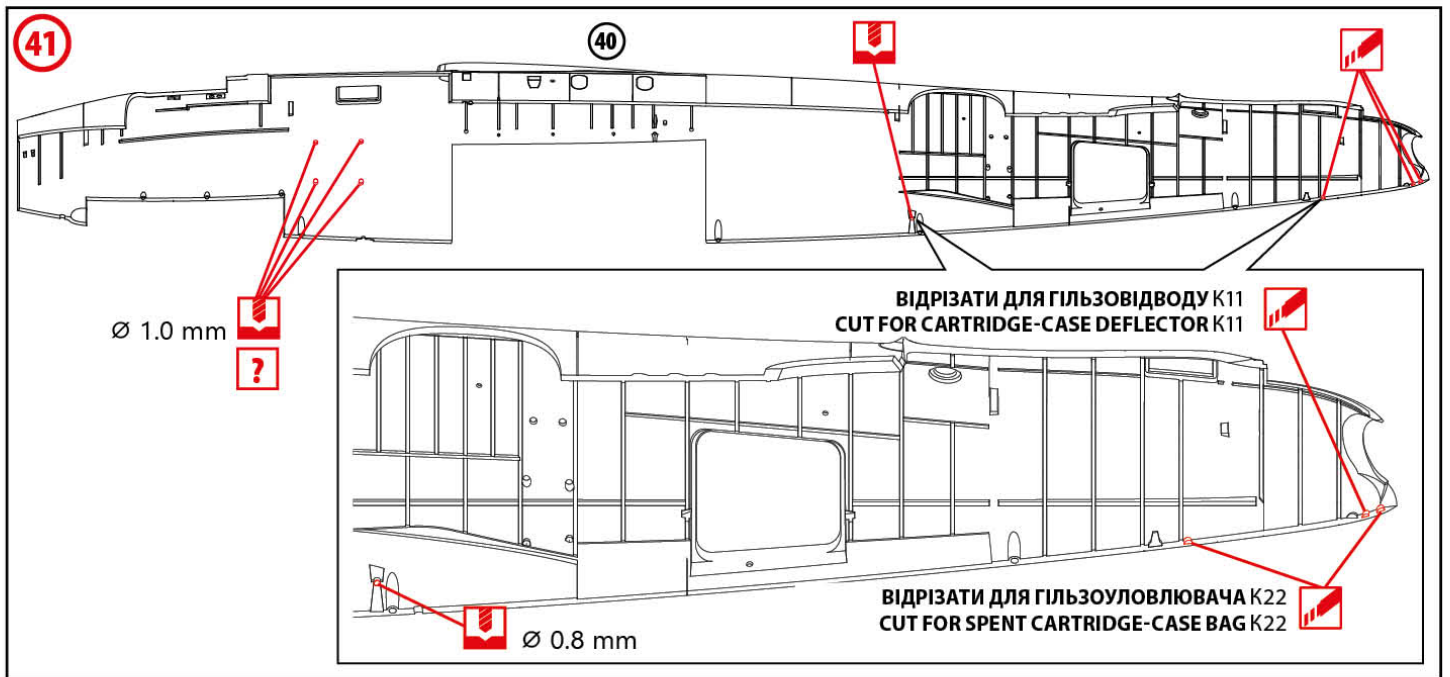
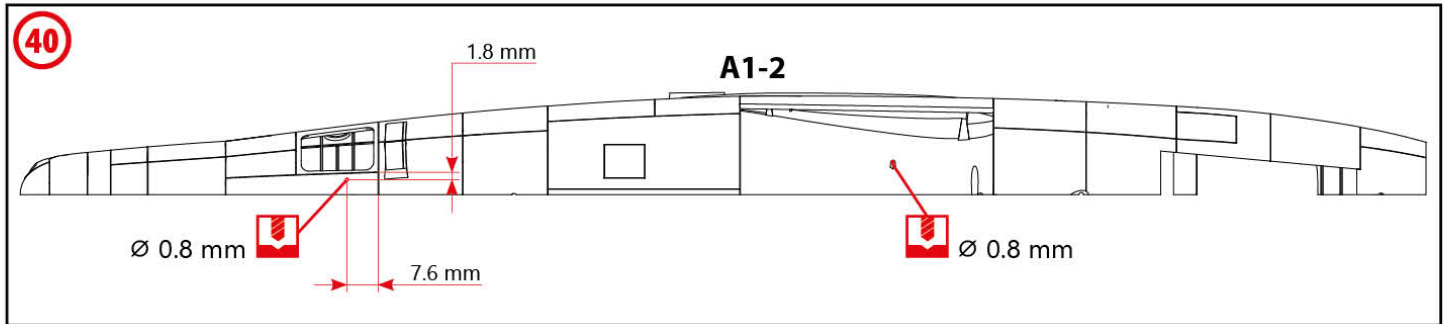
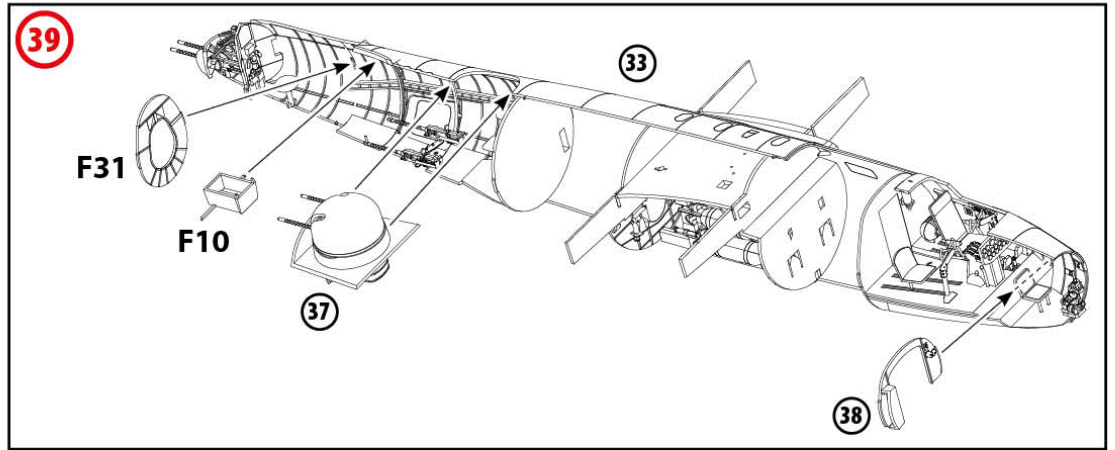
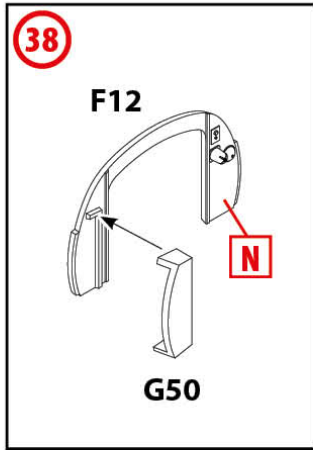

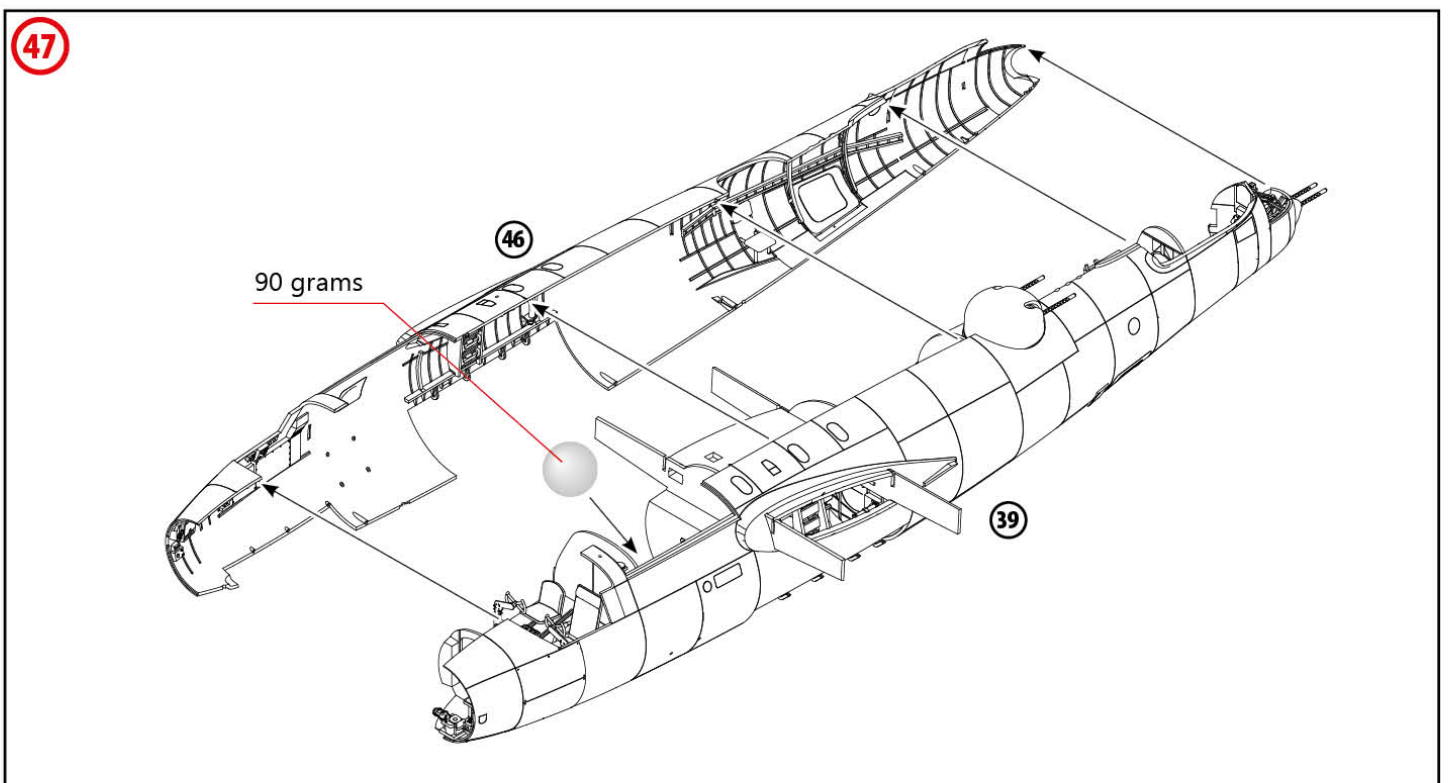
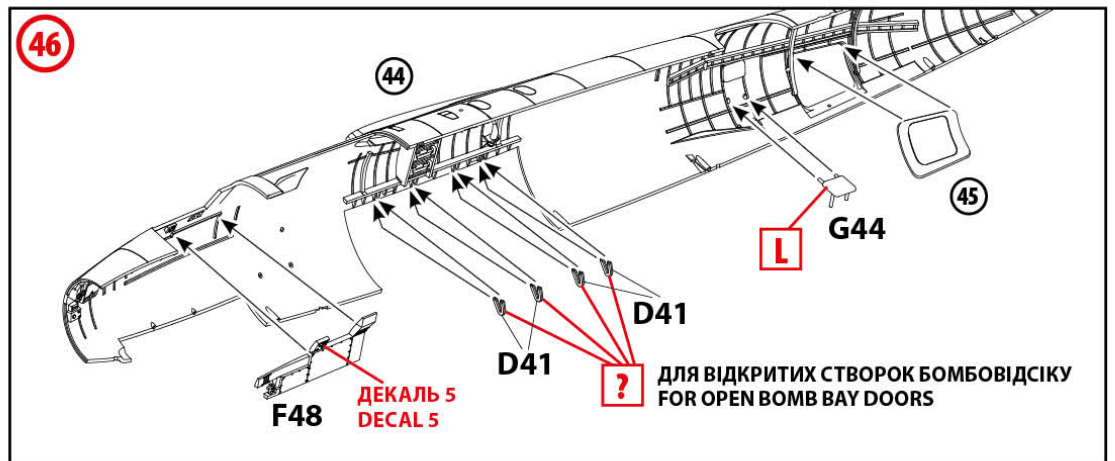
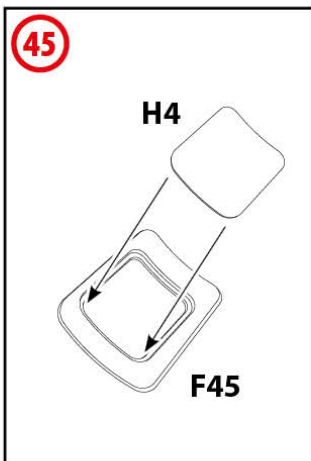
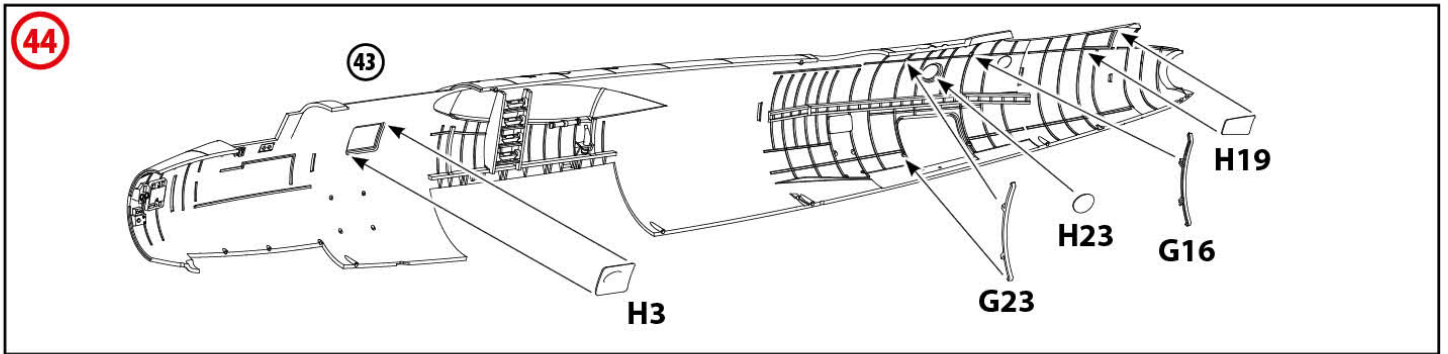
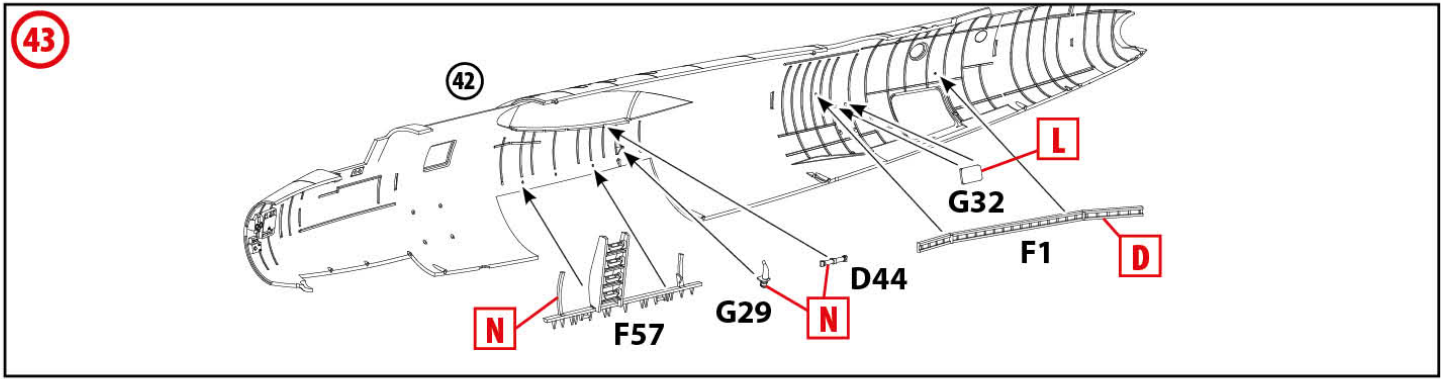

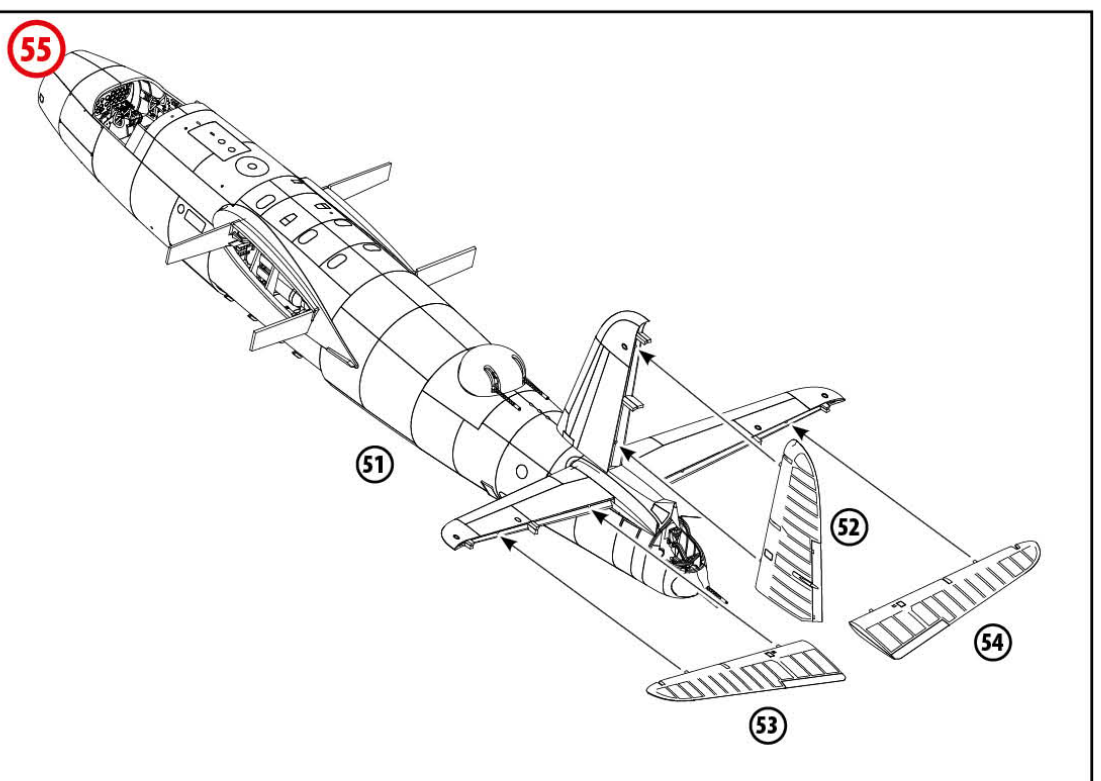
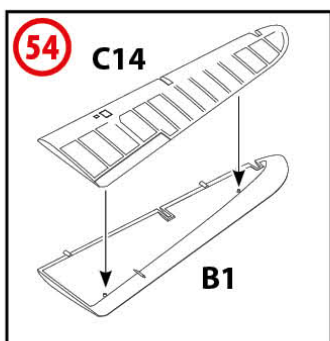
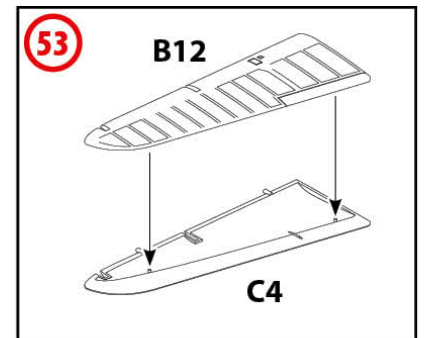
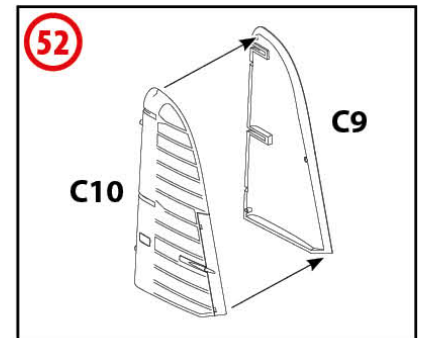
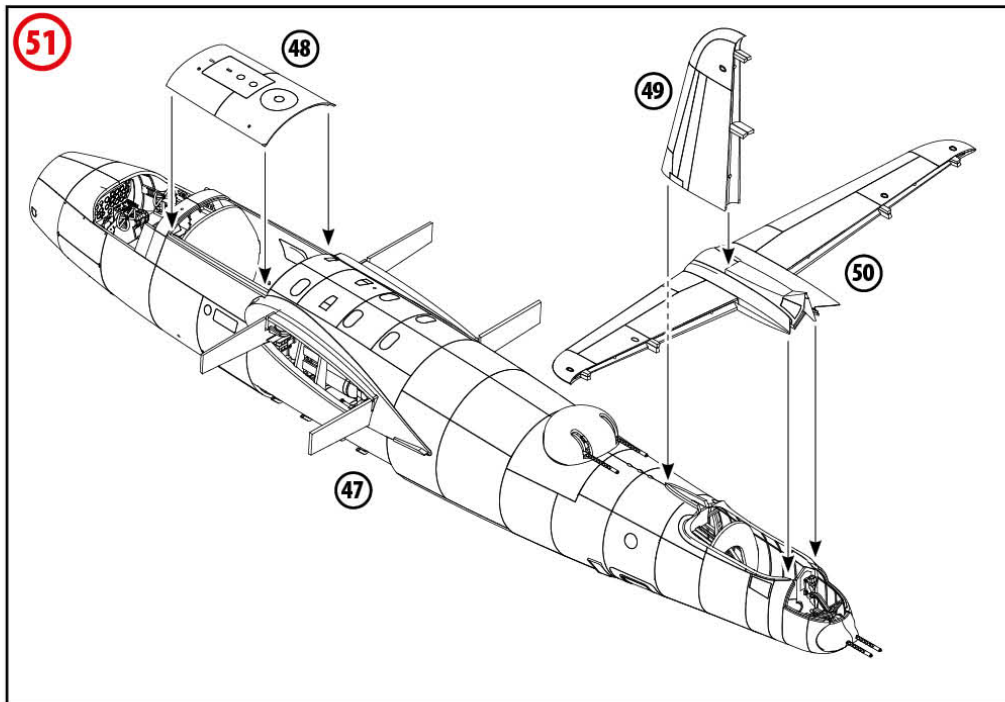
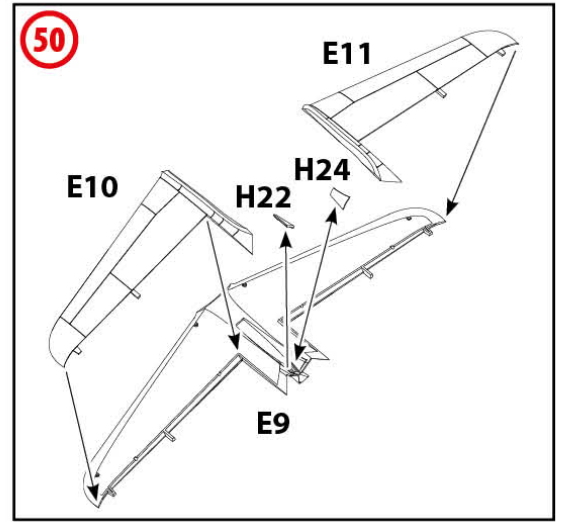
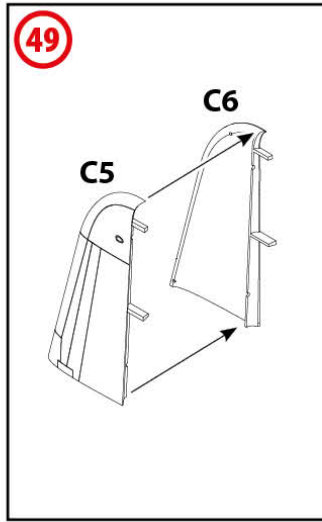
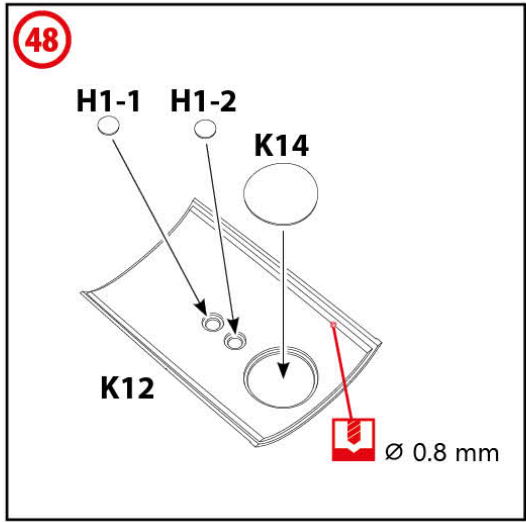

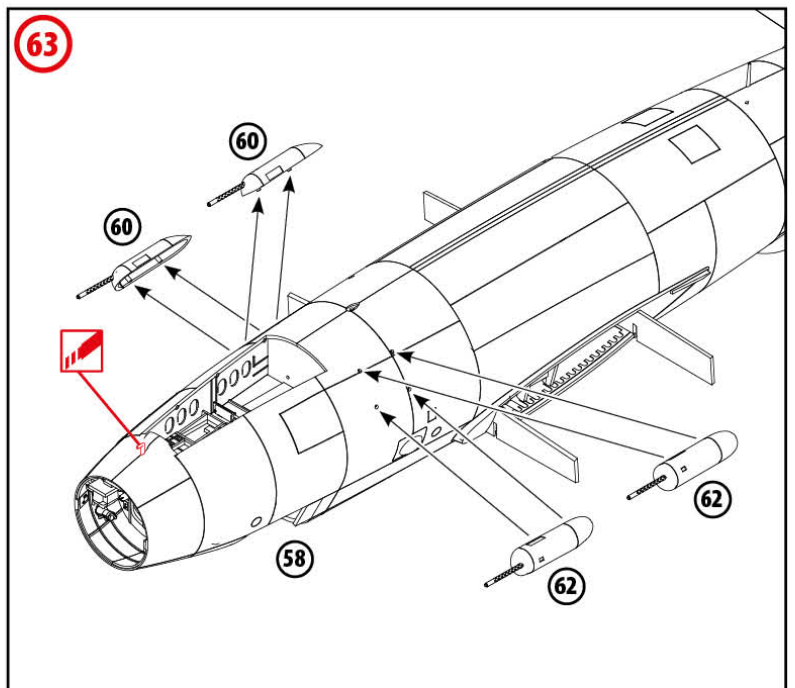
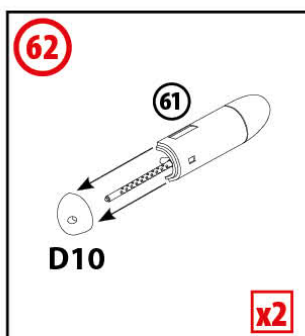
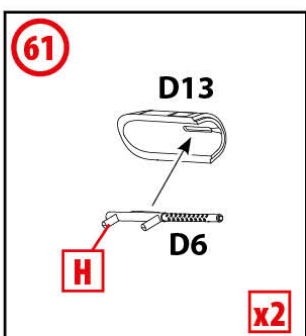
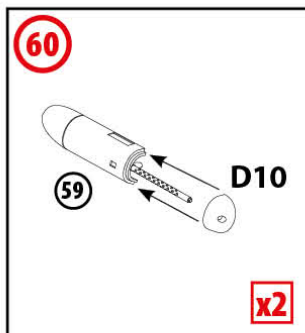
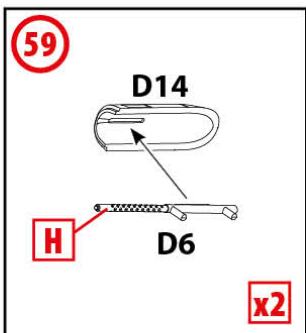
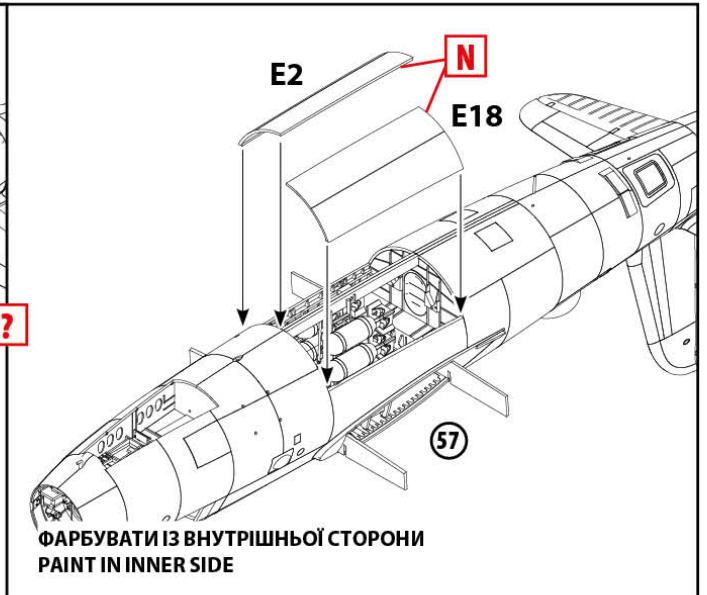
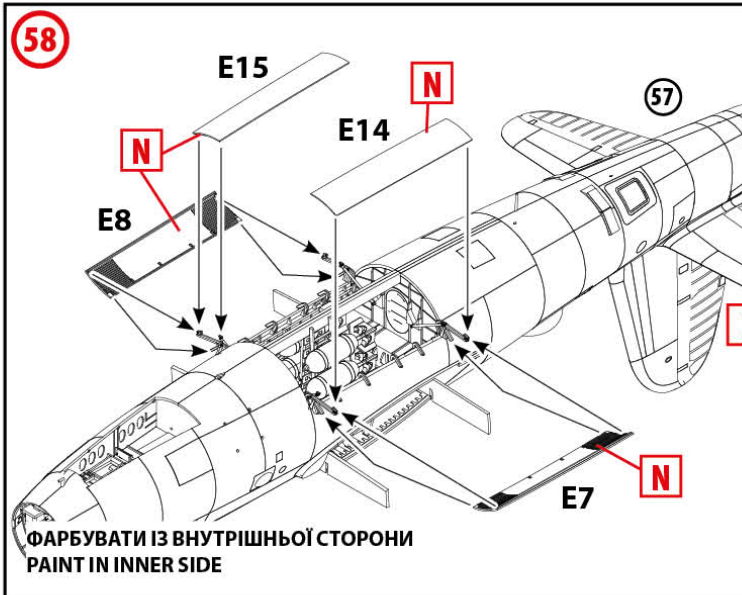
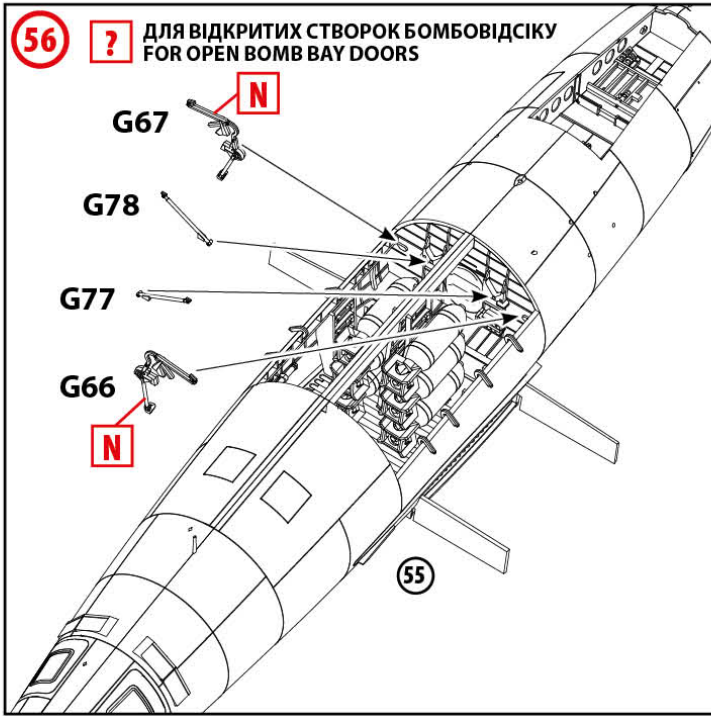

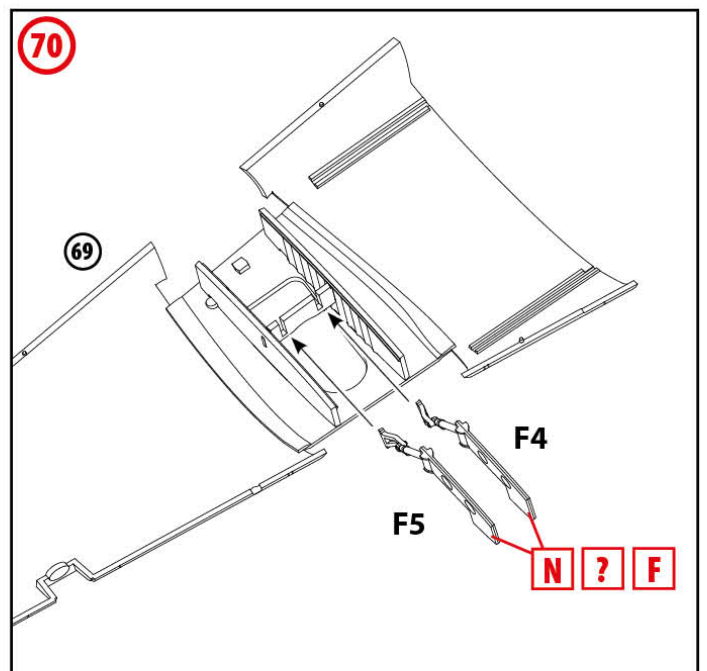
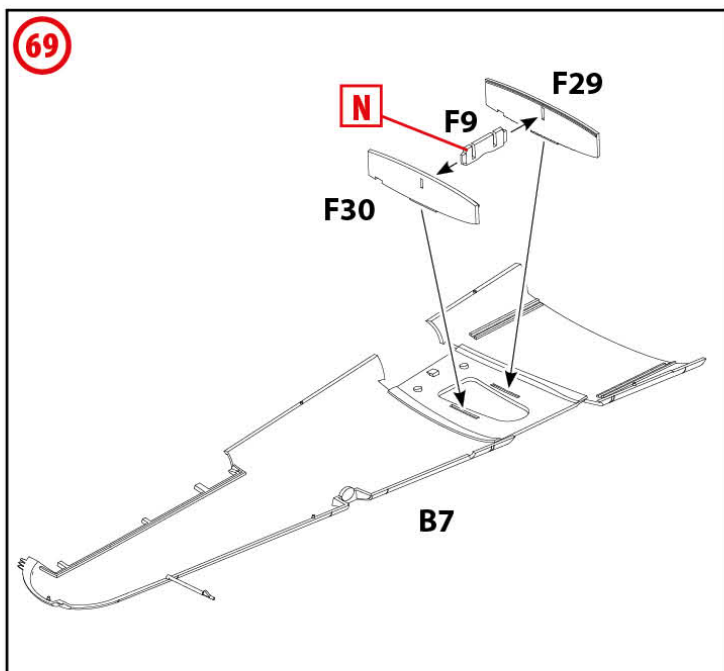
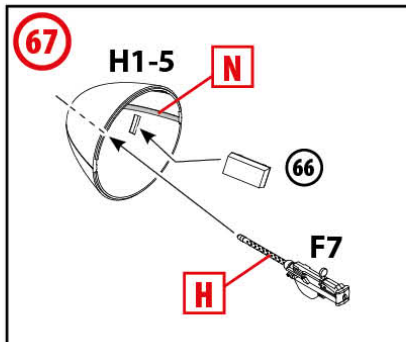
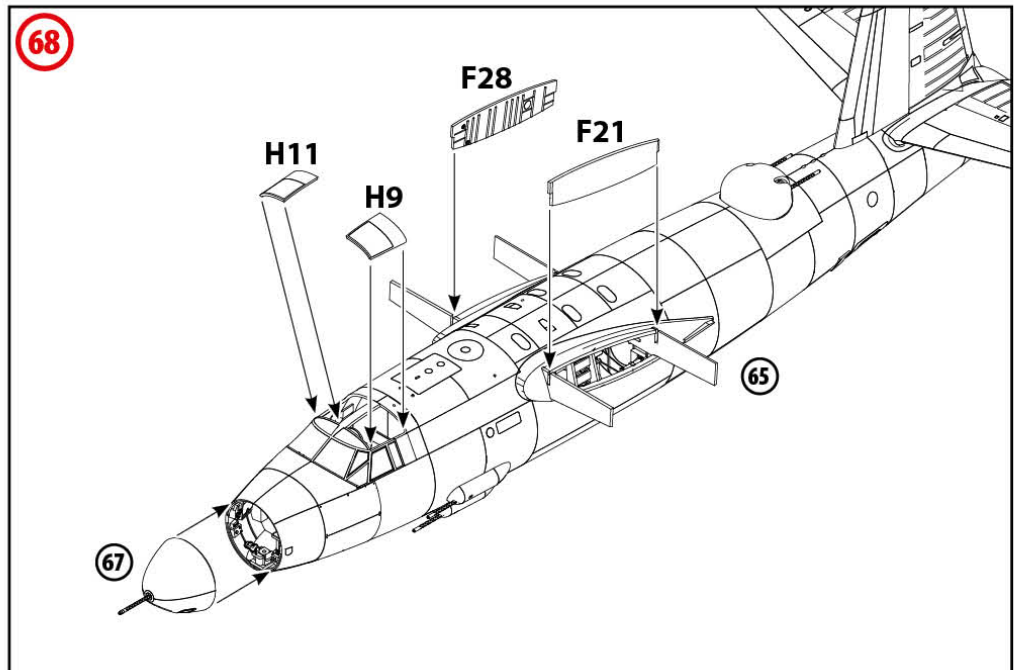
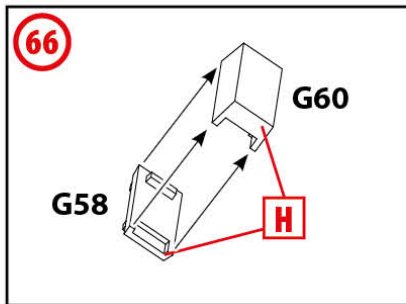
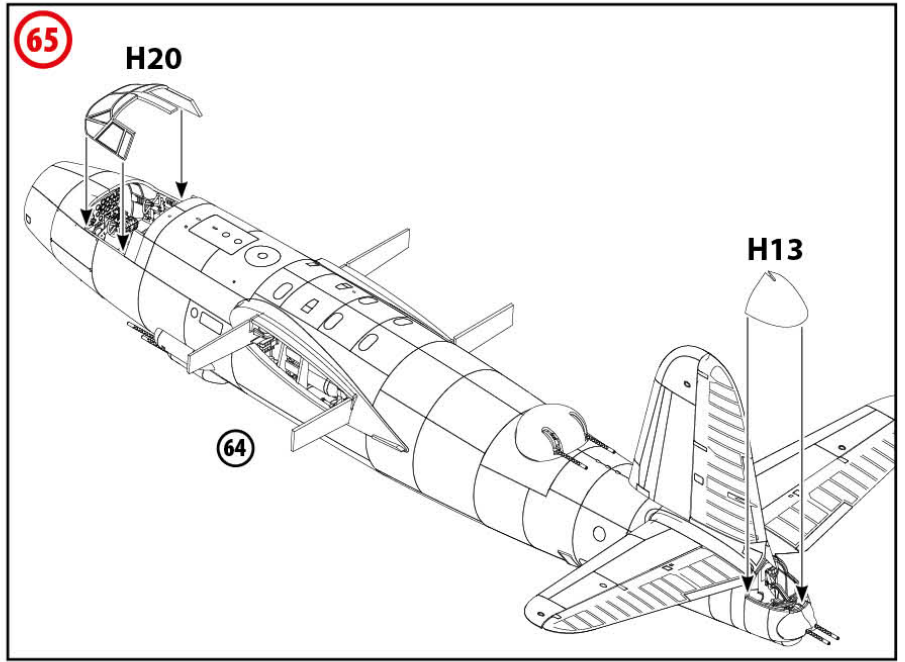
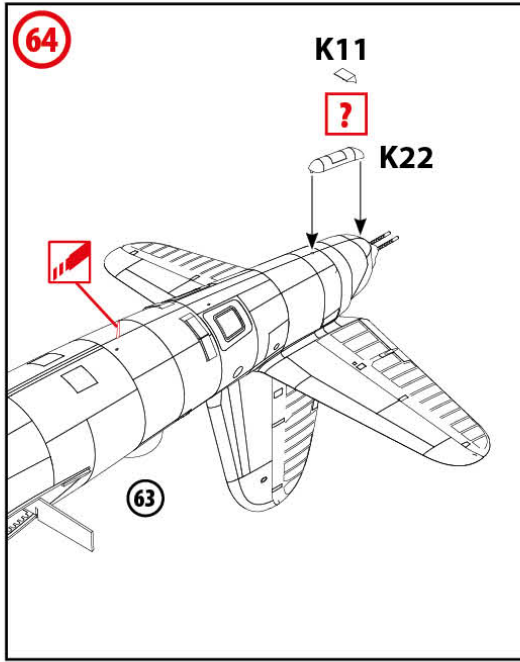

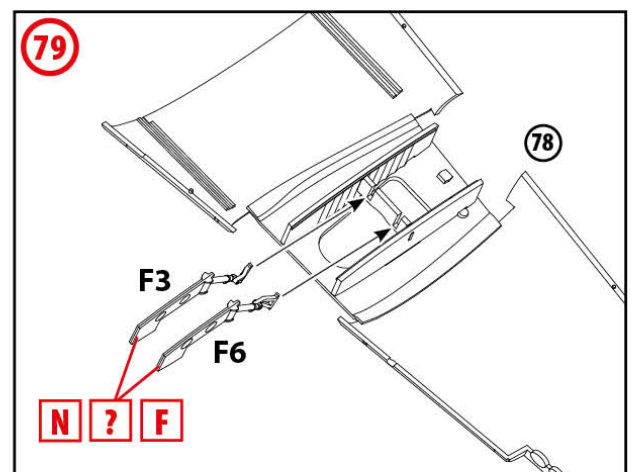
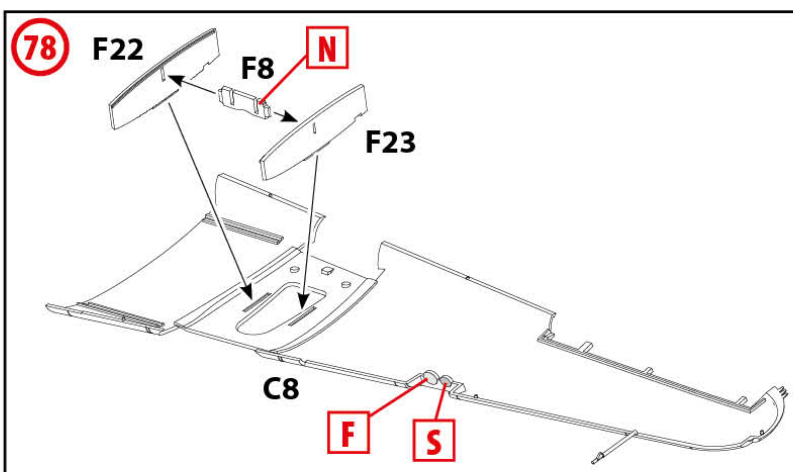
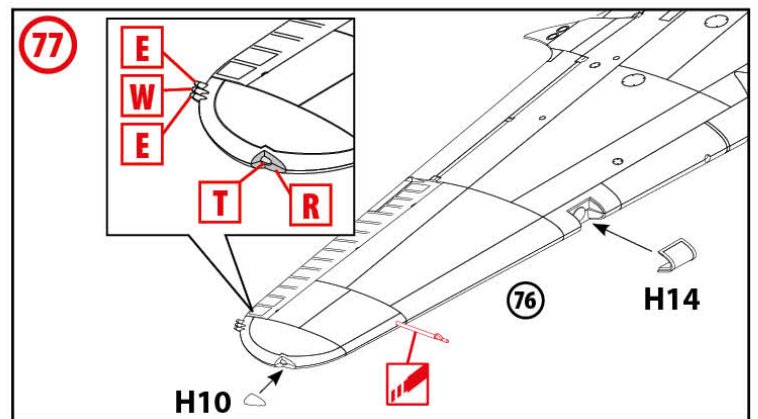
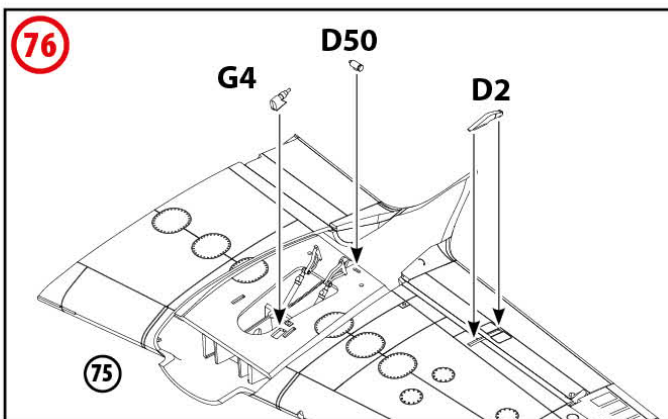
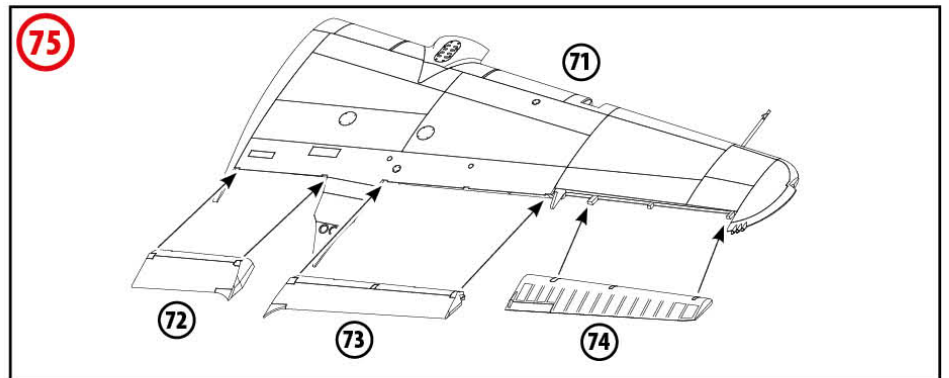
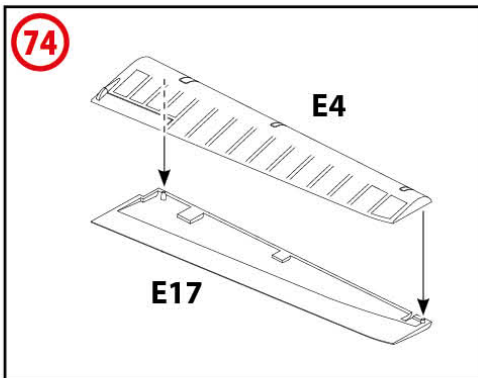
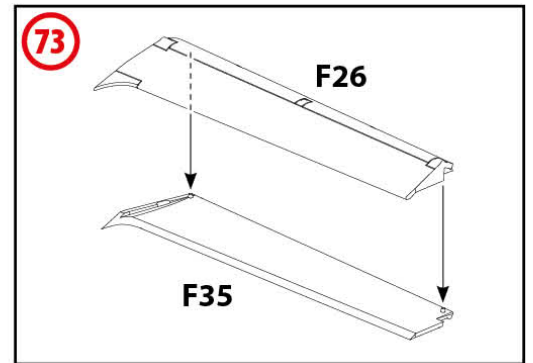
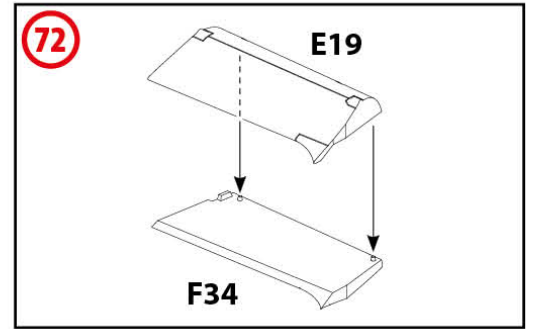
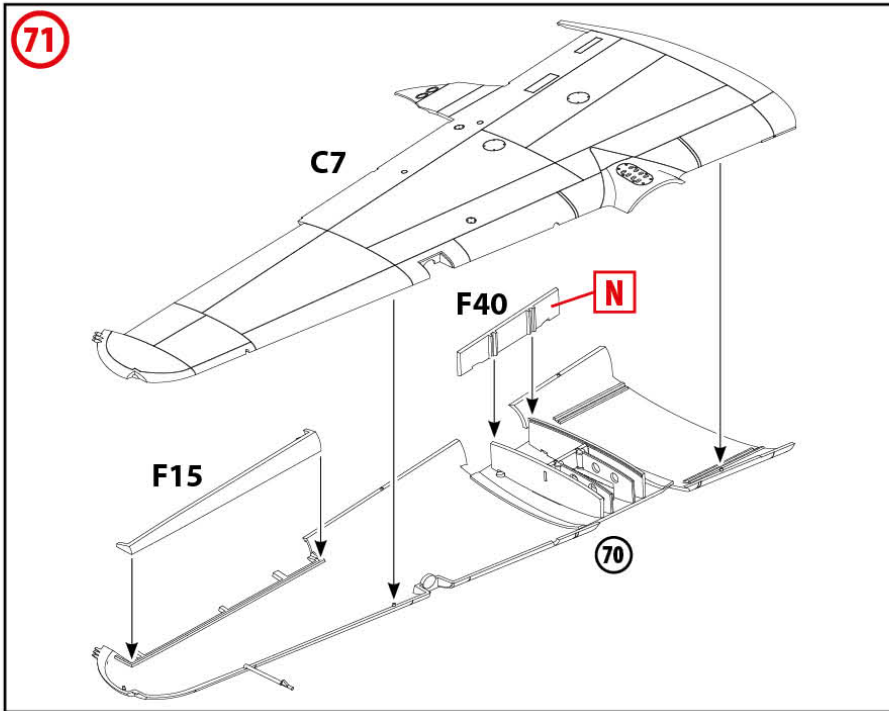

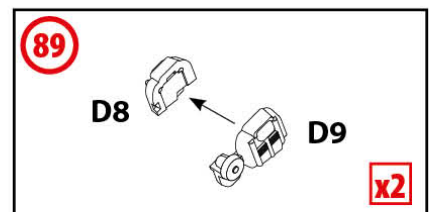
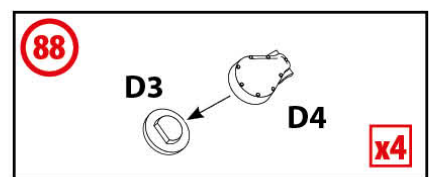
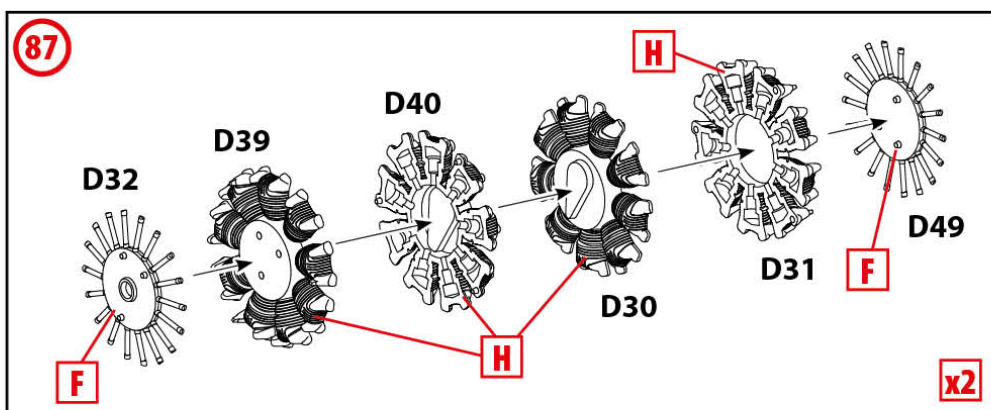
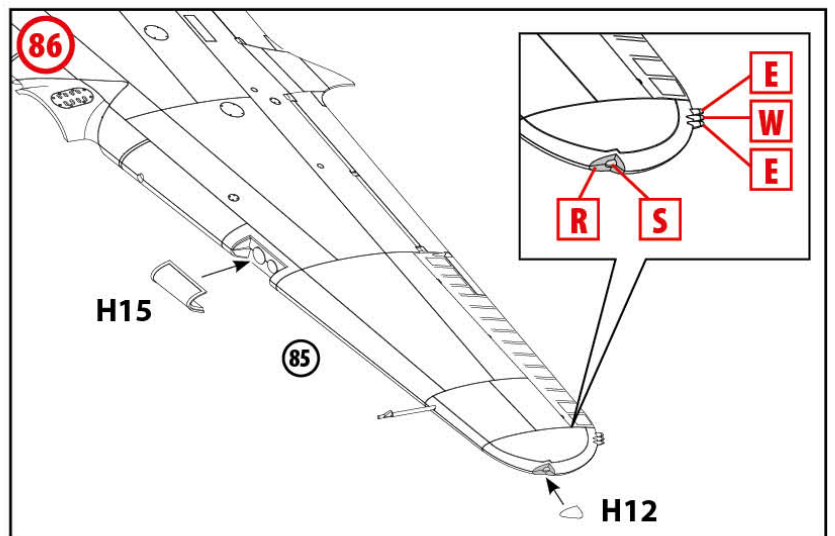
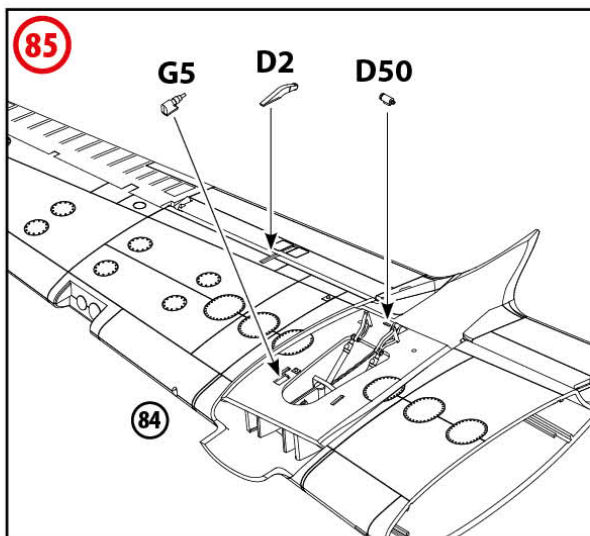
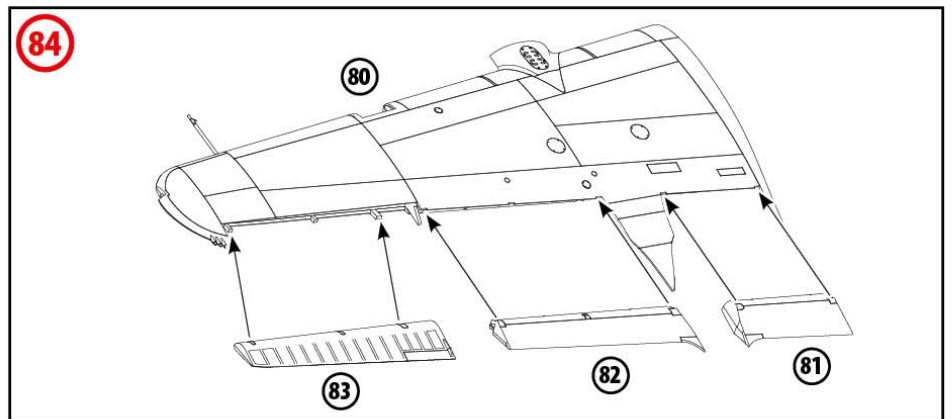
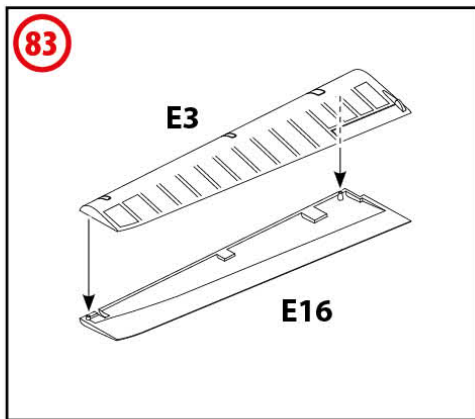
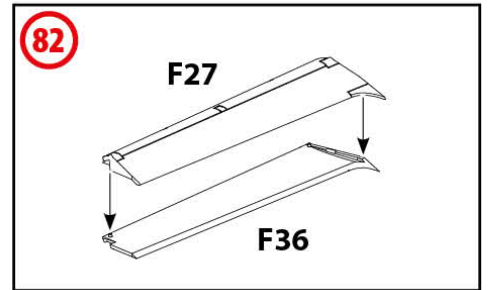
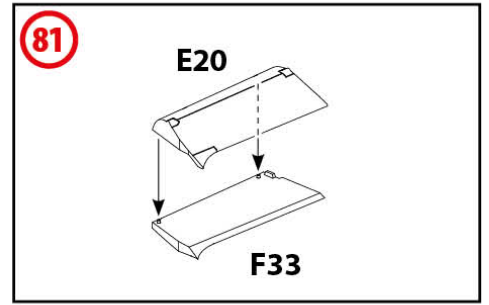
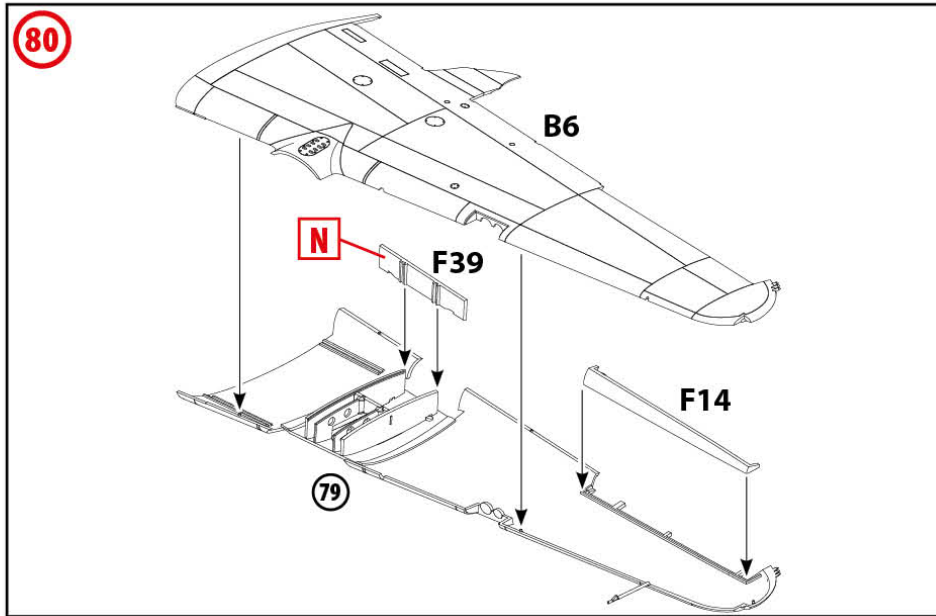

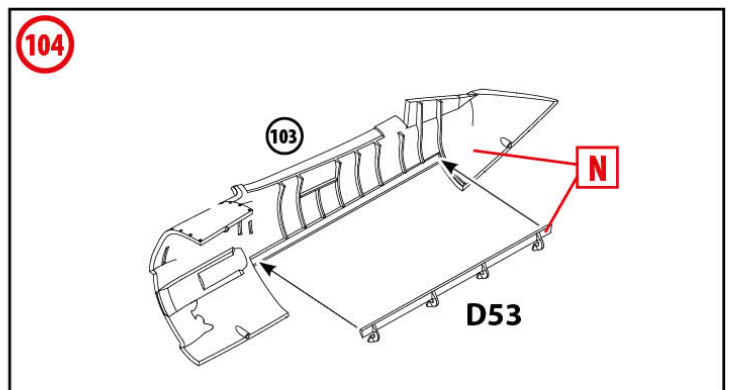
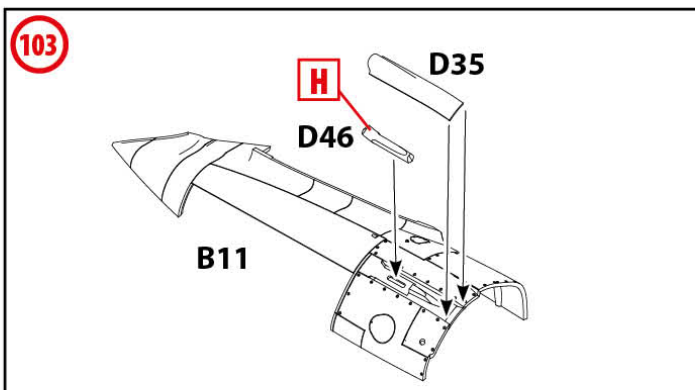
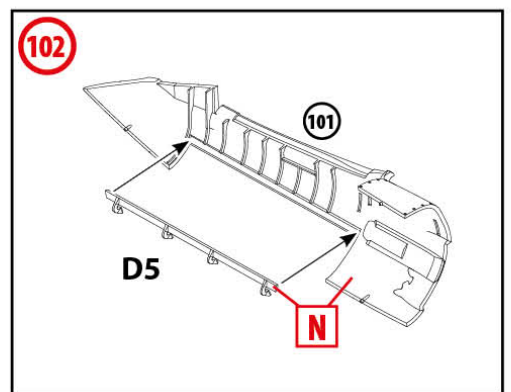
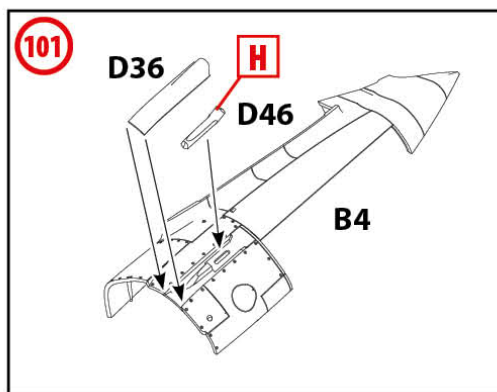
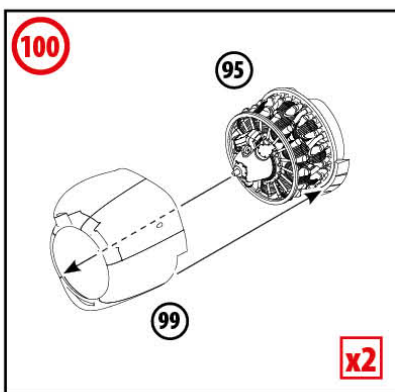
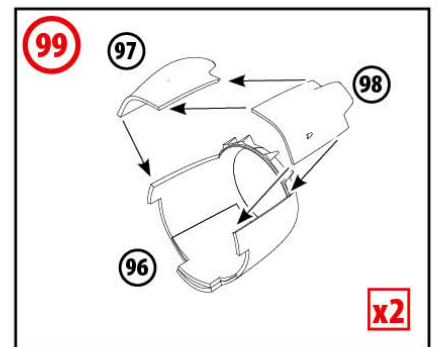
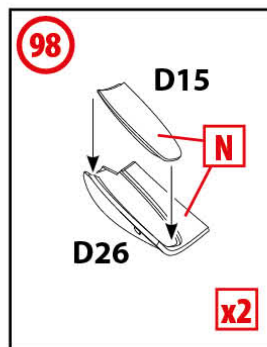
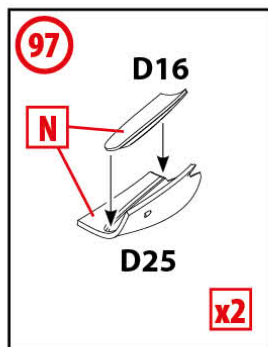
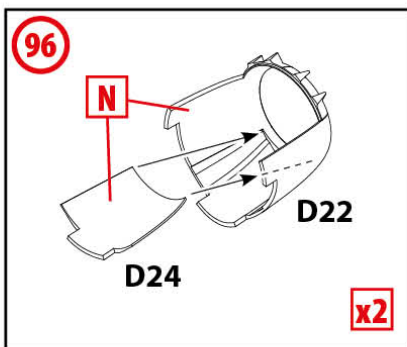
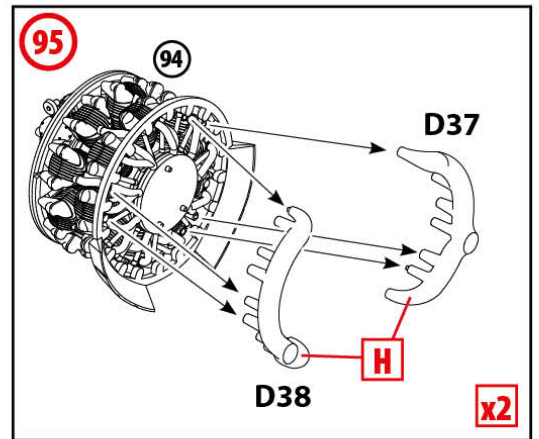
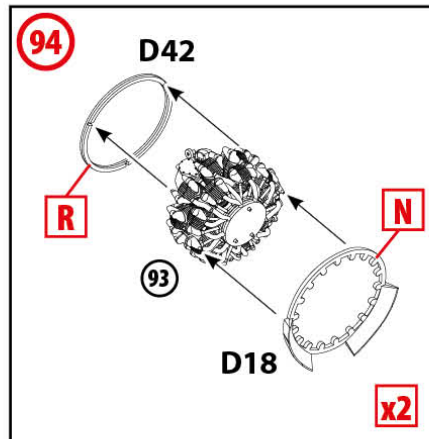
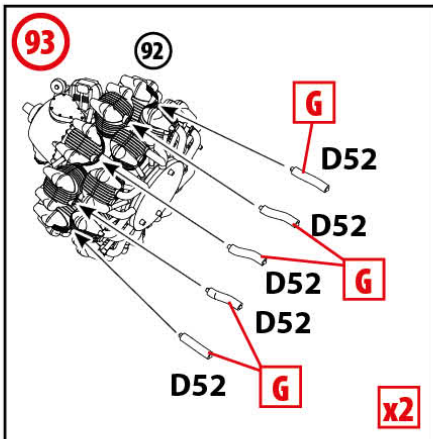
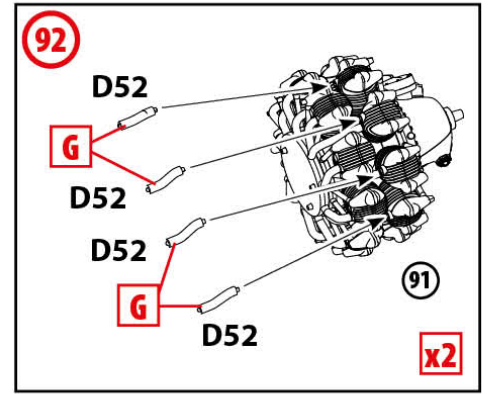
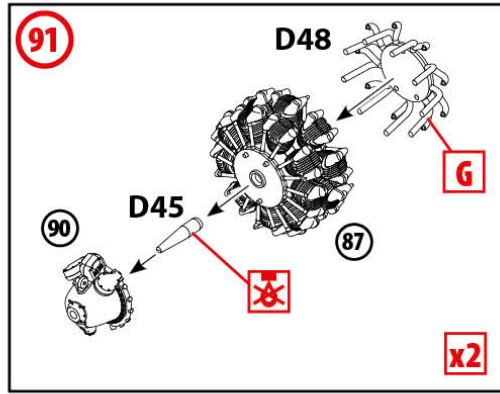
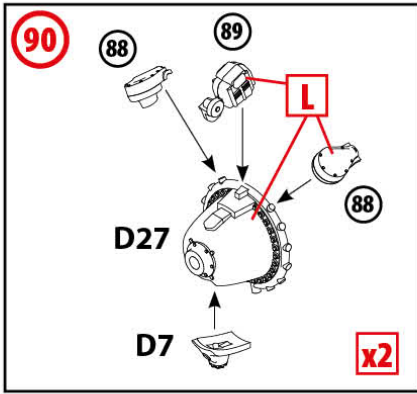

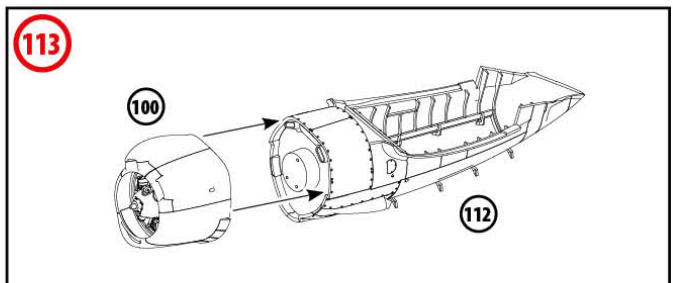
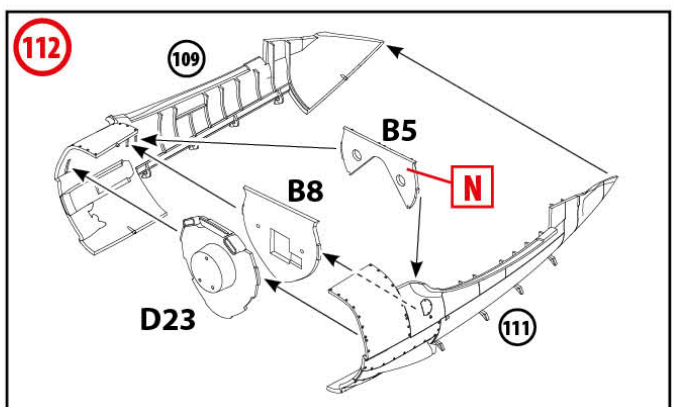
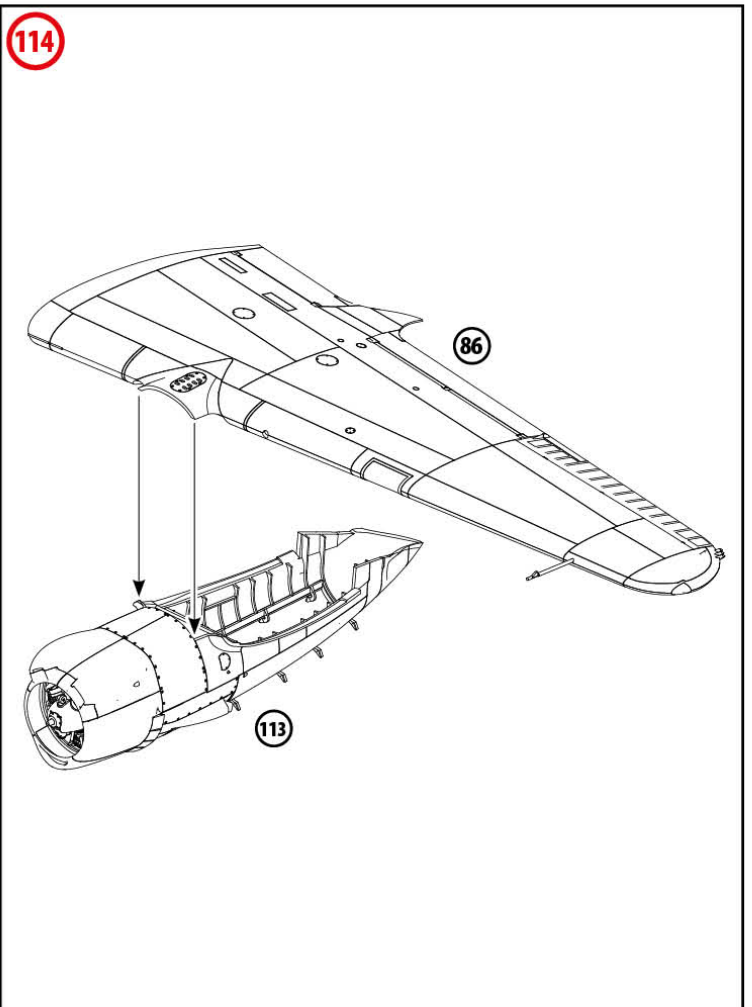
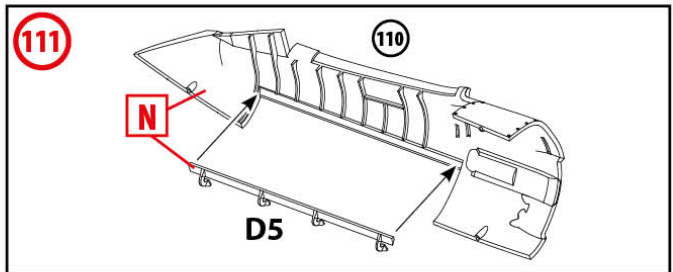
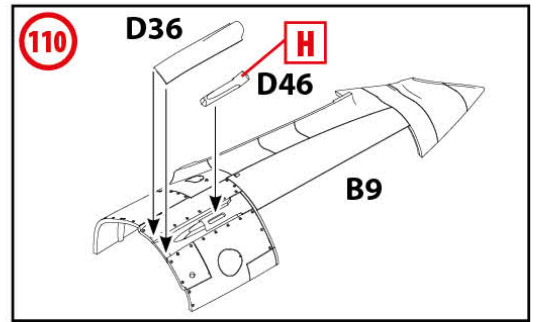
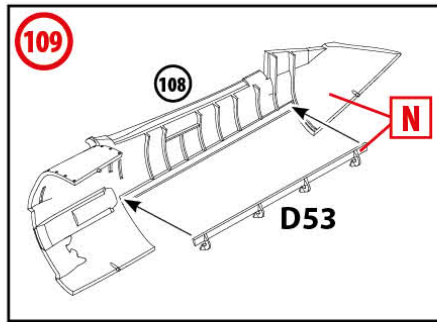
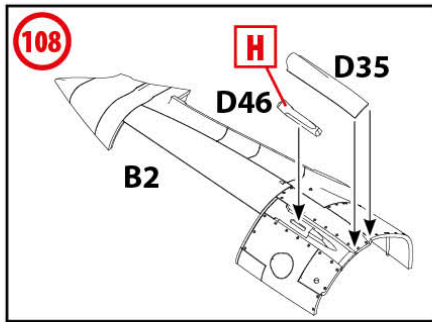
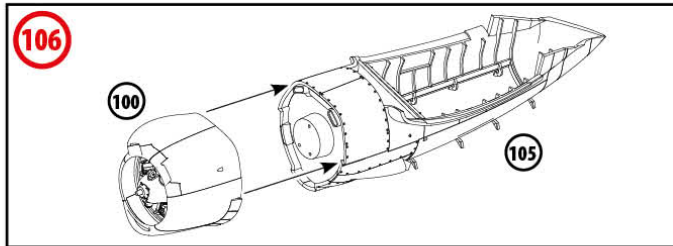
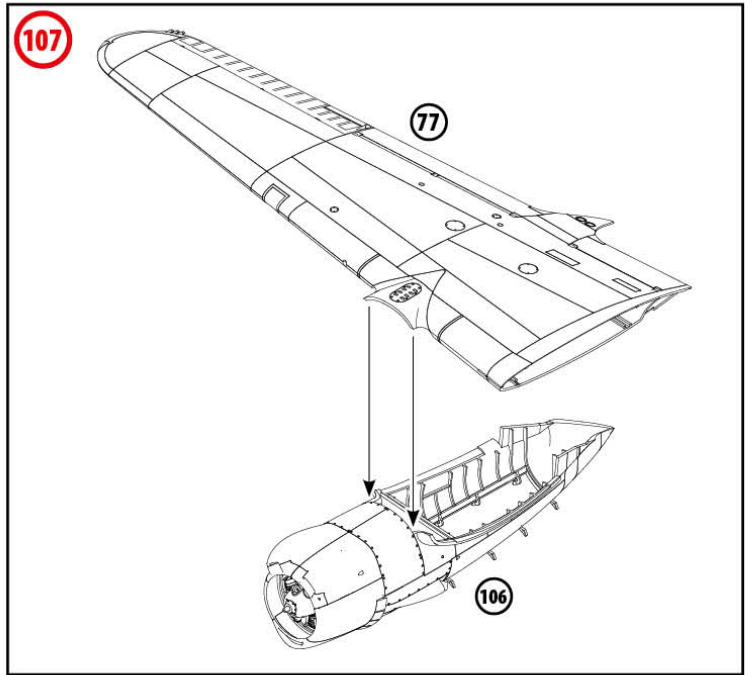
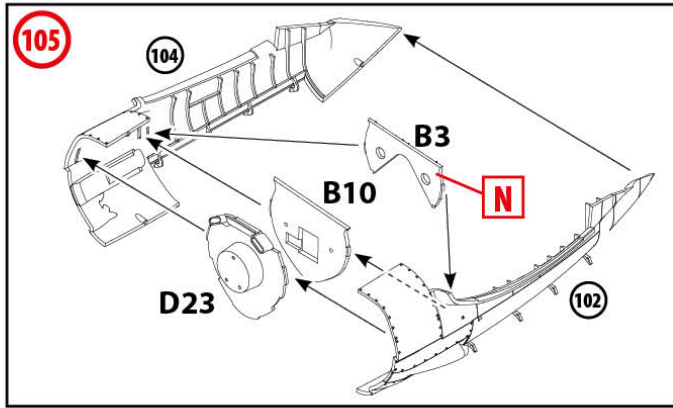

115

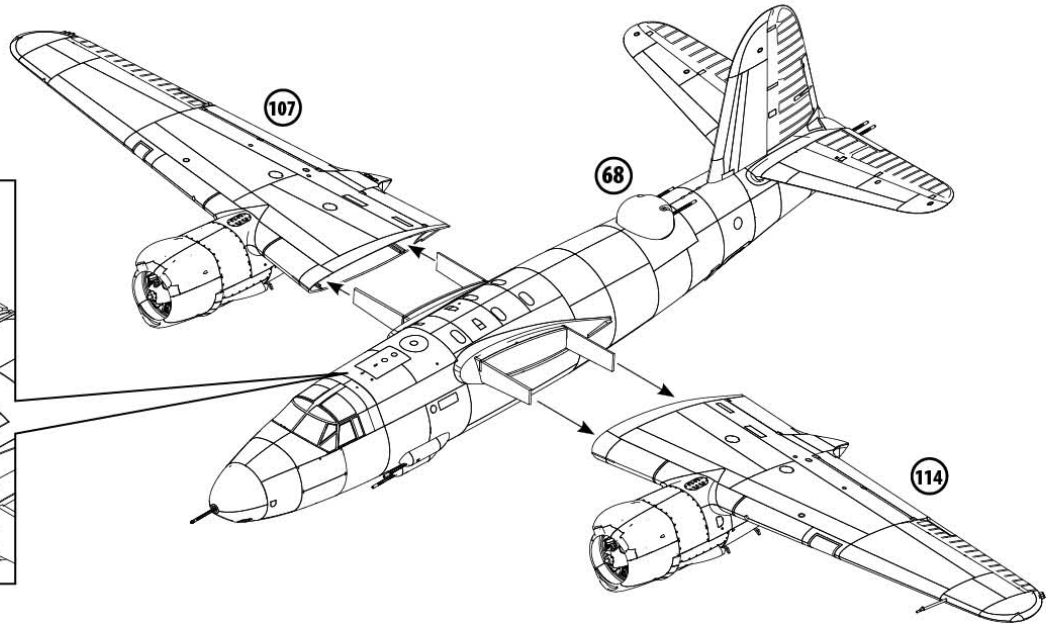
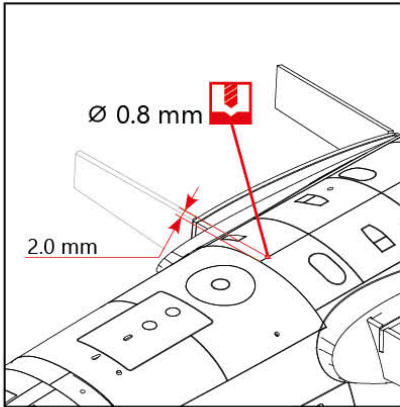

116

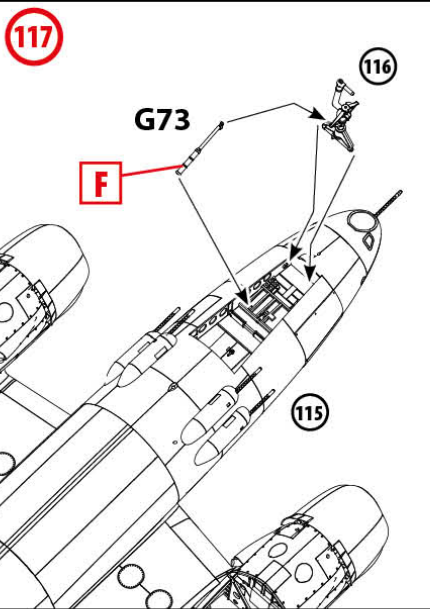
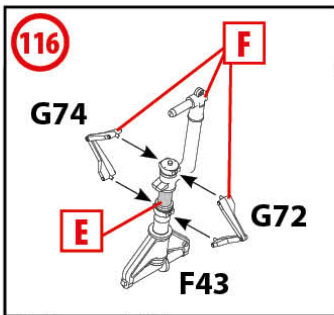

118

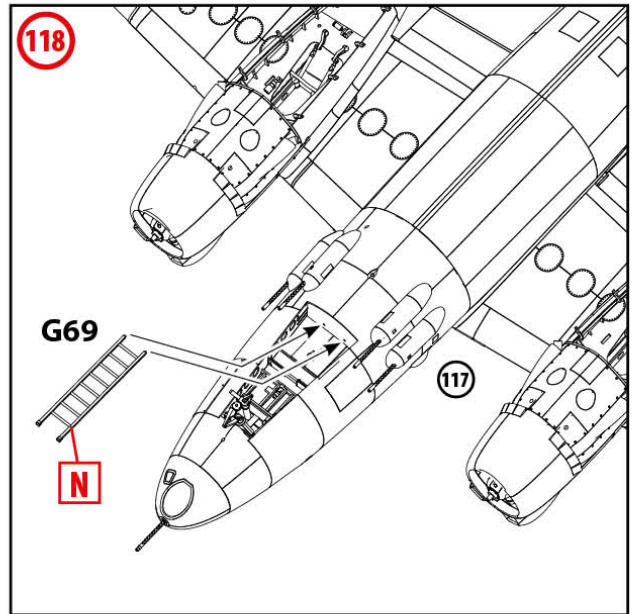

119

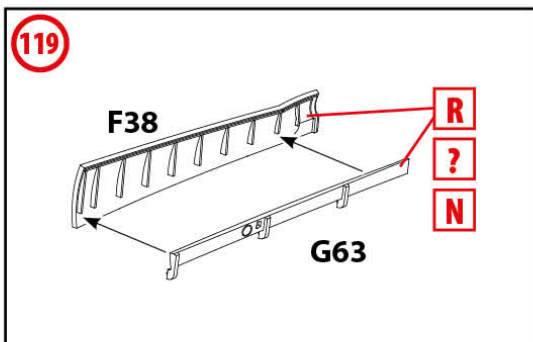

120

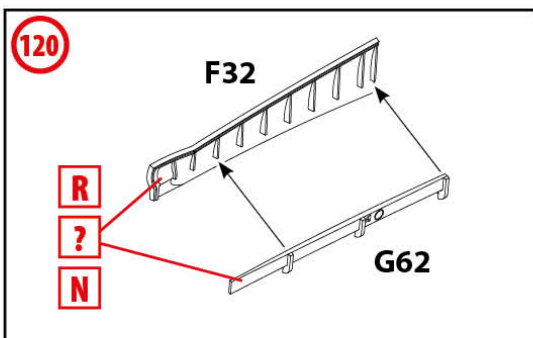

121

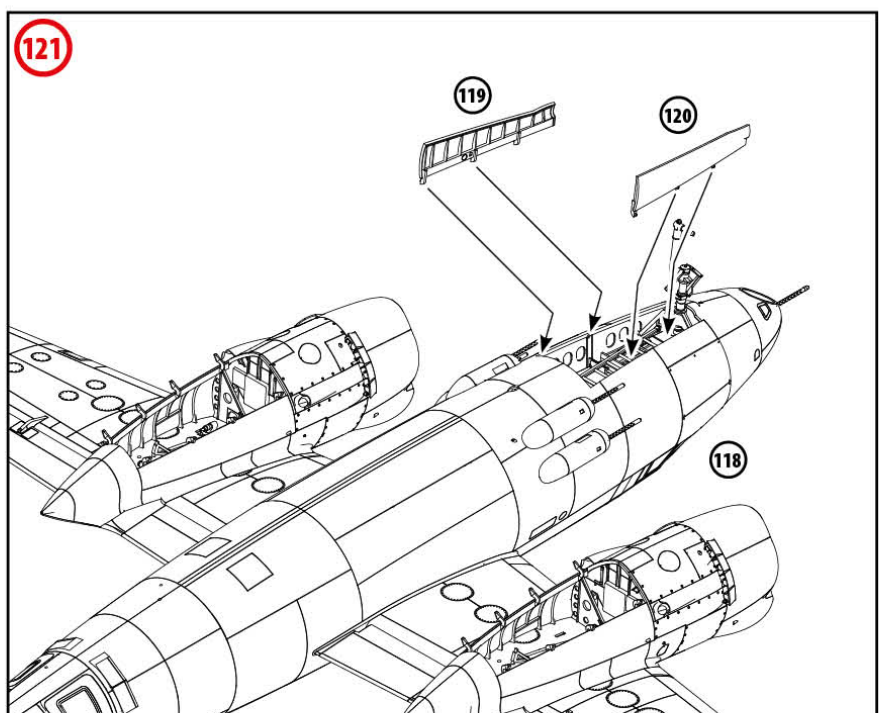

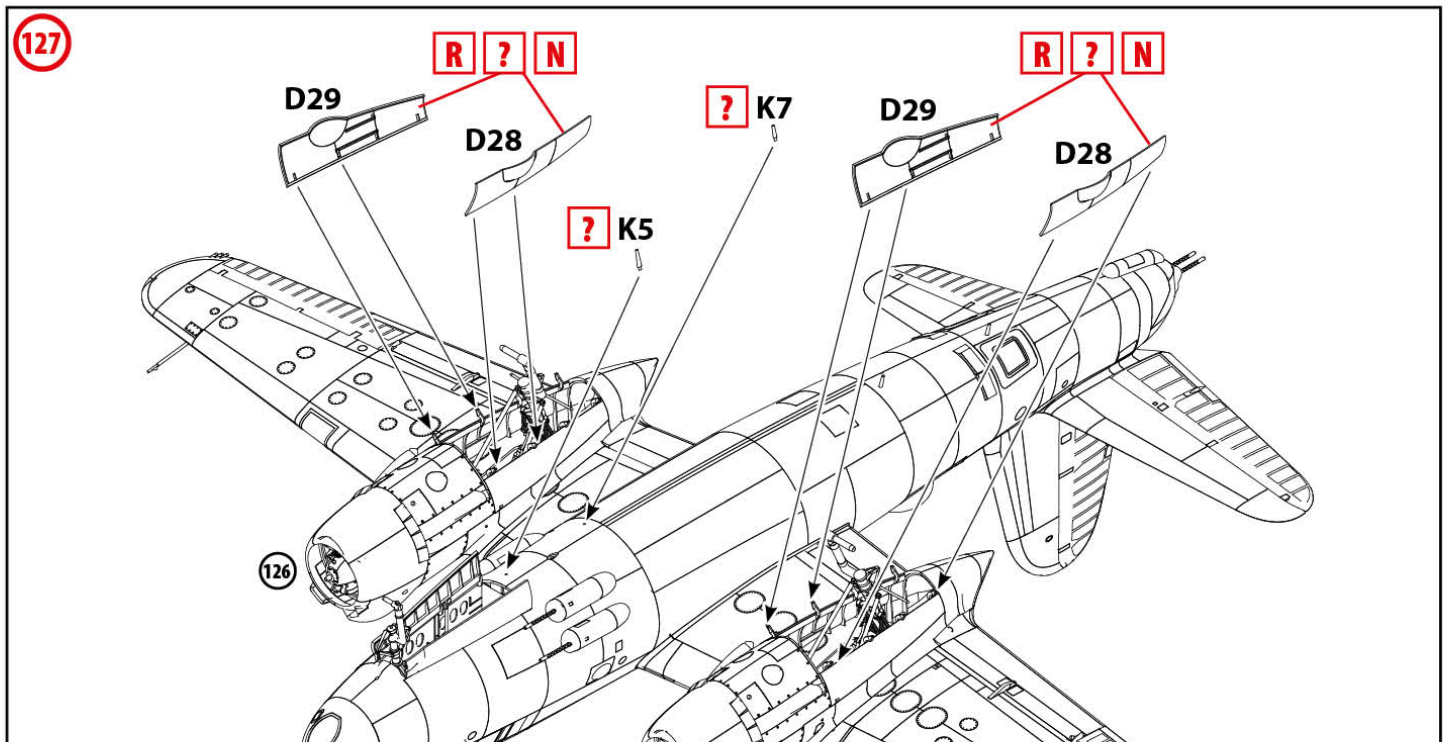
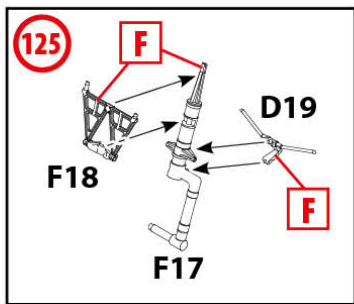
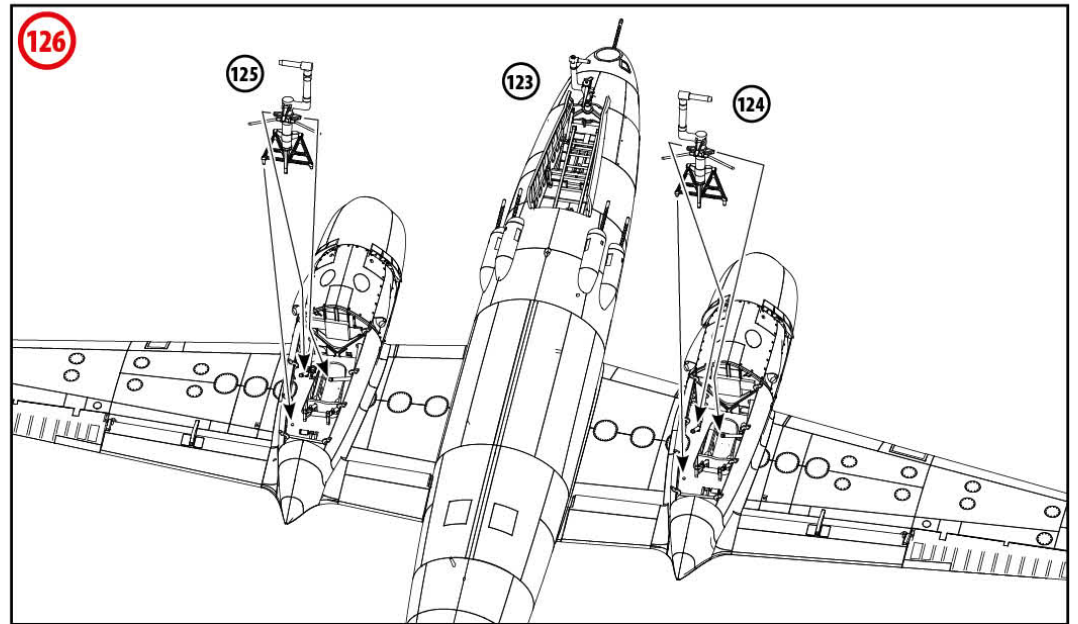
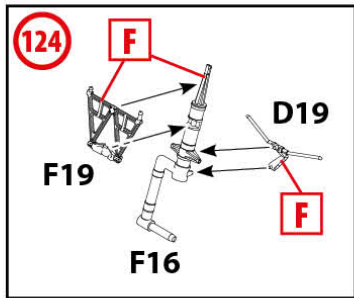
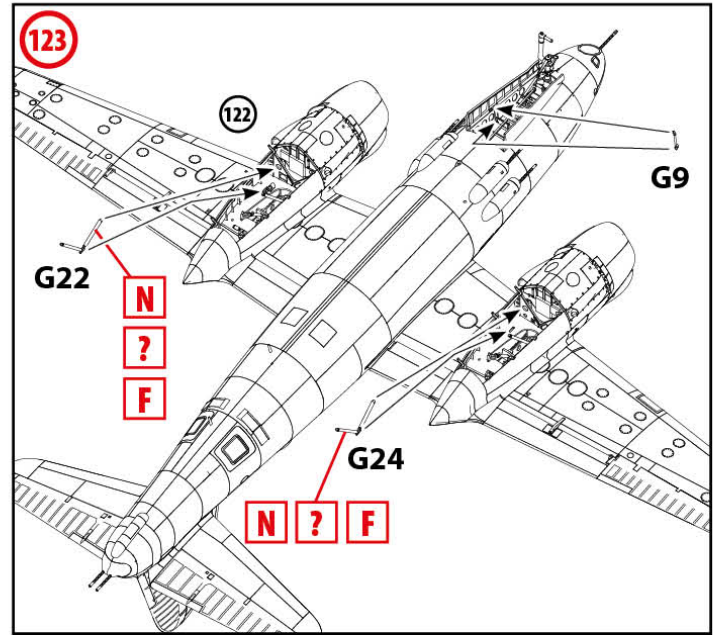
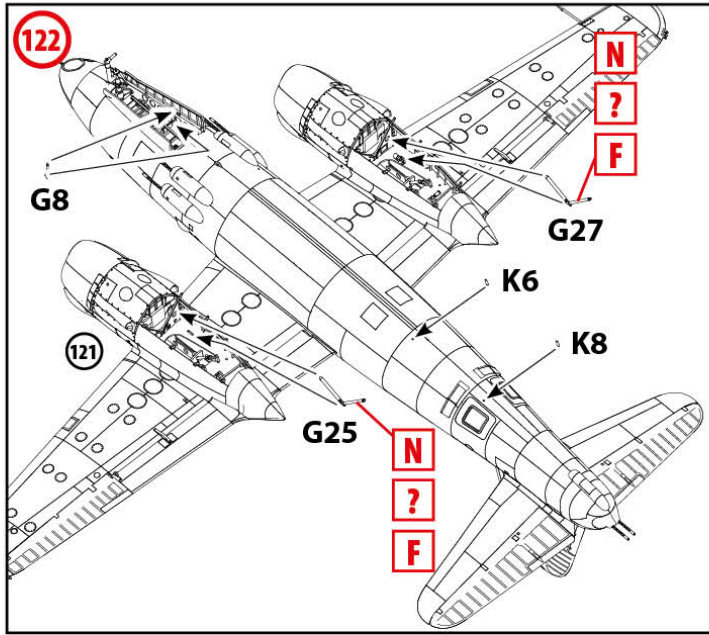

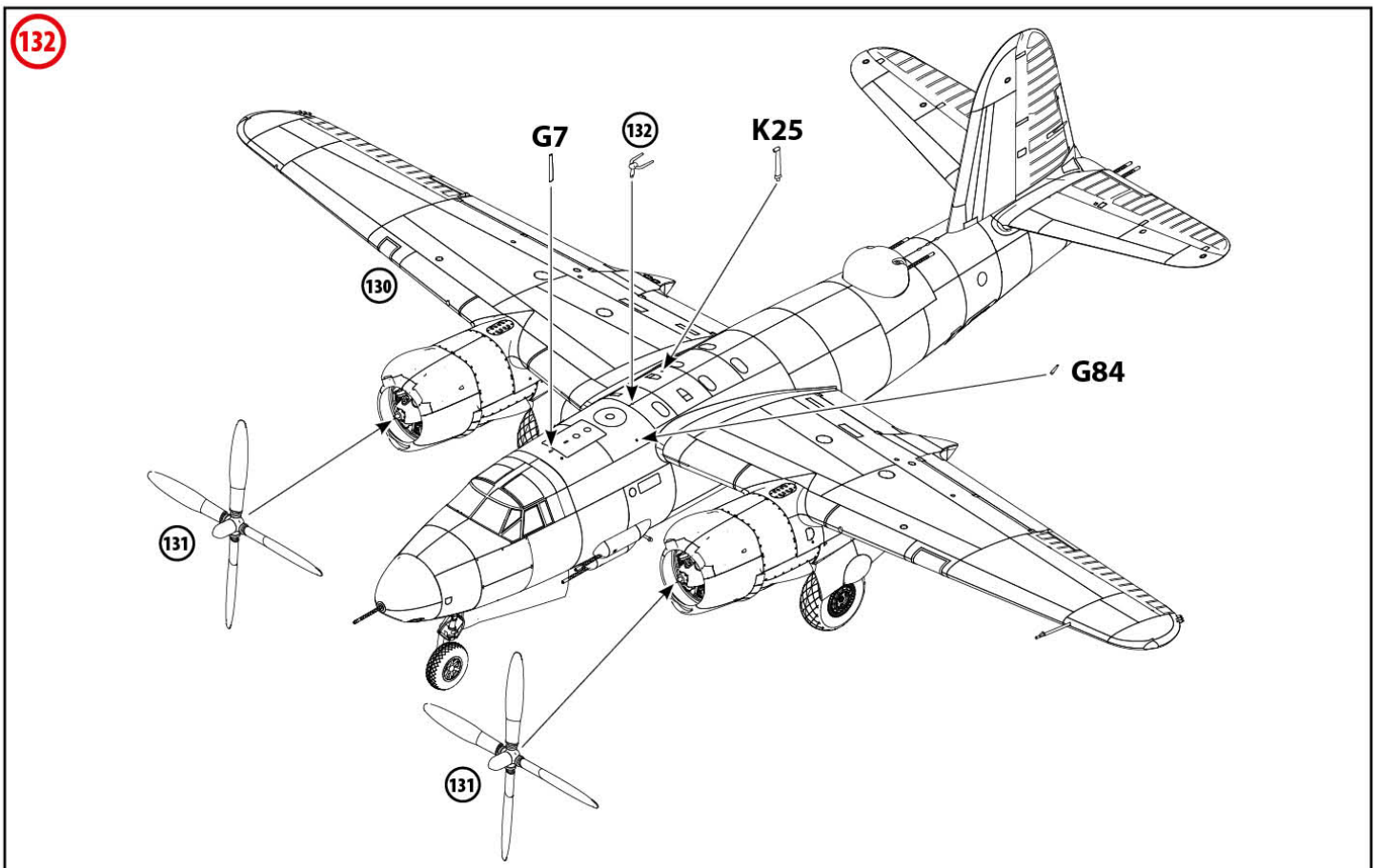
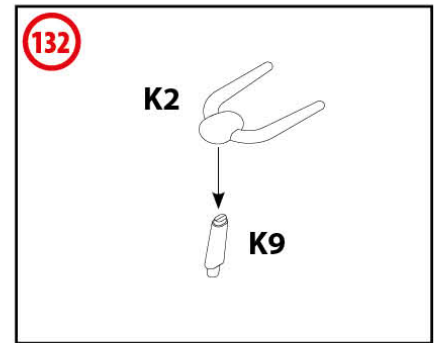
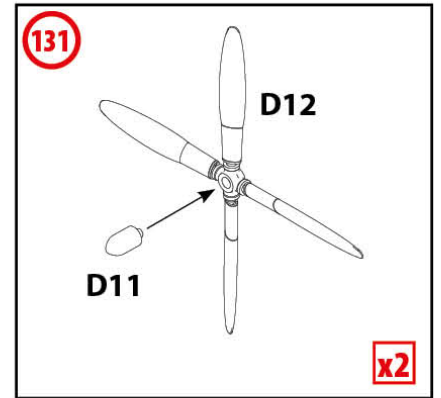
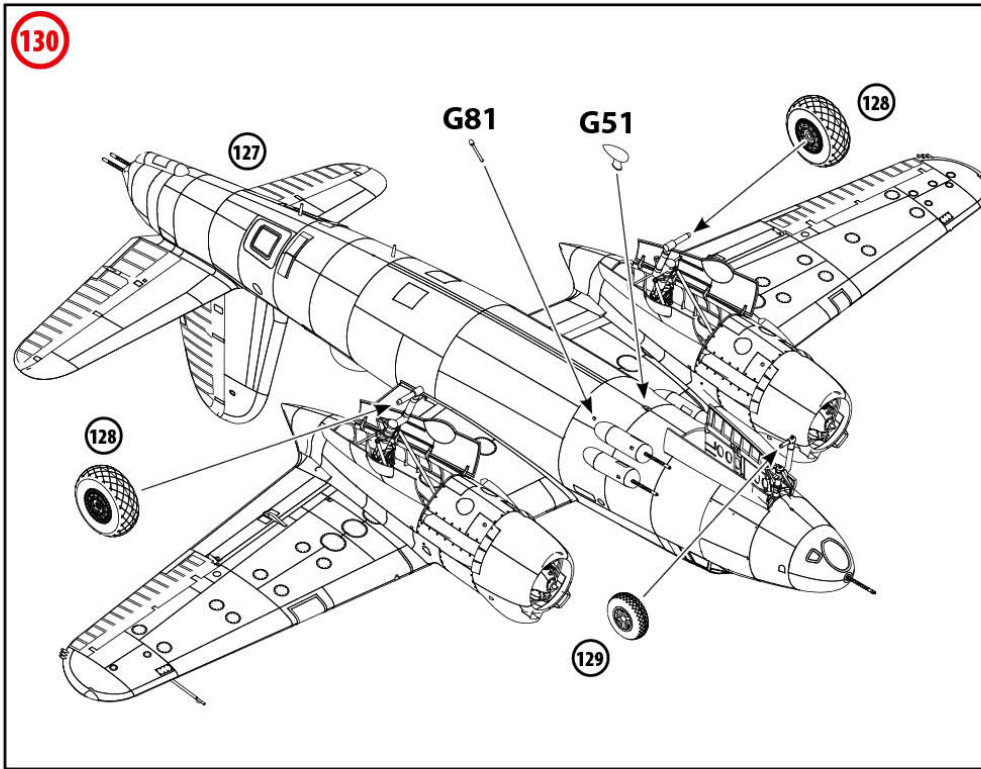
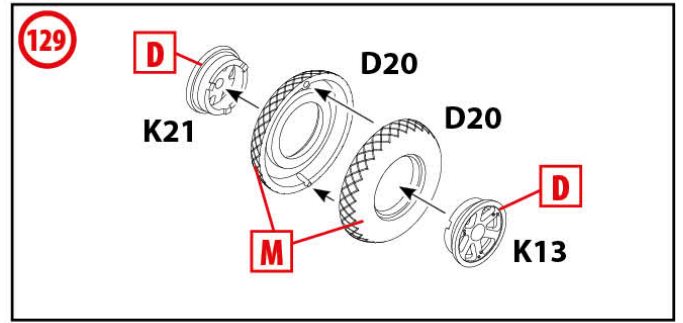
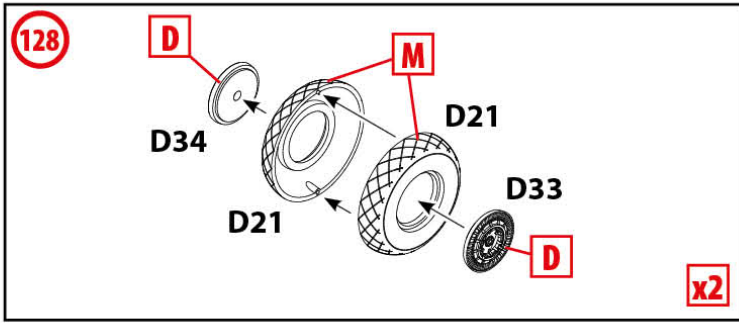

ЗОВНІШНЯ СТОРОНА ЧАСТИНИ НОСА
OUTSIDE OF THE NOSE PART

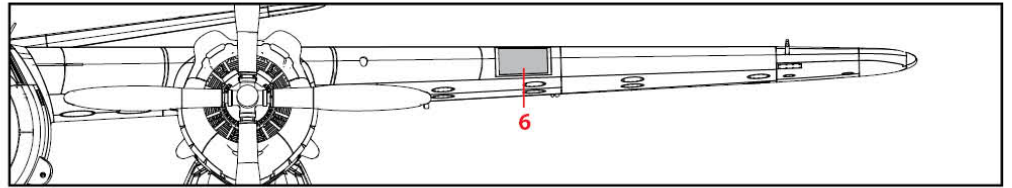
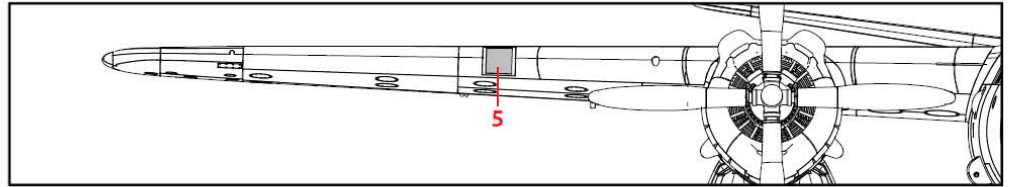
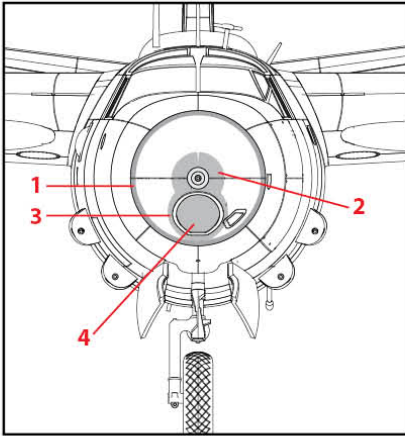

ВНУТРІШНЯ СТОРОНА ЧАСТИНИ НОСА
INNER SIDE OF THE NOSE PART

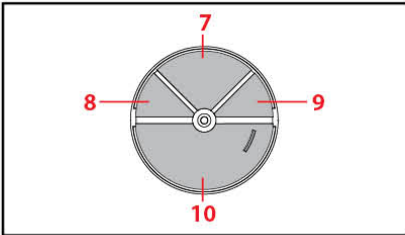

ПРАВА СТОРОНА ФЮЗЕЛЯЖУ FUSELAGE RIGHT SIDE

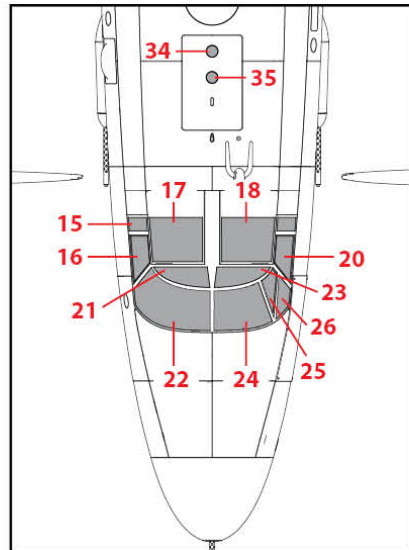
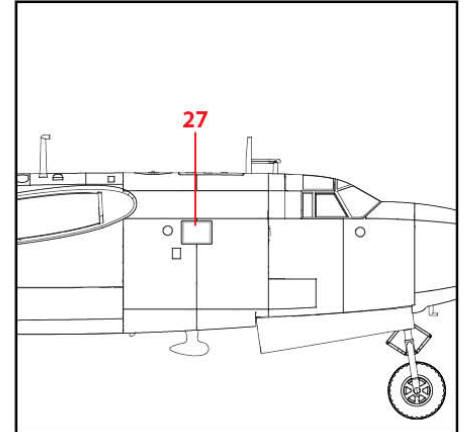
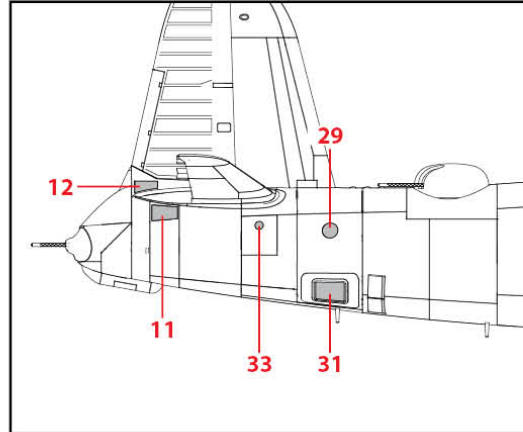

ЛІВА СТОРОНА ФЮЗЕЛЯЖУ FUSELAGE LEFT SIDE

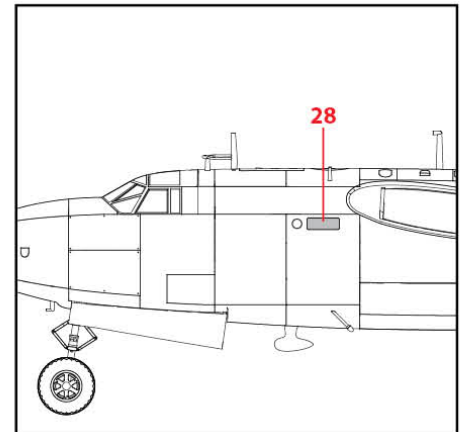
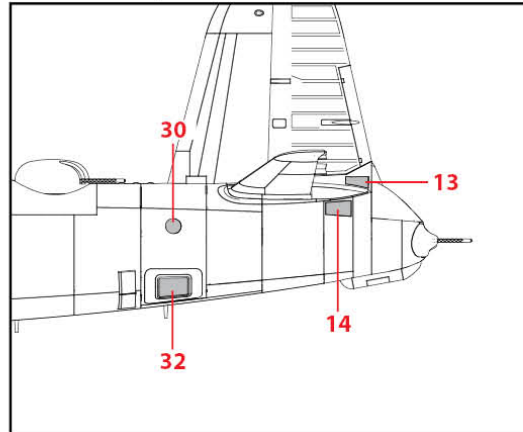

ШАБЛони масок
MASK TEMPLATES

