

Sd.Kfz.260, дивізія "Гросдойчланд", район Дону, липень 1942 р.
Sd.Kfz.260, "Grossdeutschland" Division, Don area, July 1942

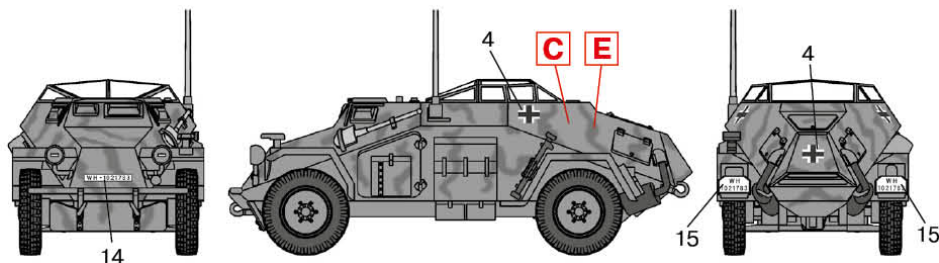

Sd.Kfz.260, 653-й батальон важких винищувачів танків, район Курська, липень 1943 р.
Sd.Kfz.260, 653. SPzJgAbt, Kursk area, July 1943

ФАРБИ, ЩО ВИКОРИСТОВУЮТЬСЯ / USED COLORS:

COLOR	ICM	
A Чорний Black	1002	
B Німецький сірий German Grey	1038	
C Буйволова шкіра Buff	1041	
E Камуфляжний Camouflage Green	1071	
F Білий White	1001	

COLOR	ICM	
G Темна земля Tan Earth	1058	
H Сталь Natural Steel	1025	
J Збрійовий метал Gun metal	1027	
K Срібло Silver	1024	
L Темна іржа Dark rust	1051	
M Нейтральний сірий Neutral Grey	1036	

УВАГА!

Працювати з клеєм і фарбами в приміщенні, що провітрюється, і не допускати відкритого вогню. Для складання моделі рекомендується застосовувати полістирольний клей ПС або його зарубіжні аналоги. Відокремлюючи деталі від літників, використовуйте модельний ніж для зачистки.

CAUTION!

When you use glue or paint, do not use near open flame, and use in well ventilated room. Glue and paint are not included. When you take parts off from the runner frame, use a modeling scissors and trim excess plastic with a cutter or a file.

ТОВ ICM Холдинг
вул. Бориспільська 9, корпус 64,
02099, Київ, Україна
Тел./факс: +38(044) 369 54 12
E-mail: support@icm.com.ua



ICM Holding
9 Boryspilska street, build. 64
02099, Kyiv, Ukraine
Tel./Fax: +38(044) 369 54 12
E-mail: support@icm.com.ua

Sd.Kfz.260
Німецький
броньавтомобіль
радіозв'язку

№ 72431
1:72

Sd.Kfz.260
German Radio
Communication Vehicle

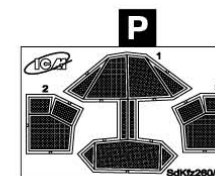
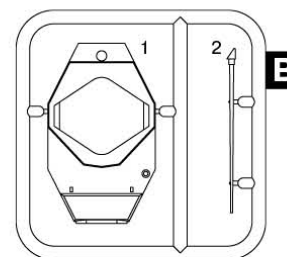
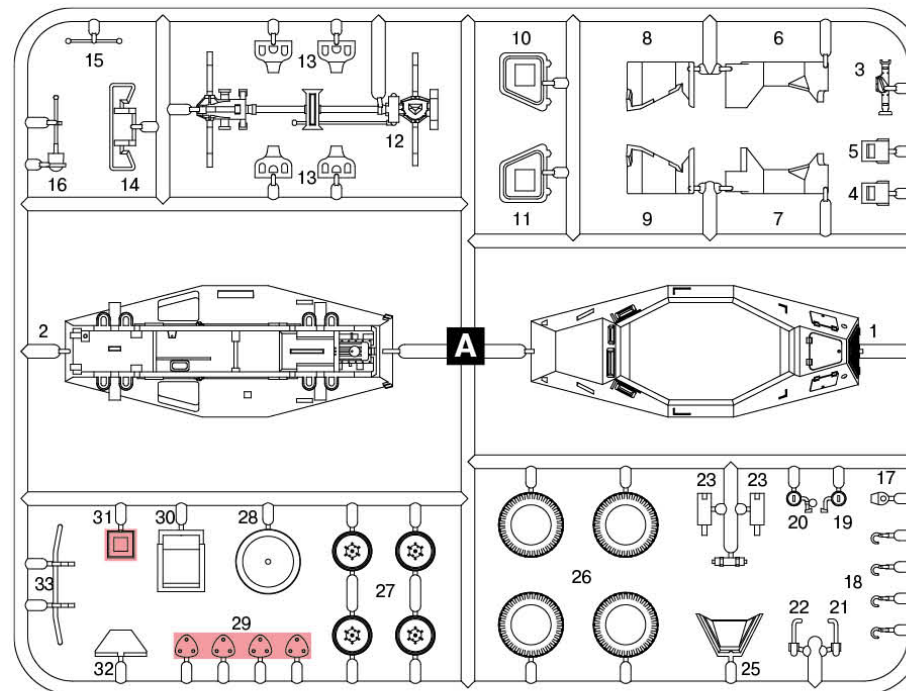

x2 ЗРОБИТИ 2 ДЕТАЛІ
MAKE 2 PCS

ЗІГНУТИ
BEND

ПРИ СКЛАДАННІ НЕ ВИКОРИСТОВУЄТЬСЯ
PARTS NOT FOR USE

1

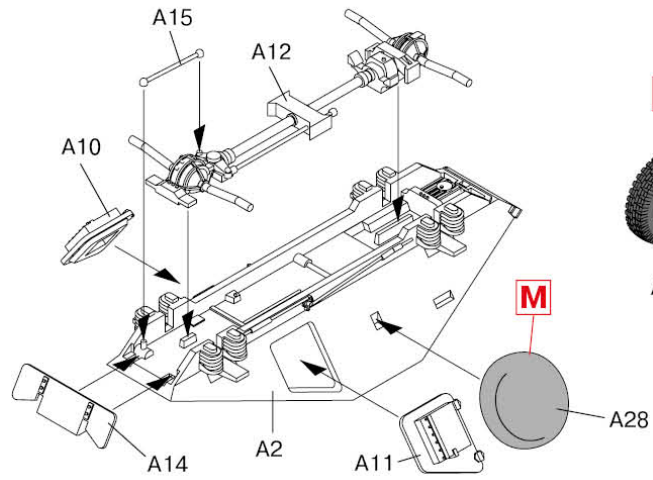

2 x4

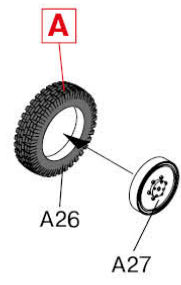

6

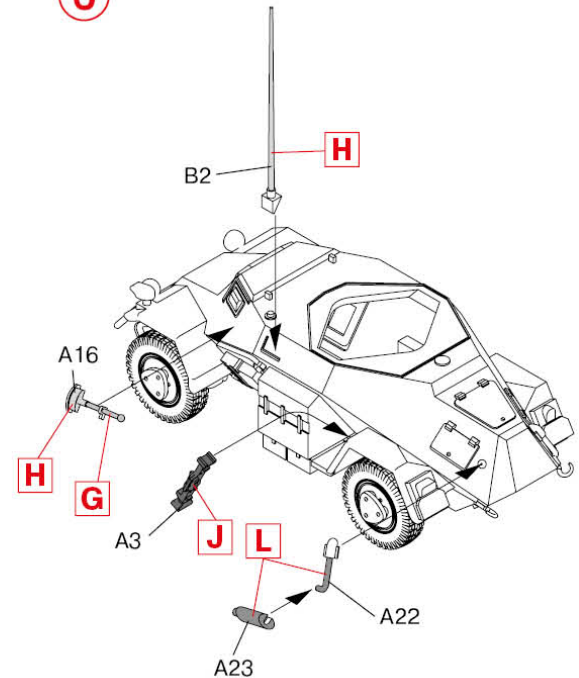

3

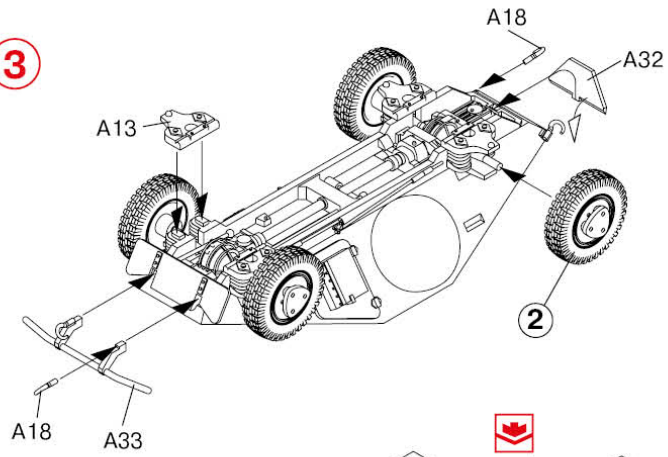

6

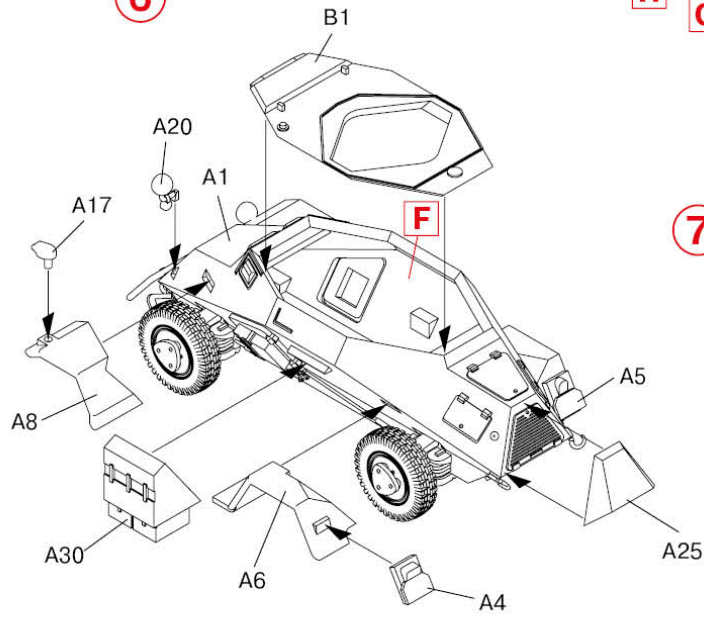

7

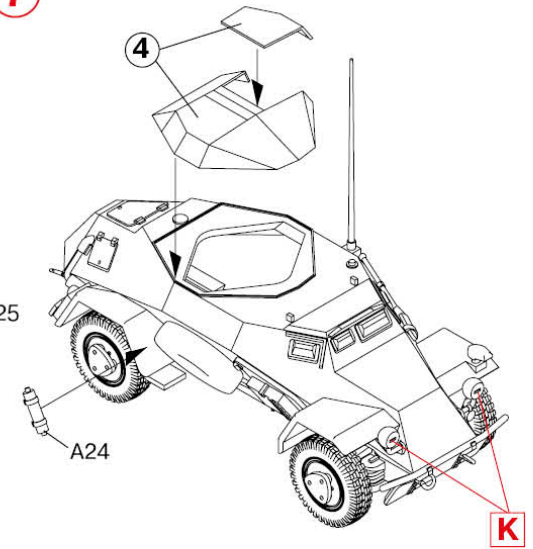

4

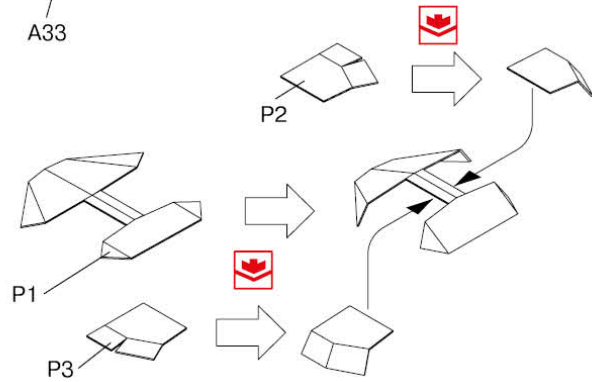

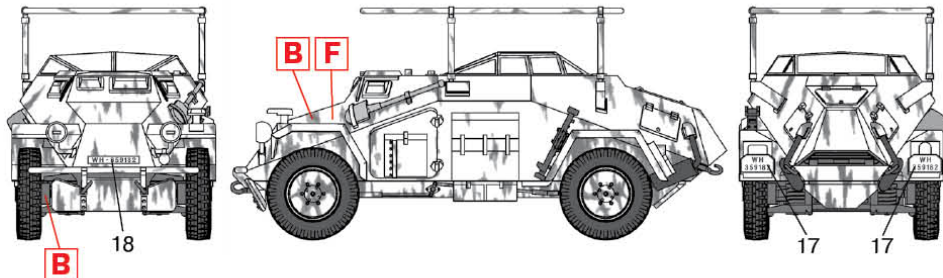

Sd.Kfz. 261, Росія, зима 1942 р.
Sd.Kfz. 261, Russia, Winter 1942

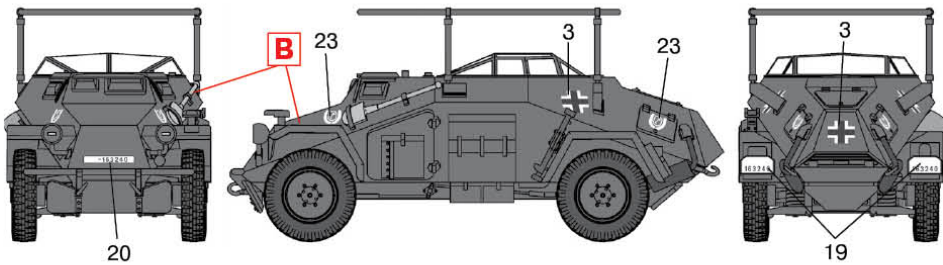

Sd.Kfz. 261, моторизована дивізія СС «Адольф Гітлер», Париж, Франція, вересень 1943 р.
Sd.Kfz. 261, SS-Pz.Gren.Div. «LSSAH», Paris, France, September 1943

ФАРБИ, ЩО ВИКОРИСТОВУЮТЬСЯ / USED COLORS:

COLOR	ICM
A Чорний Black	1002
B Німецький сірий German Grey	1038
F Білий White	1001
G Темна земля Tan Earth	1058
H Сталь Natural Steel	1025

COLOR	ICM
J Збройовий метал Gun metal	1027
K Срібло Silver	1024
L Темна іржа Dark rust	1051
M Нейтральний сірий Neutral Grey	1036

УВАГА!

Працювати з клеєм і фарбами в приміщенні, що провітрюється, і не допускати відкритого вогню. Для складання моделі рекомендується застосовувати полістирольний клей ПС або його зарубіжні аналоги. Відокремлюючи деталі від літників, використовуйте модельний ніж для зачистки.

CAUTION!

When you use glue or paint, do not use near open flame, and use in well ventilated room. Glue and paint are not included. When you take parts off from the runner frame, use a modeling scissors and trim excess plastic with a cutter or a file.

ТОВ ICM Холдинг
вул. Бориспільська 9, корпус 64,
02099, Київ, Україна
Тел./факс: +38(044) 369 54 12
E-mail: support@icm.com.ua



ICM Holding
9 Boryspilska street, build. 64
02099, Kyiv, Ukraine
Tel./Fax: +38(044) 369 54 12
E-mail: support@icm.com.ua

Sd.Kfz. 261 № 72441 **Sd.Kfz. 261**
Німецький броневий автомобіль **1:72** **German Radio Communication**
радіозв'язку **Vehicle**

Німецький легкий повнопривідний броневий автомобіль Sd.Kfz. 260/261 - машина зв'язку для танкових та моторизованих частин. Він був розроблений фірмою Eisenwerke Wessertal на шасі Horch 801/EG. У 1940-1943 роках було виготовлено 493 машини. Варіант Sd.Kfz. 261 мав радіостанцію Fu12 з рамковою антеною.
Легкі двосічні радіомашини Sd.Kfz. 260/261 використовувалися як штабні машини зв'язку у ланці «полк-дивізія» перебували на озброєнні відповідних підрозділів у з'єднаннях всіх типів. Вони брали участь у бою на східному фронті, застосовувалися у Північній Африці у складі німецького Африканського корпусу.

The German light four-wheel drive armored vehicle Sd.Kfz. 261 was radio communication vehicle for tank and motorized units. It was designed by Eisenwerke Wessertal on the Horch 801/EG chassis. In 1940 - 1943 it was produced 493 vehicles. Sd.Kfz. 261 variant had Fu 12 radio station with frame antenna.
Light two-axis armored radio cars Sd.Kfz. 260/261 were used as staff radio communication vehicles in the «regiment-division» level and consisted in corresponding units in formations of all types. They took part in battles on the East front, and were used in the North Africa in German African Corps.

Тактико-технічні характеристики броневий автомобіль Sd.Kfz. 261

Бойова маса, т	4,3
Біліж, чол	4
Довжина, мм	4830
Висота, мм	1780
Двигун	Horch V-8-108, 81 к.с.
Максимальна швидкість, км/год	85
Запас ходу, км	350
Бронювання, мм	8-14,5 (30)
Радіостанція	Fu 12

Tactical and Technical Specifications of Sd.Kfz. 261

Combat weight, t	4,3
Crew, men	4
Length, mm	4830
Height, mm	1780
Engine	Horch V-8-108, 81 hp
Max. Speed, km/h	85
Range, km	350
Armour, mm	8-14,5 (30)
Radio Station	Fu 12

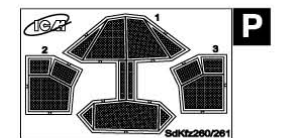
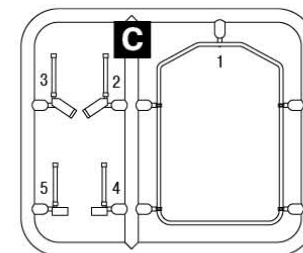
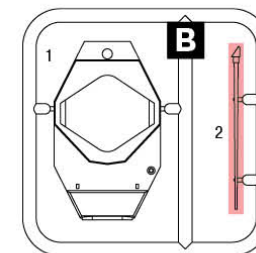
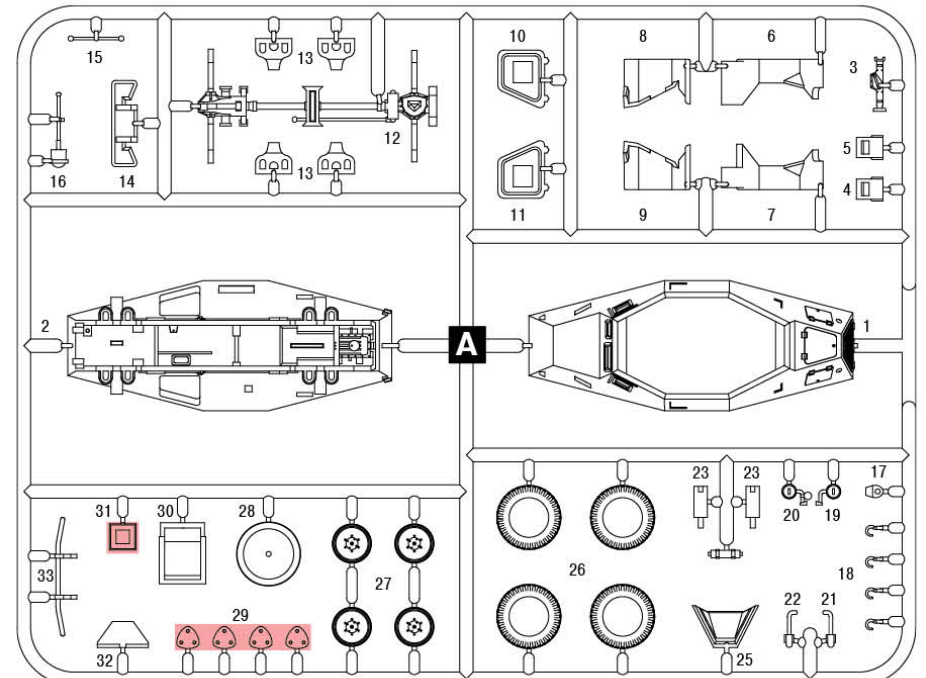

- x2** ЗРОБИТИ 2 ДЕТАЛІ
MAKE 2 PCS
- ЗІГНУТИ
BEND
- ПРИ СКЛАДАННІ НЕ ВИКОРИСТОВУЄТЬСЯ
PARTS NOT FOR USE

1

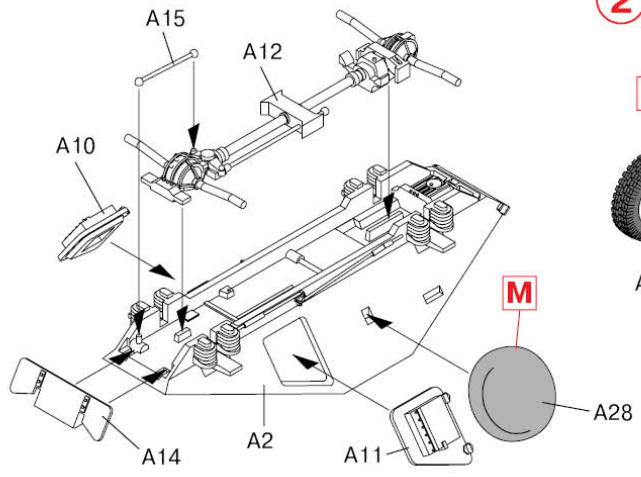

2 x4

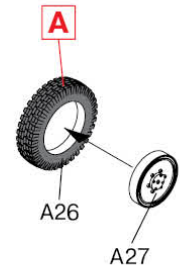

6

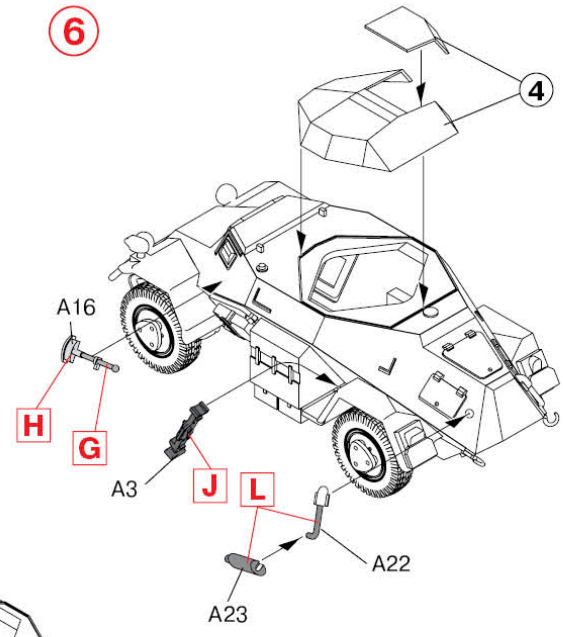

3

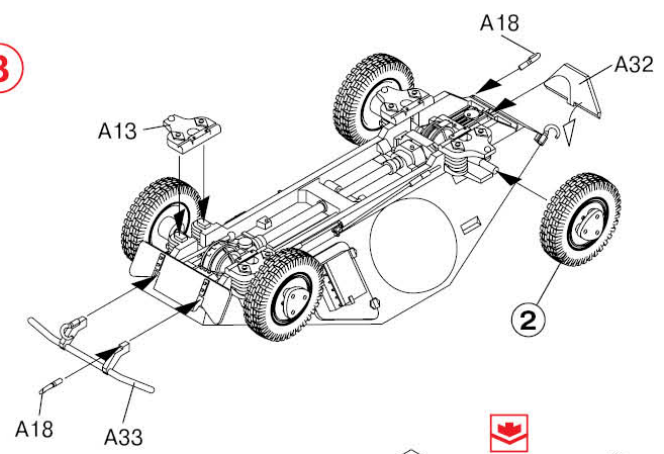

5

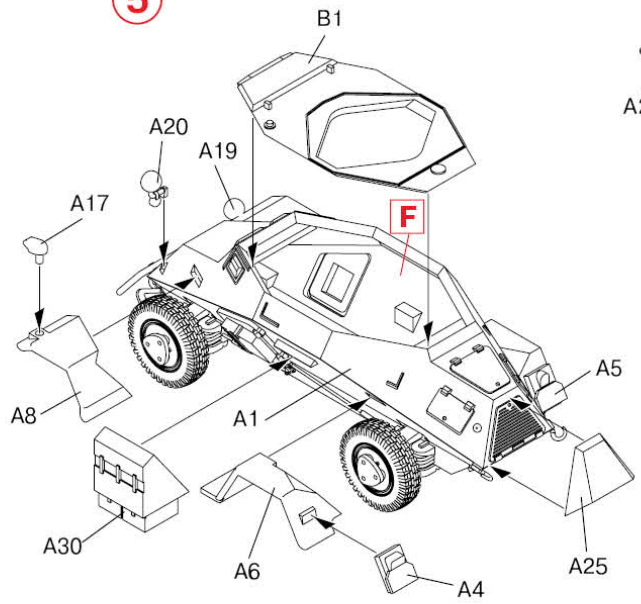

7

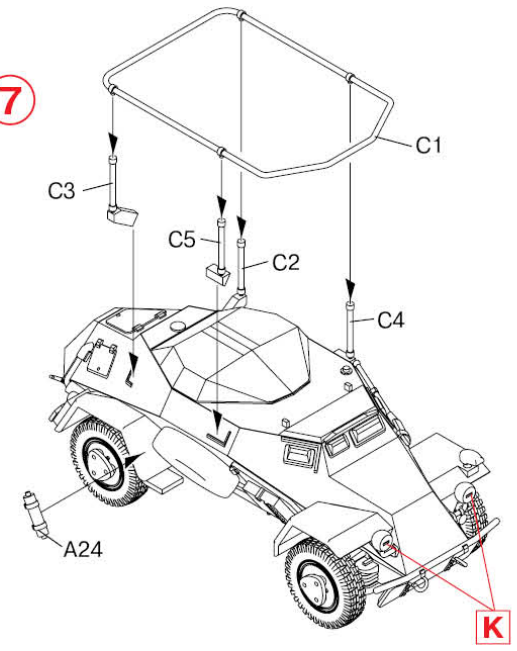

4

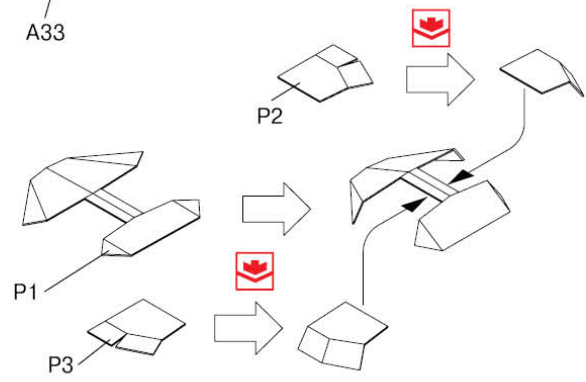

K